

ENCYKLOPEDIA  
POWSZECHNA



WYDAWNICTWA  
GUTENBERGA

**735/15 KPiP**



1100735/15



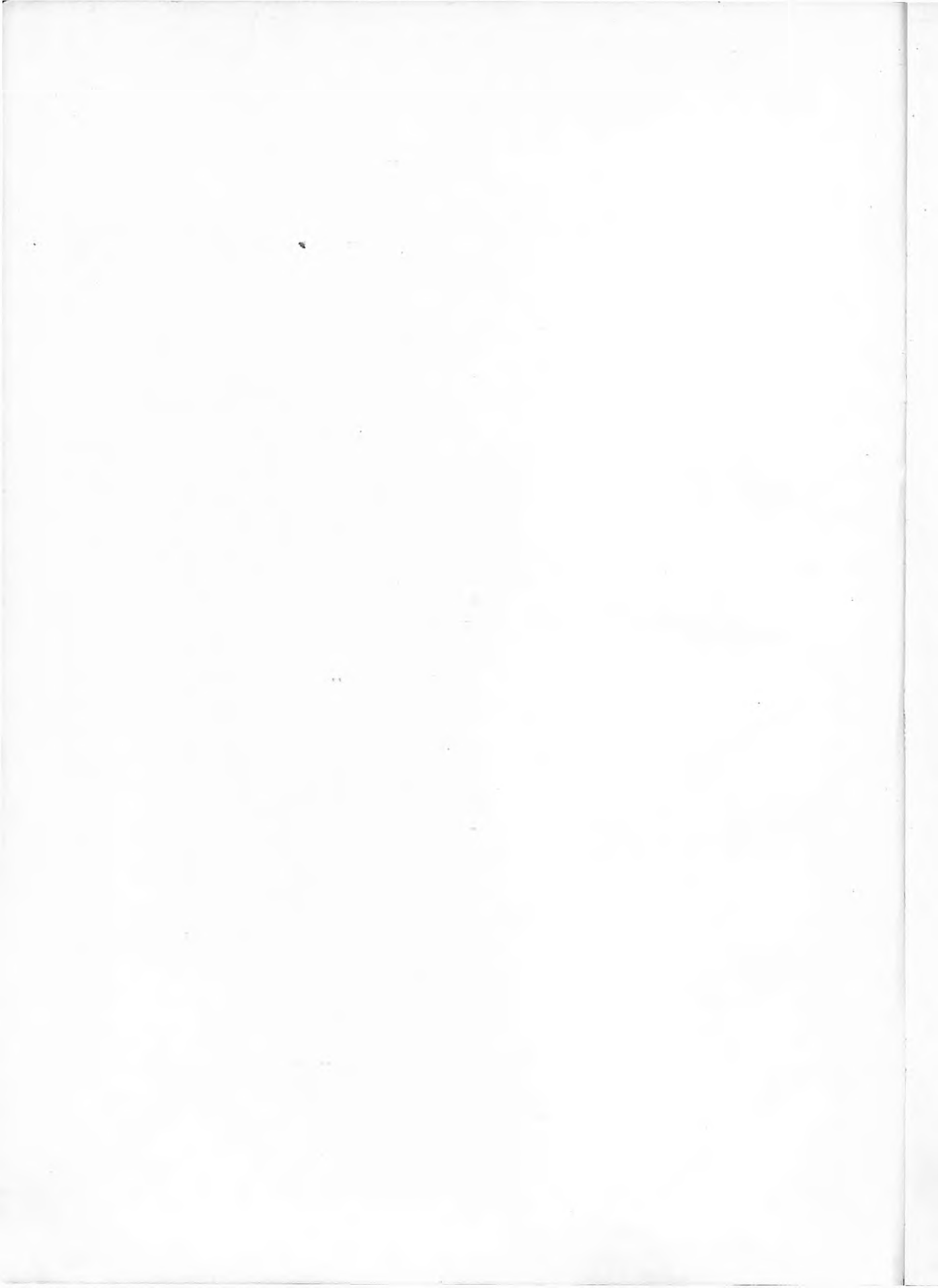

WIELKA ILUSTROWANA  
E N C Y K L O P E D J A  
P O W S Z E C H N A  
WYDAWNICTWA »GUTENBERG«

735/45

WIELKA ILUSTROWANA  
ENCYKLOPEDJA  
POWSZECHNA

TOM  
XV.

*Rewir — Serbja*



---

WYDAWNICTWO »GUTENBERG«, KRAKÓW



WSZELKIE PRAWA ZASTRZEŻONE

WYDAWNICTWO »GUTENBERG«  
KRAKÓW

## R.

**Rewir**, okrąg, obwód, dzielnica, jednostka gospodarcza lub administr., np. r. leśny, r. rybacki, r. policyjny. W dawnej Kongresówce na czele r. policyjnego stał rewirowy.

**Rewizja** (nowołac.), 1. przegląd, ponowne zbadanie. 2. środek prawny od wyroku sądu odwoławczego, t. j. II. instancji do Sądu Najwyższego jako III. inst., znany procedurze b. zaboru austriackiego i niemieckiego, wywołuje bądź zatwierdzenie zaczepionego wyroku, bądź zmianę, bądź zniesienie i przekazanie I. lub II. inst. do ponownego orzeczenia. W nowej polskiej procedurze zastąpiła ją skarga kasacyjna (ob. Proces cywilny). — 3. R. d o m o w a i o s o b i s t a, w toku dochodzeń karnych, dozwolona art. 142 i nast. kod. post. karn., zasadniczo w porze dziennej i wyjątkowo tylko nocnej (t. j. od 21-szej do 7-ej), wykonywana przez sędziego lub za okazaniem zezwolenia sądu, a w wypadkach nagłych, za doręczeniem zatwierdzenia sądowego w ciągu 48 godzin. Podobnie unormowana w post. karno-administracyjnym i karnoskarbowym. Osobne przepisy normują rewizje celne i graniczne.

**Rewizji prawo** (łac. jus. visitationis), instytucja międzynarodowego prawa morskiego, upoważniająca okręty rządowe do zatrzymywania i przeszukiwania okrętów prywatnych innych państw. Szczególnie stosowane w czasie wojny, zwłaszcza blokadowej; rozciąga się także na okręty, żeglujące pod neutralną flagą.

**Rewizjonizm**, 1. kierunek w socjaliźmie, który, wystąpiwszy z końcem XIX. w., usiłował złączyć ostrość programu Marxa i umożliwić socjalistom współpracę z postępowymi stronnictwami mieszczańskimi. Nazwa pochodzi od dzieła A. Nossiga: „Die Revision des Sozialismus“, głównym teoretykiem r. był Edward Bernstein.

2. prąd w polityce powojennej, domagający się rewizji traktatów pokojowych. Do obozu rewizjonistów należą Niemcy, które żądają zwrotu polskiego Pomorza, Gdańska i G. Śląska, oraz zniesienia odszkodowań i przywrócenia im możliwości zbrojeń, oraz Węgry, z których ramienia działa „Liga rewizji traktatu w Trianon“. Do propagandy rewizjonistycznej, która zatoczyła w ostatnich latach szerokie kręgi w Europie i Ameryce, przyłączyły się częściowo Włochy, niezadowolone z podziału kolonij.

**Rewizor** (nowołac.), 1. osoba uprawniona przez państwo lub instytucje prywatne do kontrolowania pracy, urządzeń i t. p. — 2. Specjalista do badania ksiąg handlowych, często na podstawie osobnej koncesji, jako osoba zaufania publicznego. — 3. Osoby powołane ustawowo lub statutowo do badania rachunków instytucyj zbiorowych, jak spółek, komitetów, towarzystw,

w celu przedłożenia walnemu zgromadzeniu wniosku o absolutorjum dla zarządu. Dla spółdzielni istnieje osobny związek rewizyjny, wysyłający r. Art. N. 89 prawa o spółkach akcyjnych wymaga corocznego badania bilansu przez biegłych rewidentów, mianowanych przez sąd rejestrowy.

**Rewja** (z franc. revue), 1. parada wojskowa; 2. wesołe widowisko, złożone ze skeczów, piosenek, kupletów i występów baletowych; 3. synonim przeglądu.

**Rewkowski** Zygmunt, matematyk i ekonomista polski, (1807—1893), był profesorem we Wilnie.

**Rewokacja** (łac.), odwołanie, cofnięcie zarządów.

**Rewolliński** Teofil, (1821—1899), jako lekarz wojskowy odbył kampanję węgierską 1849, turecką 1855, poczem był lekarzem powiatowym w Suwałkach, następnie inspektorem lekarskim w Radomiu. Ok. 1883 założył Gazetę radomską i był jej redaktorem. Z szczególnem zamiłowaniem oddawał się badaniom i poszukiwaniom archeologiczno-numizmatycznym i dążył do utworzenia w swoich zbiorach najpełniejszej kolekcji polskich medali historycznych i religijnych. Wydał: „Katalog medali historycznych polskich i związek z historją polską mających“, (Radom 1879); następnie katalog w warszawskim Przeglądzie bibliograficzno-archeologicznym (t. I. i II.); wreszcie „Medale religijne, odnoszące się do kościoła katolickiego w wszystkich krajach dawnej Polski“ (Kraków 1885).

**Rewolta**, pogardliwe określenie rewolucji.

**Rewolucja**, przewrót, gwałtowna zmiana w istniejącym stanie rzeczy, w sprawach politycznych gwałtowne przeobrażenie istniejącego porządku prawnego. Ob. też Pałacowa rewolucja.

**Rewolucja francuska** (wielka), ob. Francja, Historia.

**Rewolucja lipcowa**, ob. Lipcowa rewolucja.

**Rewolucja lutowa**, ob. Lutowa rewolucja.

**Rewolucja pałacowa**, ob. Pałacowa rewolucja.

**Rewolucje rosyjskie**, ob. Rosja, Dzieje.

**Rewolucyjny kalendarz** (franc.-republ. kalendarz), ob. Kalendarz.



Karabin rewolwerowy z XVII. w.

**Rewolwer** (ang.), krótka broń bębnekowa, znana od XVII. w., zbudowana na zasadzie, że w bębnie obracalnym na osi znajduje się 5 do 12 komór nabojoyowych, które pokolei, w miarę odpalania podchodzą na wprost lufy pod kurek.



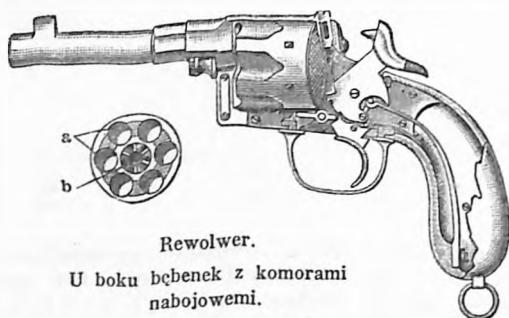

Rozróżnia się następujące systemy: 1. Colt, o bębenu poruszającym się zależnie od napięcia kurka; 2. Adams Deane, o stale poruszającym się bębenu przez pociąganie cyngla; 3. Le-faucheux, umożliwiający zarówno strzelanie z napiętym kurkiem, jak i kolejne powtarzanie przez naciskanie cyngla. Bardzo krótki r. zwie się „buldogiem“, zaś o silnych nabojach „velodogiem“. Ob. Palna broń.

**Rewolwerowa prasa**, pisma o charakterze brukowym, które zapomocą mniej lub bardziej wyraźnych gróźb, „demaskowań“, ataków, sprawozdań ze sądowych i t. p. wymuszają dla siebie korzyści materialne w różnej formie.

**Rewolwerowe działka**, ob. Mitrálja.

**Rewolwerowy piec**, techniczny piec z obrotem paleniskiem; ob. Chemiczny przemysł (fabrykacja sody).

**Rex** (łac. król), w starożytnym Rzymie (do czasów usunięcia władzy królewskiej) najwyższy władca, najprawdopodobniej wybierany dożywotnio przez senat i comitia curiata, mający nieograniczoną władzę jako wódz, sędzia, oraz kapłan. Jego atrybutami była purpura obramowana toga i sella curulis; miał do dyspozycji 12 liktorów. — R. sacrificulus (r. sacrorum), politycznie bez znaczenia, zachował dawny tytuł królewski i obowiązki sakralne dawnego króla. Była to godność zastrzeżona wyłącznie dla patrycjuszów.

**Rex apostolicus** (łac.), „król apostolski“, tytuł, przysługujący królom węgierskim.

**Rex non moritur** (łac.), „król nie umiera“, franc. „Le roi est mort, vive le roi“, zasada monarchii dziedzicznej, w której po śmierci władcy następcą natychmiast zajmuje jego miejsce.

**Rex regnat, sed non gubernat**, ob. Le roi règne et ne gouverne pas.

**Rex sacrificulus** (R. sacrorum), ob. Rex.

**Reybaud** Louis, franc. pisarz i polityk, (1799—1879), redagował „Histoire scientifique et militaire de l'expédition française en Egypte“ (1830—36, 10 t.), napisał: „Etudes sur les réformateurs ou socialistes modernes“ (1840—43, 2 t., VII. wyd. 1864), powieść satyryczno-obyczajową „Jérôme Paturot à la recherche d'une position sociale“ (1843 i później, 3 t.) i satyrę „Jérôme Paturot à la recherche de la meilleure des républiques“ (1848 i później, 4 t.).

**Reyd** Everard van, historyk holenderski, (1550—1602), napisał „Historie der Nederland-scher oorlogen“ (1626).

**Reyer** (właśc. Rey) Ernest, kompozytor franc., (1823—1909), bibliotekarz Wielkiej Opery

paryskiej, znany z oper, powstałych pod wpływem Wagnera: „Sigurd“ (1884), „Salambo“ (1890).

**Reyes Prieto** Rafael, polityk kolumbijski, (1850—1921), reprezentował swe państwo na possterunkach dyplomatycznych w Europie i Ameryce 1895—1904, piastował urząd prezydenta 1904—08, dźwignął finanse, założył bank centralny, popierał rozwój szkolnictwa i komunikacji, obalony z powodu zapędów dyktatorskich.

**Reykjanäs**, półwysep i przylądek na pld.-zach. wybrzeżu Islandji. Od niego ciągnie się w kierunku pld.-zach. podmorski garb zwany R.

**Reykjavik** (Rok), stolica Islandji, nad fiordem Faxa, na zach. wybrzeżu wyspy z 23.224 mieszk., katedrą, uniwersytetem (od 1911), Muzeum Narodowym i biblioteką krajową. Poza tem posiada rybołówstwo, przemysł rybny i handel wełną.

**Reyman** Edmund, pol. kooperatysta i socjolog, \* 1885, studja prawnicze w Warszawie, następnie profesor w Wyższej Szkole Handlowej, zorganizował 1915 Szkołę Nauk Politycznych, której jest dyrektorem. Napisał „Polityka socjalna“ (1926), redaguje: „Prace społeczne i polityczne“ (od 1929).

**Reymond** (R a y m o n d) Pierre, emaljer francuski XVI. w., jeden ze znaczniejszych mistrzów obok Pénicaut, pracował 1556—1584 w Limoges dla bractwa Saint-Sacrement. Prace jego znajdują się w Luvrze i różnych zbiorach prywatnych.



W. St. Reymont.

**Reymont** Władysław Stanisław, znakomity powieściopisarz pol., \* 7 maja 1868 we wsi Kobile Wielkie w powiecie noworadomskim, † 5 grudnia 1925 w Warszawie. Wychowany w ubogich warunkach na jednowólkowej kolonji rolnej, od najmłodszych lat ukradkiem zaczytywał się w książkach, kolejno uciekał ze szkoły, z rzemiosła i z handlu, dokąd oddawali go rodzice, miał zamiar wstąpić do seminarjum duchownego, wreszcie uciekł z domu i włączył się z wędrowną trupą teatralną, później pracował jako urzędnik kolejowy. Wcześniej zaczął pisać wiersze. Debjutował w r. 1893 nowelami „Wigilja Bożego Narodzenia“, „Suka“ i „Śmierć“. Pierwszą jego oddzielną książką były wrażenia z „Pielgrzymki do Jasnej Góry“ (1895). W powieściach „Komediantka“ (1896) i „Fermenty“ (1897, 2 t.) dał realistyczno-impresjonistyczne

obrazy życia aktorskiego i drobnourzędniczego. Równocześnie wydał pierwszy zbiór nowel p. t. „Spotkanie” (1897). Szkic powieściowy „Sprawiedliwie” (1899) był zapowiedzią epopei chłopskiej. Przedtem wydaje powieść o Łodzi p. t. „Ziemia obiecana” (1899, 2 t.), nowele: „Lili” (1899), „W jesienną noc” (1900), „Przed świtem” (1902), „Komurasaki” (1903), „Z pamiętnika” (1903). W latach 1904—09 wychodzi jego arcydzieło „Chłopi” (4 t., wytworne wyd. ilustrowane 1928, 2 t., przekłady: szwedzki 1920—24, franc. 1925—26, niem. 1912—16, angielski 1924 n., rosyjski 1919, czeski 1920, hiszp. 1920, ruski 1909—1910, żydowski 1926 i i.), szeroko zakrojony — w ramach czterech pór roku — epicki obraz życia ludu polskiego, w którym zwycięża energia człowieka, żywiołowe obrazy przyrody i religijna postawa autora nadają powszedniemu tokowi prac i zdarzeń codziennych patos w wysokim stylu. W dziele tem, odznaczającym się niepospolitą plastyką wyrazu, świetnie zespała się z właściwej R. bystrości sprostżeń pływający realizm z głęboko odczuty symbolizmem. W następnych latach wydaje R. zbiory nowel „Burza” (1907) i „Na krawędzi” (1907), wrażeń i notatki „Z ziemi Chełmskiej” (1910), szkic powieściowy z życia urzędnika kolejowego „Marzyciel” (1910), powieść spirytystyczną „Wampir” (1911), trylogię historyczną „Rok 1794” (I. „Ostatni Sejm Rzeczypospolitej”, 1913; II. „Nil desperandum”, 1916; III. „Insurekcja”, 1918). Wszystkie powyższe utwory weszły w skład zbiorowego wydania „Pism” (1921—25, 20 t.). Poza niem ukazały się: zbiór nowel na tle wielkiej wojny: „Za frontem” (1919), (II. wyd. p. t. „Pęknięty dzwon”, 1925), dwie opowieści na tle martyrologii Unitów i z życia Polaków amerykańskich: „Osądzona-Księżniczka” (1923), fantastyczna baśń zwierzęca „Bunt” (1924), religijna opowieść ludowa „Legenda” (1924), po śmierci autora zbiór nowel „Krosnowa i świat” (1928). Część utworów R. pozostała nadto drukowana tylko w czasopismach. W r. 1925 otrzymał R. nagrodę literacką Nobla. — Dzieła R. odznaczają się doskonałą harmonją budowy i wysokiej miary prostotą stylu, dramatycznym napięciem namiętności i żywiołowością charakterów, jędrnością i barwnością języka, głębokim odczuciem spraw społecznych i nieugiętością nakazu moralnego, przedewszystkiem zaś wysokiej miary artyzmem, łączącym wszystkie powyższe czynniki w odrębny, jednolity styl R. — Ważniejsze studia o R.: Zdz. Dębicki (1925), Wiktor Doda (1925), A. G. Siedlecki (1921), Kaz. Bukowski (1927), Zyg. Falkowski (1929).

**Reynaud Jean**, franc. filozof społeczny, (1806—1863), w swem głównem dziele „Terre et Ciel” (1854) rozwinął naukę chrześcijańską o niebie i piekle w teorię nieskończonego postępu ludzkości od zła do dobra, poprzez liczne życia i światy. Dalsze dzieła: „Oeuvres choisies” (1865), „Études encyclopédiques” (1866, 6 t.).

**Reynier Jean Louis**, hr., generał franc., (1771—1814), inżynier, od 1792 w armji, towarzyszył Bonapartemu do Egiptu, gdzie w 1800 rozstrzygnął zwycięstwo pod Heliopolis, odznaczył się

1809 pod Wagram, brał udział 1810 w kampanji portugalskiej, 1812 rosyjskiej, 1813 saskiej.

**Reynolds**, 1. Sir (od 1769) Joshua, malarz angielski, (1723—1792), od 1768 prezes Akademii malarzkiej w Londynie. Był uczniem Hudsona w Londynie i studjował w Rzymie. Jako najznakomitszy portrecista angielski obok Gainsborough'a był malarzem nadwornym króla Jerzego III. Łącząc cechy portretów Tycjana, Rubensa i van Dycka, umiał im nadać wybitnie angielskie piętno. Dobrze rysowane, odznaczają się doskonałą charakterystyką osoby portretowanej. Zachowane są głównie w zbiorach pryw.; z publicznych posiadają 14 jego dzieł National Gallery w Londynie, 11 Wallace Collection (wśród nich portrety aktorek Robinson i O'Brian). Historyczne obrazy R. nie dorównują portretom. Ogólna liczba dzieł wynosi około 2000. R. napisał: „Discourses” (1778).

2. Samuel William, rytownik i malarz angielski, (1773—1835), ryłował dzieła Joshuy R. (ponad 300), Boningtona, Coswaya, Delaroché'a i i., posługując się przeważnie techniką mezzotinty (ob.).

**Reyzner Mieczysław**, malarz polski, \* 1864, maluje sceny z polowań ludowych, typy ludowe i t. p., wreszcie portrety.

**Rez de chaussée** (franc.), parter.

**Rezeda**, ob. Reseda.

**Rezedowate**, ob. Resedaceae.

**Rezekne** (Resekne), ob. Rzeżyca.

**Rezerwa**, zapas, zasób. W znac. wojsk. o w. m ob. Odwód, oraz w tomie XIII. (Polska) Uzupełnienie wojska (str. 129).

**Rezerwacja** (łac.), zastrzeżenie, dokonane przy zawarciu czynności prawnej, np. zastrzeżenie dożywotniego mieszkania dla osoby pozbywającej dom.

**Rezerwat**, prawo wyraźnie dla kogoś zastrzeżone; w stosunkach kościelnych: 1) Prawo papieża do obsadzania pewnych urzędów kośc., wynikające z konkordatu. 2) Prawo do pewnych czynności przysługujące tylko biskupom (np. bierzmowanie, ordynacja duchownych, poświęcanie kościołów i t. d.). 3) Prawo do rozgrzeszenia od pewnych przewinień, zastrzeżone wyższej instancji kośc.

**Rezerwy** (pomniki przyrody), chronione zabytki przyrody w postaci całych zbiorowisk lub poszczególnych tworów przyrody żywej lub martwej (np. rzadkie lub piękne drzewa, gatunki roślin, kolonje wymierających zwierząt), w odniesieniu do których wpływ cywilizacji i gospodarki człowieka jest wykluczony. Różniamy r. zupełne oraz niezupełne, w których dopuszczane są pewne formy gospodarki człowieka (np. pasterstwo). Najdoskonalszą formą r. są parki narodowe, obejmujące większe obszary, w których przyroda jest pozostawiona samej sobie. Pierwszym r., a zarazem p. n. jest założony w 1872 Yellowstone National Park (8671 km<sup>2</sup>) St. Zjedn. Am. P. oraz inne mniejsze parki (Sequoia-Park, Yosemite-Park i i.). W ślad za Ameryką powstają r. i parki nar. we wszystkich niemal krajach kuli ziemskiej. Ważniejsze: p. n. szwajcarski w kantonie Graubünden oraz r. lasu dziewiczego na Jawie w pobliżu Buitenzorgu.

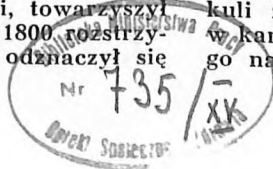

W Polsce istnieją liczne r., indywidualne i zbiorowe, na całym obszarze, powstałe na wniosek Państw. Rady Ochrony Przyrody, której delegat, podlegający wprost Min. W. R. i O. P. czuwa nad ich zachowaniem. R. znajdując się na całym obszarze Polski; do największych należy zaliczyć r. puszczy Białowieskiej (50 km<sup>2</sup>), Pieniny (ok. 18 km<sup>2</sup>) oraz Tatry (ok. 120 km<sup>2</sup>), które na podstawie umowy z Czecho-Słowacją mają utworzyć wraz z terenami po płd. stronie Tatr jeden z największych parków narodowych Europy. Por. też Ochrona przyrody.

**Rezerwy, ob. Reservations.**

**Rezerwista, żołnierz**, który wysłużył obowiązkową służbę wojskową i przeszedł do rezerwy. Por. tom XIII., str. 130.

**Rezerwować** (łac.), zachować, przechować; zaszczędzić na wypadek czegoś; zamówić zgóry.

**Rezerwowe konto**, w buchalterji konto kapitałów, w którym po stronie ma zapisane są sumy rezerwowe, utworzone na pokrycie ewentualnych strat. Wątpliwe sumy zaciąga się na delkredere konto (ob. Delkredere), jeśli wątpliwa suma zostanie zlikwidowana to zapisuje się osiągniętą sumę na koncie delkredere po stronie ma, straty natomiast zapisuje się po stronie winien na koncie rezerwowem. Strona ma na k. r. wykazuje zawsze rezerwy, którymi można rozporządzać.

**Rezerwy (zapasowy) fundusz**, w przedsiębiorstwach handlowych kwota zarezerwowana dla pokrycia ewent. strat, na nowe inwestycje, dla wypłacenia dywidendy w równej wysokości, bez względu na bieg interesów i t. d.

**Rezerwowy officer, ob. Oficer.**

**Rezerwuar** (z franc.), zbiornik.

**Rezginie**, rodzaj siatkowej torby (do przenoszenia siana) ze sznurków lub łyka, rozpiętych na dość dużych kabłąkach.

**Rezler Tomasz**, architekt polski pierwszej połowy XVIII w., wybudował 1733 kościoły w Lubartowie i Włodawie, 1735—1738 kościół farny w Chełmie.

**Rezniček**, 1. Emil Nikolaus, kompozytor austrijski, \* 1861, nauczyciel kompozycji w Wiedniu i Berlinie, jako dyrygent przebywał czas jakiś w Warszawie, należy do umiarkowanego kierunku w kompozycjach symfonicznych, kameralnych i operach: „Donna Diana“ (1894), „Ritter Blaubart“ (1920), „Holofernes“ (1923), „Satuala“ (1928).

2. Ferdinand, bar., austrijski rysownik i malarz, (1868—1909), wykształcony w Monachjum i Paryżu. Świetny ilustrator monachijsk. czasopisma humoryst. „Simplicissimus“ w dziedzinie twornej erotyki.

**Rezolucja** (z łac.), postanowienie, wyraz, używany najczęściej w odniesieniu do opinii, wyrażonej przez jakieś ciało zbiorowe lub zgromadzenie na podstawie poprzedzających porad.

**Rezolucyjna skarga**, we Francji skarga o rozwiązanie dwustronnej umowy.

**Rezolutny** (nowołac.), zdecydowany, odważny, stanowczy.

**Rezon** (z franc. raison, rozum), pewność siebie. Najczęściej w zwrocie: „nie tracić rezonu“.

**Rezonancja**, drganie ciała, wywołane przez zewnętrzną perjodyczną siłę, której okres równa

się okresowi drgań własnych ciała. Wprawdzie siła perjodycznie zmienna w każdym przypadku może wywołać drgania wymuszone ciała, ale ich amplitudy są naogół małe, w szczególnych przypadkach tylko, np. w cienkich błonach sprężystych zauważymy znacznie większe wychylenia dla drgań o różnych częstościach. Szczególne znaczenie ma r. w dziedzinie zjawisk głosowych, zarówno przy wytwarzaniu dźwięków mowy i tonów instrumentów muzycznych, jak i przy odbieraniu i rozróżnianiu różnych tonów. Zjawisko r. spotykamy w dziedzinie fal elektromagnetycznych w całej rozciągłości ich widma. Rezonatorami są w tym przypadku dla fal krótkich atomy lub cząsteczki materji, dla fal dłuższych obwody elektryczne o określonej pojemności i indukcji własnej (ob. Elektryczne drgania). Na zjawisku elektrycznej r. polega np. strojenie odbiornika radiowego na określoną stację czyli jej długość fali.

**Rezonansowe otwory** w instrumentach smyczkowych, pierwotnie o kształcie sierpów lub półksiężyca, później wycinane w kształcie litery F. służą do wzmocnienia tonu. W gitarze, mandolinie, lutni i podobnych instrumentach otwór rezonansowy wycięty jest w samym środku wierzchniej płyty w kształcie rozety i służy do przedłużenia dźwięku wskutek pogłosu.

**Rezonator akustyczny Helmholtza** jest słupem powietrza wewnątrz kuli lub walca, padającym w silne drgania wobec fali głosowej o określonej częstości. Szereg r. różnych rozmiarów może służyć do analizy dźwięków, a to albo przez kolejne przykładanie r. do ucha lub też przy pomocy płomyków manometrycznych i zwierciadła wirującego. R. elektrycznym dla danej fali jest obwód drgający o pojemności i samoindukcji określonej wzorem Thomsona (p. Elektryczne drgania).

**Rezonatory**, w starożytności metalowe muszle, służące do wzmocnienia głosu mowcy lub aktora; w kościołach średniowiecznych wmurowywano r. gliniane dla tego samego celu.

**Rezorcyyna**, metadwuoeksybenzol C<sub>6</sub>H<sub>4</sub>(OH)<sub>2</sub>, powstaje m. i. przy stapianiu siarczanu fenolowego z wodorotlenkiem sodowym, tworzy bezbarwne kryształy, jest materiałem wyjściowym do otrzymywania licznych barwników, jak rezarufina, rezazuryna i in. Z bezwodnikiem kwasu ftalowego daje rezorcynoftaleinę (fluoresceinę). — W med. używana w chorobach skórnych.

**Rezultat** (nowołac.), skutek, wynik.

**Rezurekcja**, z łac. resurrectio, zmartwychwstanie (ob.); uroczyste nabożeństwo, którym zaczyna się święto Wielkanocy (ob.) w kościele katolickim, najczęściej w Wielką Sobotę wieczorem.

**Rezurekcyjniści**, ob. Zmartwychwstańcy.

**Rezydencja** (nowołac.), miejscowość, w której ma siedzibę (rezyduje) panujący lub dostojnik kościelny. R. monarchy jest stolicą państwa. Obowiązkiem r. polega na obowiązku przebywania w miejscu urzędowania; od soboru trydenckiego jest obowiązkiem wszystkich funkcjonarjuszy kościelnych, aby urząd swój wykonywali osobiście i mieszkali w miejscu urzędowania.

**Rezydent**, tak zwano w dawnej Polsce senatorów, stanowiących wraz z ministrami „Wielką Radę”. Godność ta datuje się od czasów Kazimierza Jag., który w 1453 zobowiązał się do powołania rezydentów (Rady), bez których zgody żadnych aktów państwowych nie przedsięwzię. Prerogatywy r. rozszerzył Stefan Batory, który zobowiązał się, że nawet żadnych poselstw nie będzie przyjmował bez r., którzy przy nim bawia. Godność r. była płatna; sejmy wyznaczały na 2 lata r. w liczbie 16, którzy kolejno po 4 piastowali po pół roku godność r. przy królu. W 1775 z r. senatorów powstała Rada Nieustająca (ob.). — R. nazywano również każdego posła, przebywającego stale przy zagranicznym dworze. — R. wreszcie nazywano w Polsce ubogich krewnych czy też starych zasłużonych oficjalistów, którzy przebywali w dworze karmazynów i przez nich byli utrzymywani.

**Rezynatowe farby**, farby, sporządzone przez roztworzenie barwnika smołowcowego w mydle żywicznym i wysolenie siarczanem cynku. Rozpuszczone w alkoholu, benzynie, benzolu lub terpentynie, tworzą po wyparowaniu rozpuszczalnika twardą, przezroczystą powłokę. Nadają się do malowania drzewa, metalu, szkła, skóry, linoleum, celuloidu.

**Rezynatowe wino** wyrabiają w Grecji, dodając do moszczu około 4—6% żywicy. W dojrzałym winie znajduje się w roztworze zaledwie 0,005% żywicy, nadaje mu jednak charakterystyczny smak i zapach.

**Reżyser**, w teatrze kierownik przedstawienia, mający na pieczy zespolenie wszystkich środków sceniczných i gry aktorów w jednolitą artystyczną całość. R. filmowy ma za zadanie nadanie treści scenariusza akcji optyczno-dźwiękowej, a d j o w y tylko dźwiękowej.

**Rębność** drzewostanu oznacza czas wyrębu lasu czyli wiek jego użytkowania. Rozróżniamy: 1) r. f i z y c z n ą, t. j. czas, który w danej okolicy jest najodpowiedniejszy dla naturalnego odnowienia pewnego rodzaju drzewa, 2) r. e k o n o m i c z n ą, okres optymalnego przyrostu masy drzewnej, który później w miarę starzenia się drzewa staje się coraz słabszy, tak, iż dalsze pozostawianie drzew przestaje się opłacać, 3) r. f i n a n s o w ą, t. zn. uzależnienie czasu wyrębu od chwili najlepszej konjunktury sprzedaży lub okresu, wykazującego najwyższy czysty dochód, bez względu na wiek lasu, 4) r. t e c h n i c z n ą, przy której poszczególne sztuki drzewostanu dochodzą do najkorzystniejszych wymiarów i cech potrzebnych dla pewnych celów przemysłowych. (Por. Rąb lasu).

**Ręczna broń palna**, ob. Palna broń.

**Ręczna prasa**, ob. Prasa.

**Ręczne granaty**, pociski wyrzucane ręką na bliskie odległości (30—50 m), zaś na dalsze ze specjalnych przyrządów (100—300 m), służą piechocie do niszczenia przeciwnika za osłonami, uzupełniając sprzęt towarzyszący, gdy ten z powodu bliskości walczących działać nie może. R. g. składają się z czerepu metalowego, ładunku masy wybuchowej i zapalnika. Rozróżnia się r. g.: zaczepne, odporne, gazowo-duszące, zapalające, dymne, (do wytworzenia osłon dy-

mowych). Zapalniki są czasowe (tarciove lub uderzeniowe) i momentalne. Działają za pociągnięciem sznura lub uderzeniem na kapslę, która zapala po 5 do 8 sek. ładunek. Do kategorii r. g. należą także karabinowe, o silnych ładunkach, wyrzucane zależnie od systemu zapomocą pręta wkładanego do lufy lub z garlaczka, istnieją też miotacze r. g. Działanie g. r. jest bardzo różne: zaczepne działają odłamkami w promieniu 3—6 m, odporne nawet do 250 m, karabinowe równają się w działaniu granatom dział polowych. — G. r. i karabinowe znano już w XVII. w., początkowo gliniane i szklane, później żelazne, w XVIII. i XIX. w. wychodzą z użycia, dopiero wojna rosyjsko-japońska w 1904—5 wskrzesza użycie r. g., które różniczkuje i udoskonala w masowym użyciu wojna światowa. Ob. Pociąg.

**Ręczne imadło** jest przyrządem do przytrzymywania małych przedmiotów podczas obrabiania ich pilnikiem lub t. p.

**Ręczne roboty kobiece**. Nazwą tą obejmujemy: szycie, cerowanie, dzianie na drutach, szydełkowanie, haftowanie, roboty wiązane, mezełkowanie i koronkarstwo.

**Szycie** ma na celu spojenie dwóch kawałków tkaniny. Sposób szycia nosi nazwę ściegu. Zasadniczy ścieg może być przed igłą, za igłą lub przeszywany, czyli t. zw. pikowy lub steben. Poza tem używany jest ścieg obrzucany, czyli obwódkowy, którym obrębia się brzeg tkaniny lub łączy dwie tkaniny na brzegach, w ten sposób, że po rozłożeniu tworzą jedną płaszczynę. — **Cerowanie** ma na celu naprawę uszkodzeń tkaniny. Najczęściej ceruje się splotem kostkowym, używając słabo skręconej przędzy, która wydatniej kryje powierzchnię. Cerowanie, naśladowujące właściwy splot tkaniny, należy do bardzo żmudnych zajęć. (Np. naprawa gobelinów). — **Dzianie** na drutach polega na łączeniu jednego pasa przędzy w oczka, przy pomocy dwóch sztywnych drutów. Można łączyć oczka, wyciągając przędę przez oczko prawą ręką na prawą stronę lub na wywrót, t. j. prawą ręką na lewą stronę. W ten sposób, zmieniając ilość i kierunek oczek, można tworzyć sploty wzorzyste. Wynalazcą pończoch, dzianych na drutach, ma być Anglik William Rider (w r. 1564). Od czasu wynalezienia mechanicznych krosien oczkarskich idzie dzianie na drutach coraz bardziej w zapomnienie. — **Szydełkowanie** jest zasadniczo pokrewne dzianiu na drutach, tylko postępuje się do oczkowania jednym drutem, opatrzonym na końcu zadziorem do chwytania nitki, t. zw. szydełkiem. Roboty szydełkowe, wykonane przejrzyście (ażurowo), przypominają koronki. — **Haftowanie**, jest to zdobienie tkaniny przez naszywanie lub wszycie nitki, ozdobnym ścięciem. Ze względu na barwę dzieli się haft na biały, kolorowy i złoty. Ze względu na rodzaj ścięgu rozróżnia się bardzo wiele odmian haftu. Najważn.: 1. h. płaski, na którym motyw osnuty jest nitką, prowadzoną w prostych lub skośnych linjach, od brzegu do brzegu konturu; 2. h. w y p u k ł y, wykonany jak poprzedni, tylko po uprzednim podwleczeniu płaszczyny, która ma być zahaftowana; 3. h. łańcuszkowy, w któ-

rym ścieg układu się w pentelki; 4. h. sznurkowy, w którym ścieg układu się w skręcony sznureczek; 5. h. węzłowy, ułożony z węzłków, które powstają przez okręcanie nitki wokół igły i przytrzymywanie ściegiem; 6. h. krzyżowy, ułożony z krzyżujących się ściegów; 7. h. dziergany, przy którym motyw tworzą okrągłe dziurki wycięte w tkaninie lub ząbki wycięte na brzegu tkaniny i obrębione gęstym ściegiem; 8. h. m a d e i r a, przy którym wzór tworzą dziurki, obdziergane i połączone ściegiem łańcuszkowym w wijące się ornamenty; 9. h. richelieu, o wycinanych i obdzierganych motywach, które łączy tło z palczków lub długich ściegów; 10. h. zwany holbein, wykonany ściegiem przez igłę, tam i zpowrotem. Haft wygląda jak steben, t. j. na obu stronach tkaniny jednakowo. Haft kolorowy może być cieniowany lub wykonany w jednym kolorze. Złoty nie musi być wykonany koniecznie nitką złotą, tylko w ogólności metalową. Jako podłoże do haftu może służyć każda tkanina. O ile używa się kanwy, to podłoże musi być całe zakryte haftem. Przy innych tkaninach stanowią niezakryte części podłoża tło ornamentu. Do haftów zalicza się także t. zw. aplikacje, t. j. ozdoby, polegające na nałożeniu na podłoże innej tkaniny i przymocowaniu jej na brzegach ściegiem dzierganym lub sznurkowym. — Roboty wiązane, zwane macramé, są to siatkowe ozdoby, wykonane przez wiązanie w węzły pojedynczych, obok siebie uszerogowanych nitki. — Mereżkowanie i koronkarstwo, ob. Koronka. — Zbliżone do koronek są roboty zwane „filet” i t. zw. roboty friwolitowe. Roboty „filet”, zwane też koronką siatkową, powstają przez wiązanie na waleczku siatki, której oczka wypełnia się wzorem zapomocą przewlekania nitki lub cerowania. Roboty friwolitowe, zwane też koronką czółenkową, wykonuje się przy pomocy czółenka, we wzory, naśladujące dzierganie. Ob. tabl. Ręczne roboty kobiece (1—2).

Ręczyński Jerzy, pamiętnikarz pol., † 1899, oprócz angielskich pism archeologicznych wydał m. i.: „Rymotwór historyczny o wyjście Pułku czwartego z Warszawy 11 grudnia 1830 r.” (1885) i „Utworki ostatniego czwartaka” (1885).

Rędziny (r z ę d z i n y), rodzaj głębokiej gleby o podłożu wapiennym. Ciepłe, śr. zwięzłe, urodzajne, występują w Małopolsce, Sandomierskiem i Lubelskiem w dwóch odmianach: 1. borowiny o większej zawartości próchnicy (w Karpatach niesłusznie borowiną nazywają ziemię torfiaste); 2. rumosze, o warstwie rodzajnej płytszej i podglebiu wapienno-margłowym (Małopolska płn.-wschodnia, Brzeżańskie i Krakowskie).

Ręka (łac. manus), najniższy odcinek ramienia, odnóża przedniego lub skrzydła kręgowców, składa się z kości nadgarstka (napięstka) i palców. Pierwsze ułożone są w dwa szeregi, z których jeden łączy się z kośćmi przedramienia, drugi z kośćmi śródręcza. Palce (digiti) składają się z 3 do 6 i więcej członków czyli falang (phalanges). Palców jest rzadko więcej niż 5, często jednak zwierzęta posiadają ich mniej.

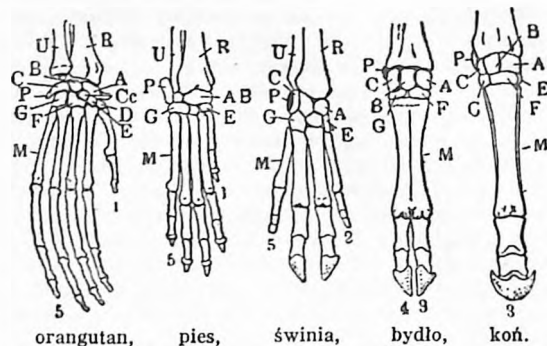

Koście rąk niektórych ssaków.

R (radius), kość promieniowa, U (ulna), kość łokciowa, A—G, Cc, P kości nadgarstka (carpus): A kość łódkowa (scaphoideum, naviculare), B kość półksiężycowa (lunare), C kość trójkątna (triquetrum), D kość wielokątna duża (multangulum majus), E kość wielokątna mała (multangulum minus), F kość główkowata (capitulum), G kość haczykowata (hamatum), P kość grochowa (pisiforme), Cc kość śródkowa garstki, M kość śródręcza (metacarpale). Liczby od 1—5 oznaczają porządek palców (1 kciuk, 5 mały palec).

R. poruszalna jest prawie wyłącznie u człowieka i małp, inne zwierzęta posługują się nią jak nogą. Ze zwierząt domowych posiada tylko pies 5 palców; u których kciuk bardzo słabo jest rozwinięty; u świnia składa się z czterech palców, tylko dwa środkowe są silnie rozwinięte i dźwigają ciężar ciała, reszta palców jest w zaniku. Przeżuwacze posiadają tylko kości 2 środkowych palców, których górne falangi stapiają się w t. zw. kość pięcinową (metacarpus). Koń posiada wreszcie tylko jeden palec wraz z należącą do niego kością pięcinową. Tylko u człowieka i małp istnieje wolna poruszalność kciuka, który może się przeciwstawić innym palcom.

Ręka człowieka składa się z 27 kości, z których 8 tworzy t. zw. nadgarstek, 5 jako pierwsze falangi palców tworzy t. zw. śródręcze (metacarpalia), z 5-ciu palców — 4-ry posiadają po 3, kciuk tylko 2 falangi wolnoporuszalne. Kciuk leży po stronie wewnętrznej, mały palec po zewnętrznej stronie r. Kości nadgarstka są ze sobą i z kośćmi śródręcza mocno powiązane więzadłami, z wyjątkiem kości śródręcza kciuka. Mięśnie poruszające r., szczególnie te, które służą do kręcenia ręką, leżą w przedramieniu, podobnie mięśnie służące do zginania i prostowania palców. Do wykonywania precyzyjnych ruchów palców służą poza te małe mięśnie, leżące w śródręczu. Skóra r. jest obficie unerwiona, zwłaszcza opuszki palców zaopatrzone są w nerwy, zakończone ciążkami dotykowymi. — (O paznokciach, ob. tamże). Różni się na ręce stronę grzbietową, która jest wysklepiona i owłosiona oraz wklęsłą stronę dloniową czyli dłoń. Na stronie grzbietowej przebiegają ścięgna mięśni wyprostnych, na dloniowej ścięgna zginaczy palców.

Na skórze dłoni znajduje się rysunek, złożony z linii, pochodzących ze zginania r. w pewnych, stałych miejscach, zależnie od rozmieszczenia muskulatury i stawów, i linii brodawkowych, które szczególnie silnie rozwinięte są na opuszkach palców, tworząc najrozmaitsze i dla każ-

dego człowieka indywidualne figury, mające decydujące znaczenie w daktyloskopji (ob.).

Czasem posiada r. palce nadliczbowe (polydaktylia), jest to zjawisko dziedziczne. Za małą ilość palców nazywa się hypodaktylią; czasem w życiu płodowym przychodzi do zrosnięcia się palców (syndaktylia). Nieproporcjonalne zwiększenie się wymiarów jednego, lub kilku palców nazywa się makrodaktylią. — Zimne ręce są czasem jednym z objawów ogólnej niedokrewności, względnie zaburzeń w krążeniu (skurcz naczyń krwionośnych).

**Ręka szpotawa**, wrodzone zniekształcenie stawu garstkowego, który pozostaje zawsze w zgięciu przy zginaniu ręki w kierunku palca małego. Leczenie: ortopedyczne (opatrunki ustalające, mięsienie).

**Ręka żelazna**, w średniowieczu żelazna ręka, położona na stole sędziowskim, oznaczała rękę króla.

**Rękawiczki**, odzienie na ręce, wyrabia się ze skóry garbowanej białoskórniczo jako glacie lub przy pomocy tranu jako zamiesz, czyli ircha. Jako surowiec służą skóry cielęce, owcze, kozie, jelenie, sarnie i antylopie; na r. z włosem także skórki królicze, jako wkładki wewnętrzne. T. zw. r. duńskie sporządzone są ze skóry koziej, wyprawionej z pomocą garbników roślinnych i przyrządzonej od strony przymięsnej na imitację zamzu. Wyrabia się również r. z włókien zwierzęcych i roślinnych, jako wyroby dziane. Wyroby skórkowe przykrawa się i zeszywa, dziane mogą być jednolite lub zeszywane na sposób skórkowych. Do robót i sportów zimowych używane są t. zw. łapawice, przy których tylko wielki palec jest luźny. — R. używane były już w starożytności, a w średniowieczu były ważną częścią składową strojów koronacyjnych, pontyfikalnych i rycerskich. Jako pamiątka czasów rycerskich, stanowią r. i dzisiaj obowiązkową część składową munduru oficerskiego.

**Rękawka**, zabawa zwyczajowa w Krakowie, będąca według niektórych pamiątką stypy pogrzebowej, urządzanej po usypianiu mogiły Krakusowi, na którą nosić miano ziemię rękawami. We wtorek powielkanocny, popołudniu, gromadzi się ludność Krakowa na Krzemionkach, koło mogiły Krakusa i stąd rzuca tłumowi ubogich chłopców, zebranemu u podnóża bułki, pierniki i t. p. resztki święconego. Dziś zwyczaj ten zanika.

**Rękodajny**, dający rękomię (ob.) lub też nią zabezpieczony. W dawnej Polsce dworzanin, który mógł podawać rękę swemu panu.

**Rękojeść**, część jakiegokolwiek przedmiotu, przeznaczona do wygodnego ujęcia całą dłonią, wzgl. palcami.

**Rękomię** (łac. ewikcja), odpowiedzialność pozbywcy za wady rzeczy. Wedle austr. i niem. k. c. sprzedawca gwarantuje, że rzecz posiada właściwości umówione oraz zwyczajnie od takiej rzeczy oczekiwane i że nie ciąży na niej prawa trzecich osób. Jeżeli wady wpadają w oczy lub są widoczne z ksiąg publicznych, odpowiedzialność istnieje tylko w razie podstępnego ukrycia. Nabywca może żądać usunię-

cia wad, albo odpowiedniego obniżenia ceny, jeżeli zaś wady nie dają się usunąć i wykluczają normalny użytek, zupełnego zniesienia umowy. Roszczeń tych dochodzić musi w 6 tygodniach przy zwierzętach, w 6 miesiącach przy ruchomościach, w 3 latach przy nieruchomościach od odebrania rzeczy, a to sądownie, jeżeli zaś potrąca pretensje z wzajemnej, winien w tychże terminach oznajmić to przeciwnikowi. Roszczenia w powodu praw osób trzecich do rzeczy przedawnia w tychże okresach od dowiedzenia się o nich. Spór o to należy oznajmić poprzednikowi. W stosunkach handlowych r. po odebraniu rzeczy dochodzić można tylko przy przesłanych z innego miejsca. R. może wykluczyć umowę, lub pozbycie rzeczy „tak jak stoją lub leżą”. W K. o. d. N. a. p. r. uregulowana jest podobnie, terminy do dochodzenia nie są jednak wyliczone, winny być możliwie krótkie, a tylko nie mogą przekraczać 2 lat.

**Rękopis** (manuskrypt, łac. liber manuscriptor), książka pisana przed wynalezieniem druku, później odpis książki niedrukowanej, następnie oryginalny r. przeznaczony do druku, wogóle własnoręczne pismo. Nauka czytania i badania różnych rodzajów pisma w związku z jego epoką i pochodzeniem nazywa się paleografią (ob.). — W Grecji i Rzymie pisano od najdawniejszych czasów na kamieniu, drzewie, metalu, łyku, liściach; z Egiptu przejęli Grecy używany tam od trzeciego tysiąclecia prz. Chr. papirus. W IV. w. po Chr. papirus zastąpiono wyrabianym ze skóry zwierzęcej pergaminem. — Pisarzami (librarii) byli przeważnie niewolnicy; w średniowieczu odpisami dawnych r. zasłużyli się zakonnicy. — Jednym z najstarszych greckich r. pergaminowych jest Codex Sinaiticus z IV. w. po Chr. — W XIII. w. rozpowszechniło się użycie papieru. Handel r. rozwijał się najżywiej we Włoszech po upadku państwa bizantyńskiego. — Z r. wschodnich najstarsze są egipskie, gdyż zwoje papirusowe sięgają trzeciego tysiąclecia prz. Chr. Również Chińczycy, wynalazcy papieru, który później rozpowszechnili Arabowie, mają bardzo stare r. Syryjskie r. dochowały się z IV. i V. w. prz. Chr. Najdawniejszy hebrajski r. pochodzi z r. ok. 900 po Chr. Indie mają napisy z III. w. prz. Chr., r. dopiero z XII. w. po Chr., bo dawniejsze na liściach palmowych nie zachowały się. — Zbiory r. znajdują się we wszystkich większych bibliotekach europejskich, m. i. łacińskie i greckie w Rzymie, Mediolanie, Florencji, Paryżu i Londynie, perskie w Oxfordzie, syryjskie w British Museum, indyjskie w India Office Library w Londynie.

**Rf** lub **rfz** = rinforzando.

**R. F.** République Française (Republika Francuska).

**Rh**, znak chem. pierwiastka rodu.

**Rha**, starogrecka nazwa Wołgi.

**Rhabditis**, robak nitkowaty z grupy węgorów, Anguillulidae.

**Rhachipagus** (rhachipagus), zrosłak kręgosłupowy.

**Rhachioparalysis, rhachioptegia** (greck.), porażenie nerwów rdzeniowych.

**Rhachis** (greck.), kręgosłup (ob.); także oś pióra ptasiego, oś wielu narządów, środkowa część tułowia trylobitów.

**Rhachischisis**, ob. *Rachischisis*.

**Rhacophorus** (łac.), żaba podzwrotnikowa latająca.

**Rhadamanthys**, ob. *Radamantys*.

**Rhaeticus**, właściwie Georg Joachim von *Lauchen*, astronom (1514—1576), uczeń Kopernika, którego naukę rozszerzał przez swą czynność naukową, szczególnie zapom. dzieł: „*Narratio prima de libris revolutionum Copernici*“ (1540) i „*Ephemeris ex fundamentis Copernici*“ (1550). Obliczył dziesięciocyfrowe tablice funkcji trygonometrycznych.

**Rhagades** (greck.), rozpadliny, popękanie skóry.

**Rhagium**, paśnik, gatunek chrząszcza z rodziny kózkowatych (ob.).

**Rhamnaceae** (szakłakowate), rodzina roślin dwuliściennych z rzędu Rhamnales. Rośliny drzewiaste, rzadziej zielne, pnące, o liściach pojedynczych, z przylistkami, kwiaty promieniste, obupłciowe lub przez uwstecznienie jednopłciowe, 4—5-dzielne. Osadka kwiatowa prosta lub dzbankowata, na brzegu posiada kielich i koronę, słupek wolny lub zrosnięty z osią kwiatową. Płatki małe lub ich brak, słupek 2—3, rzadziej wielokomorowy, owocem puszcza lub pestczak. Najważniejsze rodzaje: *Ceanothus*, *Hovenia*, *Rhamnus*, *Zizyphus*.

**Rhamnales**, rząd roślin drzewiastych, o liściach prostych i złożonych. Kwiaty drobne, o jednym okółku pręcików nadległych. Owocem pestczak lub jagoda. Należą tutaj rodziny: *Rhamnaceae* i *Vitaceae*.



*Rhamnus cathartica*.

a. Pęd z kwiatami żeńskimi, b. kwiat męski, c. kwiat żeński, d. owoc.

**Rhamnus** L. (szakłak), krzewy lub drzewa z rodziny *Rhamnaceae*, mają liście naprzemianległe lub też naprzeciwległe, występują w strefie umiarkowanej północnej. Rośliną przewodnią macchii śródziemnomorskiej jest wiecznie zielony *R. alaternus* L., dochodzący 6 m wysokości. *R. cathartica* L. (sz. pospolity) w Polsce pospolity na niżu, rzadszy w Karpatach, dochodzi 3 m wysokości, rośnie w lasach, jagody ma zielono-czarne (*Baccae spiniae cervinae*) słodkawe, następnie gorzknie-

jące. Z jagód tych otrzymuje się *Sirupus Rhamni cathartici*, łagodny środek przeczyszczający. Z dojrzałych wyrabia się czerwoną farbę. Drewno służy do robót tokarskich. W całej Polsce pospolity *R. frangula* L. (kruszyńca) jagody najpierw żółte, następnie czarno-niebieskie, kora (*Cortex Frangulae*) i jagody mają zastosowanie jako środek przeczyszczający. Drewno zwęglone i sproszkowane służy do wyrobu prochu strzelniczego. *R. purshiana* z półn. Amer. dostarcza przeczyszczającego *Extractum Cascara sagrada*, inne gatunki używane w farbiarstwie.

**Rhamphastidae**, ob. *Pieprzójady*.

**Rhamphorhynchus**, p. Gady latające.

**Rhaphé** (grec.), szew.

**Rhapis** L. (wachlarzowe drzewo), niskie palmy o tarczowatych liściach, kwiaty żółte, jednonasienne owoce. Z 5 wsch.-azjatyckich gatunków hodowana jako palma pokojowa *R. flabelliformis* Ait., dochodząca 1.25 m wysokości.

**Rhea**, ptak p. Nandowate.

**Rhea**, ob. *Rea*.

**Rhea**, piąty księżyc Saturna (ob.).

**Rhegium**, grecka kolonia założona nad fretum Siculum ok. 700 prz. Chr. przez mieszkańców Chalkis na Eubei, osiągnęła szybko dobrobyt przez handel, po zburzeniu przez Dionizosa I. (387) upadła, od 270 pod panowaniem Rzymian (*Rhegium*). Dziś *Reggio di Calabria* (ob.).

**Rhein**, 1. niemiecka nazwa *Renu*. 2. ob. *Ryn*.

**Rheinbaben** Georg, baron, polityk pruski, (1855—1921), 1899 minister spraw wewnętrznych, 1901 minister skarbu, zainaugurował okres zaczepnej i wyzywającej polityki hakaty-stycznej wobec polskośći, 1910—18 nadprezydent prowincji nadreńskiej.

**Rheine**, miasto w Westfalji (Niemcy), nad rz. Ems, przy kolei: Münster-Emden z 31.000 mieszk. Posiada saliny, źródła solankowe, znaczny przemysł (bawełniany, maszynowy, tytoniowy, cementownię) i port rzeczny.

**Rheinfall**, wodospad utworzony przez *Ren* poniżej *Schaffhausen* w Szwajcarii (115 m szeroki i 25 m wysoki) w okresie lodowcowym.

**Rheinfels**, ruiny potężnej warowni nad *Renem*, powyżej Sankt Goar, wybudowanej w 1245.

**Rheingau**, pas kraju w *Hessen-Nassau* (Niemcy), zach. część kotliny *Mogunczkiej*, na prawym brzegu *Renu*, ograniczony na ptn. górami *R. (Zimne Góry)*, wysokimi do 620 m. Słynie ze swoich win.

**Rheinhausen**, gmina w *Nadrenji* (Niemcy), nad *Renem*, naprzeciw *Duisburga* z 32.446 mieszk. Wielkie zakłady przemysłowe *Kruppa* (huta, walcownia etc.), kopalnie węgla, cementownię, tartaki i port rzeczny.

**Rheinhessen**, prowincja w *Hesji* (Niemcy), po lewym brzegu *Renu* z 1.377 km<sup>2</sup> i 384.168 mieszk. Główne miasta: *Moguncja*, *Oppenheim* i *Wormacja*.

**Rheinisches Schiefergebirge**, ob. *Nadreńskie góry Łupkowe*.

**Rheinpfalz** (*Rheinbayern*), ob. *Palatynat Reński*.

**Rheinprovinz**, ob. *Nadrenja*.

**Rhenanus Beatus** (własc. Bilde von Rheinau), humanista niem. (1485—1547), przyjaciel Erazma, wyszukiwał nowe kodeksy autorów klas (odkrył kodeks Velleiusa Paterculusa), wydawał krytycznie klasyków (Tacyta, Liwjusza).

**Rhenium**, ob. Manganu homologi.

**Rhens**, osada w Nadrenji (Niemcy), okręg Koblenca, nad Renem z 1.917 mieszk. Poniżej R. leżał Königsstuhl, budowla, w której odbywał się w średniowieczu wybór króla niemieckiego przez elektorów.

**Rhenus**, łac. nazwa Renu

**Rheotaxis**, właściwość wielu organizmów zajmowania określonego stanowiska względem prądów. R. dodatnia — ruch w kierunku prądu, r. ujemna — w kierunku przeciwnym.

**Rheum** L. (r a b a r b a r), rośliny trwałe z rodziny Polygonaceae, charakteryzują się grubym, drzewiastym kłaczem i całobrzegiemi na długich ogonkach liśćmi. Kwiaty 6-cio dzielne, owocem orzeszek trójścienny. Występują od wsch. Syberji aż do Palestyny. Wiele gat. hodowanych jako rośliny ozdobne. Ogonyk liściowe R. rhaponticum i in. używane na kompot i konfiturę. Korzeń i kłacze mają zastosowanie w medycynie jako środek wzmacniający i łagodnie przeczyszczający. W Europie znany od XVI. wieku, r. wymaga dobrej, pożywnej gleby oraz oddalenia krzaków o 1—1,5 m. Saździć najlepiej jesienią.

**Rheuma**, tyle co reumatyzm (ob.).

**Rheydt**, miasto w Nadrenji (Niemcy), nad rz. Niers, przy kolei: Akwizgran-Düsseldorf z 45.124 mieszk. oraz znacznym przemysłem tekstylnym, konfekcyjnym, elektrotechnicznym, maszynowym etc. Planowane jest połączenie R. z sąsiednimi miastami: M. Gladbach i Odenkirchen.

**Rhin**, prawoboczny dopływ Haweli w Brandenburgji (Niemcy), długi 105 km, przepływa przez jez. Rheinsbergskie, Ruppínskie i Gülperskie.

**Rhin**, francuska nazwa Renu.

**Rhin, Bas i Rhin, Haut**, ob. Bas-Rhin i Haut-Rhin.

**Rhinanthus** L., także *Alectorolophus* (szelężnik), rośl. z rodz. Scrophulariaceae, w Eur. 9 gat. Rh. maior, sz. większy, żółte kwiaty o rozdętym kielichu, częsty na łąkach półpasorzyt.

**Rhine-grave** (franc.), krótkie, fałdzone spodnie, często obszyte koronkami, noszone przez mężczyzn od r. 1660—80.

**Rhinencephalon** (greck.), wchomózgowie, płat wchowy w mózgu (ob. Mózg).

**Rhinidae** (Squatinae), rodzina spodoustych (Selachii). Najważniejszy rodzaj: jaszczur morski cz. anioł morski (Rhina [Squatina] squatina L.) o ciele spłaszczone, skóra zwierzchu chropowata, brunatna z czarnymi plamami, pod spodem gładka, barwy żółtawo-białej. Żyje w morzach strefy umiarkowanej na obu półkulach, zagrzebany w mule lub piasku dennym. Żywi się rybami. Młode są żyworodne. Mięso jadalne, skóra używana do polerowania.

**Rhinitis** (greck.), nieżyt nosa, katar, sapka.

**Rhinoblennorrhoea** (greck.), śluzoropotok nosowy.

**Rhinoceros**, ob. Nosorożce.

**Rhinochetus**, ptak, ob. Kagu.

**Rhinolalia** (greck.), mowa nosowa („przez nos“); leczenie przyczynowe.

**Rhinolit** (z greck.), kamyk nosowy, inkrustacja soli wapniowych (węglany, fosforany) około jakiegoś ciała obcego, leżącego w nosie. Leczenie polega na usunięciu kamyka.

**Rhinologia** (greck.), nauka o chorobach nosa.

**Rhinolophidae**, Rhinolophus (p o d k o w i e c), ob. Nietoperze.

**Rhinophyma** (greck.), guzowatość nosa przy trądziku czerwonym.

**Rhinoplastica** (greck.), plastyka nosa, operacja, polegająca na zastąpieniu nosa uszypułowanym płatem skóry z sąsiedztwa (z czoła). Por. Plastyczne operacje.

**Rhinoscleroma** (greck.), ob. Twardziel nosa.

**Rhinoskop** (greck.), wziernik nosowy; rhinoskopia, badanie nosa wziernikiem.

**Rhinthon**, grecki komedjopisarz z Tarentu, ok. 300 prz. Chr., twórca hilarotragedji (ob.).

**Rhion**, w starożytności przylądek w Achai, panujący nad wejściem do zatoki Korynckiej, naprzeciw przylądka Antirhion. Tutaj 428 przed Chr. flota ateńska pod wodzą Formiona pobiła koryncką.

**Rhiphaei Montes** (łac.), w mniemaniu starożytnych góry na dalekiej północy, za które mieszkają szczęśliwi Hyperborejczycy (raj).

**Rhipsalis** Gärtn. (kaktus szypułkowy), kaktus o walcowatych gałązkach, kwiaty drobne, owoce jagodowate. Rośnie epifytycznie w Ameryce śr. i pld., także w Afryce, hodowany wiszący w koszyczkach w szklarniach europejskich. W tropikalnej Afryce i na Cejlonie występuje R. casytha Gärtn.

**Rhiptoglossa**, podrząd jaszczurek, obejmujący rodzinę kameleonów (ob. Chameleon i Jaszczurki).

**Rhizocarpon** Ram. (w z o r z e c), skorupiasty porost o żywo zabarwionej plesze. R. geographicum Kbr. o żywej zielono-żółtej barwie, rośnie w wysokich górach, pokrywając skały.

**Rhizoctonia** Dec. (k o r z e n i o g r y z e k), grzyb należący do jadrzaków (Pyrenomycetes) żyje pasorzytniczo na korzeniach, cebulach i bulwach wielu roślin hodowanych, powodując choroby. Grzybnia rozprzestrzenia się pod ziemią od jednej rośliny do drugiej. Na lucernie pasorzytuje R. medicaginis DC., na buraku i czerwonej koniczynie pokrewne gatunki, zaś R. solani Kühn na ziemniaku.

**Rhizoidy** (c h y t n i k i), jedno- lub wielokomórkowe organy plechowców i mchów, zastępują korzenie.

**Rhizoma**, ob. Kłacze.

**Rhizomorpha**, forma przetrwalna grzybni, podobna u różnych grzybów, dla drzew niebezpieczna, ponieważ drąży do wnętrza młodych korzeni. Tak np. raka ziemnego wywołuje R. Agaricus melleus.

**Rhizophora** L. (m a n g l i a), drzewa rosnące w błocie na wybrzeżach mórz tropikalnych charakteryzują się szczudłowatemi korzeniami, wynoszącymi je ponad wodę, ob. Mangrowe. R. mangle L. w zach. Afryce i Ameryce dochodzi 15 m wysokości, ma wiecznie zielone liście,



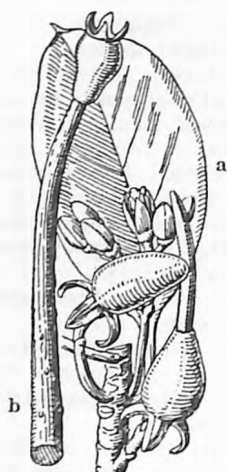

Rhizophora mucronata.

a. Pęd z kwiata i owocami, b. owoc kielkujący.

kwiaty białe, nasiona kielkują na pniu. Drewno używane w tokarstwie, kora dostarcza garbnika. Na korzeniach powietrznych *R.* osadzają się często masowo ostrygi.

**Rhizophoraceae** (d z i w o k l o w a t e), rodzina roślin dwuliściennych z rzędu Myrtales. Należą tu rośliny drzewiaste, rosnące w strefie tropikalnej, liście naprzeciwległe, z przylistkami, kwiaty obu lub jednopłciowe, promieniste; kielich 4—8-dzielnny, tyleż płatków, pręcików wiele. Owocem jagoda, puszką lub jednosienna niełupka. Ważniejsze rodzaje: *Rhizophora*, *Bruguiera*.

**Rhizopoda**, ob. Korzenionózki.

**Rho**, miasto w prow. Medjolan (Włochy) z 9.944 mieszk. i przemysłem (jedwabnictwo, chemiczna, papier).

**Rhode Paweł**, pierwszy biskup polski w Stanach Zjednocz. Am. Półn., mianowany w r. 1908.

**Rhode Island**, najmniejszy i najgęściej zaludniony stan (jeden z 13 najstarszych) w Stanach Zjedn. Am. Płn., obejmuje wyspy i pas wybrzeża nad zatoką Narragansett i rz. Pawtucket River 3.232 km<sup>2</sup> i 716.000 mieszk. w tem 13.000 Polaków. L u d n o ś ć trudni się chowem bydła, rolnictwem, przemysłem (w 1925 r. pracowało 120.346 ludzi) i handlem, którego ośrodkiem są porty: Providence, Newport i Bristol. Kolei posiada R. 681 km. W stolicy Providence istnieje Uniwersytet Browna (od 1764). Do Kongresu wysłał 2 senatorów i 3 deputowanych. R. został stworzony w 1636 przez independentów. Nazwa stanu pochodzi od wyspy, położonej u jego brzegów.

**Rhodes Cecil**, polityk brytyj., (1853—1902), wzbogaciwszy się przy kopaniu diamentów w pld. Afryce, dostał się 1881 do parlamentu Przyładka Dobrej Nadziei, 1890—96 był jej prezydentem. Jeden z najbardziej konsekwentnych bojowników imperjalizmu angielskiego, stworzył w Afryce nowe państwo Rodezję, przez to okrążył republiki burskie i przygotował wojnę ujarzmicielską, w której brał udział. Majątek swój zapisał na urzeczywistnienie panowania brytyjskiego nad światem.

**Rhodeus**, p. Różanka.

**Rhodites**, ob. Cynipidae.

**Rhodocrinus** Mill., przyrosnięte liljowce z dewonu i karbonu, o cienkich, rozgałęzionych ramionach.



Rhododendron hirsutum.

Rhododendron arboreum.

**Rhododendron** (r ó z a n e c z n i k, r o d o d e n d r o n), rośliny drzewiaste z rodziny Ericaceae, mają liście skórzaste, piękne kwiaty, występują od Kamczatki po Himalaje, w Ameryce płn., rzadziej w Europie. W Alpach występują *R. hirsutum* L. i *R. ferrugineum* L. *R. ponticum* L. o dużych, fioletowych kwiatach pochodzi z Kaukazu, hodowany jako krzew ozdobny w chłodnych szklarniach europejskich. W P o l s c e dziko *R. flavum* G. Don. (r. ż ó ł t y) o kwiatach żółtych występuje na Wołyniu, Podolu, w lasach pod Leżajskiem; *R. Kotschii* Simk. (r. w s c h o d n i o - k a r p a c k i) w Karpatach wschodnich.

**Rhodope**, grecka nomarchja w zach. Tracji z 4.042 km<sup>2</sup> i 180.712 mieszk. Stolicą jest K o m t i n i.

**Rhodope**, góry, ob. Rodope.

**Rhodophyceae**, k r a s n o r o s t y, glony morskie, zawierają oprócz chlorofilu czerwony barwnik f y k o e r y t r y n e, czasem też niebieski f y k o c y j a n, stąd świetnie zabarwione, kształty ozdobne. Niektóre (Corallinae) wydzielają wapień, mogą tworzyć rozległe ławice (wapień nulliporowy ob.).

**Rhodos**, ob. Rodos.

**Rhodus**, ob. Rodos.

**Rhoeadales**, rząd roślin dwuliściennych, należący do Archichlamydeae, mają kwiaty promieniste lub grzbieciste, okwiat podwójny, 2, 4 lub rzadziej 5-dzielnny, słupek górny. Należą tu rodziny: Papaveraceae, Capparidaceae, Cruciferae, Resedaceae.

**Rhombencephalon** (greck.), zamózgowie, tyłomózgowie, ob. Mózg.

**Rhön**, góry w środk. Niemczech (płn. Bawarii, Hessen-Nassau i Turyngji). Trzon gór jest zbudowany z pstrego piaskowca, wapienia muszlowego i kajpru, na których leży pokrywa z bazaltu i fonolitu. Najwyższym wzniesieniem jest W a s s e r k u p p e (950 m). R. tworzy dział wodny między dorzeczem Menu i Wezury, biorą zaś w nim początek rz. Sinn, Sala Frankońska, Fulda i Ulster. Z kopalni występuje tu tylko węgiel brunatny.

**Rhonchus** (greck.-łac.), rzeżenie.

**Rhondda**, miasto w Glamorganshire w płd. Walji (Wka Brytanja), nad rzeką R. (dopływ Taffu) na płn.-zach. od Cardiff ze 162.717 mieszk. Kopalnie węgla i żelaza, przemysł metalurgiczny.

**Rhône**, franc. nazwa Rodanu.

**Rhône**, departament w płd.-wsch. Francji, między Rodanem i Saoną, utworzony z Lyonais i części Beaujolais, ma 2.859 km<sup>2</sup> i 993.915 mieszk. Stolicą jest Lyon. Nazwa pochodzi od rz. Rodanu (ob.).

**Rhône, Bouches du**, departament w Prowansji, (płd.-wsch. Francja), przy ujściu Rodanu (stąd nazwa), ma 5.105 km<sup>2</sup> i 841.996 mieszk. Stolicą jest Marsylja.

**Rhönit** (renit), minerał zbliżony do enigmatytu lub kossyrytu, występuje jako część składowa niektórych bazaltów, a także jako produkt przeobrażenia hornblendy w fonolitach, zwłaszcza w okolicach Rhön.

**Rhopalocera**, motyle dzienne pałeczkorogie, tu nal. Papilionidae (ob.) oraz Nymphalidae.

**Rhumler** Ludwig, zoolog niem. (ur. 1864) pracował nad mechaniką komórki, napisał m. in.: „Forstinsektenkunde“ (1905, 4 wyd. 1927).



Rhus succedanea.

a. Pęd owoconośny, b. kwiatostan, c. przekrój kwiatu.

**Rhus L.** (sumak), drzewa lub krzewy z rodziny Anacardiaceae, charakteryzują się ostrym sokiem oraz drobnymi kwiatkami. Występują w krajach umiarkowanych i subtropikalnych.



Rhus coriaria.

a. Kwiat.

**Rhus coriaria L.**, drzewo dochodzące 5—6 m wysokości, rośnie nad morzem Śródziemnym, liście dostarczają garbnika, owoce używane do przyrządzania kwaskowatego napoju. **R. cotinus L.** (*Cotinus coggygia Scop.*, perukowiec) rośnie w krajach śródziemnomorskich i w Tyrolu, hodowany jako ozdobny, liście używane do przyrządzania wody do ust. **R. toxicodendron L.** (s. jadowity) pnący się krzew, o liściach trójlistkowych, kwiaty białe i białe owoce, pochodzi z Japonii i Ameryki, w Polsce hodowany jako krzew ozdobny. Dotknięcie wywołuje niejednokrotnie (zwł. u blondynów) objawy oparzenia, nieraz bardzo ciężkie. **R. venenata DC.** unikany z podobnych względów. **R. vernicifera DC.** krzew o liściach pierzastych, rośnie w górzyszych lasach Japonii. Po nacięciu wypływa biały sok, który w zetknięciu z powietrzem czernieje, dostarczając cennej laki. **R. succedanea L.** dostarcza również laki, zaś nasiona t. zw. japońskiego wosku. **R. typhina L.** (octowiec) pochodzący z atlantyckiej Ameryki płn., często hodowany, liście dostarczają garbnika.

**Rhyl**, miasto i miejscowość kąpielowa w Flintshire (Walja) w Wkiej Brytanji, przy ujściu rz. Clwyd z 13.490 mieszk.

**Rhymney**, miasto w Monmouthshire (Anglja), nad rzeką R., przy kolei Cardiff—R. z 11.690 mieszk. Kopalnie węgla, przemysł metalurgiczny.

**Rhynchitidae**, chrząszcze, p. Tutkarze.

**Rhynchocephalia** (łac.), rząd gadów o cechach pierwotnych z jedynym dziś żyjącym gatunkiem Hatteria cz. *Sphenodon punctatum Gray* (Nowa Zelandja) ob. Gady.

**Rhynchonella**, zwierzę morskie z grupy ramienionogów (ob.).

**Rhynchops L.** (brzytwdziób), ptak, należący do rybitw, ma żuchwę znacznie większą od szczęki górnej, cały dziób ściętniony, podobny do brzytwy. Żeruje w nocy, żywi się owadami i gąsienicami. Żyje na ławicach piaskowych nad rzekami Afryki, Indyj i Ameryki. **R. flavirostris Vieill.** (b. żółtodzioby) cały biały, na wierzchu głowy oraz na grzbiecie brunatny.

**Rhynchota** (pluskwiaki) rząd owadów. Należą tutaj pluskwy, piewiki (Cicadidae, ob.) i mszycowate, ob. Cechą wspólną jest ssawka. W skład aparatów pyszczkowych wchodzi szczecinki kłujące i ssące.

Pluskwy (Heteroptera, Hemiptera, pół-



Rhus toxicodendron,  
pęd kwitnący.

skrzydła), podrząd pluskwiaków, owady, których skrzydła w stanie spoczynku układają się na grzbiecie zwierzęcia poziomo, przyczem tylne skrzydła pokrywają przednie. Wszystkie p. charakteryzują się tem, że przy dotknięciu wydzielają niemiłą woń. W stadkach młodocianych są inaczej zabarwione jak dorosłe i prowadzą inny tryb życia. Jaja przytwierdzają do liści. Dzielą się na: 1. P. wodne (Cryptocerata), zamieszkujące wody stojące obu półkul, żywią się krwią wyssaną ze zwierząt wodnych. Należą do nich: pluskolec (*Notonecta glauca* L.) charakterystyczna tem, że pływa na grzbiecie. Płoszczycza (*Nepa cinerea* L.), topielnica (*Ranatra linearis* L.), żyrytwa (*Naucoris cimicoides* L.). Z morskich p. należy wymienić *Halobates* Esch., żyjąca w morzach tropikalnych. 2. Zająca dkowa (Gymnocerata), lądowe. Z nich Reduviidae Burm. żyją na drzewach lub krzakach, na brzegach wód lub też na wodzie, żywią się innymi owadami. Należy do nich zajadka (*Opisicoetus personatus* L.) barwy brunatno-czarnej. Z żyjących w ludzkich mieszkaniach należy wymienić: pluskwę domową (*Cimex lectularius* L.); płaska, 5 mm długości, czerwono-brunatna, brązowo owłosiona, bezskrzydła. W marcu, maju i czerwcu składa jaja w liczbie około 50-ciu, za futryny, tapety i t. d. Po 11-tu miesiącach dojrzewa i zaczyna ssać krew. Głód może znosić bardzo długi czas. Zimuje doskonale, mogąc znieść nawet bardzo dotkliwy mróz. Przenosi zarazki febry powrotnej. Szeroko rozpowszechniona szczególnie po miastach, żywi się krwią zwierząt ciepłokrwistych i człowieka. Żeby się przed nią uchronić, trzeba szczególnie pozalepiać tapety, futryny i t. d. Taszniakowate (Carpidae) drobne, delikatne p., matowe, o barwach niepozornych, żyją na łąkach. Lygaeidae spotykane pod kamieniami, liśćmi i mchem, żywią się owadami i sokami roślin. Należy tutaj kowal bezskrzydły (*Pyrrhocoris apterus* L.) żyje na pniach wiązów i lip, tylko larwa ma zapach pluskwy. Piesma quadrata Fieb., szkodnik buraka cukrowego i pastewnego. W miejscach gdzie ssie liść, powstają białe plamy, poczem roślina więdnie i ginie. Pluskwowate (Pentatomidae) żyją przeważnie w krajach tropikalnych, charakteryzują się różnorodnością w budowie i kształcie wszystkich części ciała, żyją na niższych roślinach. Należy tutaj warzywnica (*Eurydema oleraceum* L.) zielona lub niebiesko zielona, o metalicznym połysku, o czerwonym lub białym rysunku. Żywi się sokiem młodych roślin krzyżowych. Staniszek (*Pentatoma rufipes* L.) zwierze szaro-brązowy, spodem rdzawy, wysysa gasienice, skutkiem czego pożyteczna, żyje głównie na gruszech. Plusknia (*Dolycoris baccarum* L.) żyje na malinach i wiśniach, obecność jej można od razu poznać po wstrętnym zapachu jagód, po których przeszła. Na źdźbłach traw żyje *Aelia acuminata* L. Tu zaliczamy także rodzaj nartnik (*Hydrometra* Latr.) żyjący na powierzchni wód.

**Rhyndakos**, małoazjatycka rzeka (dziś Adirnas Czai), długa 300 km. Wypływa we Frygji, a uchodzi do morza Marmara. Nad R. pobił w 73 przed Chr. Lucullus Mitrydatesa.

**Rhytina**, morska krowa, ob.

**Rhytisma** Pers. grzyb należący do tarczaków (*Discomycetes*), liczne gatunki pasorzytują na drzewach liściastych. Na klonach częsty *R. acerinum* Pers., wywołujący ciemne plamy na liściach.

**Ri**, miara dróg w Japonji = 36 czo = 2160 ken, ustawowo = 3927,3 m, dla żeglugi = 1851,8 m.

**Riabuszkin** Andrej, malarz rosyjski, (1861—1904), malował obrazy rodzajowe i historyczne.

**Riad**, E'Riad, ob.

**Riade**, miejscowość, przy której król Henryk I pobił Węgrów w 933.

**Rial**, u Turków i Arabów oznaczenie hiszpańskiego piasra lub innej monety talarowej.

**Rial Sebilli**, piaster tuniski, wartości 16 kharub, w latach 1872—1885.

**Riaño y Montero** Juan Facundo, hiszp. historyk i polityk, (1829—1901), 1881—83 generalny dyrektor szkolnictwa w Madrycie, do 1888 prof. historii sztuki, potem dyr. muzeum sztuki, słownik Kortezów i senatu, nap.: „Il canal de Suez“ (1870), „El arte de la Edad Media“ (1871), „Crónica general de don Alfonso el Sabio“ (1869), „Orígenes de la arquitectura arábige“ (1880), „Viajes de extrangeros por España en el siglo XV“ (1889).

**Rianos**, grecki poeta z Krety, (ok. 240 prz. Chr.), pisał epigramaty (wyd. Diehl: „Anthologia lyrica Graeca“ II, 1925) i eposy np. „Messenika“ (o drugiej wojnie mezeńskiej).

**Riant** Paul, hr., historyk franc., (1836—1888), wydał źródła do dziejów wypraw krzyżowych i „Archives de l'Orient latin“ (1881—84, 2 t.), założył w Paryżu 1875 „Société pour l'histoire de l'Orient latin“.

**Riario**, włoska rodzina z Savony, zdobyła znaczenie dzięki małżeństwu Paola R. z Biancą della Rovere, siostrą późniejszego papieża Sykstusa IV. Jego syn Pietro został dzięki Sykstusowi 1471 kardynałem. Brat jego Girolamo pozyskał 1473 Imolę, 1480 Forlì, przez swą ambicję uwikłał papieża w wojnę z Florencją i innymi państwami, 1488 został zamordowany, synów jego wyzuł 1500 z dziedzictwa Cesare Borgia.

**Rias**, ob. Riasowe wybrzeże.

**Riasowe wybrzeże** (rias), wybrzeże poprzeczne, zatokowe, powstałe przez częściowe zanurzenie krainy górzystej. Zalane odcinki dojrzałych dolin tworzą na niem zatok i riasowe. Cechą takiego wybrzeża są liczne, a niewielkie półwyspy i zatoki, oraz wysepki i rafy przybrzeżne, świadczące o dawnym zasięgu linii brzegowej. W Europie spotykamy r. w Dalmacji, Bretanii i w pln. Hiszpanji nad zatoką Biskajską.

**Riau** (holend. Riouw), grupa wysp (Battam, Bintang i i.) między półwyspem malajskim i Sumatrą, tworzy razem z archip. Lingga oraz wyspami: Karimon, Tambelan, Anambas, Natuna i okrugiem Indragiri na Sumatrze holenderską prowincję Riouw en Onderhoorigheden, mającą 32.392 km<sup>2</sup> i 224.145 mieszk., ze stolicą Tandjong Pinang na wyspie Bintang.

**Riazan**, stolica gubernji w środk. Rosji, nad rz. Trubieżą, 2 km od jej ujścia do Oki, przy kolei Moskwa—Woroneż z 49.044 mieszk. Po-

siada starożytny Kreml, port rzeczny oraz przemysł maszynowy, spirytusowy, tkacki i znaczny handel. W pobliżu leży Stary R., przez długi czas siedziba książąt R.

Gubernia R. ma 46.445 km<sup>2</sup> i 2.428.900 miesz. Płn. jej część jest płaską równiną, piaszczystą i silnie zalesioną, na płd. zaś rozciągają się żyzne obszary czarnoziem. Oprócz Rosjan mieszka tu trochę Meszcerjaków. Z obszarów użytkowych (4.349.000 ha) 61% przypada na role, 16% na łąki i pastwiska, 23% na lasy. Znaczny jest chów bydła, zwłaszcza drobiu, oraz przemysł rękodzielniczy. Zach. część guberni należy do zagłębia węglowego Moskiewskiego i posiada znaczny przemysł.

**Riażsk**, miasto okręg. w gub. Riazan (Rosja), nad rz. Chuptą przy kolei Moskwa—Woroneż z 16.164 miesz. Przemysł tytoniowy i spirytusowy.

**Ribadeneyra** Pedro de Orfiz de Cisneros, jezuita hiszpański, (1526—1611), nauczyciel w kolegium jezuickim w Palermo, a potem w kolegium germańskim w Rzymie, autor wielu dzieł.

**Ribalta** Francisco de, malarz hiszpański, (m. 1550 i 1560—1628), malował sposobem szkoły weneckiej i Correggia. Dzieła główne w Colegio del Patriarca i muzeach Walencji, Madrytu, Petersburga i in. Obrazy syna jego, Juana de R., (1597—1628), trudno odróżnić od dzieł ojca.

**Ribas** José Félix, wódz kolumbijski, (1775—1814), przygotował odpadnięcie Kolumbji od Hiszpanji, kierował powstaniem 1810, spowodował ogłoszenie deklaracji niepodległości 1811, odniósł nad Hiszpanami kilka zwycięstw, pokonany pod Maturin, dostał się później do niewoli i został stracony.

**Ribattuta** (włosk., lub *stretta*), w muzyce przyspieszenie powolnego motywu, jako przygotowanie do tryleru, np. h. c. najpierw w ćwierciach, potem w ósemkach, na koniec w szesnastkach i t. p., przyczem pierwsza nuta jest dłuższa, kropkowana.

**Ribbeck** Otto, niem. filolog klas., (1827—1898), prof. w Bazylei, Heidelbergu i Lipsku; główne dzieła: „Fragmenta scaenicae Romanorum poësis“ (1852—55, 2 t.), „Geschichte der römischen Dichtung“ (1887—92, 3 t.); wydał Wergiljusza i Juwenala.

**Ribbstol** (pols. przyscianek), szwedzki przyrząd gimnastyczny, używany do ćwiczeń w zwisach lub do niektórych ćwiczeń kształtujących. Tworzy go przysięcienna drabinka, wysokości 2,5—3 m, o bardzo gęstych (w odstępach 10 cm) szczeblach, idących od dołu ku górze, w ilości 14—19; zwykle między najwyższym lub kilkoma najwyższymi szczeblami, a resztą istnieje mniejsza lub większa luka. Przysięcianki umieszczone są w dużych ilościach wzdłuż ścian sali gimnastycznej.

**Riberão Preto**, miasto w stanie São Paulo (Brazylja) z 68.838 miesz. Ośrodek uprawy kawy.

**Ribeiro**, 1. Bernardim, poeta portug., (1482—1552), jako autor pierwszej części noweli „Menina e Moça“ (druk. 1554, autor cz. II nieznanymi) był inicjatorem poezji sielankowej w Portugalji; jego eklogi należą do najwybitniejszych utworów XVI. w.

2. Ernesto Rodolfo Hintze, polityk portug., (1849—1907), 1881—83 minister pracy, 1883—86 skarbu, 1890—97 spraw zagranicznych, 1893—97 i 1900—04 premier.

**Ribera**, miasto w prow. Agrigento na Sycylii (Włochy) z 11.617 miesz.

**Ribera** Jusepe de, zwany *lo Spagnoletto* („mały Hiszpan“), sławny malarz hiszpański, (1588—1652), uczeń Ribalty, został (najpóźniej 1616) malarzem nadwornym wicekróla Neapolu, gdzie zapoznał się z twórczością Caravaggia, obok którego stał się najznakomitszym przedstawicielem szkoły neapolitańskiej, stosując jeszcze silniejszy światłocień. Malował sceny męczeństw, popiersia pustelników, świętych, filozofów (ok. 40 w Prado), oraz pełne wdzięku postaci kobiece (św. Agnieszka w Galerji drezdeńskiej). Główne dzieła: „Zdjęcie z krzyża“ (Neapol), „Męczeństwo św. Wawrzyńca“ (Watykan, Dreżno), „Niepokalane Poczęcie“ (1635, Salamanca), „Męczeństwo św. Bartłomieja“ (1630), „Izaak i Jakób“ (Neapol), „Złożenie Chrystusa do grobu“ (1644, Neapol) i t. d. w muzeach w Berlinie, Budapeszcie, Paryżu i in. Znane też własnoręczne akwaforty R.

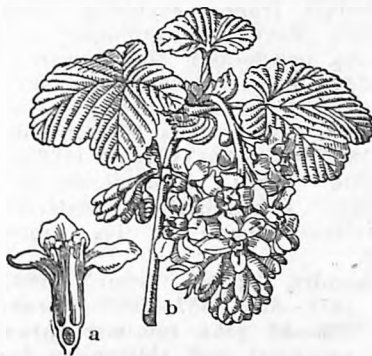

Ribes sanguineum.

a. Kwiat, b. kwiatostan.

**Ribes** L. (porzeczka), roślina z rodziny Saxifragaceae, krzewy o naprzeciwległych, pojedynczych lub złożonych liściach, kwiaty zebrane w grona, owocem kulista jagoda, otoczona zeschniętym kielichem. Rosną w ok. 120 gatunkach na półkuli północnej w strefie umiarkowanej. Podrodzaje: 1) Grossularia Mill., agrest, krzewy o 1—5 kolcach pod nasadą liścia, grona kwiatowe krótkie 1—3 kwiatowe, owoc duży, często owłosiony. Liczne gatunki występują w Ameryce lub czernianej, niektóre w Azji i Europie. Agrest zwyczajny (R. grossularia L.) charakteryzuje się trójdzielnymi kolcami, liście 3—5-klapowe, karbowane, kwiaty zielonawe, owoce żółte lub czerwone, występuje w Europie, Azji i na Atlasie, częściowo w stanie dzikim, częściowo zawleczonym. Uduje się najlepiej w lekkiej, żyznej glebie, w miejscach osłoniętych, powiela się przez sadzonkowanie. Owoców używa się w stanie surowym, na kompoty, marmelady, wina owocowe i t. d. Odmiany wyróżnia się ze względu na kształt, kolor i owłosienie owoców. Niebezpieczną ch o-

robą agrestu jest mącznica amerykańska (Sphaerotheca mors uvae), największym szkodnikiem larwy naraślana (Nematus ribesi). 2) Ribesia DC. bez kolców, kwiatostanem wielokwiatowe grono. R. rubrum L. (porzeczka), R. alpinum L. (alpejska) rośnie w Polsce w Karpatach i na niżu, dochodzi 1—2 m wysokości, kwiaty zielonawe, owoce czerwone, hodowane jako krzew doskonale znoszący cień. R. nigrum L. (czarna) ob. Porzeczka. R. sanguineum Pursh. 1—3 m wysokości, grona kwiatowe purpurowo-czerwone, owoce niebiesko-czarne, pochodzi z Kalifornji, hodowana u nas jako krzew ozdobny. 3) Siphocalyx Endl. bez kolców, kwiaty żółte, zebrane w grona, owocem czarna jagoda, pochodzi z Kalifornji, hodowana u nas jako krzew ozdobny, lub też jako podkładka piennych porzeczek i agrestów.

**Ribot**, 1. Théodule, malarz franc., (1823—1891), malował martwe natury o efektach oświetlenia, przypominających Riberę i Caravaggia, sceny z Biblii i życia świętych, portrety, widoki morskie i grupy rodzajowe. Główne dzieła: „Św. Sebastjan“, „Jezus wśród mędrców w świątyni“, „Filozofja“ i i.

2. Théodule, franc. psycholog, (1839—1916), założył 1876 „Revue philosophique“, oraz towarzystwo dla psychologii fizjologicznej. Dzieła: „Psychologie anglaise contemporaine“ (1870), „Psychologie allemande contemporaine“ (1879), „L'Hérédité“ (1873), „Les Maladies de la Mémoire“ (1881), „...de la Volonté“ (1883), „...de la Personnalité“ (1885), „Psychologie de l'Attention“ (1888), „L'Imagination créatrice“ (1900), „La vie inconsciente et les mouvements“ (1914) i i.

3. Alexandre, polityk franc., (1842—1923), adwokat, 1878—85 i 1887—1909 liberalny deputowany, 1890—92 jako minister spraw zagranicznych pracował nad zbliżeniem francusko-rosyjskim, obaliwszy Freycineta, był do 1893 premierem. Objąwszy powtórnie prezydium i tekę finansów 1895 zwałczał dążenia radykalne, popierał drobną własność, został 1909 senatorem. 1914—17 piastował tekę skarbu, w 1917 stworzył swój ostatni gabinet, w którym był również ministrem spraw zagranicznych i rokował z Austrią o odrębny pokój.

**Ricamarie**, La, miasto w depart. Loire (Francja), nad rz. Ondaine z 10.000 mieszk. Kopalnie węgla, przemysł żelazny i szklany.

**Ricard** Louis Gustave, malarz franc., (1823—1873), uczeń Auber'a w Marsylii i Cogniet'a w Paryżu, nazywany współczesnym van Dyckiem, był we Włoszech i Anglii, studiował starych mistrzów. Muzea francuskie posiadają najlepsze dzieła R.: „Autoportret“ (Luksemburg, Paryż), portrety P. de Musset'a, hr. Harispe (Wersal), Diadore Rahoult (Grenoble), E. Loubon'a (Marsylja), M. A. Bruyas'a (Montpellier) i in.

**Ricardo** David, ang. ekonomista, (1772—1823), Żyd z pochodzenia, bankier, od 1819 członek Izby Gmin, w nauce ekonomji reprezentuje szkołę klasyczną, najwybitniejszy uczeń Adama Smith'a; napisał: „On the Influence of a Low Price of Corn on the Profits of Stock“ (1815),



D. Ricardo.

„Principles of Political Economy and Taxation“ (1817).

**Ricasoli** Bettino, bar., polityk włoski, (1809—1880), 1847 burmistrz Florencji, 1859 jako dyktator Toskanji wziął wybitny udział w dziele zjednoczenia Włoch, 1861—62 i 1866—67 był premierem.

**Ricci**, 1. Matteo, jezuita, (1552—1610), misjonarz w Chinach, poważany jako pierwszy europejski autor chińskich, zwł. matematyczno-astronomicznych dzieł.

2. Lorenzo, uczonec jezuita, (1703—1775) 1758—1773 był generałem jezuitów, gdy 1773 nastąpiła kasata zakonu, uwięziony w zamku św. Anioła, gdzie pozostawał aż do śmierci.

3. Scipione, duchowny katolicki, (1741—1810), biskup Pistoji, zwolennik artykułów kościoła gallikańskiego.

4. Corrado, włoski historyk sztuki, ur. 1858, 1906—1918 dyrektor Zbiorów Państwowych w Rzymie. Wydał: „Il Correggio“ (1894), „Michelangelo“ (1900), „Rinascita“ (1912), „L'arte nell'Italia settentrionale“ (1910), „Architettura barocca in Italia“ (1912) i i.

**Riccìa** L., wątrobowiec o plesze widlasto podzielonej, rośnie na mokrej ziemi lub w wodzie.

**Ricciarelli**, malarz włoski, ob. Volterra.

**Riccio**, 1. Andrea, właśc. B r i o s c o, rzeźbiarz włoski, (1470—1532), pracujący w Padwie i Weronie, należy do głównych mistrzów górno-włoskich wczesnego renesansu. Dzieła: grobowiec Trombety w Padwie, lichtarz wielkanocny, figury, plakiety i t. d.

2. David, faworyt i sekretarz Marji Stuart, uzyskał znaczny wpływ na jej dworze, zamordowany 1566 przez męża Marji, Darnleya.

**Riccoboni** Ludovico, reformator teatru włoskiego (na scenie jako L e l i o), (1674—1753), dyrektor teatralny, zwyrodniałą commedia dell'arte starał się zastąpić przeróbkami francuskich i własnymi utworami, w l. 1716—29 przebywał w Paryżu. Wydał m. i.: „Nouveau théâtre italien“ (1718, 2 t.), „Pensées sur la déclamation“ (1738), „De la réformation du théâtre“ (1743, II. wyd. 1767), „Dell'arte rappresentativa“ (1728, poemat dydaktyczny) i i.

**Ricercar** (włosk.), także F a n t a s i a lub C a p r i c c i o, w XVI. w. nazwa kompozycji organowych, utrzymanych w formie imitacji, kanonu. Później nazywano r. kunsztowną fugę.

**Richard Gaston**, socjolog franc., ur. 1860, od 1902 profesor w Bordeaux, napisał: „Le socialisme et la science sociale“ (1896), „L'idée de l'évolution dans la nature et l'histoire“ (1902), „La femme dans l'histoire“ (1908), „La sociologie générale“ (1912), „La question sociale et le mouvement philosophique au XIX. siècle“ (1914) i in.

**Richardia**, rodzaj roślin, ob. *Zantedeschia*.

**Richards** Theodore William, pfn.-ameryk. chemik, ur. 1868, pracował nad oznaczeniem cięż. atom. wielu pierwiastków, 1914 otrzymał nagrodę Nobla.

**Richardson**, 1. Samuel, powieściopisarz ang., twórca psychologicznej powieści rodzinnej, (1689—1761), zecer, korektor, później właściciel drukarni, na podstawie znanych sobie z opowiadań zdarzeń napisał powieść budującą w listach: „Pamela or Virtue Rewarded“ (wyd. anonimowo 1740, 4 t.), która miała niebawem powodzenie (4 nakłady w roku, przeróbki sceniczne Goldoniego i Voltaire'a: „Nanine“, parodia Fieldinga). Artystycznie znacznie lepsze są również w listach pisane powieści: „Clarissa (Harlowe)“ (1747—48, 8 t., nowe wyd. 1868, 3 t., jego arcydzieło) i „Sir Charles Grandison“ (1754, 6 t.), przedstawiające pierwszą idealną kobiety, drugą idealną mężczyzny. Mimo tendencji, odznaczają się utwory R. wysokim realizmem psychologicznym, w równym stopniu znanym poprzednio jedynie u Szekspira i Mme de la Fayette, a na tle środowiska mieszczańskiego w ogóle przedtem niespotykanym. Wpłynął poważnie na Rousseau („Nouvelle Heloise“) i Goethego (Werther, Mignon). „Collected Works“ 1783, 20 t., nowe wyd. 1885—1892, 16 t. Monografia A. Dobsona (1902).

2. Henry Handel, pseudonim ang.-australij. autora powieści „Maurice Guest“ (1908, nowe wyd. 1922) i trylogii „The Chronicle of the Fortunes of Rich. Mahony“ (1917—29), nadto noweli „The Getting of Wisdom“ (1910).

**Richelleu** (Chambly, Sorel), odpływ jez. Champlain w pfn. Ameryce, długi 130 km. Uchodzi pod Sorel do rz. Św. Wawrzyńca, kanał łączy R. z kanałem Hudson i Erie.



A. J. D. Richelleu.

**Richelleu**, 1. Armand Jean Duplessis, ks., franc. mąż stanu, (1585—1642), został 1608 biskupem Luçon, 1614 wyróżnił się w obradach Stanów Generalnych, zyskał względy królowej

Marji Medycejskiej, został 1622 kardynałem, 1624 wszechwładnym ministrem. Celem wewnętrznej polityki R. było oswobodzenie władzy królewskiej z krępujących ją więzów. Zniszczył odrębną organizację polityczno-wojskową hugenotów, wydał im przyznane edyktem nantejskim miejsca bezpieczeństwa, zwłaszcza 1628 Roszele, zapewnił im jednak tolerancję religijną. Podobnie narzucił supremację korony Kościołowi, parlamentom i szlachcie, zawiązywane przeciw niemu w oparciu o królową Marję spiski arystokratów tłumił bezwzględnie. Przez ustanowionych na prowincjach intendentów scentralizował administrację, warstwom niższemu zapewnił wymiar sprawiedliwości, popierał rozwój przemysłu i handlu, 1635 założył Akademię Francuską. W polityce zagranicznej dążył do złamania przewagi Habsburgów austriackich i hiszpańskich, wywołał wojnę o sukcesję mantuańską 1629—31, w wojnie trzydziestoletniej popierał książąt niemieckich przeciw cesarzowi, sprzymierzył się z Gustawem Adolfem, 1635 wypowiedział Hiszpani wojnę, podsycał powstania w Katalonji i spowodował 1640 oderwanie się Portugalji. — Indywidualność potężna, o niezłomnej woli, usunął R. w cień słabego króla Ludwika XIII. i stał się właściwym twórcą absolutyzmu królewskiego i supremacji Francji w Europie. Pozostawił: „Testament politique“ (1764, 2 t.), „Mémoires“ (1907—12, 3 t.), „Lettres“ (1853—77, 8 t.).

2. Louis François Armand Duplessis, ks., marszałek Francji, (1696—1788), głośny z przygód miłosnych, był 1725—29 posłem w Wiedniu, 1744 został generałem, w wojnie siedmioletniej zdobył 1756 Port Mahon, 1757 dowodził niefortunnie w Hanowerze, odwołany z dowództwa wycofał się w życie prywatne. „Mémoires authentiques“ (1918).

3. Armand Emmanuel Duplessis, ks., wnuk poprz., polityk franc., (1766—1822), wyemigrował 1789 do Rosji, 1803 został gubernatorem Odesy, popierany przez Aleksandra I. był 1815—18 i 1820 franc. prezydentem ministrów i usiłował stawiać czoło reakcyjnym żywiołom ultraroyalistycznym.

**Richelleu**, haft, ob. Ręczne roboty kobiece.

**Richepanse** Antoine, generał franc., (1770—1802), został 1796 generałem, 1800 rozstrzygnął bitwę pod Hohenlinden, 1802 wysłany na Gwadelupę, zgniół powstanie murzynów, ale zmarł niebawem na żółtą febrę.

**Richepin** Jean, pisarz franc., (1849—1926), od 1908 członek Akademii, w utworach swych łączył nieokiełznany romantyzm z czerpanym z życia naturalizmem, pierwszą powieść wydał w r. 1872: „Les étapes d'un réfractaire“, w r. 1876 „Chanson des gueux“, następnie: „Les Caresses“ (1877), „Les Blasphèmes“ (1884), „La Mer“ (1886), nadto należy wymienić: „Miarka, la fille à l'ourse“ (1883), „La Glu“ (1881), „Braves gens“ (1888), „Le Cadet“ (1890, najlepszy jego utwór prozą), dramaty: „Nana Sahib“ (1883), „Le Flibustier“ (1888), „Par le glaive“ (1892), „Vers la joie“ (1894), „Chemineau“ (1897, najpopularniejszy), „La Martyre“ (1898) i in.

**Richer**, dziejopis frankoński X. w., benedyktyn w Reims, autor retorycznej i stroniczej, ale wartościowej ze względu na pewne wiadomości historii francuskiej w l. 882—998 („Historiarum libri IV“, wyd. Waitz 1877).

**Richer** Edmund, teolog francuski, (1560—1631), zwolennik gallikanizmu, z powodu swych nauk uwięziony, w 1627 zmusił go Richelieu do odwołania; napisał: „Apologia pro J. Gersonio“, „De ecclesiastica et politica potestate“ i in.

**Richet** Charles, franc. fizjolog, ur. 1850, od 1887 prof. w Paryżu. Zasłużył się swymi badaniami nad fizjologią mózgu, nerwów, wątroby i t. d. W 1913 otrzymał nagrodę Nobla za wykrycie (1902) zjawiska nadwrażliwości (ob. Anafilaksja).

**Richmond**, miasto w okręgu policyjnym Londyn (Anglja) w hrabstwie Surrey, nad Tamizą z 35.639 mieszk. Wykwintna dzielnica, skupia w sobie liczne zakłady rozrywkowe i naukowe.

**Richmond**, nazwa wielu miast w Stanach Zjedn. Am. Płn., m. i. 1. stolica i największe miasto Wirginji, nad rz. James (odtąd żeglowna) ze 191.800 mieszk. (2/5 kolorowych). Posiada uniwersytet murzyński (od 1865) oraz znaczny przemysł tytoniowy, metalurgiczny, maszynowy i młynarski. 6 mostów łączy R. z przedmieściem Manchester. W 1737 założony, od 1779 stolica Wirginji, był 1861—65 siedzibą rządu stanów Konfederacji. — 2. miasto na zach. granicy Indiany, na wsch. od Indianapolis z 26.765 mieszk. Posiada znaczny przemysł, a w okolicy kopalnie gazu ziemnego. — 3. od 1897 dzielnica Nowego Jorku, na Staten Island ze 116.531 mieszk.

**Richmond**, ang. tytuł szlachecki, nadany 1342 przez króla Edwarda III. jego synowi Janowi, pozostał w rodzie Lancaster, w XV. w. przeszedł w drodze małżeństwa na Tudorów, 1675 odnowiony przez Karola II. dla jego naturalnego syna Karola Lennox.

**Richmond** Artur, hr., konetabl Francji, (1393—1458), zdobył 1448 Normandję, od 1457 książę Bretanji.

**Richmond** Sir (od 1897) William Blake, malarz angielski, (1842—1897), kształcił się w Londynie pod wpływem prerafaelitów. Główne dzieła, to obrazy o treści mitologicznej i alegorycznej („Prometeusz“) oraz portrety (Gladstone’a, Darwina i i.). Pisał też prace z zakresu historii sztuki.

**Richrath-Reusrath**, gmina w Nadrenji (Niemcy), w okręgu Solingen z 14.148 mieszk. Przemysł metalurgiczny i tekstylny.

**Richter**, 1. Franz Xaver, kompozytor niemiecki, (1709—1789), jeden z założycieli szkoły mannheimowskiej, przedstawiciel symfonji przedklasycznej i mistrz muzyki kościelnej.

2. Jean Paul Friedrich, znany jako Jean Paul, powieściopisarz niem., (1763—1825), jego pierwsze utwory satyryczne „Grönländische Prozesse“ (1783) oraz zbiór satyr „Auswahl aus des Teufels Papieren“ (1789) przeszły bez wrażenia. Posada nauczyciela domowego w Schwarzenbach (1790) przyniosła mu zadowolenie, które się odbiło w powieści „Leben des vergnügten Schulmeisterleins Maria Wuz in Auenthal“

(1792). Wielkie powodzenie miały następne powieści: „Unsichtbare Loge“ (1793, tylko pierwsze 2 tomy) i „Hesperus“ (1795). Następnie napisał: „Das Leben des Quintus Fixlein“ (1796), „Biographische Belustigungen unter der Gehirnschale einer Riesin“ (1796), „Blumen-, Frucht- und Dornenstücke, oder Ehestand, Tod und Hochzeit des Armenadvokaten Siebenkäs“ (1796—97, 4 t., jeden z najoryginalniejszych jego utworów, w którym sentymentalny Siebenkäs i satyryczny Leibgeber uosabiają dwa bieguny własnej osobowości R.). Od r. 1797 w Weimarze, przebywał w otoczeniu Herdera (Goethe i Schiller trzymali się zdala), przeżył osobliwy romans z Emilją von Berlepsch, napisał: „Jubelsenor“ (1797) i „Das Kampanertal“ (1798). Od r. 1800 przebywał w Berlinie, gdzie ożenił się z Karoliną Meyer (1801). Tu napisał: „Palingenesien“ (1798, 2 t.), „Jean Pauls Briefe und bevorstehender Lebenslauf“ (1799, tu m. i. „Clavis Fichtiana“, satyra na idealizm Fichtego). W Meiningen wykończył powieść wychowawczą „Titan“ (1800—03, 4 t.). W Bayreuth, gdzie żył w sielankowym odosobnieniu, napisał swoje główne dzieło, powieść „Flegeljahre“ (1804—05, 4 t.), dalej mistrzowską, zwłaszcza w rozdziałach o komizmie, „Vorschule der Aesthetik“ (1804, 3 cz., nowe wyd. 1923), wciąż aktualną „Levana, oder Erziehungslehre“ (1807, 3 t., nowe wyd. 1921). Za czasów napoleońskich, obok humoresek: „Des Feldpredigers Schmäzle Reise nach Flätz“ (1809) i „Doktor Katzenbergers Badereise“ (1809, II. wyd. 1823) napisał celem podniesienia ducha narodowego: „Friedenspredigt in Deutschland“ (1808) i „Dämmerungen für Deutschland“ (1809). Z późniejszych utworów należy wymienić: opowiadania historyczne: „Das Leben Fibels“ (1811), „Der Komēt oder Nikolaus Marggraf“ (1820—22, 3 t.), studjum filozoficzne „Selina, oder: Über die Unsterblichkeit der Seele“ (1827, 2 t.), fragment autobiografii „Wahrheit aus Jean Pauls Leben“ (1826—33, 8 t.). Z puścizny wydano „Der Papierdrache“ (1845). Pierwsze wyd. zbior. 1826—38, 60 t. Wyd. kryt. wychodzi od 1927. Wybór pism opracowali m. i. Ed. Berend (1923, 5 t.) i M. Schneider (1924, 2 t.). Nadto oddzielne wydania listów. — Jean Paul zajmuje w literaturze stanowisko odrębne, nawiązujące najbliższe do Swifta i Sterne’a. W jego powieściach uczucie nieskończoności przeciwstawione jest ograniczonej rzeczywistości, łązawa nastrojowość — humorowi. Pełno w nich dygresyj, refleksyj, fragmentarycznych epizodów, ale w chwilach napięcia akcji umie być porywającym, w charakterystyce jest głęboki. Zawsze współczuł ze znużonymi, biednymi i uciśnionymi. W powszechności poszukiwał głębszych wartości i tchnienia wieczności. Miłość przyrody, niezwykła wiedza i niewyczerpana oryginalność myśli i porównań składają się nadto na te cechy jego pism, które wpłynęły na twórczość najlepszych pisarzy niemieckich następnego pokolenia (Freitag, Keller, Reuter, Raabe), w literaturze zaś polskiej na Krasińskiego. — Bibliografję zestawiał E. Berend (1925). Tegoż studja o J. P. (1909 i 1913), nadto E. Förster (1863, 4 t.), Nerrlich (1876 i 1889), J. Firméry (1886,

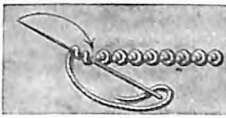

1. Ścieg węzłkowy.

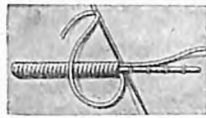
2. Ścieg sznureczkowy  
podkładany.

3. Ścieg sznureczkowy płaski.



4. Steben.

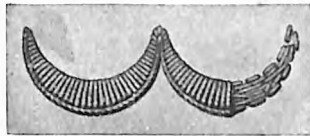

5. Haft wypukły.



6. Ścieg okrecany.

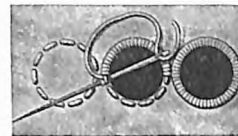

7. Dziurki dziergane.

8. Haft obrzucony  
ściegiem węzłkowym.

9. Monogram haftowany.

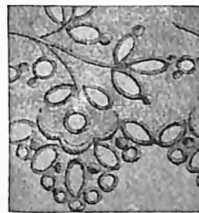

10. Haft madeira.



11. Haft richelieu.

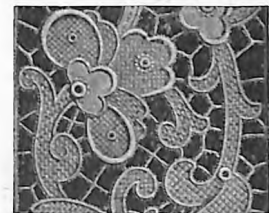

12. Haft wenecki.

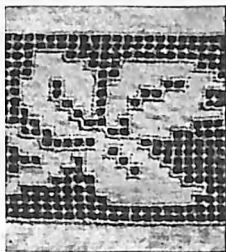

13. Haft toledo.



14 i 15. Haft hedebo.

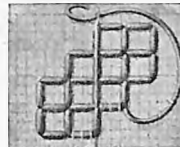

16. Haft hardanger.

17. Ścieg krzyżykowy  
pojedynczy.18. Ścieg krzyżykowy  
podwójny.19. Ścieg  
kwadracikowy.

20. Haft holbein.



21. Haft płaski.

22. Ścieg warkoczykowy  
na kanwie.23. Ścieg plecionka  
na kanwie.

24. Ścieg łańcuszkowy.



25. Ścieg ościsty.

26. Ścieg warkoczykowy  
na tkaninie gładkiej.

27. Ścieg gobelinowy.

28. Ścieg perełkowy  
(Petit-point).29. Ścieg krzyżykowy  
oplatany.

30. Ścieg smyrna.



31. Ścieg wschodni.



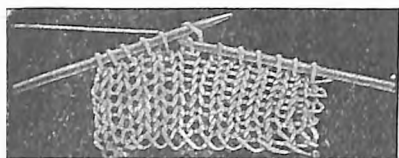

1. Dzianie na drutach.

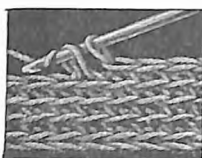

2. Rob. szydełk., półsłupki.



3. Rob. szydełkowa, słupki.



4. Rob. szydełkowa, łańcuszek.

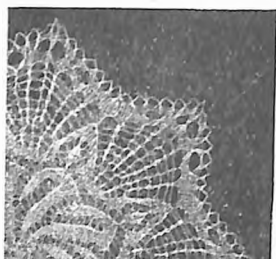

6. Koronka szydełkowa.

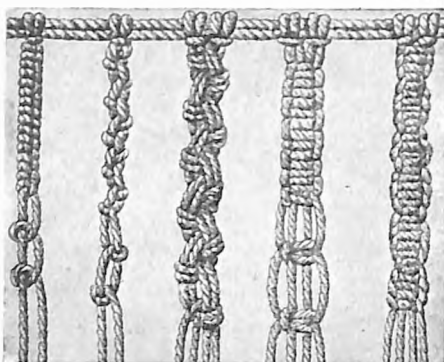

7—11. Roboty wiązane, macramé.

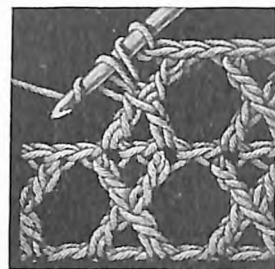

5. Rob. szydełkowa, słupki na krzyż.

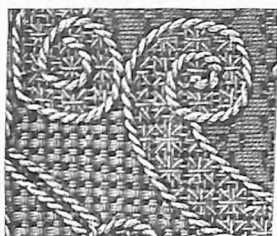

12. Haft colbert.



15. Koronka reticella.

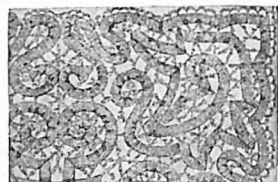

14. Koronka tasemczkowa.



21. Koronka tasemczkowa.

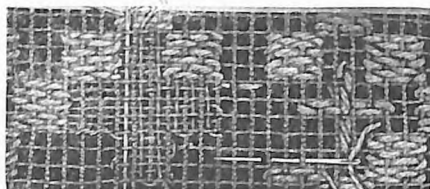

17. Koronka siatkowa, filet.

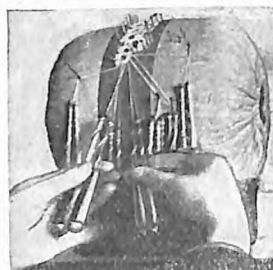

13. Wyrób koronki klockowej.



18. Aplikacja.



19. Robota mereżkowa.

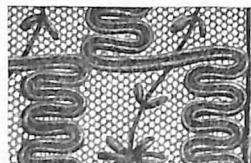

20. Koronka tiulowa, reliefowa.



16. Haft stebenowy.



24. Koronka czółenkowa t. zw. friwolitowa.

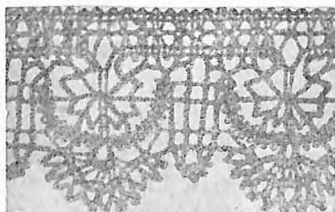

23. Genueńska koronka klockowa.

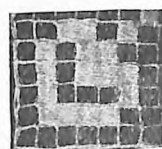

22. Koronka siatkowa, cerowana.

franc.), J. Müller (II. wyd. 1923), J. Alt (1925), Harich (1925), Burschell (1926), W. Meier (1926).

3. Adrian Ludwig, niem. malarz i rysownik, (1803—1884), uczeń swego ojca, Karla Augusta R., wzorował się na sztynchach Chodowieckiego. Głównie jego dzieła: „Burza na Monte Serone“ (1830), „Pochód żniwiarzy“ (1833) oraz serja rysunków i ilustracyj do Goethego, Schillera i in. Dzieła w Berlinie, Dreźnie i Lipsku.

4. Gustav, malarz niem., (1823—1884), kształcił się w Akademji berlińskiej i u Cognieta w Paryżu. Malował sceny historyczne i religijne, jak: „Wskrzeszenie córki Jaira“, „Budowa piramid“, oraz portrety, np. królowej Luizy i Wilhelma I.

5. Eugen, polityk niem., (1838—1906), publicysta, 1867 poseł do pñ. niem. parlamentu, 1871 do Reichstagu, od 1869 członek pruskiej Izby Panów, przywódca stronnictwa postępowego, świetny mówca, znawca spraw finansowych, wywierał potężny wpływ na swe stronnictwa, krańcowy indywidualista, należał do najgroźniejszych przeciwników parlamentarnych Bismarcka, zwalczał również socjalizm.

6. Eduard, geograf i alpinista austriacki, (1847—1905), zasłużony badacz geografji historycznej krajów alpejskich oraz autor kilku cennych prac o jeziorach i lodowcach alpejskich. Od 1886 był profesorem uniwersytetu w Grazu.

**Richthofen**, 1. Ferdinand, niemiecki geolog i geograf, (1833—1905), 1860—62 brał udział w pruskiej ekspedycji do wsch. Azji, zwiedził później (przed 1872) Indje holend., Kalifornję, Chiny i Japonję, 1879 prof. w Bonn, później w Lipsku i Berlinie (od 1886). R. jest autorem podstawowej pracy o geografji Chin („China. Ergebnisse eigener Reisen“. 5 t. z atlasem, 1877—1912), w której rozwinął m. i. teorię o eolicznem tworzeniu się lessu. Poza tem napisał szereg prac z zakresu geomorfologii, metodologii podróży badawczych i geografji Chin.

2. Oswald, bar., dyplomata niem., (1847—1906), od 1897 podsekretarz stanu w urzędzie spraw zagr.

3. Hartman, syn poprz., polityk, ur. 1878, po służbie dyplomatycznej przerwcił się do działalności parlamentarnej, 1912 wszedł do Reichstagu jako narodowy liberał, od 1918 na czele partji demokratycznej.

4. Manfred, bar., jeden z najznakomitszych niemieckich lotników bojowych z okresu wielkiej wojny, (1892—1918 [zginął pod Amiens]), odniósł ogółem 81 zwycięstw w powietrzu.

**Richmer**, dowódca wojsk cesarstwa zachodniorzymskiego, (um. 472), od 456 faktyczny władca Rzymu, wynosił i strącał dowolnie cesarzy.

**Ricinus L.** (rącznik), roślina jednogatunkowa z rodziny Euphorbiaceae. R. communis L. pochodzi z Afryki, uprawiany obecnie prawie we wszystkich ciepłych krajach, często dziczyały. W krajach tropikalnych jako drzewo dochodzi 12 m wys., w Polsce ziele jednoroczne, dla pięknych, dłoniastych liści ulubiona roślina ozdobna. Nasiona jajowate, pstre, wielkości bobu, zawierają w endospermie do 50% oleju rycynowego o działaniu silnie przeczyszczającym,

duże ziarna aleuronowe i silnie trującą rycynę.

**Rickert Heinrich**, filozof niem., ur. 1863, uczeń Windelbanda, na podstawie rozróżnienia tego ostatniego między naukami przyrodniczymi i humanistycznymi rozwinął filozofję wartości w formie obszernego systemu, który nazwał filozofją kultury. Dzieła: „Der Gegenstand der Erkenntnis“ (1892), „Die Grenzen der naturwissenschaftlichen Begriffsbildung“ (1896), „Die Probleme der Geschichtsphilosophie“ (1905), „System der Philosophie I“ (1921) i in.

**Rickettsia Provazeki**, drobnoustrój, wywołujący przypuszczalnie tyfus plamisty, nazwany od swych odkrywców: Rickettsa i Provazeka. Drobnoustrój ten przenoszą na człowieka zakazane nim wszy.

**Ricotti Ercole**, włoski historyk, (1816—1883), profesor i prezes Akademji Nauk w Turynie, napisał: „Storia delle compagnie di ventura in Italia“ (1844—45, 4 t.).

**Ridderkerk**, osada na wyspie Yselmonde (Płd. Holandja) nad rz. Noord z 13.876 mieszkk.

**Riddersk**, miasto w republ. Kozackiej, gub. Semipałatyńsk (Rosja), nad rz. Ulbą z 9.449 mieszkk. oraz kopalniami złota, srebra, miedzi, ołowiu i cynku.

**Rideau**, kanał, długi 170 km, łączy Kingston nad jez. Ontario z Ottawą (Kanada).

**Ridecords** (ang.), po polsku kort na rajtuzy, wełniana tkanina prążkowana.

**Ridendo dicere verum** (łac.), mówić słowa prawdy śmiejąc się (Horat. Satyry I, 1, 24).

**Ridgeway Joseph**, dyplomata bryt., ur. 1844, 1880—85 w służbie rządu indyjskiego, 1896—1903 gubernator Cejlonu, pomógł 1906 przy układaniu konstytucji południowo-afrykańskiej.

**Riecke Eduard**, fizyk niem., (1841—1915), prof. fizyki na uniwers. w Getyndze, pracował w dziedzinie fizyki kryształów, zjawisk elektrycznych w gazach oraz teorii kinetycznej gazów.

**Rieger Franciszek Władysław**, polityk czeski, (1818—1903), jeden z twórców odrodzenia narodowego Czech, w 1848 najwybitniejszy obok Palacky'ego przywódca czeskiego stronnictwa narodowego i jego rzecznik w parlamencie, 1848—51 działał na emigracji, po powrocie do kraju stworzył 1858 czeską encyklopedję „Slovník naučný“ (1859—74, 11 t.), 1861 założył w Pradze dziennik „Národní listy“. Z nastaniem w Austrii ery konstytucyjnej początkowo uprawiał R. politykę bojkotowania parlamentu przez posłów czeskich, wróciwszy doń 1879 reprezentował kierunek federalistyczny i lojalny wobec państwa. Jako przywódca stronnictwa staroczeskiego zwalczany był przez radykalnych Młodocechów, którzy 1891 odebrali mu mandat. Franc. Józef powołał go 1897 do Izby Panów, 1898 nadał tytuł baronowski.

**Riegl Alois**, austriacki historyk sztuki, (1858—1905), pracował naprzód w Muzeum w Wiedniu, gdzie 1895 został profesorem Uniwersytetu, jeden z najwybitniejszych badaczy wieku, wraz z Wickhoffem stworzył reakcję przeciw materialistycznym teoriom Taine'a i Sempera, posługiwał się metodą genetyczno-porównawczą.

Styl jest dla niego wołą formy („Kunstwollen“), a czynniki materialne i techniczne grają drugorzędną rolę. Wydał szereg znakomych dzieł, jak: „Koptische Kunst“ (1893), „Stilfragen. Grundlegungen zu einer Geschichte der Ornamentik“ (1893), „Die spätromische Kunstindustrie nach den Funden in Österreich“ (1901), „Das holländische Gruppenporträt“ (1902), „Die Entstehung der Barockkunst in Rom“ i in.

**Riego y Núñez Rafael del**, rewolucjonista hiszpański, (1785—1823), uczeń powstania narodowego przeciw Francji, sprawca rewolucji 1820, od 1822 prezydent Kongresu, pobity w walce z wojskami królewskimi, został z rozkazu Ferdynanda VII. powieszony.

**Riehl**, 1. Wilhelm Heinrich von (od 1883), niem. pisarz i historyk kultury, (1823—1897), główne jego dzieło: „Die Naturgeschichte des Volkes als Grundlage einer deutschen Sozialpolitik“ (1853—69, 4 t.), nadto napisał m. i.: „Kulturstudien aus drei Jahrhunderten“ (1859, VI. wyd. 1903), „Musikalische Charakterköpfe“ (1853—77, 3 t.), „Kulturgeschichtliche Charakterköpfe“ (1891); „Kulturgeschichtliche Novellen“ (1856), „Geschichten aus alter Zeit“ (1863—65, 2 t.), „Neues Novellenbuch“ (1867), „Aus der Ecke“ (1875), „Am Feierabend“ (1880), „Lebensrätsel“ (1888), „Freie Vorträge“ (1873—85, 2 t.), „Religiöse Studien eines Weltkinde“ (1894). Wybór pism: „Vom deutschen Land und Volk“ (1922).

2. Aloys, filozof niem., (1844—1924), stał w teorii poznania na stanowisku ograniczonego pozytywnego krytycyzmu. Dzieła: „Der philosophische Kritizismus und seine Bedeutung für die positive Wissenschaft“ (1876—87), „Friedrich Nietzsche“ (1897) i i.

**Riemann**, 1. Bernhard, matematyk niem., (1826—1866), od 1857 prof. uniw. w Getyndze, pracował głównie nad teorią funkcji analitycznych i podstawami geometrii; odkrycia jego zapoczątkowały zupełnie nowe kierunki badań w geometrii.

2. Hugo, niem. muzykolog, (1849—1919), prof. uniw. w Lipsku, uniwersalny badacz, wskazał muzykologię nowe drogi jako historyk i teoretyk. Naukę harmonii oparł na zasadzie funkcji harmonicznych: „Musikalische Logik“, „Musikalische Syntaxis“, „Handbuch der Harmonielehre“ (1887), w których posłużył się oryginalnymi znakami funkcyjnymi. Teorię harmonii opiera R. na dualizmie Dur i Moll. Wszystkie zagadnienia muzyczne opracował w popularnych „Katechismen“. Popularność zdobył też jego „Musiklexikon“ (1882; w r. 1929 jako 11 wydanie opr. A. Einstein; niezbędny słownik dla każdego muzyka). Nadto napisał: „Geschichte der Musiktheorie vom 9—19 Jh.“ (1898), „Hb. der Musikgeschichte“ (1901/13), szkice muzykologiczne p. t. „Praeludien u. Studien“ (3 t.), opracował krytyczne wydanie pomników dawnej muzyki i i.

**Riemenschneider** Tilman, rzeźbiarz i snycerz niem., (ok. 1460—1531), jeden z głównych mistrzów późnego gotyku niem., pracował w Würzburgu. Dzieła R. wywarły znaczny wpływ na snycerstwo współczesne, także polskie. Najważn.: grobowiec Eberharda von Grumbach

(† 1487, Rimpar), figury Adama i Ewy (Würzburg), „Madonna“ (Neumünster), grobowiec biskupa R. von Scherenberg w würzburskiej katedrze, ołtarz NMP. w Kreglingen, grobowiec K. von Schaumberga w kaplicy NMP. w Würzburgu, ołtarz Krwi Pańskiej w Rotenburgu, grobowiec cesarza Henryka II. i cesarzowej Kunegundy w katedrze bamberskiej i w. i.



Cola di Rienzi.

**Rienzi** Cola di, rzymski trybun ludu, (1313—1354), syn szynkarza, wskutek rozczytywania się w autorach klasycznych zapalił się do starożytnego ustroju Rzymu i usiłował wskrzesić dawną republikę. Zdobywszy sobie popularność mas ludowych stał się niebezpiecznym dla szlachty i książąt. 1350 udał się do Pragi, by skłonić Karola IV do udania się do Rzymu, został jednak uwięziony pod zarzutem kacerstwa i wydany w ręce Kurji Rzymskiej, która usiłowała zużytkować jego wpływ dla złamania przewagi szlachty. R. zginął w zaburzeniach rzymskich, przeszedł do historii jako jeden z prekursorów zjednoczenia Włoch. Losy jego przedstawił Bulwer w powieści, J. Mosen i Asnyk w tragedjach, R. Wagner w operze.

**Riepenhausen** Franz i Johannes, niemieccy malarze i miedziorytnicy, (1786—1831) i (1789—1860), uczniowie Tischbeina. Główne dzieła: rysunki do „Fausta“, sceny z życia Karola W. oraz obrazy religijne.

**Riesa**, miasto w okręgu Drezno w Saksonji (Niemcy), nad Łabą, przy kolei Lipsk—Drezno z 24.928 mieszk., znacznym przemysłem (huty żelaza, tartaki, papiernie, fabr. maszyn i i.) i portem rzeczny.

**Riesenburg**, ob. Prabuty.

**Riesener**, rodzina franc. artystów: 1. Jean Henri, (1735—1806), zajmował się artystycznym meblarstwem, był mistrzem markietierji. — 2. Henri François, syn poprzed., (1767—1828), malował wiele portretów we Francji i Rosji. — 3. Louis Antoine Léon, syn jego, (1808—1878), był również malarzem.

**Riesengebirge**, ob. Olbrzymie góry.

**Riesl**, miasto w prow. Caltanissetta na Sycylii (Włochy), z 16.697 mieszk. Kopalnie siarki.

**Rieti** (sabińskie Reate), stolica prowincji w Lacjum (Włochy środk.), nad rz. Velino z 31.260 mieszk. Posiada zabytkowe budowle (romańska katedra z XIII. w. i i.) i handel.

**Rietsch** Heinrich, niem. kompozytor i muzykolog, (1860—1927), prof. uniwers. w Pradze, napisał pieśni, kompozycje orkiestralne i ka-

meralne, był współpracownikiem wydawnictwa „Denkmäler der Tonkunst in Österreich“; ogłosił studja: „Die Tonkunst in der 2. Hälfte des 19. Jh.“ (1900) i „Die Grundlagen der Tonkunst“ (1907).

**Rietschel Ernst**, rzeźbiarz niem., (1804—1861), uczeń Raucha, był prof. akademii drezdeńskiej. Główne dzieła: posąg Fryderyka Augusta I., „Pietà“, pomnik Lutra, Goethego i Schillera i i. Odlewy dzieł jego w muzeum drezdeńskim.

**Rietz Julius**, kompozytor niem., (1812—1877), nauczyciel kompozycji w konserwat. w Lipsku, dyrygent Gewandhausu, potem kapelmistrz nadworny w Dreźnie. Jako kompozytor przedstawiciel romantyzmu; napisał: uwertury, muzykę do „Fausta“ Goethego, opery i chóry męskie.

**Riezler Kurt**, polityk niem., ur. 1882, od 1906 w Urzędzie Spraw Zagr., powiernik Bethmanna-Hollwega, którego poglądy wyrażał w wydawanych pseudonimowo dziełach, od 1927 prof. w Frankfurcie n./M.

**Rif, Er-**, łańcuch górski w płn. hiszpańskim Marokku, między Ceutą i Kap Tres Forcas, długi 300 km, szeroki 52 km, a wysoki do 2.500 m (Dżebel Tasaran). Góry te łączyły się prawdopodobnie ongiś poprzez cieśn. Gibraltarską z górami Sierra Nevada w Hiszpanji. Pokryte stepem i lasami (cedry, dęby korkowe i i.), są bardzo niedostępne i zamieszkałe przez wojowników i wolność miłujący berberyjski szczep Rifienów, z pośród których rekrutują się piraci, grasujący na przybrzeżnych wodach.

**Riga**, łotewska nazwa Rygi.

**Rigas (Rhigas)** Konstantyn, nowogrecki poeta wolnościowy, (1758—1798), w r. 1796 zorganizował w Wiedniu spisek przeciw Turcji, w Trieście uwięziony i wydany Turcji, wbity na pal. Pierwszy grecki męczennik narodowej walki o wolność, autor pieśni narodowych (wyd. zbior. 1814), m. i. hymnu „Deute paides ton Hellenon“.

**Rigaud Hyacinthe**, malarz franc., (1659—1743), sławny portrecista, idący za wzorem van Dycka, od 1710 profesor, 1733 dyrektor Akademii paryskiej. Znanych jest ponad 200 portretów, malowanych przez R., (które rytowali Edelinck, Drevet, Andrau, Wille i in.), oddających znakomicie majestatyczną elegancję dworu Ludwika XIV. Najliczniejszy zbiór obrazów R. posiada Luwr, wśród nich najznakomitsze są portrety Ludwika XIV., Filipa V. i Bossuet'a.

**Rigaudon** (franc.), dawny taniec prowansalski, podobny do gawoty, w takcie alla breve, z odbitką ćwierciową, w żywym tempie.

**Righi Augusto**, włoski fizyk, (1850—1920), prof. fizyki na uniwers. w Palermo i Bolonji, ogłosił szereg prac o falach elektro-magnetycznych, o ich zastosowaniu w telegrafii bez drutu, jak również o własnościach przewodników prądu elektrycznego umieszczonych w polu magnetycznym.

**Righiego zjawisko.** Righi (ob.) odkrył, że przewodnik elektryczny sporządzony z bizmutu umieszczony w polu magnetycznym zmienia przewodnictwo elektryczne i to zależnie od natężenia pola magnetycznego. Na tej właściwości bizmutu polega metoda pomiaru natężenia pól magnetycznych zapom. spirali bizmutowej, któ-

rej opór elektryczny jest wskaźnikiem natężenia.

**Righini Vincenzo**, włoski kompozytor, (1756—1812), 1793—1812 był kapelmistrzem w Berlinie, napisał około 20 oper, m. i. „Tigrane“ (1799), „Gerusalemme liberata“ (1802).

**Right Honourable** (ang.), w Anglii tytuł ten posiada Earl, viscount, baron i każdy członek Privy Council (ob.).

**Rigi**, ze wszystkich stron głębokimi dolinami otoczony pień górski w kantonie Schwyz i Lucerna (Szwajcaria), zbudowany ze skał trzeciorzędowych. Najwyższym szczytem jest Rigi-kulm (1.800 m). Z góry rozciąga się przepiękny widok aż na Jurę Szwajcarską i Schwarzwald.

**Rigiditas** (łac.), sztywność.

**Rigsdaler**, talar duński, zwany od 1813 też Rigsbankdaler, a od 1854 R. Rigsmönt, wartości  $\frac{1}{2}$  R. Spezies czyli 96 Skillingar. 1875 zastąpiony przez monetę 2-koronową.

**Rigweda**, ob. Weda. „Czterdzieści pieśni Rigwedy“ przeł. St. Fr. Michalski (1912).

**Rijder**, niderlandzka złota moneta w XVIII w., wartości 14 guldenów.

**Rijksdaalder**, niderlandzka moneta srebrna wartości  $2\frac{1}{2}$  guldena.

**Rijswijk Jan Theodoor van** (zwany Door), poeta niderl., (1811—1849), autor poematów polityczno-satyrycznych i bardzo popularnych „Volksliedjes“ (1846).

**Rijswijk** (Ryswijk), wieś w prow. pld. Holandji, tuż na pld.-wsch. od Hagi z 14.039 mieszk. Tutaj odbył się w 1697 (9 maj do 20 września) kongres pokojowy, zakończony zawarciem pokoju między Francją z jednej a Anglią, Hiszpanją, Niderlandami i Niemcami z drugiej strony.

**Riksdaler**, szwedzka jednostka monetarna; w l. 1830—55 1 R. Riksgäld równy był  $\frac{1}{4}$  R. Spezies czyli 48 Skillingar, w l. 1855—1873 1 R. Riksmünt równy był 100 öre. W r. 1873 zastąpiono go koroną.

**Riksmaal**, ob. Norweski język ludowy.

**Riksha** (riksha), skrócone jinriksza (ob.).

**Rikua** (ang. Rukwa), wielkie jezioro bezodpływowe w Tanganice (Afryka wsch.), na pld.-wsch. od jez. Tanganika. Odnacza się zmiennym wodostanem (w 1881 r. ok. 2.300 km<sup>2</sup>, w 1899 ok. 700 km<sup>2</sup>).

**Rila Planina**, potężny trzon górski w pld.-zach. części gór Rodope, zbudowany z granitów, wys. 2.731 m i pokryty (do 2.000 m wys.) lasem. Wykazuje ślady dyluwjalnego zlodowacenia. Na pld. stokach znajduje się słynny klasztor Rila.

**Riley James Whitcomb**, poeta pld.-ameryk., (1853—1916), wędrowny śpiewak i aktor, badał życie Indjan i narzecze środk. Zachodu, w którym pisał poezję pod pseudonimem Benjamin F. Johnson, of Boone (1883), znane są nadto: „Child Rhymes“ (1898), „Farm Rhymes“ (1901), „Songs of Summer“ (1908), opowiadania z życia Indjan: „The Boss Girl and Other Sketches“ (1886) i i. Wyd. zbior. (1916).

**Rilke Rainer Maria**, poeta niem., (1875—1926), wiele podróżował, przez dłuższy czas był sekretarzem Rodin'a, o którym napisał monografię (1903, nowe wyd. 1924, przekład pol. Wi-



R. M. Rilke.

tolda Hulewicza, 1922). Jako poeta wydał najpierw małe zbiory liryków: „Leben und Lieder“ (1894), „Larenopfer“ (1895), „Mir zur Feier“ (1899) i i., zebrane później p. t. „Die frühen Gedichte“ (1909) i „Erste Gedichte“ (1913). Następnie: „Das Buch der Bilder“ (1902, przekład pol. Witolda Hulewicza, 1927), „Das Stundenbuch“ (1905), „Neue Gedichte“ (1907—08, 2 cz.), po długiej przerwie: „Duineser Elegien“ (przekład pol. Stefana Napierskiego, 1930) i „Sonette an Orpheus“ (1923). Prozą napisał: „Am Leben hin“ (1898, nowele), „Geschichten vom lieben Gott“ (1900, przekład pol. Marji Czabanówny i Witolda Hulewicza, 1925), „Die Weise von Liebe und Tod des Cornets Christoph Rilke“ (1906, 350 tys. 1927, przekład pol. H. Grubera, 1920), „Die Aufzeichnungen des Malte Laurids Brigge“ (powieść, 1910, przekład pol. Wit. Hulewicza, 1927) i i., nadto monografię artystyczną „Worpswede“ (1903), mistrzowskie przekłady poetów angielskich i francuskich. — R. jest jednym z najgłębszych liryków niem., o subtelnym i wysoce muzycznym języku, w którym świetnie odtwarzał najtrudniej uchwytnie uczucia i spostrzeżenia. Wyd. zbior. 1927—28, 6 t. Listy do Rodina wyd. 1928. Monografie G. Buchheit (1928), Andreas-Salomé (1928) i i.

**Rille** (Risle), rzeka w płn. Francji, długa 140 km. Wypływa w depart. Orne i uchodzi do Sekwany.

**Rima** (łac.), szpara; r. glottidis, szpara głosowa.

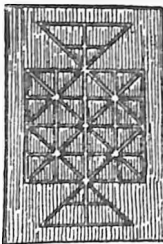

Rimau.

**Rimau**, malajska gra, zwana przez Battaków u s i r, przypominająca naszego „wilka i owce“. 24 kamieniami („ludzie“) stara się zamknąć większy kamień („tygrysa“).

**Rimba**, po malajsku las, a zwłaszcza puszcza dziewicza.

**Rimbaud** Jean Arthur, poeta franc., (1854—1891), od młodości prowadził życie wędrownicze, przyjaźnił się z Verlaine'em, później przebywał w Afryce, gdzie przez dłuższy czas był doradcą negusa abisyńskiego Menelika. Jego utwory, napisane w l. 1870—73, składają się z poezji, pierwotnie znanych tylko w ręcznych odpisach (pierwsze wyd. 1895, nowe wyd. 1922, przekład pol. 1921), lirycznych szkiców prozą („Les illuminations“, druk 1886, nowe wyd. 1892, przekład pol. J. M. Rytarda i Jar. Iwazkiewicza w „Zdroju“, 1919) i psychologicznej autobiografji („Une saison en enfer“, 1873, nowe wyd. 1892). Jego oryginalne, metaforyczne i zarazem żywiołowe poezje wywarły silny wpływ na powstanie francuskiego symbolizmu, w dobie zaś powojennej oddziaływały poważniej i na polskich poetów z grupy „Skamandra“. Wyd. zbior. 1898, nowe wyd. 1923. „Lettres“ (1899). Studja o R.: Berrichon (1897), Coulon (1923) i wiele innych, po polsku Z. Przesmycki w II. t. „Chimery“ (1901).

**Rimbault** Edward Francis, angielski organista i muzykolog, (1816—1876), wydawca dawnej muzyki, napisał historję organów, fortepianu i in.

**Rimini**, miasto w prow. Forli (Włochy), między rz. Marecchia i Ausa, nad morzem Adrjatyckim, przy kolei: Bolonja—Ankona z 61.042 mieszk. Posiada łuk triumfalny Augusta (27 przed Chr.), most Tyberjusza na rz. Marecchii (14—21 po Chr.), ruiny amfiteatru, piękną katedrę (1447—55), romański kościół Sant'Agostino (1247), zamek Malatesta (1446), Palazzo dell'Arengo (XIII. w.), bibliotekę Gambalunga (1617), muzeum oraz kąpiele morskie. R. starożytne Ariminum, należało w późnym średniowieczu do Malatestów (ob. też Francesca da Rimini), a po 1509 do Państwa Kościelnego.

**Rimskij-Korsakow**, 1. Aleksander, generał ros., (1753—1840), dowodził wojskami ros. w bitwie z Masseną pod Zurychem 1799, był 1805—30 generał-gubernatorem litewskim.



N. A. Rimskij-Korsakow.

2. Nikołaj Andrejewicz, kompozytor rosyjski, (1844—1908), jeden z najwybitniejszych przedstawicieli narodowej muzyki rosyjskiej, należący do grupy pięciu nowatorów, którzy starali się wyzwolić z pod wpływu niemieckiego, a oparli twórczość na pieśni ludowej i w jej duchu komponowali. Był prof. konserwatorium

## Robaki (morskie)



1. *Callizona nasuta*. — 2. *Lincois kenneli*. — 3. *Dasybranchus caducus*. — 4. *Discocelis tigrina*. — 5. *Balanoglossus clavigerus* (przednia część). — 6. *Sipunculus nudus*. — 7. *Chaetopterus varipodatus*. — 8. *Pontobdella muricata* (na rajli). — 9. *Pseudoceros superbus*. — 10. *Stylochus oxyceraeus*. — 11. *Lincois molochinus*. — 12. *Halla parthenopea*. — 13. *Bonellia viridis*. — 14. *Euborlasia immaculata*. — 15. *Aphrodite aculeata* (mysz morska). — 16. *Polymnia nebulosa*. — 17. *Eunice macrobranchia* („palolo“). — 18. *Eteone siphonodonta*. — 19. *Phyllodoce paretii*. — 20. *Yungia aurantiaca*. — 21. *Hydroides uncinata*.

Stanowisko systematyczne: Ryc. 2, 11, 14; wstężnice (Nemerini); Ryc. 6, 13; siłwaki (Gephyrea); Ryc. 8; piłwaka (Hirudine); Ryc. 5; Enteropneusta; Ryc. 1, 3, 7, 12, 15–19; pierścienice wieloszczete (Annelida, Polychaeta).

w Petersburgu i wykształcił wielu uczniów, razem inspektorem muz. marynarki. Sławę zjednały mu: fantazja orkiestralna „Sadko” (1867), symfonia programowa „Antar” (1874), suita „Szeherazada” (1888), opery: „Pskowiczanka”, „Snieżyczka” (1881), „Młoda”, „Złoty kogut”, nadto liczne pieśni, kompozycje kameralne. Napisał znakomity podręcznik harmonji, instrumentacji i pamiętnik p. t. „Kronika mego życia” (1908).

**Rin** (także r i n g), mała japońska miara: długości = 1/10 bu, wagi po 10 mo = 1/10 fun lub pun, wartość = 1/10 sen.

**Rinaldi Antonio**, malarz włoski XIX. w., pracował w Wenecji, gdzie mniej więcej od r. 1880 malował sceny rodzajowe.

**Rinaldo Rinaldini**, tytuł powieści zbójckiej, ob. Vulpius.

**Rinck Johann Christian Heinrich**, organista niem., (1770—1846), napisał szkołę organową, preludja chorałowe i autobiografię (1833).

**Rinckart** (R i n c k h a r t) Martin, poeta niem., (1586—1649), autor pieśni, dramatów reformacyjnych („Der Eislebische christliche Ritter”, 1613, nowe wyd. 1883, nowe oprac. scen. 1890) i i.

**Rinforzando** (włosk., skrót: rf, rfz), w muzyce: silnie wzmacniać, czyli energiczne crescendo.

**Ring**, to (tom) R., niem. rodzina artystów w Münster w Westfalji: Ludger starszy, (1496—1547), malarz, architekt i drukarz, twórca portretów i obrazów wotywnych; syn jego, Hermann, (1521 ?—ok. 1597), malował obrazy religijne pod wpływem Michała Anioła i Dürera (w Münster i Augsburgu), jego brat młodszy, Ludger młodszy, († ok. 1583), był portrecistą.

**Ringelnatz Joachim**, pseud. niem. poety i malarza Hansa Böttchera, ur. 1883, autora zbiorów poetyckich: „Kuttel Daddeldu” (1923), „Turngedichte” (1923), „Geheimes Kinderspielbuch” (1924), „Reisebriefe eines Artisten” (1927), „Allerdings” (1928) i i., nadto powieści autobiograficznej „Als Mariner im Krieg” (1928).

**Ringerike**, kraina w płd. Norwegji (okręg Buskerud), z głównym miastem Hønefoss.

**Ringvassøy**, wyspa u wybrzeży Norwegji, należąca do okręgu Troms, ma 667 km<sup>2</sup> i 1.284 mieszk. (rybaków).

**Rinne Fritz**, mineralog niem., ur. 1863, prof. w Hanowerze, Królewcu, Kilonji i Lipsku, pracował nad zeolitami, naturą wody krystalizacyjnej, złożami soli potasowych, strukturą kryształów i t. d. R. jest autorem wielu podręczników głównie z zakresu petrografji.

**Rinneit**, minerał, chlorek żelaza, potasu i sodu FeCl<sub>2</sub> · 3 KCl · NaCl, występuje w nieregularnych skupieniach lub rzadziej w heksagonalnych kryształach bezbarwnych lub różowawych w złożach soli potasowych (Hildesheim).

**Rintelen Viktor**, polityk niem., (1826—1908), sędzia i pisarz prawniczy, jeden z najbardziej wpływowych polityków i mowców centrowych w sejmie pruskim i Reichstagu.

**Rinteln**, stolica okręgu Schaumburg w Hessen-Nassau (Niemcy), nad rz. Wezerą z 5.430 mieszk. i przemysłem. 1621—1809 istniał tu uniwersytet, połączony później z marburskim.

**Rio**, japońska złota moneta, zw. też Koban, ob.

**Rio**, po hiszp. i portug. — rzeka.

**Rio Bermejo**, prawoboczny dopływ Paragwaju, długi 1.200 km, wypływa w Boliwji (depart. Tarija).

**Rio Branco**, największy dopływ rz. Rio Negro, długi 1.430 km. Wypływa w Sierra Pacaraima.

**Rio Branco** José Maria da Silva Paranhos, polityk brazylijski, (1845—1912), 1901—1902 poseł w Berlinie, od 1902 minister spraw zagranicznych, uśmierzał zrećznie spory z Argentyną, zawarł z 31 państwami traktaty arbitrażowe.

**Rio Bueno**, rzeka w pld. Chile, długa 140 km, uchodzi na pld. od Valdivii do oceanu Spokojnego.

**Rio Cuarto** (dawniej Concepción del R. C.), stolica depart. w prow. Cordoba (Argentyna), nad rzeką R. i przy kolei transandyjskiej z 18.421 mieszk.

**Rio de Janeiro**, przybrzeżny stan w Brazylii, między stanami: Espirito Santo, Minas Geraes i São Paulo, ma 42.404 km<sup>2</sup> i 1,844.304 mieszk. Wybrzeża są dobrze rozczłonkowane (obfitują w porty), bagniste i ograniczone od lądu wysokimi górami. Z rzek największa jest Macahé (200 km długa). Klimat na wybrzeżu gorący i wilgotny, w górach chłodniejszy i zdrowszy. Produkuje się głównie kawę, cukier, bawełnę, owoce pld. i drzewa szlachetne. Ośrodkiem handlu i przemysłu jest R., stolicą Nictheroy.

**Rio de Janeiro** (Districto Federal), tymczasowy okręg związkowy Brazylii z 1.167 km<sup>2</sup> i 1,360.586 mieszk., obejmuje również miasto R.

**Rio de Janeiro** (São Sebastião do R.), stolica stanów zjednoczonych Brazylii z 1,360.586 mieszk. (w 1926), położona nad przepiękną, wyspami usianą zatoką R. oceanu Atlantyckiego (długa 30 km, szeroka 22 km), pod 22° 54' szer. pld. i 40° 21' dłuż. zach. Klimat posiada gorący (średnia temperatura roku 23,4°; lutego 26,3°; lipca 20,4°; opadów 1.295 mm). R. jest ośrodkiem znacznego przemysłu (metalurgicznego, tekstylnego, rolniczego i i.) i handlu. Jedynie w wywozie kawy ustępuje R. portowi Santos. Ruch w doskonałym porcie R. wynosił w 1926 r. — 20.000.000 tonn rej. netto. Z zakładów naukowych posiada R. uniwersytet (od 1920), politechnikę, Akademię, muzeum i bibliotekę narodową, obserwatorium astronom. i i.

Mimo, iż zatoka R. była znana Europejczykom już 1515 i 1519 (Magellan), ci (hugenoci francuscy) osadzili się tu dopiero 1555. Od 1762 było R. stolicą Brazylii. Wydzielone 1834 z prowincji R., tworzy od 1889 osobny okręg związkowy.

**Rio de Oro**, zatoka na pln.-zach. wybrzeżu Afryki, między Kap Bojador i Blanco.

**Rio de Oro**, nazwa hiszpańskich posiadłości na wybrzeżu zach. Afryki, naprzeciw wysp Kanaryjskich, z 285.200 km<sup>2</sup> i ok. 30.000 mieszk., trudniących się rybołówstwem i hodowlą palm daktylowych. Stolicą jest Villa Cisneros na pld. krańcu półwyspu ed-Dajla (ob. Sahara).

**Rio de São Marcos**, rzeka na granicy stanu Goyaz i Minas Geraes w Brazylii. Jako Parahyba tworzy razem z Rio Grande rz. Parane.

**Rio del Campo**, ob. Kampo.



**Rio Dulce**, rzeka w Argentynie, długa 590 km. Powstaje w prow. Salta jako Tala, przepływa Salinas Grandes w prow. Santiago del Estero, a uchodzi jako Rio Saladillo do słonej laguny de los Porongos.

**Rio Geba**, rzeka w portug. Gwinei, uchodzi wielkiem estuarjum naprzeciw wysp Bissagos do Atlantyku.

**Rio Grande**, 1. rzeka w zach. Afryce, wypływa z gór Futa Dżallon, a uchodzi do estuarjum rz. Rio Geba. — 2. ujście Lagoa dos Patos w stanie Rio Grande do Sul (Brazylja), długie 8 km, szer. 3 km.

**Rio Grande** (São Pedro do R. do Sul), miasto w stanie Rio Grande do Sul (Brazylja), nad R. z 47.600 mieszk., znacznym przemysłem i handlem (port).

**Rio Grande de Belmonte**, ob. Jequitinhonha.

**Rio Grande del Norte**, rzeka w płn. Ameryce, długa 2.800 km, z dorzeczem 580.000 km<sup>2</sup>. Wypływa w stanie Kolorado, w górach San Juan (góry Skaliste), przepływa Nowy Meksyk (częściowo kanjonem), a od El Paso tworzy granicę Stanów Zjedn. (Teksas) i Meksyku. Poniżej El Paso płynie 450 km długim kanjonem; uchodzi do zatoki Meksykańskiej poniżej Matamoros. Ujście jej jest z powodu mielizn niedostępne dla okrętów morskich, a i sama rzeka nie jest żeglowna z powodu silnego spadku i zmiennych wodostanów. W lecie silnie wysycha, zato na wiosnę jej wylewy czynią wielkie spustoszenia. Główny dopływ — Pecos.

**Rio Grande de Santiago** (Tololotlan), rzeka w Meksyku, długa 800 km. Powstaje w stanie Guanajuato z połączenia Lermy i Lajas, przepływa jez. Chapala, a uchodzi pod San Blas do oceanu Spokojnego.

**Rio Grande do Norte**, przybrzeżna rzeka w stanie R. (Brazylja), uchodzi pod Natalem do Atlantyku.

**Rio Grande do Norte**, przybrzeżny stan we wsch. Brazylji z 52.411 km<sup>2</sup> i 666.903 mieszk. Wybrzeża są płaskie i niedostępne z powodu raf i ławic piaszczystych, we wnętrzu zaś wznoszą się niskie góry. Cały stan jest nieurodzajny, jedynie na wsch. znajdują się obszary uprawne. Główne rzeki: Piranhas i Apody. Klimat jest gorący, lecz naogół zdrowy. Ludność (głównie murzyni, mulaci i Indianie) trudni się rolnictwem (bawełna, cukier) i chowem bydła. Stolicą jest Natal.

**Rio Grande do Sul**, najdalej ku płd. wysunięty stan Brazylji z 285.289 km<sup>2</sup> i 2.683.683 mieszk. Północną część kraju zajmuje wyżyna Cima de Serra (1.000—1.100 m), zbudowana ze skał archaicznych, piaskowców i bazaltów z pięknymi stepami i lasami araukaryj, opadająca ku wsch. i płd. jako Serra Geral. Płd. część kraju jest stepem z tu i ówdzie się wznoszącymi grzbieciami górskimi (do 600 m). Na płaskim wybrzeżu znajduje się wielki zalew Lagoa dos Patos. Na płn. i zach. tworzy granicę rz. Urugwaj, z innych rzek trzeba wymienić dopływ Urugwaju Ibicuy. Klimat jest zdrowy (średnia roczna roku 19<sup>o</sup>, styczeń 38<sup>o</sup>, lipiec 1,2<sup>o</sup> minimum), choć nacechowany silnymi wahaniami temperatury. Ludność (dużo Włochów i Niemców, Polaków w ok. 20.000) trudni

się głównie rolnictwem i chowem bydła. Z kopalin występuje tu złoto, węgiel, miedź, żelazo, cynk i półszlachetne kamienie. Wywozi się głównie produkty hodowli bydła. Stolicą jest Porto Alegre; ważniejsze miasta: Rio Grande i Pelotas. Są one połączone kolejami z São Paulo i Argentyną.

**Rio Grande do Sul** (miasto), ob. Rio Grande. **Rio Muni** (urząd. Bata), okręg w hiszp. Gwinei.

**Rio Negro** („czarna rzeka“), 1. największy lewobrzeżny dopływ Amazonki, długi 2.150 km. Wypływa jako Guania we wsch. części teryt. Caqueta (Kolumbja), płynie ku płn.-wsch. aż do granicy Wenezueli, przez Casiquiare łączy się z Orinoko, później przepływa przez stan Amazonas, przyjmuje Rio Branco i uchodzi (2 km szeroka) poniżej Manaos. — 2. rzeka w Argentynie, długa 1.000 km. Powstaje z połączenia rz. Limay i Neuquen, płynie ku płd.-wsch. przez patagońskie terytorjum R. i uchodzi poniżej Wiedmy do Atlantyku. — 3. dopływ Urugwaju, długi 600 km. Wypływa na wyżynie Rio Grande do Sul, przepływa przez Urugwaj, a uchodzi poniżej Fray Bentos.

**Rio Negro**, 1. terytorjum w Patagonji (Argentyna), między Andami (Tronador 3.400 m) i Atlantykiem z 206.687 km<sup>2</sup> i 42.292 mieszk. Stolicą jest Viedma nad Rio Negro. — 2. departament w Urugwaju, ograniczony od płd. rzeką R. i pokryty stepem, ze stolicą Fray Bentos.

**Rio Nun**, główne ramie delty Nigru.

**Rio Preto**, miasto w stanie São Paulo (Brazylja), połączone koleją z São Paulo i Santos, ze 126.796 mieszk. Ośrodek uprawy kawy.

**Rio Quinto**, ob. Villa de Mercedes.

**Rio Saladillo**, ob. Rio Dulce.

**Rio Salado**, 1. dopływ rz. Guadalete w prow. Kadyks. W 1340 pobił tu Alfons XI. kastyljski Maurów. — 2. dopływ Parany, długi 1.260 km. Wypływa jako Rio Pasage (Juramentó) w Kordyljerach Salta, a uchodzi poniżej Santa Fé. — 3. rzeka w prow. Buenos Aires (Argentyna), długa 550 km, uchodzi do zatoki Samborombon. — 4. dolny bieg rz. Desaguadero w Argentynie, przyjmuje rz. Rio Diamanta i ginie w słonych bagnach. — 5. ob. San Juan (Rio de). — 6. rzeka w Meksyku. Wytryska w stanie Coahuila, a uchodzi w Tamaulipas do Rio Grande del Norte.

**Rio San Pedro**, graniczna rzeka Liberji na Wybrzeżu Kości Słoniowej.

**Rio São Francisco**, największa rzeka wsch. Brazylji, długa 2.920 km, z dorzeczem 698.500 km<sup>2</sup>. Wypływa z gór Serra da Canastra, przepływa stany: Minas Geraes, Bahia, Pernambuco, Alagoas i Sergipe i uchodzi 2 ramionami do Atlantyku. Tworzy liczne szypoty i wodospady i z tego powodu jest żeglowna tylko na 1.310 km w górnym i 235 km w dolnym biegu.

**Riohamba**, stolica prow. Chimborazo w Ekwadorze, na płd. od Chimborazo z ok. 12.000 mieszk. oraz przemysłem tytoniowym i tkackim. W 1822 pobił tu gen. Lavalle Hiszpanów.

**Riohacha** (Padilla), miasto portowe w depart. Magdalena (Kolumbja), nad morzem Karaibskim z 9.426 mieszk.

**Rioja**, ob. La Rioja.

**Rioja** Francisco de, poeta hiszp., (1583 ?—1659), bibliotekarz królewski, historjograf kastylijski, inkwizytor sewilski, autor poezyj, odznaczających się myślą i uczuciem, czystością i wdziękiem języka. Nowe wyd. zbior. 1875. (Słynna „Oda na ruiny Italiki“ nie jest jego utworem, lecz Rodr. Caro, 1573—1647).

**Riom**, miasto okręg. w depart. Puy-de-Dôme (Francja), przy kolei: Moulins—Clermont Ferrand z 10.561 mieszk. Posiada kilka zabytkowych budowli, muzeum i fabr. konserw owocowych.

**Rion**, rzeka w Gruzji, długa 314 km (84 km żeglowna). Wypływa na pld.-zach. stokach Kaukazu, przepływa lesistą doliną górską Swanetję, później płynie równiną i pod Poti uchodzi bagnistą deltą do morza Czarnego.

**Rios** (Los R.), prowincja w Ekwadorze, na zach. stokach Kordyljerów, nad rz. Guayas (Babayo) i Dáule. Stolicą jest Babahoyo.

**Riotinto**, Minas de, miasto w prow. Huelva (Hiszpanja) na pld. stokach Sierra Aracena z 9.669 mieszk. Posiada bogate pokłady siarki i huty miedzi.

**Riouw**, wyspy, ob. Riau.

**R. I. P.**, na nagrobkach = requiescat in pace.

**Ripieno** (włosk.), w muzyce tyle co tutti, t. zn. pełna orkiestra, w przeciwieństwie do instrumentu solowego; ripienista, akompanjator.

**Ripley**, miasto w Derbyshire (Anglja) z 13.292 mieszk. i przemysłem.

**Ripley** George, pisarz pld.-ameryk., (1802—1880), przywódca sekty transcendentalistów (1841) i kolonji komunistycznej (do 1847), od 1849 redaktor „New York Tribune“, wraz z Charles A. Dana wydawca „(New) American Cyclopaedia“ (1857—63, 16 t., II. wyd. 1873—76), w „Specimens of Foreign Literature“ (1838—42, 14 t.) krzewił znajomość pisarzy europejskich, główne jego dzieło: „Discourses on the Philosophy of Religion“ (1839).

**Ripon**, wodospady Nilu, tuż po jego wyjściu z jez. Wiktorji, 150 m szerokie, 5 m wysokie.

**Ripon** Frederick John Robinson, hr., polityk angielski, (1782—1859), 1806 członek Izby Gmin, 1812 wiceprezes urzędu handlowego, przeprowadził 1815 bill zbożowy, który wywołał w Londynie rozruchy, przyczem zniszczono jego galerję obrazów, 1827 premier, 1830 minister kolonij, 1843—46 minister dla Indyj.

**Riposta** (z franc. riposte), w szermierce szybkie odbicie ciosu z równoczesnym skutecznym atakiem. W przenośni cięta odpowiedź.

**Riposto**, miasto na Sycylji, w prow. Catania (Włochy), nad morzem Jońskim z 10.407 mieszk. i handlem.

**Ripperda** Johann Wilhelm, baron, awanturnik holend., (1680—1737), wysłany 1715 jako pułkownik holenderski dla zawarcia traktatu handlowego z Hiszpanją, wszedł w łaski Filipa V., zawarł 1725 sojusz austriacko-hiszpański, zaco został księciem i ministrem, 1726 uwięziony, uciekł do Marokka, został mahometaninem i doradcą Mulaja Abdallaha, 1732 pobity przez Hiszpan pod Ceutą, popadł w niełaskę.

**Rippl-Ronai** Józef, węgierski malarz i grafik, (1861—1927), kształcił się w Monachjum i w Pa-

ryżu, był najwybitniejszym przedstawicielem późnego impresjonizmu na Węgrzech. 1913 ukażała się teka z jego 50 rysunkami.

**Ripuarjowie**, nazwa Franków wsch.; por. Frankowie.

**Ripuarów prawo** (Lex Ribuararia lub Ribuariorum), kodeks Franków ripuaryjskich, utworzony przeważnie na wzór prawa salickiego, a powstały w epoce Merowingów.

**Risca**, miasto w Monmouthshire (Anglja), nad rz. Ebbw z 16.745 mieszk., ośrodek zagłębia górniczego (węgiel i żelazo).

**Rishi**, indyjska nazwa mędrca i nauczyciela prastarych czasów, specjalnie nazwa autorów Rigwed; potem tyle, co „święty“.

**Risi-pisi**, włoska potrawa z grochu i ryżu.

**Risoluto** (włosk.), określenie muzyczne: silnie, energicznie, stanowczo.

**Risorgimento** („Wskrzeszenie“), okres dziejów Włoch, w których wywalczyły one wolność i zjednoczenie (1815 wzgl. 1848—70). Ogólne bibliografje R. wydali E. Masi (1911) i C. Rinaudo (1911). Czasopisma: „Il R. italiano“ (od 1908) i „Rassegna storica del R.“ (od 1914).

**Risotto** (włosk.), parzony ryż, duszony na maśle z kawałkami mięsa, posypany tartym parmezanem.

**Risposta** (włosk.), w fudze i kanonie odpowiedź, czyli głos imitujący.

**Rissa**, ob. Mewy.

**Rist** Johann von, poeta niem., (1607—1667), poeta-laureat (1644), autor pieśni świeckich i religijnych, alegorycznych dramatów: „Das Friede wünschende Deutschland“ (1647) i „Das Friede jauchzende Deutschland“ (1653, nowe wyd. obu 1864) oraz wartościowych dla dziejów kultury autobiograficznych „Monatsgespräche“ (1663—64).

**Ristenpart** Friedrich, astronom niem., (1868—1913), w 1908 udał się do Santiago de Chile, aby założyć tamże nowe obserwatorium. Ogłosił: „Fehlerverzeichnis zu den Sternkatalogen des 18. u. 19. Jh.“ (1909) i in.

**Ristić** Jovan, serbski polityk i historyk, (1831—1899), kilkakrotny premier i minister spraw zagranicznych, prowadził politykę oparcia o Rosję, na kongresie berlińskim uzyskał uznanie niepodległości i rozszerzenie granic Serbji, po abdykacji Milana był 1889—93 kierującym członkiem regencji, 1899 został prezesem Akademji Nauk w Belgradzie. Autor dzieł o polityce zagranicznej Serbji w XIX. wieku.

**Rita**, święta augustjanka, (1381—1457).

**Ritardando** (ritardato, włosk.), określenie w muzyce: coraz wolniej.

**Ritchie** Anne Isabella, pisarka ang., (1837—1919), autorka wdzięcznych nowel i powieści: „The Story of Elizabeth“ (1863), „The Village on the Cliff“ (1865) i in., wspomnień biograficznych i t. d., wydawczyni pism swego ojca, humorysty Thackeraya (1898).

**Rite** (łac.), formalnie, uroczystcie; jako orzeczenie przy egzaminach: dostatecznie.

**Ritenuto** (włosk., skrót: rit.), określenie w muzyce: coraz wolniej (ritardando).

**Ritornello** (włosk.), refren. W balladach 14. i 15. w. część kompozycji, śpiewana przez chór po każdej zwrotce, wykonanej przez solistę.

W muzyce 17. w. część instrumentalna, przeplatająca partje wokalne, jako preludjum, interludjum i postludjum. Wprowadził je G. Carissimi. — W literaturze najdawniejsza, do tychczas używana w pieśniach ludowych, forma włoskiej poezji narodowej, strofa o 3 wierszach, z których pierwszy rymuje z trzecim.

**Ritschel** Waclaw, architekt polski, (1794—1872), studja ukończył w Pradze, pracował pierwotnie jako budowniczy austriacki, od 1824 profesor budownictwa na Uniwersytecie warszawskim. Główne prace: przebudowa pałacu Kazimierzowskiego w Warszawie, udział w pracach przy przebudowie pałacu Saskiego, budowa kościoła ewangelickiego w Suwałkach, gmachy szkolne w Warszawie i i.

**Ritschl**, 1. Friedrich Wilhelm, niem. filolog klas., (1806—1876), prof. w Halle, Wrocławiu, Bonn i Lipsku. Dzieła: „Die alexandrinischen Bibliotheken unter den ersten Ptolemäern und die Sammlung der homerischen Gedichte durch Pisistratus“ (1838—40), krytyczne opracowanie komedij Plauta (1848—55), „Priscae latininitatis monumenta epigraphica“ (1862) i in.

2. Albrecht, niem. teolog protestancki, (1822—1889), autor wielu dzieł, m. i.: „Die christliche Lehre von der Rechtfertigung u. Versöhnung“ (4 wyd. 1900—05), „Theologie u. Metaphysik“ (3 wyd. 1902), „Fides implicita“ (1890). — R. odrzuca (opierając się na Kancie) wszelką metafizykę, której punktem wyjścia nie są zasady etyczne, i uważając religijno-etyczną ideę państwa bożego za przedmiotowy cel objawienia Bożego i etycznej działalności gminy, pragnie, by ta idea górowała w nauce religijnej.

**Ritsuo** Ogawa, malarz japoński, mistrz wyrobów z laki, (1663—1747), działał w Tokio. Sławne są jego laki, wykładane fajansem.

**Rittelmeyer** Friedrich, teolog protestancki, ur. 1872, kaznodzieja, autor kilku dzieł: „Fr. Nietzsche u. die Religion“ (1904), „Buddha oder Christus?“ (1909), „Vom Lebenswerk R. Steiners“ (1921).

**Rittendorf** Władysław Karol, architekt pol., (1821—1898), studja odbył w Warszawie, gdzie 1854 został budowniczym teatrów rządowych i pracował na tem stanowisku 40 lat. Wybudował szereg kamienic w Warszawie, przeprowadził 1884 przebudowę teatru Rozmaitości po pożarze (przy pomocy W. Marconi'ego), wybudował pałacyk w Piasecznej i t. d.

**Ritter**, 1. Johann Wilhelm, fizyk niem., (1776—1810), od 1804 członek monach. akademii umiejętności, odkrył polaryzację galwaniczną oraz promienie ultrafioletkowe.

2. Karl, obok Humboldta największy geograf niemiecki, (1779—1859), od 1820 prof. geografii na uniw. berlińskim. Pierwszy z geografów XIX. w. zajął się zbadaniem stosunku człowieka do ziemi, wynosząc dawną geografję opisową do rzędu nauk ścisłych, stając się twórcą t. zw. „geografji porównawczej“. Głównem jego dziełem jest „Die Erdkunde im Verhältnis zur Natur und zur Geschichte des Menschen“ (1817—18, niedokończone). Poza tem napisał „Europa, ein geographisch-historisch-statistisches Gemälde“ (1804—07), „Einleitung zur allgemeinen vergleichenden Geographie“

(1852) i i. Kierunek reprezentowany przez R. znalazł wielu zwolenników (w Polsce W. Pol. Strojnowski i i.), ostateczne zwycięstwo zapewnił mu Fr. Ratzel.

3. Heinrich, filozof niem., (1791—1869), reprezentował chrześcijańsko-teistyczny światopogląd, wzorowany na Schleiermacherze. Dzieła: „Geschichte der Philosophie“ (1829—53), „Versuch zur Verständigung über die neueste deutsche Philosophie seit Kant“ (1853), „E. Renan über die Naturwissenschaften und die Geschichte“ (1865) i i.

4. Moritz, historyk niem., (1840—1923), profesor w Bonn, napisał: „Geschichte der deutschen Union“ (1867—1873, 2 t.), „Deutsche Geschichte im Zeitalter der Gegenreformation und des 30-jähr. Krieges“ (1887—1901, 3 t.), „Die Entwicklung der Geschichtswissenschaft an den führenden Werken betrachtet“ (1919) i in.

**Rittner**, 1. Edward, polityk pol., (1845—1899), studja prawnicze ukończył we Lwowie, od 1872 prof. prawa kanon. we Lwowie, 1883/4 rektor Uniwersytetu Lwowskiego, od 1886 radca ministerstwa oświaty w Wiedniu, 1895 minister oświaty, 1896 minister dla Galicji w rządzie wiedeńskim. Ogłosił drukiem: „Oesterreichisches Eherecht systematisch und mit Berücksichtigung anderer Gesetzgebungen dargestellt“ (1876); „Prawo kościelne katolickie“ (1878—1879, t. 1/2; wyd. IV. 1912), „Śluby cywilne“ (1879); „Wstęp do austriackiego prawa prywatnego, historia źródła i literatura“ (1880) i in.

2. Tadeusz, pisarz pol. i niem., (1873—1921), pseudonim **T o m a s z C z a s z k a**, pod którym artykuły w „Życiu“ krakowskim; pisarz o subtelnej psychologii i melancholijnej nastrojowości, o głębokiej kulturze i poglądzie na świat pesymistycznym, wynikającym wszakże z wybitnie marzycielskiej postawy duchowej, o realistycznej bystrości spostrzegawczej i filozoficznej symbolice, o nieposzlakowanym artyzmie i tkliwym współzuciu dla ludzkiej niedoli. Wystawił na scenach polskich i niemieckich: „Sąsiadka“ (1902), „Maszyna“ (1903), „W małym domku“ (1904, najsilniej realistyczny i najmocniej postawiony jego utwór dramatyczny), „Czerwony bukiet“ (1905), „Głupi Jakób“ (1910, jego arcydzieło dramatyczne), „Lato“ (1913), „Don Juan“, „Człowiek z budki suflera“ (1914), „Wilki w nocy“ (1916), „Ogród młodości“, „Tragedja Eumenesa“ (1920), „Dzieci ziemi“. Utwory powieściowe i nowelistyczne: „Przebudzenie“ (1905), „Nowele“ (1907), „W obcym mieście“ (1912), „Powrót“ (1915), „Duchy w mieście“ (1920, fantastyczna powieść społeczna), „Między nocą a brzaskiem“ (1921, satyra powieściowa na rewolucję społeczną), „Drzwi zamknięte“ (1922, powieść autobiograficzna ze wspomnień dzieciństwa), „Most“ (1923, powieść psychologiczna). Zbiorowe wyd. „Dzieł“ od r. 1931.

**Rituale romanum** (łac.), rytuał rzymski, księga podręczna obrzędów kościelnych, wydana oficjalnie po raz pierwszy w r. 1614.

**Rituum sacrorum Congregatio** (łac.), kongregacja obrzędów, organ, mający czuwać nad obrzędami kościelnymi. Skład jej stanowią kardynałowie.

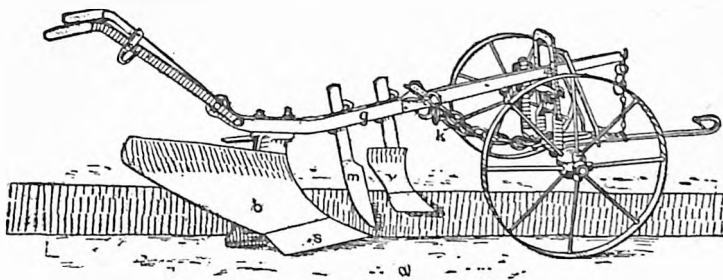

1. Pług samochod.  
(szczeg. opis ob. pod Pług w t. 12.).



2a. Odkładnica spiralna odwracająca („ruchadło“).

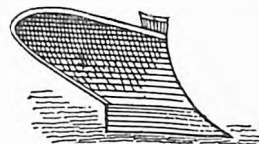

2b. Odkładnica walcowa krusząca.

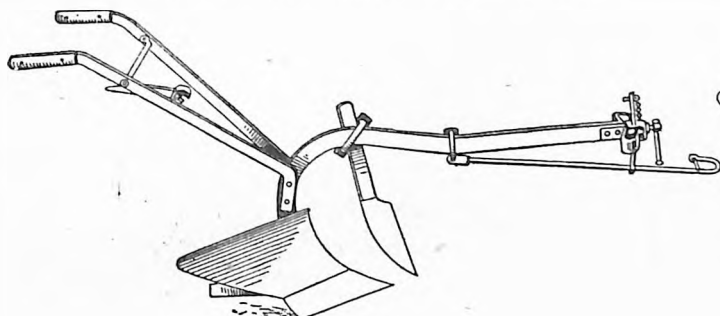

3. Pług bezkoleśny.

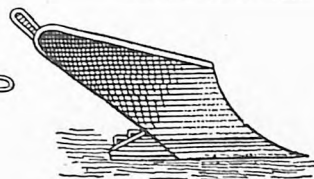

2c. Odkładnica pośrednia odwracająca krusząca.

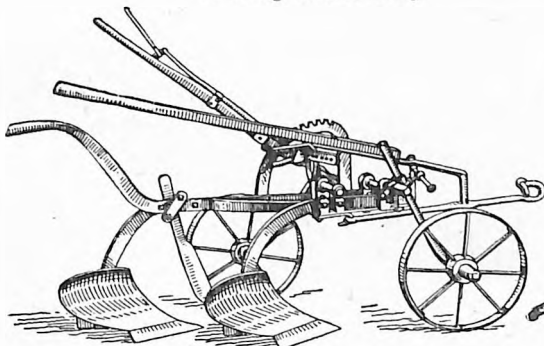

5. Pług dwuskibowiec.

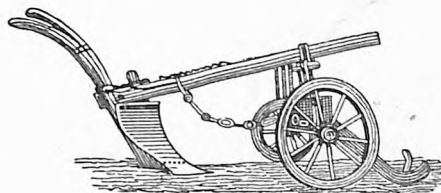

4. Pług do regulówki.

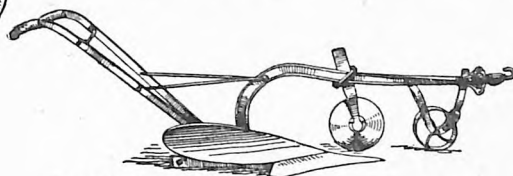

6. Pł. łąkowy z krojem talerzowym.

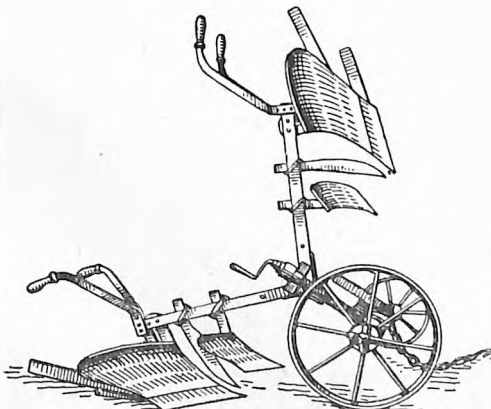

7. Pł. przekładny (zwrotny).

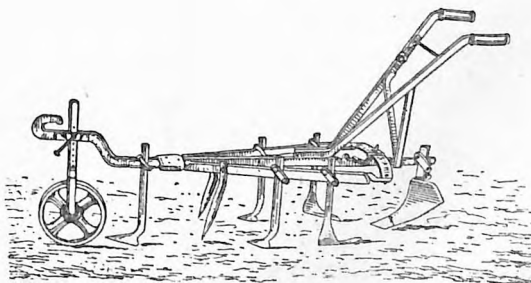

8. Skaryfikator.

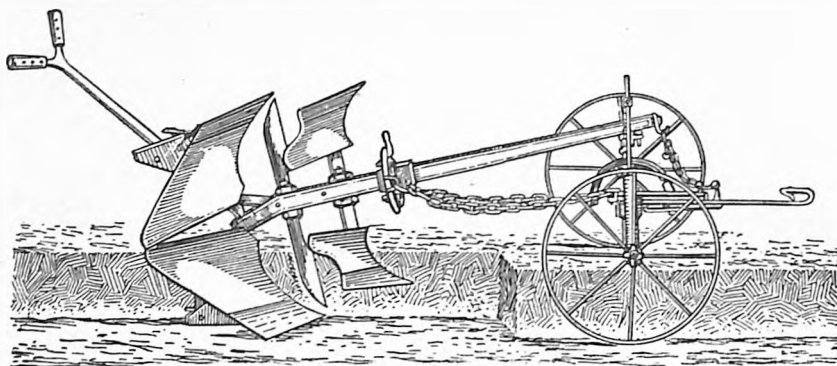

1. Pług przekładny (bliźniaczy).

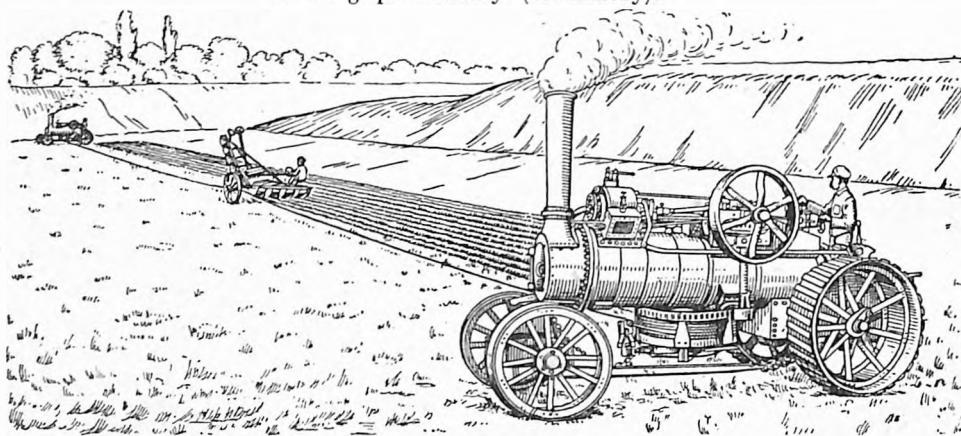

2. Pług parowy.

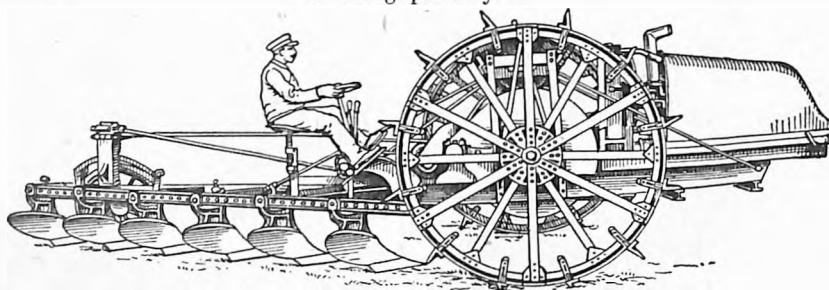

3. Traktor.

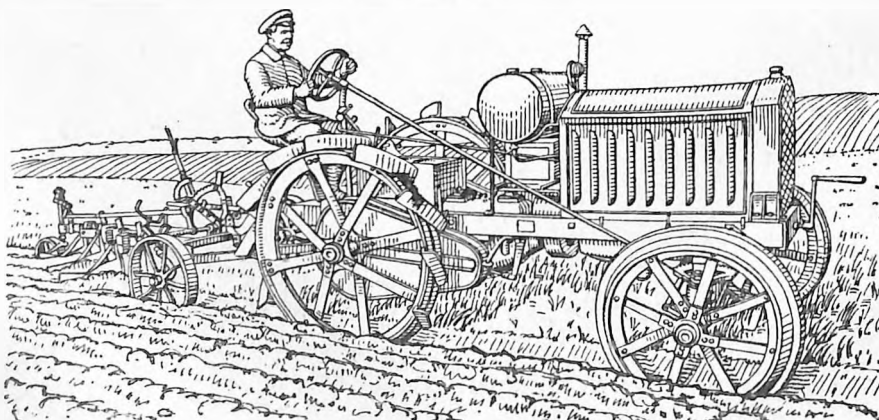

4. Pług motorowy.

**Riukiu** (Ryukyu, Luczu, chiń. Liukiu), japońska grupa wysp między Jakuzimą (cieśn. Colnetta) i Formozą, oddzielająca morze Wsch.-Chińskie od Pacyfiku i tworząca prow. Okinawa z 2.709 km<sup>2</sup> i 557.622 mieszcz. Składa się z 7 wysp Linszoten (jap. Tokara-Gunto), płn., właściwych wysp R. (Amami-oszima, 805 km<sup>2</sup>), średnich (Okinawa, 1348 km<sup>2</sup>) i pld. wysp (Izsigaki, 246 km<sup>2</sup>; Joiomoto, 310 km<sup>2</sup>). Wewnętrzne wyspy są wulkaniczne, zewnętrzne są resztką zatopionego pasma górskiego. Wywozi się: bataty, trzcinę cukrową, ryż, banany, indygo i tytoń. Stolicą jest Nawa na Okinawie, ważnym portem Naseminato na Amamioszimie.

**Riva**, miasto i zimowa stacja klimatyczna w pld. Tyrolu (od 1920 r. włosk.), z 8.123 mieszcz. (1921), położone malowniczo nad jeziorem Garda, przy linii kolejowej Mori-R., posiada budowlę XII—XV. w., rozwinięty handel, jedwabnictwo.

**Riva-Rocci** Scipione, lekarz włoski, ur. 1863, od 1908 prof. w Padwie, zajmował się szczególnie chorobami dziecięcymi i wynalazł nazwany od niego sfgymomanometr (ob. Krwiobiegl).

**Rivarol** Antoine, pisarz franc., (1753—1801), od 1777 jako Chevalier de Parcieux znany w Paryżu z dowcipnych rozmów, wydał wolny przekład „Piekiła“ Dantego (1783), w latach 1781—91 dziennikarz, od 1792 na emigracji, napisał: „Discours sur l'universalité de la langue française“ (1784), satyrę „Petit almanach de nos grands hommes pour l'année 1788“ (1788) i i. Wyd. zbior. 1808, 5 t., wybór 1862 i 1898.

**Rivas**, 1. Angel Ramirez de Saavedra, od 1834 ks., hiszp. mąż stanu i poeta, (1791—1865), jako liberał parokrotnie musiał się chronić zagranicę, 1843—48 był posłem zagranicznym, jako poeta romantyczny napisał: „Ensayos poéticos“ (1813), tragedję, epopeję ludową „El moro expósito“ (1834, 2 t.), komedję „Tanto vales cuanto tienes“ (1834), tragedję losu „Don Alvaro, o la fuerza del sino“ (1835, nowe wyd. 1879), romance historyczne (1841, 2 t.) i i. „Obras completas“ (1894—1904, 7 t.).

2. Enrique Ramirez de Saavedra, ks., syn poprzed., (1828—1914), od 1864 członek Akademji, autor świetnych poezyj i opowiadań.

**Rive-de-Gier**, miasto w depart. Loire (Francja), nad rz. Gier i kanałem Givors, w pobliżu Saint-Étienne z 15.336 mieszcz. Kopalnie węgla, przemysł szklany i stalowy.

**River**, po angielsku — rzeka.

**Rivera**, departament w Urugwaju, na granicy stanu Rio Grande do Sul (Brazylja), ze stolicą R.

**Rivera**, ob. Primo de Rivera y Orbaneja.

**Riverina**, międzyrzecze w pld.-wsch. Australji, między rz. Murray, Murrumbidgee, Lachlan i Darling. Jest to żyzna kraina, w której kwitnie uprawa pszenicy i owoców. Główne osady: Wagga Wagga i Albury.

**Riverside**, miasto w pld. Kalifornji (Stany Zjedn. Am. Płn.), u stóp gór San Bernardino z 19.341 mieszcz. Jest to piękne miasto-ogród, odwiedzane przez rzesze turystów i kuracjuszy.

**Riverso** (włosk.), odwrotnie; Canone al r. (kanon „w ruchu raka“), ob. Kanon.

**Rivier** Alphonse, prawnik szwajcarski, (1835—1898), 1863 profesor w Bernie, od 1867 w Brukseli. Dzieła: „Introduction historique au droit romain“ (1871), „Introduction au droit des gens“ (1889) i i.

**Riviera** (Rywjera, włosk. = „wybrzeże“), pas wybrzeża nad zatoką Genueską, między Nizzą i Spezią, przedzielony przez miasto Genuę na zachodnią (R. di Ponente) i wschodnią (R. di Levante). Dzięki przepięknemu krajobrazowi, bujnej szacie roślinnej o charakterze podzwrotnikowym oraz łagodnemu i pogodnemu klimatowi (góry osłaniają R. od wiatrów płn.) powstało tu całe mnóstwo wytwornych uzdrowisk klimatycznych. Najstojniejsze miejscowości: Nizza, Monaco i Mentona. Wzdłuż całej R. biegnie nadbrzeżna linja kolejowa Nizza—Ventimiglia—Genua—Spezia.

**Rivière**, 1. Henri, franc. marynarz i powieściopisarz, (1827—1883), autor wielu komedji i powieści, z których najlepsza: „Pierrot“ (1860).

2. Henri, franc. malarz i grafik, ur. 1864, kształcił się na drzeworycie japońskim i jego barwnych efektach. Znane są jego barwne drzeworyty: „Paysages Bretons“ (1890—4), „La Mer“ (1890—92), oraz serje litografij, jak: „Paysages Parisiens“, „Les trente-six vues de la Tour d'Eiffel“ i i.

3. Jacques, pisarz franc., (1886—1925), wydawca „Nouvelle Revue Française“, oprócz powieści i studjów („L'Allemand. Souvenirs et réflexions d'un prisonnier de guerre“ (1918, nowe wyd. 1924), po nawróceniu religijnem napisał apologję chrześcijaństwa „A la Trace de Dieu“ (1925). Jego korespondencja z A. Fournier (1926, 2 t.) i P. Claudel (1926) przedstawia drogę tego nawrócenia.

**Rivière** Briton, malarz ang., (1840—1920), uczeń swego ojca (William R.), studjował następnie we Włoszech. Malował głównie zwierzęta i sceny biblijne ze zwierzętami oraz tematy rodzajowe.

**Rivoire** André, poeta franc., ur. 1872, od 1895 redaktor „Revue de Paris“, wydał zbiory poezyj: „Les vierges“ (1895), „Le songe de l'amour“ (1900, wyd. powiększ. 1906), „Le chemin de l'oubli“ (1905), jednoaktówkę prozą „La peur de souffrir“ (1904), baśń sceniczną wierszem „Il était une bergère...“ (1905), komedję wierszem o trwałem powodzeniu „Le bon roi Dagobert“ (1908), nadto „Juliette et Roméo“, wraz z L. Besnard „Mon ami Teddy“, z V. Mirande „Pour vivre heureux“ (1912).

**Rivolgimento** (włosk.), przewrót głosów w kontrapunkcie podwójnym.

**Rivoli** (R. Veronese), osada w prow. Werona (płn. Włochy), na pld. stokach Monte Baldo z 1.710 mieszcz., 14 i 15 stycznia 1797 pobił tu Napoleon Bonaparte wraz z Masseną Austrjaków pod Alvinczym.

**Rivoli** Paulina, polska śpiewaczka, um. 1881, w operze warszawskiej od r. 1834—1860, wykonał partyjki sopranowych.

**Riwa**, ob. Rewa.

**Rize**, stolica wilajetu w Turcji małoazjat., nad morzem Czarnym z 13.701 mieszk. i portem.

**Rizi**, 1. Fray Juan, malarz hiszpański, (1595—1675), benedyktyn w Monserrat, po studjach w Salamance został opatem klasztoru Medina de Campo w Madrycie, w końcu biskupem we Włoszech. Malował obrazy religijne, znajdujące się w muzeum w Madrycie („Stygmatyzacja św. Franciszka“) i w ołtarzach kościołów S. Millan de la Cogulla de Yuso, S. Juan Bautista w Burgos i i.

2. Francisco, malarz, brat poprzed., (1608—1685), syn Antonia R., był uczniem V. Carducho. 1683 był malarzem katedry w Toledo, 1656 malarzem nadwornym Filipa IV., później Karola II. Malował dekoracje teatrów: 1648 Alcazar w Madrycie (wraz z P. Nuñezem) i Buen Retiro, dalej obrazy religijne („Pokłon pastery“, portrety („Portret generała“) i i. Liczne dzieła jego znajdują się w pałacach królewskich w Hiszpanji i kaplicy del Ochavo, w S. Antonio de los Portugueses.

**Rizo** (R i z z o) Antonio di Giovanni, rzeźbiarz włoski, (ok. 1430 — po 1497), pracujący w Wenecji i Vicenzy, twórca figur Adama i Ewy (pałac Dożów w Wenecji), figur cnót (grobowiec Tron, Wenecja Frari) i figury Giov. Emo w Muzeum w Vicenzy.

**Rizon**, średniowieczna tkanina brokatowa, przetykana złotem i srebrem, wyrabiana w Lyonie.

**Rizos-Nerulos** Jakowakis, grecki polityk i poeta, (1778—1850), ofiarnie działał w kierunku narodowego odrodzenia, 1828 pierwszy sekretarz stanu zgromadzenia narodowego w Argos, minister oświaty (1832) i spraw wewnętrznych (1834), wraz z Rangabé założyciel greckiego towarzystwa archeologicznego; jako poeta napisał przedewszystkiem komedię „Korakistika“ (1813) i poemat satyryczny „Porwanie indora“ (1816). Wydał nadto: „Cours de la littérature grecque moderne“ (1826) i „Histoire moderne de Grèce“ (1828).

**Rjeka**, ob. Fiume.

**Rjeka** (Ombla), rzeka w Dalmacji (Jugosławia), długa 20 km. Jest to odpływ Trebinjčicy, która ginie pod ziemią w krasie Hercegowiny, a teraz wynurza się ze skały jako potężna i żeglowna rzeka, uchodząca do zatoki Gravosa.

**R. M.**, skrót, zam. Regia Majestas (łac.), „majestat królewski“, Królewska Mość.

**R. N.**, w Anglii skrócona nazwa Royal Navy, „królewska marynarka“.

**Roanne**, miasto okręg. w depart. Loire (Francja), nad Loarą, przy kolei: Lyon-Saint Germain-des-Fosses z 38.469 mieszk. Posiada szereg zabytkowych budowli oraz przemysł tekstylny, garbarski i maszynowy.

**Roanoke**, rzeka w płn. Ameryce, razem ze Staunton 720 km długa. Powstaje w Wirginji z połączenia rz. Staunton i Dan, przepływa płn. Karolinę i uchodzi pod Plymouth do Albemarleundu (Atlantyki).

**Roanoke**, miasto w Wirginji (płn. Ameryka), przy przelomie rz. Staunton przez góry Niebieskie z 54.140 mieszk. Posiada kopalnie żelaza,

przemysł żelazny i maszynowy oraz znaczny handel.

**Roastbeef** (ang.), na sposób angielski pieczona połówka wołowa.

**Robaczkowy wyrostek**, ob. Jelito.

**Robaki** (Vermes), typ zwierząt, obejmuje bardzo wielką ilość gatunków, rozmaicie zorganizowanych. Wspólną cechą jest zrost mięśni ze skórą w jednolity wó r s k ó r n o - m i ę s n y. System nerwowy składa się z parzystego zwaju mózgowego, który wysiła do ciała parzyste sznury nerwowe. Z organów zmysłowych występują oczy, narządy dotyku, rzadziej równowagi. Jelito u form pasorzytnych często zanika. Układ krwionośny występuje tylko u wyższych r. Organa wydzielnicze (protonefridia lub nefridia) wyprowadzają też elementy rozrodcze. Bezpłciowo rozmnażają się niektóre z r. przez pączkowanie lub podział. Rozwój wprost lub za pośrednictwem larwy, zwanej trochofora. Zależnie od ilości członów, na jakie dzieli się ciało, wyróżnia się trzy grupy: Ameryka, Polymeryka, Oligomeryka.

A. A m e r a — robaki nieczłonowane, o kilku parach sznurów nerwowych. Przeważnie i pierwotnie zamieszkują wody. Wiele z nich pasorzytuje. W gospodarstwie człowieka obok owadów mają największe znaczenie, wywołując choroby roślin i zwierząt. Tu należą: 1) Plathelminthes (płazińce) o ciele spleśzionym. Z nich żyją przeważnie wolno w irki (Turbelaria) oraz Nemertini, zaś pasorzytnie przywry (Trematodes) i tasiemce (Cestodes). 2) Nemathelminthes (obleńce) o ciele obłem: wrotki (Rotatoria), Nematohyncha i nicienie (Nematodes) z licznymi formami pasorzytnymi.

B. P o l y m e r a — ciało podzielone na liczne prawdziwe człony. Tylko 1—2 par sznurów nerwowych brzusznych z węzłowatymi zgrubieniami w każdym członie. Posiadają przeważnie naczytnia krwionośne. Rozwój wprost lub za pośrednictwem larwy, zwanej trochofora. Należą tu: 1) Hirudinea (p i j a w k i) o skórze wtórnie pierścieniowanej i z przylgami: przyustną oraz na ostatnim członie ciała. Bez szczecinek. Obojnacze. 2) Chaetopoda (szczecionogie) z mniej lub więcej licznymi szczeciami, wystającymi z worka skórnomięsnego, często z parapodiami. Skąposzczety (Oligochaeta), mała ilość szczeci n. p. dżdżownica i suto szczety (Polychaeta), dużo szczeci, n. p. rurówki.

C. O l i g o m e r a — ciało podzielone na małą ilość członów, różnowartościowych, niezawsze wyraźnych. Należą tu drobne grupy zwierząt: Tentaculata, Brachiopoda, Chaetognatha, Branchiotremata.

**Robbers Herman**, pisarz holend., ur. 1868, autor powieści psychologicznych („De roman van Bernard Bandt“ 1897, „De bruidstijd van Annie de Boogh“ 1901 i i.) i opowiadań z życia holenderskiego. Wyd. zbior. powieści 1917—24, 7 t.

**Robbia**, 1. Luca della, rzeźbiarz włoski, (1399—1482), należący do głównych mistrzów wczesnego renesansu, pracował we Florencji, gdzie wykonał do katedry sławny chór dla śpie-

waków, 5 płaskorzeźb na Campanile i 1446—68 wraz z Michelozzem (ob.) dwie bronzowe do zakrystji katedr. Najszerzej znane są jego terakotowe rzeźby powlekane barwną polewą, wykonywane od mniej więcej 1442 r. techniką przez niego wynalezioną, liczne płaskorzeźby, medaljony, ołtarze, grupy rzeźbione i t. d., rozpowszechnione w całej Toskanie, zdobiące liczne muzea (Paryż, Berlin, Londyn, Florencja i t. d.). Najznakomitszymi uczniami R. są: jego kuzyn Andrea della R. (ob.) oraz synowie tegoż, Giovanni (1469—1529) i Girolamo (1488—1566).

2. Andrea della, rzeźbiarz włoski, (1435—1525), bratanek i uczeń Luca della R., wykonywał swe rzeźby prawie wyłącznie w terakocie; z marmurowych znany tylko ołtarz główny w S. Maria della Grazia w Arezzo. Liczne prace R. zachowały się we Florencji, wśród nich najślawniejsze postaci niemowląt w medaljonach, zdobiących loggię Spedale degli Innocenti. W kościołach w Arezzo, Pisto i Prato znajdują się prace R., licznie też reprezentowane w większych muzeach. W pracach pomagało mu często jego pięciu synów.

**Rober** (z ang. rubber), w grze w wista kolejka z dwóch lub trzech, w bridżu — z dwóch partyj.

**Roberonde** (franc.), suknia kobieca z trenem okrągło ściętym, noszona w 2-giej połowie XVIII w. Por. spolszcz. Robron.

**Robert**, imię szeregu panujących:

**Francja**: 1. R. I., młodszy brat króla Odona, (ok. 865—923), odziedziczył jego posiadłości, zbuntował się 920 przeciw Karolowi Naiwnemu, zginął w walce.

2. R. II. Pobożny, syn Hugona Capeta, (971—1031), władca słaby, ożeniony z Bertą Burgundką, potem z Konstancją z Arles.

**Neapol**: 3. R. Andegaweński, (ok. 1278—1343), zmierzał do zniszczenia wpływów niemieckich we Włoszech, stawiał skuteczny opór Henrykowi VII i Ludwikowi Bawarskiemu, popierał filozofję i poezję.

**Normandja**: 4. R. I. Djabeł, ks., um. 1035, poskromił okrutnie nieposłusznych walsali, upokorzył Odoną hr. Szampanji, chcąc odpokutować swe zbrodnie odbył pielgrzymkę do Jerozolimy, zmarł w drodze powrotnej.

5. R. II., syn Wilhelma Zdobywcy, ks., (1054—1134), oddał Normandję w zastaw królowi angielskiemu Wilhelmowi, nie otrzymał jej po powrocie z krucjaty i zmarł w niewoli.

**Szkocja**: 6. R. I. Bruce, (1274—1329), obalił 1306 rządy angielskie i wstąpił na tron, zmusił Anglików do uznania przewrotu, pierwszy powołał do parlamentu szkockiego przedstawicieli miast.

7. R. II., wnuk poprz., (1316—1390), ugruntował panowanie domu Stuartów.

8. R. III., syn poprz., (1340—1406), 1390 wstąpił na tron po ojcu, oddał rządy w ręce brata Aleksandra i kilku możnowładców.

**Robert**, 1. Hubert, malarz franc., zwany R. des Ruines, (1733—1808), kształcił się w Rzymie, 1766 członek Akademji sztuk pięknych w Paryżu. Był rysownikiem ogrodów królewskich. Malował ruiny starożytnych budowli we

Włoszech i połud. Francji, w dużym formacie, przeważnie przeznaczone do dekorowania ścian pałacowych (20 w Luwrze).

2. Léopold, malarz franc., (1794—1835) (samobójczo), uczeń David'a, studjował od 1818 we Włoszech życie ludu, które w idealizowanej formie przedstawiał w swych obrazach: „Improvizator“ (1823), „Powrót z święta Madonny del Arco“ (Luwr) i i. Obraz R. posiada Muzeum Wielkopolskie w Poznaniu.

**Robert**, 1. Ludwig, poeta niem., (1778—1832), pochodzenia żydowskiego, prekursor „Młodych Niemiec“, autor tragedji „Die Macht der Verhältnisse“ (1816), poezyj „Kämpfe der Zeit“ (1817), tragedji „Die Tochter Jephthas“ (1820), komedji romantycznej „Cassius und Phantassus“ (1825) i i.

2. Carl, niem. filolog klas. i archeolog, (1850—1922), prof. w Halle, napisał: „Bild und Lied“ (1881), „Archäologische Märchen“ (1886), „Studien zur Ilias“ (1901), „Pausanias als Schriftsteller“ (1909), „Die Masken der neuern attischen Komödie“ (1911), „Oidipus, die Geschichte eines poetischen Stoffes“ (1915), „Archäologische Hermeneutik“ (1919) i in. Od 1882 współwydawca „Hermesa“.

**Robert de Borron**, ob. Francuska literatura.

**Robert z Arbrissel**, zakonnik, święty, żył między 1055 a 1117.

**Robert z Cîteaux**, św., (ok. 1022—1110), założyciel zakonu Cystersów (ob.).

**Robert Djabeł**, ob. Robert 4.

**Robert-Fleury**, 1. Nicolas, malarz franc., (1797—1890), uczeń Gros'a, malował obrazy historyczne w stylu swej epoki, np. „Noc św. Bartłomieja“, „Galileusz przed Inkwizycją“ i i.

2. Tony, syn poprz., malarz, (1837—1911), uczeń Delaroche'a, malował sceny historyczne, portrety i obrazy rodzajowe. Główne dzieła: „Danajdy“, „Stare kobiety w Rzymie“ i i. W późniejszym okresie malował obrazy rodzajowe w plenerze.

**Robert Guiscard**, ks. Apulji i Kalabrii, (ok. 1015—1085), zdobywca Sycylii, walczył zwycięsko przeciw cesarstwu wschodniemu, 1084 oswoił papieża Grzegorza VII, oblęganego w Zamku Anioła przez Henryka IV.

**Roberti Ercole**, malarz włoski, (ok. 1455—1496), zależny w swych dziełach od C. Tury i Mantegni, jest przedstawicielem szkoły ferraaryskiej o silniejszym jednak kolorycie. „Pietà“ (Liverpool), „Pojmanie Chrystusa“ i „Golgota“ (Drezno) należą do znanych dzieł R. (Por. Cossa 1.).

**Roberto Federico de**, pisarz włoski, (1866—1927), następca Vergi, autor powieści i nowel psychologicznych i historyczno-pozytywistycznych: „L'illusione“ (1891), „I vicerè“ (1894), „Gli amori“ (1898), „Le donne, i cavalier etc.“ (1908), „Ironie“ (1919).

**Roberts**, 1. David, malarz ang., (1796—1864), malował przeważnie pejzaże architektoniczne, oraz serje litografij z podróży. Dzieła w Londynie i Edynburgu.

2. Frederick Sleigh, bryt. feldmarszałek, (1832—1914), 1879 głównodowodzący w wojnie afganistańskiej, 1881 gubernator Natalu i komisarz Transwalu, 1885—93 naczelny wódz.



w Indjach, 1886 podbił Birnę, 1899 objął naczelne dowództwo przeciw Burom, zdobył Oranję i obsadził Johannesburg i Pretorię.

**Robertson**, 1. William, historyk szkocki, (1721—1793), duchowny prezbiterjański, oficjalny historyjograf królewski, napisał: „History of Scotland during the Reigns of Queen Mary and King James VI.” (1759, 2 t.), „History of the Reign of the Emperor Charles V.” (1769, 3 t.), „History of America” (1777, 2 t.) i in.

2. Thomas William, ang. pisarz dramat., (1829—1871), autor popularnych w swoim czasie sztuk: „Society” (1865), „Ours” (1866), „Caste” (1867), „Play” (1868), „School” (1869), „M. P.” (1870) i i. „Principal Dramatic Works” (1889, 2 t.).

3. Sir William Robert, feldmarszałek bryt., ur. 1860, od 1877 w armji, brał udział w wojnie burskiej, w czasie wojny światowej szef sztabu generalnego, dowodził 1919—20 armją brytyjską w Nadrenji.

**Robertus de Fluctibus**, filozof ang., ob. Fludd Robert.

**Robeson kanał**, odnoga morza, dzieląca płn. zach. Grenlandję od Ziemi Granta.



Robespierre.

**Robespierre Maximilien Marie Isidor de**, rewolucjonista franc., (1758—1794), adwokat w Arras, został 1789 deputowanym do Stanów Generalnych, wybił się niebawem jako rzecznik zasad demokratycznych, w okresie Legislatywy zwalczał politykę wojenną Żyrondystów, obrany do Konwencji wysunął się na czoło Górali. Po upadku Żyrondy stał się duszą komitetu Ocalenia Publicznego, wysławszy na szafot hebertystów i dantonistów osiągnął dyktatorskie niemałe w państwie stanowisko. Niezmiernie popularny wśród ludu z powodu szczerego demokratyzmu, prostoty w życiu i nieprzedajnego charakteru, reprezentował program walki z koalicją aż do ostatecznego zwycięstwa, zainaugurował śmiałe reformy społeczne, zwalczał ateizm i wprowadził kult Najwyższej Istoty, dążył do stworzenia „państwa Cnoty”. 9. thermidora (27 lipca) 1794 uwięziony w Konwencji przez swych przeciwników, po nieudanej próbie powstania jakobinów i Komuny paryskiej został nazajutrz ścięty wraz z towarzyszami. Śmierć jego położyła koniec rządowi terrorku i otworzyła okres t. zw. „reakcji thermidorystycznej”. Postać R. oceniana bardzo krytycznie przez dawniejszych historyków, doczekała się apologji w dziełach nowszych badaczy, zwł. A. Mathieza, który czyni

zeń najwybitniejszego męża stanu Konwencji i wodza demokracji politycznej i społecznej.

**Robigus** (Robigo, „rdza”), starorzymskie bóstwo rolne, któremu w czasie świąt t. zw. Robigalia (25. kwietnia) flamen Kwiryna składał w ofierze psia.

**Robilant** Carlo Felice Nicolis, hr., polityk włoski, (1826—1888), odznaczył się w bitwie pod Novarą 1849, zawarł 1887 traktat trójprzymierza.

**Robin Hood**, bohater ballad staroangielskich, występujący najpierw ok. 1377, spopularyzowany w XV. w., następnie mowa o nim u Szekspira i w „Ivanhoe” W. Scotta. Orędownik ubogich i ich obrońca przed uciskiem możnych.

**Robinet** Jean Baptiste, franc. filozof, (1735—1820), po wystąpieniu z zakonu jezuitów prowadził życie wędrowne. W swych dziełach: „De la Nature” (1761—66), oraz „Considération philosophique sur la gradation naturelle” (1768) i i. rozwijał myśl stopniowego rozwoju istot organicznych, podnosił instynkt do godności zasady moralnej, a psychologję poddawał prawom mechaniki.

**Robinia** L. (robinja), drzewa lub krzewy z rodziny Papilionaceae, liście nieparzystopierzaste, przylistki przekształcone w kolce; rosną w Ameryce płn. i w Meksyku. R. pseudacacia L. (rfałszywaakacja cz. grochodrzew), kolczaste drzewo o białych, silnie wonnych kwiatach, do 25 m wys., pochodzi z Ameryki płn., obecnie hodowane wszędzie w klimacie umiarkowanym. Ulepszona glebę przez opadziny liści, ma żółtawe, twarde drewno, które znalazło różnorakie zastosowanie. Korzeń i kora trujące, liście służą na paszę dla bydła. Jako ozdoba hodowana też R. hispida L., R. glutinosa Sims. i t. d. R. panacocco Aubl. z tropikalnej Ameryki dostarcza twardego drewna.

**Robinson**, 1. Henry Crabb, pisarz ang., 1775—1867, przyjaciel Wordswortha, w l. 1800—05 w Niemczech, w r. 1808 w Hiszpanji jako korespondent wojenny „Times’a”, autor w większej części niedrukowanych (część. w r. 1869), bardzo ważnych pamiętników.

2. Joseph Armitage, anglikański duchowny, ur. 1858, bibliista, 1893—99 prof. w Cambridge, od 1891 wydaje „Texts and Studies”.

3. James Harvey, płn.-amerykański historyk kultury, \* 1863, prof. historii na uniwersytecie w New-Yorku. Główne dzieła: „The New History” (1911), „The Mind in the Making” (1921) i in.

4. Edwin Arlington, poeta płn.-ameryk., ur. 1869, sceptyczny lyryk refleksyjny, o subtelnej wrażliwości psychologicznej, autor „The Town down the River” (1910), „The Man against the Sky” (1916), „Merlin” (1917), „Lancelot” (1920) i i. Wyd. zbior. 1921—22.

**Robinson Crusoe**, bohater powieści Defoe (ob.), wydanej w l. 1719—20 w 3 tomach, z których III. dziś zapomniany (uwagi religijno-obyczajowe). Pomysł i niektóre szczegóły wzięł D. z przygód żeglarza szkockiego Aleksandra Selkirk (1676—1721), który przez 4 lata przebywał na bezludnej wyspie Juan Fernández na oceanie Spokojnym. W całości jednak powieść jest wyrazem własnych doświadczeń i myśli pisarza, napisana przy pomocy różnych opisów po-

dróży i w bohaterze dająca (nierozmyślnie) typowy obraz angielskiego charakteru narodowego (energja, żądza przygód, pobożność). Powieść tłumaczono na blisko 30 języków (po polsku spopularyzowana w opracowaniu Wł. L. Anczyca od 1868), istnieją setki jej wydań, prze-róbek dla młodzieży i mnóstwo naśladownictw (t. zw. „Robinsonady“), z których np. w języku polskim dla młodzieży: „Przygody młodzieńca czyli Robinson Polski“ A. Dygasińskiego (1891), „Robinson tatrzański“ Stefana Gębarskiego (1896) i i.

**Robiquet Paul Pierre**, historyk franc., (1848—1928), adwokat i radca stanu, napisał: „La constitution française de 1875“ (1878), „Histoire municipale de Paris“ (1880—1904, 3 t.), „Histoire et droit“ (1907, 2 t.) i in.

**Robison Samuel Shelbourne**, admirał St. Zj. Am. Phn., ur. 1867 r., weteran wojny hiszpańskiej i światowej, w 1925 r. objął naczelne dowództwo floty St. Zj.

**Roborantia** (łac.), leki wzmacniające.

**Roborowski** Wasyl Iwanowicz, rosyjski podróżnik, (1856—1910). Towarzyszył 1889—90 Piewcowowi do Tybetu i razem z Kozłowem prowadził 1893—95 wyprawę do Wsch. Turkiestanu i gór Nanszan.

**Robotnicza kwestja**, ogół problemów związanych z bytem i warunkami pracy pracowników fizycznych, które znalazły częściowy wyraz w ustawodawstwie społecznym, w różnym stopniu rozwinięciem w poszczególnych krajach, częściowo zaś wchodzi w skład programu ogólnego społecznego, wysuwanego przez robotnicze stronnictwa i organizacje. Por. m. i. art. Płaca, Praca, Pracy pośrednictwo, Pracy prawo, Pracy sądy, Socjalizm, S. w Polsce, Stowarzyszanie się, Ustawodawstwo społeczne (także w t. Polska), Zawodowe związki.

**Robotnicze Kongresy międzynarodowe**, ob. Socjalna demokracja.

**Robotnicze organizacje**, ob. Zawodowe związki.

**Robotnicze i żołnierskie rady**, reprezentacje robotników i żołnierzy, wybrane w Rosji 1917, w Niemczech 1918 pod koniec wojny, po przewrocie objęły władzę dyktatorską i przeprowadzały rewolucję po różnych miejscowościach. Rady żołnierskie upadły, rady robotnicze urosły w Rosji do Rządu Rad.

**Robotnik**, pracownik, sprzedający swoją pracę fizyczną przedsiębiorcy i wykonywujący ją na tegoż rachunek. Klasa pracująca obejmuje jednak nie tylko pracowników fizycznych, ale i umysłowych, i odróżnia się od innych klas społecznych nie tem, że pracuje, lecz tem, że sama nic nie posiadając, jest zmuszona do wykonywania pracy najemnej. — Por. odsyłacze przy art. Robotnicza kwestja.

**Robotnik**, 1. tajne czasopismo narodowo-socjalistyczne, wydawane, redagowane i drukowane w zaborze rosyjskim w l. 1894—1900 przez Józefa Piłsudskiego. Ogółem wyszło 36 numerów. — 2. Współczesny dziennik warszawski, organ Polskiej Partji Socjalistycznej.

**Roboty publiczne**, większe prace podejmowane przez państwo wzgl. samorządy (drogi, koleje, meljoracje, budowle i t. d.). O Minister-

stwie r. p. w Polsce ob. w t. Polska: Organizacja administracji.

**Robron** (z fran. robe ronde), dawna suknia kobieca ze sztywnej materji jedwabnej, tak, że spódnica utrzymywała nadaną jej formę.

**Robsart Amy**, (1532—1560), pierwsza żona hr. Roberta Leicester, faworyta królowej Elżbiety Angielskiej, za której rzekomo podżeganiem została zamordowana w Cumnor Hall pod Oxford.

**Robson, Mount**, szczyt w górach Rocky Mountains w Kanadzie, wysoki 4.157 m.

**Roburyt**, wynaleziony w r. 1886 (przez Rotha), materiał wybuchowy. Obecnie używany r. zawiera 72% azotanu amonowego, 10% saletry potasowej, 0,5% nadmanganianu potasu, 12% dwunitrobenzolu i 5% siarczanu amonowego.

**Robusti Jacopo**, malarz włoski, ob. Tintoretto.

**Roca**, 1. Vicente Ramon, polityk ekwadorski, (1797—1858), bronił niezawisłości swego kraju przeciw Argentynie, organizował walkę o wolność w 1820, był członkiem Kongresu i senatorem, 1845—49 prezydentem republiki.

2. Julio, polityk argentyński, (1843—1914), generał, 1879 minister wojny, 1880—86 i 1898—1904 prezydent republiki.

**Roca, Cabo da**, najdalej ku zach. wysunięty przylądek Europy, w Portugalji pod 9° 29' 46" dług. zach., wysoki 142 m.

**Rocaille** (franc.), rodzaj grotty z muszel, koral, kamieni i t. p.; charakterystyczny dla stylu rokoko (ob.).

**Rocaille**, topnik, używany przy malowaniu porcelany. Skład: 6 części minji, 2 części krzemionki.

**Rocca** (włos.), skała, zamek.

**Rocastrada**, miasto w prow. Grosseto (Włochy) z 11.098 mieszk.

**Rocella** Dec. (rzęsieńnica, orselka), porost krzaczkowy, bocznie stojące apotecja, rośnie na wybrzeżach morza ciepłych. R. tinctoria Dec. z wysp Kanaryjskich, Azorskich i z wybrzeży morza Śródziemnego, dostarcza lakmusu.

**Roch**, święty, żył w Montpellier, (ok. 1295—1327), patron chrząniący przed zarazami.

**Rocha**, stolica depart. w Urugwaju, przy ujściu rzeki R. do Atlantyku z 12.000 mieszk. Departament R. obejmuje m. i. wyspy: Paloma, Polonia i Coronilla.

**Rocha Dardo**, polityk argentyński, (1838—1921), gubernator prowincji Buenos Aires, założył uniwersytet La Plata i został jego pierwszym rektorem i dożywotnim kanclerzem.

**Rochambeau**, 1. Jean Baptiste, hr., marszałek Francji, (1725—1807), brał jako generał brygady udział w wojnie siedmioletniej, dowodził korpusem w amerykańskiej wojnie o niepodległość i zmusił Anglików do kapitulacji pod Yorktown.

2. Donatien Marie Joseph, syn poprz., generał, (1750—1813), usiłował 1803 naprośnie podbić San Domingo, wzięty do niewoli został wypuszczony 1811, padł pod Lipskiem.

**Rochdale**, miasto w Lancashire (płn.-zach. Anglja), nad rz. Roch i kanałem R. z 91.510 mieszk., kościołem z XIV. w. oraz przemysłem wełnianym, bawełnianym i metalowym.

**Roche** (z pers. „roch“ lub „ruch“, franc. „roc“), dawniej nazwa wieży w grze w szachy.

**Roche-la-Molière**, miasto w depart. Loire (Francja), zach. przedmieście fabryczne Saint-Étienne z 7.393 mieszk., w tem blisko połowa Polaków. Przemysł metalurgiczny i jedwabniczy.

**Roche-sur-Yon, La**, stolica depart. Vendée (Wandei), przy kolei: Nantes-Bordeaux z 13.629 mieszk. oraz przemysłem sukieniczym i żelaznym. W 1815—48 nazywało się miasto: Bourbon-Vendée, a do 1870: Napoléon-Vendée.

**Rochea DC.** (tłustoliść), roślina z rodziny Crassulaceae, zioła lub krzewinki, liście naprzeciwległe, na brzegach owłosione, kwiaty białe lub czerwone, dzbankowate. W doniczkach hodowane R. coccinea DC. i R. versicolor DC.

**Rochebrun François**, oficer francuski w XIX w., uczestnik powstania styczniowego, w którym dowodził stworzonym przezeń legionem „żuawów śmierci“.

**Rochebut**, wielka siłownia wodna (20.000 KW) w francuskim departamencie Creuse.

**Rochefort** (R. sur Mer), miasto okręg. w depart. Charente-Inférieure (Francja), nad rz. Charente, 19 km od jej ujścia do Atlantyku z 28.275 mieszk. Port wojenny i lotniczy, obserwatorium astronom. i meteorologiczne oraz przemysł spożywczy, tłuszczowy i młynarski. Tu chciał Napoleon 1 lipca 1815 wsiąść na okręt do Ameryki.

**Rochefort Victor Henri**, hr., dziennikarz franc., (1830—1913), za Drugiego Cesarstwa zwalczał rząd, 1869 deputowany, 1870 uwięziony za działalność opozycyjną. 4. września został członkiem rządu tymczasowego, w dzienniku „Marseillaise“ podniecał ludność do powstania, deportowany 1873 do N. Kaledonii, po ułaskawieniu głosił w prasie wojnę odwetową przeciw Niemcom, za związki z Boulangerem musiał wyemigrować 1889—95 do Londynu.

**Rochefoucauld, La**, ob. Larochevoucauld.

**Rochegrosse Georges**, malarz franc., ur. 1859, uczeń Ecole des beaux-arts w Paryżu, malował obrazy historyczne o ponurym nastroju, np.: „Witeljusz ścigany przez ulice Rzymu“, „Salome tańcząca przed Herodem“ (1887), „Upadek Babilonu“ (1891) i in.

**Rochelle, La** (pol. Roszella), stolica depart. Charente-Inférieure (Francja), nad Pertuis d'Antioche (Atlantyk), połączona kanałem z Sèvre, ma 41.521 mieszk., szereg zabytkowych budowli z XIV.—XVIII. w., dużą bibliotekę, 4 muzea, Akademię Sztuk i Umiejętności, kąpiele morskie i duży, choć płytki port, a wreszcie przemysł rybny, metalowy, ceramiczny i maszynowy. W XVI.—XVII. w. była R. głównym ośrodkiem hugonotów, aż została w 1628 zdobyta (głodem) po 13 miesięcznym oblężeniu przez Richelieu'a.

**Roches, Col des**, przełęcz w Jurze Szwajcarskiej, na granicy kantonu Neuchâtel i Francji, wys. 950 m. Biegnie przez nią kolej: Le Locle—Morteau—Besançon.

**Rochester**, miasto w hrabstwie Kent (Anglja), nad Medway, przy kolei: Londyn-Dover z 31.933 mieszk. Posiada szereg zabytkowych budowli (katedra z XI—XII. w.), warsztaty okrętowe,

przemysł maszynowy i rybny oraz handel przybrzeżny.

**Rochester**, nazwa szeregu miast w Stanach Zjedn. Am. Płn., m. i. 1. port przywozowy i węzeł kolejowy w stanie New York, nad rz. Genesee River (do jez. Ontario) z 316.786 mieszk. (zgorą 10.000 Polaków). Ośrodek wielkiego przemysłu (zatrudniającego w 1923 r. 58.649 osób) konfekcyjnego, młynarskiego, żelaznego, maszynowego oraz fabr. aparatów optycznych i fotograficznych, jest poza tem ośrodkiem ogrodnictwa i posiada uniwersytet (od 1846). — 2. miasto w stanie Minnesota z 13.722 mieszk. Przemysł młynarski i handel zbożem. — 3. miasto fabryczne w pld.-wsch. New Hampshire z 10.000 mieszk. oraz fabr. obuwia i flaneli.

**Rochester John Wilmot**, drugi Earl of, poeta ang., (1647—1680), autor „Poems“ (1680), satyr i „Familiar Letters“ (1685, 1697, 1699). „Poetical Works“ (1731—32, 2 t.).

**Rochici**, zgromadzenie zakonne, utworzone w r. 1713 przy szpitalu św. Rocha w Wilnie. Założycielem ich był biskup Konstanty Brzostowski. Na płaszczu mieli trupa głowę na znak, że zadaniem ich jest grzebanie umarłych.

**Rochow Gustav Adolf Rochus**, polityk pruski, (1792—1847), 1831 prezydent rządowy w Merseburgu, 1834—42 minister spraw wewnętrznych, przedstawiciel reakcyjnego biurokratyzmu, uchodzi za twórcę słynnego powiedzenia o „ograniczonym rozumie poddanych“ (ob. „Ograniczony rozum poddanych“).

**Rochwist**, nazwa ludowego zwyczaju śląskiego z okolic Wrocławia. Ze świtem pierwszego dnia Zielonych Świąt parobcy urządzali gonitwę, rozpoczynając się nad jez. Próchnikiem. Zwycięzca w niej zostawał królem, a ostatni przychodzący do mety „rochwistem“, błaznem, mającym obowiązek zabawiania „króla“ i towarzyszy w czasie powrotu do wsi.

**Rock**, po angielsku — skała.

**Rock Island**, miasto w stanie Illinois (płn. Ameryka), na wsch. brzegu Missisipi, 5 km powyżej ujścia Rock River z 35.177 mieszk. Fabr. narzędzi roln., broni, wyrobów szklanych i bawełnianych. Miasto wzięło nazwę od wyspy rzecznej, do której prowadzą mosty z R., Moline i Davenport.

**Rock River**, rzeka w płn. Ameryce, długa 528 km. Wypływa w stanie Wisconsin, tworzy wiele jezior i wodospadów, a uchodzi poniżej Rock Island do Missisipi.

**Rockall**, mała wysepka skalista na Atlantyku, pod 57° 36' szer. płn. i 13° 41' dług. zach.

**Rockdale**, miasto w Nowej Pld. Walji (Australja), nad zatoką Botany, na pld. od Sydney z 25.189 mieszk.

**Rockefeller John Davison**, przemysłowiec płn.-ameryk., ur. 1839. Dorobił się miljardowej fortuny na przemyśle naftowym, którego jest najpotężniejszym przedstawicielem. Kilkaset miljonów dolarów wyłożył na fundacje filantropijne i naukowe.

**Rockford**, nazwa szeregu miast w Stanach Zjedn. Am. Płn., m. i. miasto w płn.-zach. Illinois, nad Rock River z 70.485 mieszk. (1.500 Polaków) oraz przemysłem papierowym, bawełnianym, maszynowym i meblowym.



J. D. Rockefeller.

**Rockhampton**, miasto w Queensland (Australia), 48 km powyżej ujścia żeglownej rz. Fitzroy z 30.000 mieszk., znacznym handlem i przemysłem rybnym. Wpobliżu kopalnie węgla i złota (Mount Morgan).

**Rockhill** William Woodville, płn. amerykański dyplomata i podróżnik, (1854—1914), 1905—1909 poseł w Pekinie, podjął dwie ekspedycje naukowe do Tybetu.

**Rockies**, nazwa gór Rocky Mountains.

**Rocky-Mount**, miasto w pld.-wsch. części Płn. Karoliny (Stany Zjedn. Am. Płn.), nad Tar River z 12.742 mieszk. i znacznym przemysłem.

**Rocky Mountains**, ob. Skaliste Góry.

**Rococo**, ob. Rokoko.

**Rocquain** Félix, historyk franc., (1833—1925), archiwariusz, nap.: „Napoléon I-er et le Roi Louis“ (1875), „L'esprit révolutionnaire avant la révolution“ (1878), „La papauté au moyen âge“ (1881), „La cour de Rome et l'esprit de réforme avant Luther“ (1893—97, 3 t.) i in.

**Rocroi**, miasto i twierdza w depart. Ardenes (Francja), nad granicą Belgji z 2.127 mieszk. 19 maja 1643 pobił tu Kondusz Hiszpanów.

**Roczne rośliny**, ob. Jednoroczne rośliny.

**Roczniki**, ob. Annale. Także tytuł niektórych czasopism.

**Rod**, Rh, pierwiastek chemiczny z grupy platynowców (ob.). W przyrodzie występuje w postaci stopu z osmem i złotem. Jest metalem srebrzysto białym, błyszczącym, kowalnym, twardszym nieco od platyny. C. wł. 12,1, c. at. 102,9; topi się w 1970<sup>o</sup>, w wodzie królewskiej nie rozpuszcza się. Jest trójwartościowy. Bywa używany przy wyrobie złotych piór, w stopie zaś z platyną służy do sporządzania termoelementów.

**Rod** Edouard, pisarz szwajc.-franc., (1857—1910), pierwsze powieści w stylu Zoli i pod wpływem Schopenhauera (np. autobiograficzna powieść filozoficzna: „La Course à la Mort“, 1885, i jej ciąg dalszy: „Les Sens de la Vie“, 1889); w l. 1884—87 redagował „Revue contemporaine“; powodzenie zdobył powieściami z życia prywatnego i publicznego we Francji: „La Vie privée de Michel Teissier“ (1893) i „La seconde Vie de Michel Teissier“ (1894); ocenę czasów współczesnych dał w „Les idées morales du temps présent“ (1891); nadto, oprócz monografij literackich, napisał powieści: „L'Eau courante“ (1902), „L'Incendie“ (1906) i i.

**Roda**, wyspa na Nilu pod Kairem, na której znajduje się od 716 r. nilometer, wskazujący poziom wód rzeki.

**Roda** Roda Alexander, pisarz austri., ur. 1872, autor nowel, humoresek, grotesek, anegdot („Von Bienen, Drohnen und Baronen“ 1908, „Schummler, Bummler, Rossetummler“ 1909, „Die verfolgte Unschuld“ 1914, „So jung und schon...“ 1918 i i.), komedij („Der Feldherrnhügel“, 1910), powieści „Der wilde Milan“ (1900), autobiografij „Roda Rodas Roman“ (1924) i t. p.



H. Rodakowski.

**Rodakowski** Henryk, malarz pol., (1823—1899). Był uczniem Dannhausera, Eybela i Amerlinga, wkońcu Cognieta. Pierwsze jego dzieła, jak: „Matka Gracchów“, „Karol IX. przed zwłokami Coligny'ego“ noszą jeszcze ślady akademizmu i pseudoklasycyzmu. Największą sławę zjednały R. portrety, m. i. portret generała Dembińskiego (Muz. Narodowe), portret własny, Otylji Rodakowskiej, portret żony, wicehrabiny de Romanet i in., o bogatych walorach kolorystycznych. Obrazy historyczne nie stoją na tak wysokim poziomie; R. tworzył je pod wyraźnym wpływem malarzy historycznych francuskich: Delaroche'a, Fleury'ego i i. Główne z nich, to: „Odbicie jassyru przez Koniecpolskiego“, „Wojna kokosza“. R. malował też sceny i typy ludowe, jak: „Chłopi w kościele“, „Chłopi na jarmarku“ i i.

**Rodały**, zwoje pergaminowe z Pięcioksięgiem Mojżesza, przechowywane i odczytywane w synagogach żydowskich.

**Rodamonte** (włos. „Waligóra“), samochwał, chełpliwy bohater w „Orlando innamorato“ Bojarda, u Ariosta **R o d o m o n t e**. **R o d o m o n t a d e**, przechwałki.

**Rodan** (łac. Rhodanus, franc. Rhône), druga co do wielkości rzeka we Francji, długa 812 km (z tego 270 km w Szwajcarji) z 99.000 km<sup>2</sup> dorzecza. Wypływa z lodowca R. między szczytami Grimsel i Furka w kantonie Wallis, na wys. 753 m nad poz. morza, płynie między Alpami Berneńskimi i Pennińskimi ku zach., przyjmując odpływy 263 lodowców, przepływa przez jez. Genewskie, przebija się na granicy Francji przez Jurę, tworząc w wapieniu charakterystyczne wąskie wąwozy (La Perte du Rhône), a później płynie ku zach. aż do Lyonu, gdzie zwraca się nagle ku pld. i tak płynie aż do morza Śródziemnego. Uchodzi poniżej Arles

wielką deltą (wyspa Camargue) 2 ramionami (Mały i Wielki R.) do zatoki Liońskiej. Główne dopływy: Saona, Ardèche, Gard (z prawego) oraz Arve, Izera (Isère), Drôme i Durance (z lewego brzegu). Z powodu silnych wahań wodostanu niezbyt się nadaje do żeglugi. Żeglowny jest R. od Le Parc na 579 km. Kanały łączą go z Marsylją, Renem, Sekwaną (kanał Burgundzki) i Loarą (Canal du centre). Kanał Św. Ludwika (3 km) umożliwia ominięcie płytkich ramion delty. Projektowana budowa 20 wielkich tam powyżej i poniżej Lyonu przyczyni się do polepszenia żeglugi na rzece, a zarazem do elektryfikacji kraju.

**Rodanki**, sole kwasu rodanowego (ob.), powstają przy stapianiu odpowiednich cyjanków ze siarką. Najważniejsze z nich — r. metali alkalicznych, są ciałami krystalicznymi, bardzo łatwo rozpuszczalnymi w wodzie. Z solami żelazowymi dają r. intensywnie czerwone zabarwienie, od którego pochodzi nazwa. R. rtęciowy  $Hg(CNS)_2$  rozżarza się przy ogrzewaniu, znacznie zwiększając objętość (w a ż f a r a o n a).

**Rodanowy kwas** (siarkocyjanowy) CNSH, powstaje działaniem odpowiedniej ilości kwasu siarkowego na sól barową  $Ba(CNS)_2$ . Tworzy ciecz trwałą w niskich temperaturach, w zwykłej temperaturze łatwo ulega polimeryzacji, przechodząc w ciało stałe.

**Rodańsko-reński kanał**, ob. Ren-Rodan kanał.

**Rodbertus** Joh. Karl, niem. polityk i ekonomista, (1805—1875), jeden z twórców tego kierunku naukowego socjalizmu niemieckiego, który dążył do rozwiązania kwestii socjalnej na drodze prawnej. Dzieła: „Zur Kenntnis unsrer staatswirtschaftlichen Zustände“ (1842), „Soziale Briefe...“ (1850—51, z nich najważn. „Das Kapital“) i.

**Rode**, duńska miara długości = 3,139 m.

**Rode** Christian Bernhard, niem. malarz i miedziorytnik, (1725—1797), kształcił się w Berlinie, Paryżu, Rzymie i Wenecji, był dyrektorem berlińskiej Akademii, malował freski i obrazy olejne o mitologicznych, religijnych i historycznych tematach. Jako grafik ilustrował „Idylle“ Gessnera i „Bajki“ Gellerta.

**Rode** Pierre, skrzypek franc., (1774—1830), nauczyciel konserwatorium w Paryżu, solista kapeli pierwszego konsula, 1803—8 na dworze w Petersburgu, wraz z R. Kreutzerem i Baillotem główny przedstawiciel „szkoły francuskiej“, której twórcą był Viotti. Kompozycje: Koncerty, Caprices, Etudy i in. należą do najcenniejszych dzieł skrzypcowej literatury pedagogicznej.

**Rodenbach**, 1. Georges, belg.-franc. poeta, (1855—1898), główne jego dzieło wierszem „Le Royaume du silence“ (1891), do prozy zwrócił się w subtelnej powieści regionalnej „Bruges la morte“ (1892), poczem napisał powieści: „La vocation“ (1895), „Le Carillon“ (1897), poezje: „Les vies encloses“ (1896), „Le rouet des brumes“ (1901).

2. Albrecht, poeta flamandzki, kuzyn poprzed., (1856—1880), inicjator narodowo-flamandzkiego ruchu studenckiego, autor dramatu „Gudrun“ (1882) i „Poezji“ (1909).



G. Rodenbach.

**Rodenberg** Julius (właściwie L e v y), pisarz i dziennikarz niem., (1831—1914), autor poezji lirycznych, opisów podróży, powieści realistycznych i t. d., w roku 1874 założył w Berlinie wpływowe czasopismo literackie „Deutsche Rundschau“; do charakterystyki czasu cenne są jego pisma autobiograficzne: „Erinnerungen aus der Jugendzeit“ (1899—1901, 2 t.), „Aus der Kindheit“ (1907) i „Tagebücher“ (1919).

**Rodenice**, według dawnych wierzeń ludowych duchy, orzekające o losie człowieka przy jego narodzinach; zwano je również r o z a n i c a m i lub r o d z e n i c a m i.

**Rodentia** (łac.), rząd ssaków, ob. Gryzonie.

**Roderyk**, ostatni król państwa Wizygotów w Hiszpanji, walcząc z najazdem Arabów został pobity 711 pod Jerez de la Frontera i utonął w Guadalete (czy w Salado?).

**Rodewisch**, miasto w Saksonji (Niemcy), nad rz. Göltzsch, przy kolei: Zwickau-Falkenstein z 10.572 mieszk. i przemysłem.

**Rodez**, stolica depart. Aveyron (Francja), w dolinie rz. Aveyron z 14.201 mieszk. Posiada kilka zabytkowych budowli (gotycka katedra z 13—16. w.), 2 muzea, przemysł wełniany i handel.

**Rodezja** (ang. Rhodesia), ang. kolonja w płd. Afryce, nazwana tak od Cecila Rhodes'a w 1895, obejmuje przedzielone rz. Zambezi prowincje: Płn. i Płd. Rodezji, razem 1,131.760 km<sup>2</sup> z 2,240.729 mieszk. (w 1927 r.).

P ó ł n o c n a R. (Northern R.) ma 745.760 km<sup>2</sup> z 1,244.761 mieszk., w tem 7.275 białych. Jest to falista wyżyna, na której sterczą tu i ówdzie pojedyncze góry i masywy górskie (np. góry Muczinga wys. do 1.500 m), odwadniana do Konga i Zambezi. Posiada gorący klimat wyżynny z deszczową (od paźdz. do kwietnia) i suchą porą roku. Kraj pokryty jest sawanną i lasami galerjowemi. Rolnictwo kwitnie głównie w obszarze zalewowym rz. Zambezi, chów bydła cierpi wskutek plagi much tse-tse. Z kopalin posiada Płn. R. złoto, miedź, cynk, węgiel i ołów. Ludność składa się z plemion Bantu (Barotse i i.). Wywozi się głównie tytoń, miedź, ołów i zboże. Zach. część kraju przecina kolej: Kap-Kairo, z rzek nadają się do żeglugi: Zambezi, Kafue i Czambezi. Siedziba gubernatora i rządu jest Livingstone.

P o ł u d n i o w a R. (Southern R.) ma 386.000

km<sup>2</sup> z 995.968 mieszk., w tem 41.624 białych, a składa się z kraju *Matabele* i *Maszona*. Jest to wyżyna, wys. 1.200—1.500 m, między Limpopo i Zambezi, opadająca stromo ku tym rzekom, ograniczona od wsch. kotliną Kalahari, a zbudowana z granitów i gnejsów, na której przez zwietrzenie wytworzyło się szereg gór i płyt (wododziałowe góry Matoppo, wys. do 1.700 m). Klimat posiada gorący, o gwałtownych wahanich temperatury, deszcze od listopada do marca. Kraj posiada charakter stepowy, dla rolnictwa nadają się szczególnie doliny rzek. Głównem bogactwem kraju są kopaliny, (zwłaszcza złoto, węgiel, diamenty). Wywozi się złoto, azbest, chrom, miedź, bydło i kukurydzę. Główną arterją komunikacyjną jest kolej: Kap-Kairo (przy niej leżą miasta: Bulawajo, Salisbury i Gwelo) i jej odnogi oraz kolej Beira. Siedzibą gubernatora i zarządu kraju jest Salisbury.

**Dzieje.** Kraje: Matabela i Maszona odwiedzali dzięki ich bogactwom kopalnym już Fenicjanie i Arabowie. W 15. i 16. w. należały te kraje do państwa Monomotapa, później stały pod wpływem Portugalji, aż 1827—36 utworzyli tu wielkie państwo Matabelowie. W latach 1888—89 popadł kraj w zależność od Anglji, a 1894—96 został podbity przez zarządzające nim ang. Towarzystwo pld.-afrykańskie.

**Rodiczew Fiodor**, polityk rosyjski, ur. 1856, jeden z twórców i najwybitniejszych przedstawicieli stronnictwa konstytucyjnych demokratów (kadetów), poseł do Dumy, po przewrocie bolszewickim działacz na emigracji.



A. Rodin.

**Rodin** Auguste, znakomity rzeźbiarz franc., (1840—1917), uczeń Barye'a, 1877 wystąpił z figurą nagiego mężczyzny (Paryż, Muzeum Luksemburskie), której niezwykła siła charakterystyki oznaczała zwrot stylowy w rzeźbie współczesnej. W tym samym charakterze, coraz silniej potęgowanym, powstawały następne dzieła R.: „Św. Jan Chrzciciel“ (bronz), „Danaida“, dalej jeszcze bardziej realistyczne „Stworzenie człowieka“, „Pocałunek“, „Wezwanie do broni“, sławny „Myśliciel“, grupa „Les Bourgeois de Calais“, posąg Balsac'a do Panteonu, portretowe popiersia malarzy Laurens'a i P. de Chavannes, rzeźbiarzy Dalou i Falguière'a i liczne małe figurki i grupy. Ostatnią kompozycją R. była „Brama piekieł“. Dzieła R. w znacznej ilości

zebrane są w Musée R. w Paryżu, inne znajdują się w dużych zbiorach europejskich (Londyn, Berlin i t. d.). R. jest największym rzeźbiarzem 2-ej poł. XIX. w. i początków XX. wieku.

**Rodinał**, roztwór chlorowodoru paraaminofenolu, używany jako wywoływacz fotograficzny.

**Rodne narządy**, ob. Płciowe narządy.

**Rodney** Georges Brydges, bar. (od 1782), (1718—1792), brał udział w siedmioletniej wojnie i walkach przeciw powstaniu amerykańskiemu, zwycięzca w bitwach z Hiszpanami pod przyłaskiem Saint Vincent 1780 r. i z Francuzami pod wyspą Dominiką w 1782 r. Bohater narodowy Anglji obok lorda Nelsona.

**Rodnia** (archegonium), żeńskie narządy rozrodcze paprotników i mszaków, ob.

**Rodniańskie góry** (Rodniańskie Alpy), część Karpat wsch. na pograniczu Rusi Podkarpackiej, Siedmiogrodu i Bukowiny ze szczytami: Verfu Pietrosu (2.305 m), Verfu Roszu (2.225 m) i Ineul (2.280 m). Nazwa gór pochodzi od miasteczka Rodna nad rz. Szamoszem, u przełęczy Rodniańskiej (1.257 m) z 5.154 mieszk.

**Rodniki**, miasto w gub. Iwanowo-Wozniesieńsk (Rosja), na wsch. od miasta gubernjalnego z 15.446 mieszk. i przemysłem tekstylnym.

**Rodniki**, w chemji grupy pierwiastków, nie ulegające zmianie w szeregu rozmaitych przemian chemicznych, przechodzące bez zmiany z jednego związku do drugiego. Tak n. p. rodnik metylowy CH<sub>3</sub> występuje w wielu różnych związkach, w alkoholu metylowym, aldehydzie i kwasie octowym, w chlorku, bromku metylowym i t. d. Od jednego do drugiego z powyższych związków można przejść, nie naruszając r. metylowego. Według jednej z dawniejszych teoryj budowy związków organicznych r. odgrywały w tychże związkach rolę atomów.

**Rodniowce** (Archegoniata), wspólne określenie roślin, posiadających rodnie (mszaki i paprotniki).

**Rodochrom**, minerał, należący do grupy chłorytów, występuje w zbitych skupieniach, w składzie swym zawiera chrom.

**Rodochromyt** (dialogit), minerał, węglan manganu o składzie MnCO<sub>3</sub>, zawierający nieraz domieszki wapnia i żelaza, występuje w heksagonalnych kryształach izomorfowych z kalcytem barwy różowawej, odznaczających się doskonałą łupliwością. Tw. 3, 5—4, 5; c. wł. 3, 4—3, 6. W postaci kryształów i skupień półkuliastych lub groniastych występuje w żyłach w Kapniku i Nagyagu, piękne kryształy znane są z Freibergu. Ogniwem pośredniem między r. a kalcytem jest dolomit manganowy, występujący w Stirlingu.

**Rodoć**, pseudonim Mik. Biernackiego (ob.).

**Rodonit** (pajsbergit), minerał, metakrzemian manganu o składzie MnSiO<sub>3</sub>, zawiera domieszki wapnia i żelaza, występuje w trójskośnych kryształach barwy różowej. W większych ilościach występuje koło Ekatyrenburga, gdzie używany jest do ozdób (ornamenty, wazy), piękne kryształy znane są w Pajsbergu (Szwecja) i koło

St. Marcel w Piemontcie. R. zawierający cynk i wapń nosi nazwę *fo w l e r y t u*, mieszaninami, w których przeważa rodonit, są również *fo t y c y t*, *a l l a g i t*, *h y d r o p i t* i *b u s t a m i t*.

**Rodope** (Rhodope, Despoto Planina, Dospad-Dagh), potężny masyw górski między Maricą i morzem Egejskim, opadający stromo ku płn. i pld. Jest to skiba gnejsowa, porośnięta przez wylewy trachitów, ze śladami dyluwjalnego zlodowacenia. Główny trzon gór R. znajduje się u źródeł rz. Iskeru (szczyt Mus-Allah, 2.925 m, najwyższy na półwyspie Bałkańskim), ku wsch. i pld. dzieli się na poszczególne, niższe łańcuchy. Góry są porośnięte lasami szpilkowymi i liściastymi (do 1.900 m wys.), wyżej zaś znajdują się hale.

**Rodopsyna**, czerwień wzrokowa, barwnik wytwarzany przez komórki pigmentowe, znajduje się w pręcikach siatkówki, nadaje jej barwę purpurową.

**Rodos** (Rhodos, włos. Rodi), włoska wyspa na morzu Egejskim, u pld.-zach. wybrzeży Azji Mniejszej, 18 km od lądu z 1.404 km<sup>2</sup> i 41.571 mieszk. (4/5 Greków, reszta Turków i Spanjołów). Wyspa jest górzysta (Atairo, 1.215 m), posiada łagodny klimat i dobre nawodnienie. Mimo to tylko 1/3 obszaru jest wzięta pod uprawę (owoce pld., jarzyny, oliwki).

**M i a s t o R.**, położone na płn.-wsch. krańcu wyspy ma 16.153 mieszk., średniowieczne mury, uniwersytet włoski (od 1927) i jest siedzibą zarządu Dodekanezu.

Pierwotnie zamieszkiwali wyspę Karyjczycy, których miejsce zajęli ok. 1100 przed Chr. Dorowie. R. założyło szereg kolonij od Cylicji aż po Baleary i płn. Hiszpanję. 470—411 należała wyspa do Ateńskiego Związku morskiego. W 408 założono miasto R. i odtąd rozpoczyna się okres największej świetności R., będącego dłuższy czas jednym z największych centrów handlu śródziemnomorskiego, przyczem posiadłości rodyjskie rozszerzyły się również na pobliskie wybrzeża Azji Mniejszej. Kwitnęło tu wtedy również życie umysłowe i artystyczne. W 44 po Chr. wcielili Rzymianie oddawna z nimi sprzymierzoną wyspę do prowincji Azji. W średniowieczu toczyły się o R. zacięte walki między Bizancjum, Genuą i Arabami. W 1309 osiedlili się tu Joanicy. 1530—1911 należało R. do Turcji, później do Włoch. W porcie R. stał w starożytności olbrzymi, 34 m wysoki posąg t. zw. *k o l o s r o d y j s k i* (statua Heljosa), uchodzący za jeden z 7 cudów świata. Ukończony ok. 290 przed Chr. przez Charesa, został w 224 przed Chr. obalony przez trzęsienie ziemi, a później przez Rzymian zpowrotem postawiony. W 672 sprzedali Saraceniowie jego szczątki kupcowi, który obładował nimi 900 wielbłądów.

**Rodosto** (tur. Tekir-Dagh), stolica wilajetu R. w Turcji europej. nad morzem Marmara (port) z 14.387 mieszk., kąpielami morskimi i handlem.

**Rodowód**, ob. Genealogja.

**Rodowski**, kompozytor z końca XVIII w., uchodzi za kompozytora „poloneza Kościuski“, pisał nadto msze.

**Rodrigues Alves Francisco de Paula**, polityk brazyl., (1848—1919), 1889 członek Zgromadzenia Ustawodawczego, 1902—06 prezydent republiki.

**Rodrigues Lobo Francisco**, poeta portug., (1580—1622), autor pastorałek prozą: „Primavera“ i „Côrte na Aldeia“, wierszem „Eglogas“; podrzędniejsze znaczenie ma jego poemat epiczny „Condestabre“.

**Rodriguez** (Diego R.), najdalej ku wsch. położona wyspa w Maskarenach, należąca do ang. kolonji Mauritius, pod 20° szer. pld. i 63° 30' dług. wsch., ma 109 km<sup>2</sup>, 7.269 mieszk. i łagodny klimat. Jedynym portem jest Port Mathurin na wybrzeżu płn. Wyspa odkryta 1645 przez Portugalczyków, należała 1660—1814 do Francji.

**Rodriguez da Francia J. G.**, ob. Francia José Gaspar Rodriguez da.

**Rodriguez Marin Francisco**, uczony hiszp., ur. 1855, europejskiej sławy etnograf i badacz Cervantesa, opracował „Don Quijote'a“ wyd. komentowane (1911—13, 8 t.) i krytyczne (1916, 4 t.), wydał nadto „Cantos populares españoles“ (1882—83, 5 t.).

**Rodriguez Villa Antonio**, historyk hiszp., (1843—1912), prof. Archeologicz. Muzeum Narodowego, nap.: „Pedro Ronquillo en Polonia en 1674“ (1874), „El duque de Albuquerque en le batalla de Rocroi“ (1884), „La campaña de 1647 en Flandes“ (1884), „Don Juan de Austria“ (1891) i in.

**Rodycyt**, minerał, należący do grupy boranów, zbliżony do boracytu, o składzie chemicznym  $KAl_2B_3O_8$ , występuje w regularnych kryształach odznaczających się wysoką twardością (8 — w skali twardości Mohsa). Syberja (Mursiński) i Ural (Szajtański).

**Rodyjski kolos**, ob. Rodos.

**Rodyjskie fajanse** wyrabiane m. XIV. a XVI. w. na wyspie Rodos, podobne do perskich. Były to przeważnie misy i talerze ozdobione geometrycznie-roślinnym ornamentem, o pięknej, barwnej polewie. Największy ich zbiór posiada South-Kensington-Museum w Londynie i Musée Cluny w Paryżu.

**Rodzaj** (łac. genus), w zoologii i botanice, pojęcie, obejmujące blisko spokrewnione gatunki (species). Ob. Gatunek.

**Rodzajnik**, nieznaną w języku polskim i innych słowiańskich, a używana w językach niemieckim, francuskim, angielskim i in. część mowy, stojąca przed rzeczownikiem i określająca jego rodzaj. R. dzieli się na: *o k r e ś l o n e* (niem. der, franc. le, ang. the) i *n i e o k r e ś l o n e* (niem. ein, franc. un, ang. a).

**Rodzajowe malarstwo** (niem. Genremalerei), zajmuje się człowiekiem, jako typem pewnej warstwy społecznej i przedstawia ludzi w ich zwykłym otoczeniu, wśród ich codziennych zajęć i t. p. Obraz rodzajowy może zresztą przedstawiać i postaci historyczne, ale w zwykłym ich życiu. M. r. było uprawiane i w starożytności (obrazy ścienne w Pompei), rozwinęło się jednak silniej dopiero po wynalezieniu farb olejnych. W XVI. w. P. Brueghel starszy otworzył znakomicie życie chłopów niderlandzkich. XVII. w. jest okresem największego roz-

kwitu r. m., dzięki mistrzom niderlandzkim, jak: Rembrandt, Teniers, Brouwer, Terborch, Metsu, Dou, Ostade, J. Steen, J. van der Meer v. Delft, P. de Hooch i in. W Niemczech Schongauer, A. Dürer, B. i H. S. Behamowie i in. uprawiali rodzajowość, szczególnie w sztychach i drzeworytach. We Włoszech obrazy rodzajowe w ścisłym tego słowa znaczeniu malowali Giorgione i Caravaggio. W XVIII. w. poświęcali się m. r. we Francji: Watteau, Lancret, Pater, Boucher, w Hiszpanji Velazquez i Murillo. — W XIX. w. wzmogło się m. r. ponownie w Niemczech, pod wpływem szkoły düsseldorfskiej; w 2. poł. wieku najwybitniejszymi jego przedstawicielami są Menzel, Knaus, Vautier, Defregger, W. Diez i E. Grützner. Austrjacy m. r. stworzyli Danhauser i Waldmüller. Jeszcze więcej rozwija się w drugiej poł. XIX. wieku w Anglii (Millais, Herkomer, Frith i in.), we Francji (Meissonier, Breton, Brion, Bastien-Lepage i in.), w Hiszpanji i Włoszech (Fortuny, José Benlliure y Gil, Corelli, Michetti, Simoni, Favretto, Dall'Oca Bianca i in.). — W Polsce najwybitniejszym objawem m. r. w pocz. XVI. wieku są minjatury t. zw. Kodeksu Behema (w Bibl. Jagiel.), od końca XVIII w. zaś uprawiała m. r. większość malarzy, wielu z nich jednak tylko poza innymi działami, którym się głównie poświęcili. Por. art. Sztuka w tomie Polska.

**Rodzenice**, ob. Rodenice.

**Rodzeństwo**, osoby, mające wspólnych rodziców. Są dziedzicami dalszego rzędu oraz wykluczone z kolei wzajemnego dziedziczenia, o ile rodzice spadkodawcy oboje żyją. R. w razie śmierci rodziców uczestniczy w spadku tak po matce, jak po ojcu; r. przyrodnie (t. zn. r., mające tylko albo wspólnego ojca albo matkę) uczestniczy w spadku tylko po wspólnym rodzicu. Małżeństwo między r. jest ustawowo wzbronione we wszystkich cywilizowanych krajach. Stosunki płciowe między r. są kazirodztwem (ob.), karalnym ustawowo. R. korzysta z dobrodziejstwa ustawy w procesie karnym, nie mając obowiązku składania przeciwko sobie zeznań.

**Rodzianko** Michał Władimirowicz, polityk rosyj., (1859—1925), od 1911 prezydent Dumy, jako członek rządu tymczasowego wziął udział w przewrocie 1917, po zwycięstwie bolszewików uciekł do Niemiec, gdzie wydał pamiętniki (po niem. 1925).

**Rodzice**, ob. Rodzicielska władza.

**Rodzicielska władza**, stosunek między rodzicami a dziećmi, polegający na tem, że rodzice (będący zarazem ustawowymi zastępcami dzieci) obowiązani są troszczyć się o osobę i majątek dziecka. W razie śmierci rodziców w. r. ma ustanowiony sądowo opiekun. Rodzicom i opiekunom przysługuje prawo użytkowania majątku dziecka; kończy się ono z chwilą dojścia do pełnoletności lub wyjścia za mąż małoletniej. Nieślubne dzieci mają opiekuna. W. r. przysługuje obojgu rodzicom, z uwzględnieniem jednak przewagi ojca. Z prawa użytkowania dla rodziców wyłączony jest t. zw. wolny majątek dziecka, przedmioty oddane mu do wyłącznej osobistej użytku i własny dorobek

dziecka. Nadużycie władzy rodzicielskiej jest karalne i może spowodować odebranie jej i oddanie innej osobie przez sąd. Istnieją specjalne sądy opiekuńcze. — O w. r. u Rzymian, ob. Patria potestas.

**Rodziewicz** Anna, pol. działaczka niepodległościowa, um. 1931, pracowała pod pseudonimem „Wanda” w Polskiej Partji Socjalistycznej zaboru rosyjskiego, w dobie rewolucji 1905 kierowała kolportażem bibuły patriotycznej, więziona przez Rosjan, działała następnie w b. Galicji.



M. Rodziewiczówna.

**Rodziewiczówna** Marja, powieściopisarka pol., ur. 1863 (pseud. Z m o g a s), pisarka o wysoce szlacheckiej tendencji społeczno-narodowej, o głębokim umiłowaniu przyrody i ziemi rodzinnej, pod względem artystycznym nierówna, lecz zawsze ujmująca umiejętnością budowy, ciekawą fabułą i wzniosłością postawy moralnej. Ważniejsze jej utwory powieściowe: „Straszny dziadunio” (1887, powieść nagrodzona na konkursie „Świtu”, przekład czeski 1891), „Dewajtis” (1889, powieść nagrodzona na konkursie „Kurjera Warszawskiego”; najlepszy, typowy utwór autorki; przekład niem. 1894), „Kwiat lotosu” (1889), „Ona” (1890, przekład niem. 1892), „Szary proch” (1889), „Błękitni” (1890, przekład czeski 1895), „Obrazki” (1891), „Hrywda” (1891), „Nowele” (1890: „Między ustami a brzegiem pułahu” i „Farsa panny Heni”), „Czarny bóg” (1892, z życia nihilistów), „Lew w sieci” (1893, toż p. t. „Jaskółczym szlakiem”), „Pożary i zgliszcza” (1893, na tle powstania styczniowego), „Z głuszy” (1895, obrazki, jedna z najpiękniejszych książek autorki), „Jerychonka” (1895), „Na fali” (1894), „Na wyżynach” (1896), „Klejnot” (1897), „Kądziel” (1899), „Barcikowscy” (1900), „Magnat” (1900), „Nieoswojone ptaki” (1901), „Wrzos” (1902), „Macierz” (1903), „Światła” (1904, nowele), „Czahary” (1905), „Ragnarök” (1906), „Joan, VIII, 1—12” (1906), „Byli i będą” (1908, na tle powstania styczniowego), „Rupiecie” (1908, nowele), „Atma” (1911), „Barbara Tryźnianka” (1914), „Czarny chleb” (1914, nowele), „Lato leńszych ludzi” (1920, najlepsza polska powieść harcerska), „Niedobitowski z granicznego bastjonu” (1926), „Florjan z Wielkiej Hłuszy” (1929, na tle wielkiej wojny). Wyd. zbiorowe „Pism” od r. 1926.



**Rodzina** u ludzi, w szerszym znaczeniu para rodziców i wszyscy ich potomkowie; w znaczeniu ściślejszym małżonkowie i ich dzieci wraz z małżonkami tychże. O rozwoju instytucji r. ob. Familja.

W zoologii i botanice kategoria naturalnego systemu zwierząt i roślin, zbiór najbliższej ze sobą spokrewnionych rodzajów (Genera): n. p. r. myszy (Muridae) obejmuje rodzaj *Mus* z gatunkami *M. musculus*, *m. domowa*, *M. rattus*, szczur i t. p., rodzaj *Cricetus* (*Cricetus fromentarius* chomik) i t. p. Przy r., obejmujących większą ilość rodzajów, wprowadzamy pojęcie podrodziny (subfamilia). Nowoczesna zoologia opiera pokrewieństwo rodzajów na ich wspólnym pochodzeniu oraz na badaniach serodiagnostycznych (system naturalny). Z pojęciem r. spotykamy się najpierw u J. Raya (*Historia Plantarum*, 1686—1704), pierwszy zastosował je w pełnej mierze Linneusz w swoim *Systema naturae*.

**Rodzinną radą**, ob. Rada familijna.

**Rodzynki**, wysuszone winogrona z odmian hodowanych specjalnie na ten cel w Europie pld. i Małej Azji. Używane w kuchni, cukiernictwie, do poprawiania smaku złych win, do wyrobu win sztucznych i t. d. Drobne r., zwane korynckimi pochodzą z wysp Jońskich.

**Roerber**, 1. Ernst, malarz niem., (1849—1915), kształcił się w Düsseldorfie, uprawiał malarstwo dekoracyjne, rodzajowo-mitologiczne i monumentalne, o tematach historycznych.

2. Fritz, brat poprzed., malarz, (1851—1924), 1908—23 dyrektor Akademii Sztuk Pięknych w Düsseldorfie; malował sceny historyczne.

**Roebuck** John Arthur, polityk ang., (1801—1879), adwokat, od 1832 radykalny członek Izby Gmin, walczył o reformę parlamentarną i wolny handel, został 1878 członkiem Tajnej Rady.

**Roederer** Pierre Louis, hr. (od 1809), pisarz franc., (1754—1835), żyrodysta, za Napoleona minister skarbu króla Józefa w Neapolu (1806—10), po r. 1815 par., napisał: „François I“ (1825), „Esprit de la révolution de 1789“ (1831), „Oeuvres“ (1853—59, 8 t.), pamiątki „Autour de Bonaparte“ (1909).

**Roelas** Juan de las, malarz hiszp., (ok. 1559—1625), kanonik, malował wyłącznie obrazy religijne, pod wpływem weneckim, odznaczające się miłym ciepłym kolorytem. Główne dzieła: „Jakób Apostoł w bitwie pod Clavigo“, „Śmierć św. Izydora“, „Męczeństwo św. Andrzeja“ (Muzeum w Sewilli). Dzieła R. oddziaływały na Murilla.

**Roell** Joan, polityk holender., (1844—1914), 1894—97 premier, 1905 przewodniczący Drugiej Izby, 1912 wiceprezes Rady Państwa.

**Roelofs** Willem, malarz holend., (1822—1897), tworzył pod silnym wpływem francuskich pejzażystów. Malował nastrojowe krajobrazy leśne. Dzieła w muzeach Amsterdamu, Rotterdamu, Hagi. Był również rytownikiem.

**Roemer** Fritz, zoolog, (1866—1909), dyr. muzeum Senckenberga we Frankfurcie n/M., pracował nad fauną morską. Wydawał od 1900 r. wspólnie z Schaudinnem „Fauna Arctica“, kontynuowane przez Brauera i Arndta.

**Roentgen** Gerhard Moritz, inżynier holend.,

(1795—1852), zbudował pierwszą sprzężoną maszynę parową (1829) i pierwsze żelazne okręty wojenne (1836).

**Roermond**, miasto w prow. Limburg (Holandia), przy ujściu rz. Rur (holend. Roer) do Mozy z 16.611 mieszk. oraz przemysłem chemicznym i drzewnym.

**Rogacz**, 1. Jeleń — samiec. 2. Żartobliwe określenie zdradzanego męża.

**Rogala** Jan (pseudonim), współcz. pisarz polski, autor trylogii powieściowej: „Zarzewie“ (1927), „Płomień“ (1928) i „Odkupienie“ (1929), oraz opisu podróży wschodniej: „Mumje i mandaty“ (1929).

**Rogaland**, okręg w pld. Norwegii ze stolicą Stavanger.

**Rogalin**, wieś w pow. Śrem (woj. poznańskie), 11 km na zach. od Bnina, 7,5 km od stacji kolej. Mosiny (kolej: Poznań—Ostrów Wkp.) z 403 mieszk. i gorzelnią. Piękny pałac hr. Raczyńskich ze zbiorami sztuki i bogatą galerią obrazów nowoczesnych oraz dużą biblioteką z cennym działem rękopisów.

**Rogaliński** Józef, ks., matematyk i fizyk pol., (1728—1802), jezuita, prof. fizyki doświadczalnej w kolegium jezuickim w Poznaniu (do 1773), napisał: „Doświadczenie skutków rzeczy pod zmysły podpadających...“ (5 t., 1764—67), „O sztuce budowniczej na swoje porządki podzielonej“ (1764) i i.

**Rogalski** Leon, pisarz i pedagog pol., (1806—1878), współpracownik czasopism wileńskich, redaktor warszawskiego „Magazynu powszechnego“ (1835—44), pierwszego polskiego czasopiśma ilustrowanego, wydawca pierwszej polskiej encyklopedji powszechnej (1835—39), współredaktor encyklopedji Orgelbranda, tłumacz różnych dzieł historycznych, m. i. Thiersa, autor dzieł kompilacyjnych „Dzieje Krzyżaków“ (1846), „Dzieje Jana III. Sobieskiego“ (1847), „Dzieje księstw Naddunajskich“ (1861, 2 t.), „Historja literatury polskiej“ (1871, 2 t.).

**Rogate** (łac. „proście“), piąta niedziela po Wielkiejnocy; nosi ona tę nazwę z powodu procesyj, odbywających się po polach celem uproszenia u Boga urodzaju.

**Rogatec**, miasteczko w okręgu Maribor (Jugosławja), ze zdrojowiskiem Rogasca Slatina (źródła solankowe), zwiedzaniem corocznie przez 8.000 kuracjuszy.

**Rogatek**, ob. Ceratophyllum.

**Rogationes** (łac. „błaganie“), trzy dni: poniedziałek, wtorek i środa, poprzedzające święto Wniebowstąpienia, a zwane dniami krzyżowemi. Odbywają się w tym czasie procesje do sąsiednich kościołów i kaplic.

**Rogatywka**, przykrycie głowy mylnie uważane za specyficznie polskie. R. bywa zwykle sukienka, z obszyciem lub bez obszycia barankowego. Charakterystyczna dla północnej Słowiańszczyzny, występuje poza nią w Szwecji, Laponji, u szeregu ludów Azji, np. u Ajnów, Kałmuków i i. Geneza jej nie jest do dziś dnia dokładnie wyjaśniona. Por. też Konfederatka.

**Roger**, 1. R. I., hr. Sycylii, um. 1101, otrzymał od swego brata Roberta Guiscarda Sycylię jako lenno, po jego śmierci 1085 wkroczył do Włoch na czele Normanów i połączył się 1098

## Rokoko.

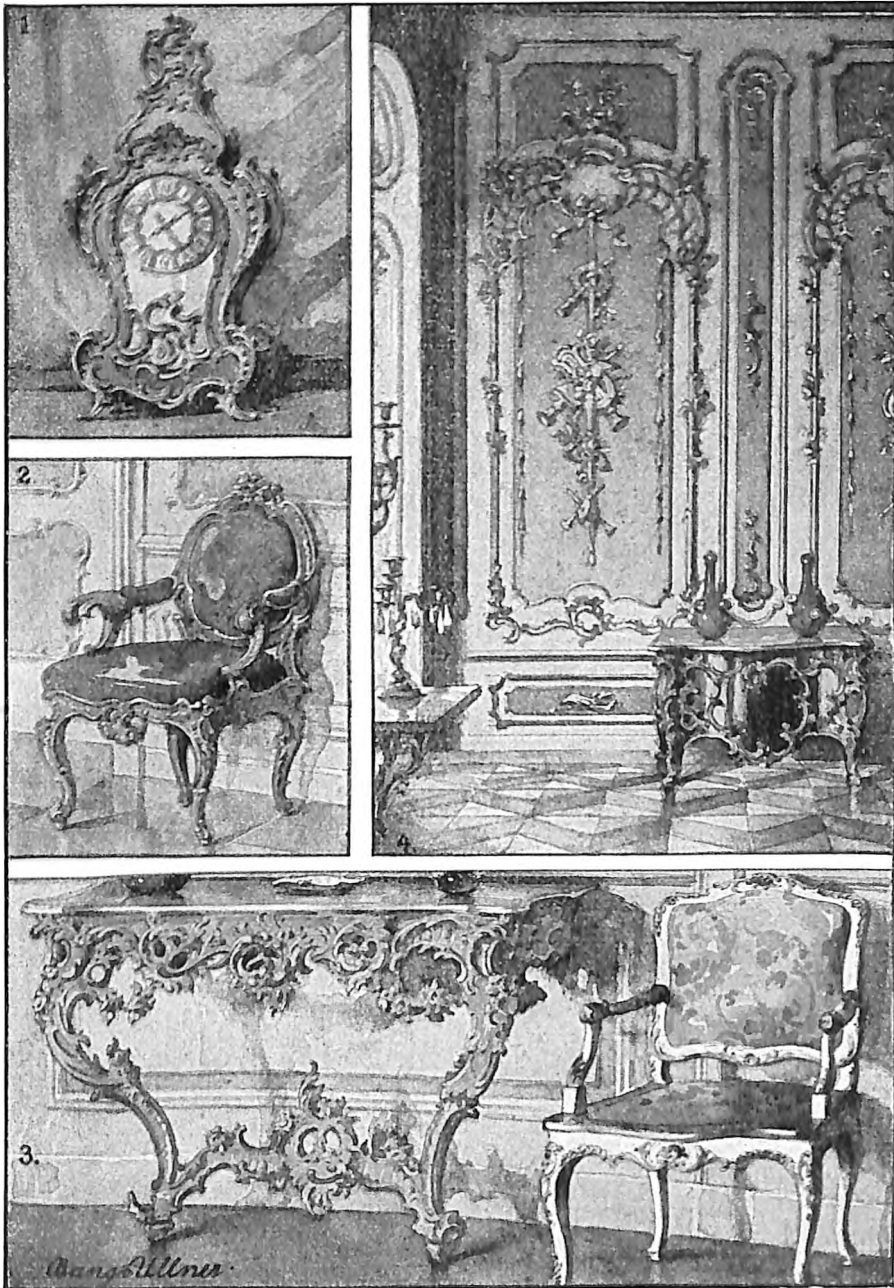

1. Zegar z XVIII. w. (Ludwik XV.). 2. Fotel. 3. Konsola i krzesło, w. XVIII.  
4. Wnętrze (Ludwik XVI.).



z papieżem Urbanem II, który nadał mu rozległe prawa w stosunku do kościoła sycylijskiego.

2. R. II., syn poprz., król Sycylii, (1098—1154), właściwy twórca królestwa sycylijskiego, które pod jego rządami doszło do stanu wielkiej pomyślności; walczył pomyślnie przeciw Innocentemu II i Arabom.

**Roger Juljusz**, lekarz nadworny księcia raciborskiego, (um. 1865), rodem z Bawarii; interesował się ludem górnośląskim, zwłaszcza jego piewniami, których zbiór wydał 1863.

**Roger van der Weyden**, malarz niderlandzki, ob. Weyden.

**Rogierius**, średniowieczny książę kościoła i historyk, (ok. 1200—1266), od 1249 arcybiskup Spalato, znajdował się na Węgrzech w czasie najazdu Mongołów 1241—42 i przeżycia swe opisał w „Miserabile carmen“.

**Rogers**, 1. Samuel, poeta ang., (1763—1855), autor cenionych przez Byrona „Pleasures of Memory“ (1792, ostatnio 1865), nadto „Poems“ (1814), „Columbus“ (1812), „Jacqueline“ (1814), „Human Life“ (1819), „Italy“ (1822), zbiorowe wyd. klasycystycznych poezyj (1842, 5 t., ostatnio 1891, 1 t.), „Table Talk“ (1856) i „Recollections“ (1859 i 1903).

2. James Edwin Thorold, ang. ekonomista i polityk, (1823—1890), profesor w Oksfordzie, 1880—86 członek parlamentu, napisał: „History of Agriculture and Prices in England from 1259 to 1793“ (1866—1902), „The Industrial and Commercial History of England“ (1891) i in.

**Rogier von Helmershausen**, złotnik niem., mnich benedyktyński, ok. 1100 w Helmershausen k. Paderborn, autor (jako Theophilus) ważnego dzieła „Schedula diversarum artium“, pouczającego o technikach malarskich, witrażownictwie i wyrobach metalowych.

**Rogveen Jakób**, żeglarz holenderski, (1659—1729), urządził 1721 podróż dookoła ziemi w poszukiwaniu lądu południowego, opłynął przyl. Hoorn i odkrył wyspy Wielkanocne, Paumotu i Samoa.



1. Poroże w kształcie peruki.

**Rogi**, twory skóry, złożone z podstawy kostnej i warstwy rogowej, osadzone na grzbietowej stronie głowy, zazwyczaj męskich osobników szeregu rodzin ssaków, którym służą one za broń. M. in. spotykamy r. u nosorogów, osadzone w ilości 1—2 na kościach nosowych, bez podstawy kostnej. Tę ostatnią posiadają r. u przeżuwaczy-pustoróżców (Cavi-

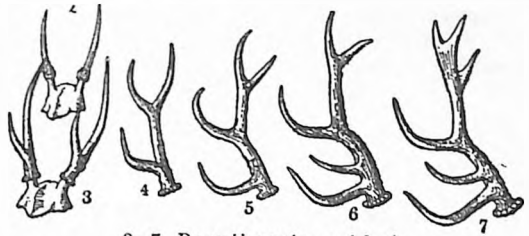

2—7. Rozwój rogów u jelenia.

cornia), u których w okolicy czołowej spotykamy mózdzienko kostne, pokryte stożkową puszką rogową. U pustoróżców (n. p. u bydła) r. występują u obu płci, osiągając silniejszy rozwój u samców. Trzecią kategorię r. stanowi poroże jeleni, należących do pełnoróżców: mózdzienko kostne jest pokryte skórą, a wyrastające z niego rogi też są nią początkowo okryte; czasem skóra obumiera i złuszcza się, przyczem jelenie wycierają ją o drzewa, tak, że pozostaje sama substancja kostna. R. jeleni w odróżnieniu do pustoróżców zostają rok rocznie zrzucane, przyczem zazwyczaj corocznie przybywa nowa odnoga. Z wyjątkiem renów, występują r. jedynie u samców i odgrywają rolę broni w okresie godowym. Ścisły związek z gruczołami płciowymi sprawia, że wszelkie zaburzenia w tych ostatnich powodują anomalje r., zwane myłkusami, a zupełna kastracja poroże w postaci peruki, trwale pokryte skórą. Rozwój poroża jest uzależniony poza tem od odżywiania, obecności soli wapniowych w glebie i t. p. oraz jest charakterystyczny dla każdego gatunku rodziny jeleni. — Por. też art. Róg.

**Rogier Charles**, polityk belgijski, (1800—1885), adwokat, 1830 członek rządu tymczasowego, zasłużony około utwierdzenia niezawisłości Belgji, od 1831 przywódca liberalnej opozycji w Izbie.

**Rogiński Antoni**, inżynier pol., ur. 1875, studiował w Rosji, profesor termodynamiki i urządzeń maszynowych na Politechnice warszawskiej.

**Rogliano**, miasto w prow. Cosenza (Włochy) z 11.879 mieszk.

**Rognieda**, żona w. ks. kijowskiego Włodzimierza, za nieudaną próbę zamordowania męża zesłana do Izaśławia (dzisiejsza Mińszczyzna), gdzie zmarła ok. r. 1000.

**Rogosz Józef**, pisarz i dziennikarz pol., zm. 1896, od r. 1869 redagował we Lwowie „Dziennik polski“, od r. 1874 czasopismo literackie „Tydzień“, oddzielnie wydał m. i. zbiory poezyj: „Olga“ (1861) i „Z pola i z obozu“ (1869), zbiory artykułów publicystycznych, z których miały rozgłos „Choroby Galicji“ (1876—78), „Wspomnienia z Włoch“ (1876), nadto szereg powieści, z których najlepsza: „Marzyciele“ (1886) na tle spisków galicyjskich z przed r. 1846.

**Rogoszówna Zofja**, pisarka pol., zm. 1921, napisała piękny tom nowel o dzieciach p. t. „Pisklęta“, nadto szereg wysoko cenionych utworów dla dzieci i młodzieży, m. i. wierszem „Przez kolorowe okienko“ i „Piosenki dziecięce“, „Dzieci Pana Majstra“, prozą: „Pomyłka Pana Jastrzębia“, „Klituś Bajduś“, „Wesoły Ludek“.

**Rogowa skała**, określenie hornfelsu, t. j. zbitej, twardej skały najczęściej barwy ciemnej, powstałej podczas zetknięcia się łupków ilastych i szarogłazów (szarowak) w kontakcie z granitem i t. p. Z minerałów występują biotyty, andaluzyt i inne. Por. Metamorfizm.

**Rogowe**, opłata przy sprzedaży bydła; por. Litkup.

**Rogowiec**, minerał, zbita odmiana krzemionki barwy żółtawej, szarej, brunatnej aż do czerwonawej; przełam muszlowy, na powierzchniach przełamowych matowy lub o słabym połysku. Często tworzy pseudomorfozy po innych minerałach, jak kalcycie, barycie, fluorycie i t. d. R. wypełnia nierzadko skamieliny, należące zarówno do świata zwierzęcego jak i roślinnego (drzewa skamieniałe). Niekiedy tworzy całe pokłady wśród skał osadowych, n. p. we fliszu karpackim, gdzie występuje na bardzo znacznej przestrzeni Karpat.

**Rogowicz** Wacław, pisarz pol., ur. 1879, odznaczający się poszukiwaniem za oryginalnością pomysłów i dbałością o czystość stylu; wystawił na scenie dramaty: „Chór pielgrzymów“ (1918), „Zatruty źródł“ (1919), „Alchemik miłości“ (1922); wydał oddzielnie powieści: „Zocha“ (1902), poemat: „Hedda“ (1903), zbiór szkiców: „Mozaika kaukaska“ (1905), nowele: „Proscenium“ (1906), „Rywalki“ (1915), „Samson“ (1923), „Dalila“ (1925), „Pokusa o zmierzchu“ (1925), „Historje do niczego niepodobne“ (1928); wzorowe przekłady „Wyboru nowel“ Villiers de L'Isle-Adam (1912), „Trzech opowieści“ Flauberta (1914), „Siedmiu opowieści miłosnych“ (1918), „Carewicz Aleksiego“ Mereżkowskiego (1920), „Tragedji Florenckiej“ Wilde'a (1922), „Magji czarnych“ Moranda (1930), „Klimatów“ Maurois (1931). W l. 1913—16 redagował czasopismo „Wieś i dwór“. Z artykułów krytycznych w czasopismach najważniejsze o Flaubercie, któremu się specjalnie poświęca.

**Rogowo**, miasto w pow. Żnin (woj. poznańskie), nad jeziorem Rogowskim, przy kolei: Ośno—Żnin z 938 mieszk., rybołówstwem, gorzelnią i tartakami. Miastem jest od 1380.

**Rogowska**, osada kozacka w płn. Kaukazji (Rosja) w okręgu Kubań z 12.470 mieszk.

**Rogowski**, 1. Maciej, rzekomo konfederat barski i autor pamiętników, wydanych drukiem przez Konst. Gaszyńskiego (1847). Nowsze badania dowiodły, że R. jest postacią fikcyjną, która nigdy nie istniała, pamiętniki zaś zostały napisane przez Gaszyńskiego.

2. Ludomir Michał, ur. 1881, uczeń konserw. warszawskiego (Noskowski i Młynarski), dyrygent w Wilnie, w czasie wielkiej wojny w Paryżu, obecnie w Dalmacji. Napisał: kompozycje kameralne, operę „Tamara“, balet „Bajka“, suitę orkiestralną „Villafranca“ i pieśni na motywach orientalnych. W technice silny wpływ muzyki francuskiej.

**Rogozińska** J. H., ob. Hajota.

**Rogoziński**, 1. Antoni, malarz polski, (1797—1835), uczeń Blanka, malował portrety i minjatury.

2. Feliks, prof. fizjologii i nauki żywienia zwierząt na Wydz. Rolniczym Uniw. Jagiel. w Krakowie. Studjował i pracował w Berlinie,

w Strassburgu, w Heidelbergu i w Paryżu. Szerę prac z zakresu chemizmu białka, przemiany materji i biochemji.

**Rogoziński-Szol** Stefan, podróżnik polski, (1860—1896), zorganizował 1882—83 wyprawę do wybrzeży Kamerunu na statku „Łucja-Małgorzata“ z udziałem Janikowskiego i Tomczaka. W czasie tej wyprawy zebrano bogate materiały lingwistyczne i kartograficzne oraz zbiory. Do 1891 przebywał R. w Fernando Po i Liberji.

**Rogoźno**, miasto w pow. Oborniki (woj. poznańskie), nad jez. Rogozińskim (146 ha, głębokie do 6,5 m), przez które przepływa rz. Wełna, 63 m nad poz. morza, przy kolei: Poznań—Chodzież i R.—Drawski Młyn z 6.315 mieszk. Posiada 2 szkoły średnie, fabr. maszyn młynskich i kotłowy, browar, tartaki i znaczny handel ziemiopłodami. Stary ten gród kasztelański (miasto od 1280) posiada obecnie ze starszych budowli tylko kościół z 1526 z wieloma zabytkami, m. i. starożytną bronzową chrzcielnicą. 8. lutego 1296 został w R. zamordowany przez Brandenburczyków król Przemysław II. W 1750 zostało miasto na nowo lokowane i osadzone Niemcami sukiennikami (obecnie 1.230 Niemców).

**Rogoża**, mata z plecionki słomianej lub włókien kokosowych, do wycierania obuwia przed drzwiami. Większe r. służą jako opakowanie.

**Rogówka** (cornea), część oka, ob. Oko ludzkie. — Schorzenia r.: zapalenie r. (keratitis) przebiega wśród objawów światłowstrętu, łzawienia, bólów i zmętnienia r. Zmętnienie to może po wygojeniu się procesu zapalnego ustąpić, jeśli jednak zapalenie było silnego stopnia lub dłużej trwało, pozostają białe plamy (maculae corneae), które zależnie od umiejscowienia mniej lub więcej upośledzają wzrok. Często zapalenie spojówki połączone jest z zapaleniem r. „Pannus“ jest to plama r. pochodzenia zapalnego z silnie na powierzchni rozwiniętymi naczyniami krwionośnymi (przy jaglicy, skrofulozie). Zapalenia r. mogą rozwijać się na rozmaitem podłożu: 1) dobrotliwa zazwyczaj keratitis phlyctenulosa powstaje na tle gruźliczem, 2) wrzód r. pełzający (ulcus serpens corneae), bardzo złośliwy, powodowany przez pneumokoki po nieznacznych nawet urazach, kończy się często utratą wzroku, 3) keratitis parenchymatosa powstaje na podłożu kiły wrodzonej, jest to głębokie, miąższowe zapalenie r., bez owrzodzeń, nieleczone kończy się ślepotą. Plamy na r. są trwałymi pozostałościami schorzeń r.; jeśli zakrywają one źrenicę, wykonuje się wycięcie kawałka tęczówki (iridectomia) w miejscu, gdzie r. jest przezroczysta. Astygmatyzmem zowią się zmiany w wysklepieniu r. Choroby r. należą do bardzo poważnych schorzeń oka i wymagają leczenia przez specjalistę.

**Rogówkowy odruch**, mimowolne zamykanie powiek oczu, przy dotykaniu powiek, względnie przybliżaniu jakiegoś przedmiotu do oka. Badanie tego odruchu jest ważne w chorobach nerwowych.

**Rogowski-Brochwicz** Bronisław, architekt pol., (1861—1921), studja odbył we Lwowie, Brun-

świku i Paryżu, dyplom inżyniera otrzymał w Warszawie. Prace: gmachy Warsz. Towarzystwa Wioślarskiego, centrali telefonicznej, domy firm Drzewiecki i Jeziorański, Gebethner i Wolff w Warszawie, kościół w Skolimowie, gmach politechniki w Nowoczerkasku, liczne domy w Warszawie i szereg projektów większych.

**Roguski**, 1. Gustaw, kompozytor pol., ur. 1839, uczeń Marxa i Kiela w Berlinie, a Berlioza w Paryżu, napisał: symfonje, 2 msze, motety, kwintet fortepianowy, kwartety smyczkowe, pieśni i chóry; jako teoretyk: „Zasady muzyki“.

2. Władysław, malarz i litograf polski, ur. 1890, studja odbywał w Warszawie i Krakowie. Był jednym z pierwszych formistów w Polsce. Maluje kompozycje religijne ujęte ludowo, poświęca się również litografii, głównie barwnej.

**Rohacze** (R. Płaczliwy 2.126 m, R. Ostry 2072 m), dzikie, granitowe szczyty w słowackich Tatrach Zach., wznoszące się w głównym ich paśmie, oddzielającym Orawę od Liptowa. Na płn. od R. leżą w dol. Rohackiej stawa wy Rohackie, największe i najpiękniejsze jeziora Tatr Zach.

**Rohaczew**, miasto na Białorusi sowieckiej, w okręgu Bobrujsk, nad Dnieprem, przy kolei: Witebsk—Żłobin z 10.332 mieszk. i przemysłem drzewnym. Stary ten gród ruski należał do 1772 do Polski.

**Rohan**, franc. ród książęcy, wywodzący się od książąt Bretanji. Znaną jest jego dewiza: „Roy ne puits, Duc ne daygne, R. suys“ („królem być nie mogę, księciem nie chcę, jestem R.“). Ważniejszą rolę odegrali w historii: 1. Hercule, ks. Monthazon, (1568—1654), który walczył przeciw Lidze, za Henryka IV. został gubernatorem Paryża. — 2. Henri, ks., marszałek Francji, (1579—1638), przywódca hugenotów, uległ w walce z Richelieu, pokonał Austrjaków i Hiszpanów 1631—35, 1638 został ciężko ranny pod Rheinfeldem. — 3. Louis René Edouard, (1734—1803), książę-biskup Strassburga, 1772—1774 poseł w Wiedniu, znany z historii z naszyjnikiem (ob. z naszyjnikiem, Sprawa).

**Rohatka**, przełęcz (2.290 m) w Tatrach Wysokich, w grani między Małą Wysoką (2.429 m) a Dziką Turnią (2.378 m).

**Rohatyn**, miasto powiat. w woj. stanisławowskiem, nad rz. Gniłą Lipą, przy kolei: Podwysokie—Chodorów, 93 km na płd.-wsch. od Lwowa, 253 m nad poz. morza z 5.790 mieszk. Posiada cegielnię, młyny, fabr. świec, gorzelnię i znaczny handel. Miastem jest R. od XIV. w. W 1914 r. (29—30 sierpnia) pobili tu Rosjanie 2-gą armję austrjacką, oskrzydlaając od płd. Lwów.

Powiat R. ma 1.161 km<sup>2</sup> (54,6% ról i 18,8% lasów) oraz 109.534 mieszk. (30,7% Polaków).

**Rohatyna**, krótka spisa (pika), używana w Polsce przez lekkobrojných jeźdźców do XVI. w., zastąpiona później kopją i dzidą.

**Rohatyńce**, (Dynastinae), rodzina chrząszczy blaskorożnych (Lamellicornia). Tu należy rohatyńiec garbarz (Oryctes nascicornis), długości 26—37 mm, o wybitnym dymorfizmie płciowym. Samiec większy, posiada silny róg na głowie. Samica mniejsza z guzem zamiast rogu.

Pędraki żyją na butwiejących drzewach, częste w garbarniach na korze dębowej. Pokrewny hercules (Dynastes hercules), z Ameryki płd. dochodzi do 15 cm długości.

**Rohilkhand**, dywizja w Zjedn. Prowincjach Indyj ang., między Himalajami i Gangesem z 33.150 km<sup>2</sup> i 5.198.773 mieszk. Prowincja wzięła nazwę od osadzonych tu 1720 afgańskich Rohilla-Patanów. W 1775 wybuchł tu bunt przeciwko Wielkiemu Mogołowi, stłumiony przez Anglików.

**Rohlfis** Gerhard, niemiecki badacz Afryki, (1831—1896), służył od 1855 jako lekarz w Legacji cudzoziemskiej. Lata 1862—67 spędził na podróżach po Saharze, docierając do Kuki nad jez. Czad oraz do Binue i Nigru, a stąd do Lagos. W 1868 udał się z wojskiem angielskim do Abisynji, 1869 do Cyrenaiki i oazy Siwah, do której poprowadził 1873—74 wyprawę niemiecką (10 osób). Również w późniejszych latach podróżował po Afryce; 1885 był krótko konsulem niemieckim w Zanzibarze. Opublikował liczne opisy swych podróży.

**Rohrbacher** René François, franc. historyk Kościoła, (1789—1856), napisał: „Histoire universelle de l'Eglise catholique“ (1842—49, 20 t.).

**Roi-Soleil** (franc. „król-słońce“), przydomek króla francuskiego Ludwika XIV.

**Roidis** (R h o i d i s) Emanuel, pisarz nowogrecki, (1835—1904), autor satyrycznego opowiadania „Papieżycza Joanna“ (1867), nadto: „Idola“ (1893, za ludowym językiem greckim jako literackim), „Opowiadania z Syra“ (1911), „Studja estetyczno-literackie i filozoficzne“ (1913), „Parerga i Paralipomena“ (1913).

**Roikos**, grecki rzeźbiarz z VI. w. prz. Chr., z Samos, uchodzi wraz z Teodorosem za wynalazcę odlewów spiżowych. Dziełem jego była statua Nyks w Efezie; jako architekt pracował na Samos przy świątyni Hery.

**Roizjusz** Piotr, polsko-łaciński humanista, uczonej prawnik i poeta, rodem Hiszpan, właśc. Ruiz de Moros, zm. 1571, w Polsce przebywał od r. 1542, profesor prawa rzymskiego w uniw. krakowskim, dworzanin i doradca prawny króla Zygmunta Augusta, później duchowny na Litwie, napisał m. i.: liczne wiersze łacińskie, wyd. zbior. Br. Kruczkiewicza: „Carmina“ (1900, 2 t.); prozą „Decisiones Lithuanicae“ (1563, II. wyd. 1570, III. wyd. 1572).

**Rojaliści** (z franc.), zwolennicy absolutnej władzy królewskiej w przeciwstawieniu do monarchji konstytucyjnej. We Francji określa się mianem r. od 1789 zwolenników Bourbonów, w przeciwieństwie do bonapartystów i republikanów.

**Rojan** K., pseudonim Kazimierza Rosinkiewicza (ob.).

**Rojas**, 1. Fernando de, poeta hiszp. z końca XV. w., autor dramatycznego romansu prozą „Comedia de Calisto y Melibea“ (nowe wyd. 1913), stanowiącego podstawę teatru narodowego w XV. w.

2. Augustin de R-Villandrando, hiszp. aktor i pisarz, (ok. 1572—1612), własne przeżycia opisał w „Viaje entretenido“ (1603, nowe wyd. 1915), główne źródło do dziejów teatru hiszp.

3. Francisco de R-Zorrilla, poeta hiszp.,

(1607—1648), autor jednego z najpiękniejszych i najpopularniejszych dramatów narodowych: „Del rey abajo ninguno“ („García del Castañar“, 1650), nadto komedij: „Donde no hay agravios, no hay zelos“ (1640), „Lo que son mujeres“ (1645), „Entre bobos anda el juego“ (1645). Wyd. zbior. 1640—45, 2 t., 1861, 1917.

4. Ricardo, historyk argentyński, ur. 1882, prof. uniwersytetu w La Plata, napisał: „Bibliografía de Sarmiento“ (1911), „Archivo capitular de Jujuy“ (1913), „La universidad de Tucumán“ (1915), „Historia de la literatura argentina“ (1917), „Guerra de las naciones“ (1924) i in.

**Rojnik**, ob. *Sempervivum*.

**Rok**, jednostka czasu oparta na okresowym powrocie wielu zjawisk natury. Powszechnie przyjęto za podstawę rachuby czasu r. z w r o t n i k o w y, t. j. okres, po którym słońce powraca do punktu równonocy wiosennej. Stanowi on podstawę kalendarza. Przybliżoną zgodność uzyskał najpierw kalendarz j u l j a ŋ s k i. R. zwrotnikowy 365,2422 dni. Różnica 0,0078 dnia wywołuje opóźnienie w rachubie czasu o 1 dzień na 128 lat. Lepszą zgodność uzyskał kalendarz gregoriański przez odpowiednią rachubę lat przestępnych. Średnia długość roku w k a l e n d a r z u g r e g o r j a ŋ s k i m wynosi 365,2425 dni, a więc jest on tylko o 0,0003 dnia dłuższy od zwrotnikowego. Opóźnienie o 1 dzień powstanie dopiero po upływie 3.333 lat. R. g w i a z d o w y określa powrót słońca do tych samych gwiazd; jest on o 4 minuty dłuższy od r. zwrotnikowego. R. a n o m a l i s t y c z n y jest okresem, oddzielającym dwa następujące po sobie największe zbliżenia ziemi do słońca. W a s t r o n o m i j i używany jest t. zw. a n n u s f i c t u s, którego początek przypada w momencie, gdy średnia długość słońca wynosi dokładnie 280°. Różnica między początkiem annus fictus a r. cywilnego może dosięgać 1 dnia. R. p l a t o ŋ s k i jest to okres ok. 26.000 lat, po upływie którego biegun niebieski zakreśli dokoła bieguny ekliptyki pełny obieg (por. *Precesja*).

Początek r. jest różny w różnych sposobach liczenia czasu. Rzymianie przed Cezarem rozpoczynali rok 1 marca (także Rosjanie do 1250), Bizantyńczycy 1 września (Rosjanie 1250—1700); w średniowieczu liczone początek r. rozmaicie, zależnie od kraju i diecezji, n. p. 1. styczeń, 25. marzec, święta Wielkanocne, 25. grudzień, przeważały 25. marzec i 25. grudzień. Dopiero między 1500 i 1550 ustalił się w Niemczech 1. styczeń, we Francji w 1563, w Anglii 1753.

**Rok**, ob. *Reykjavik*.

**Rok** (Ruk, Roch, Ruch), w baśniach arabskich ptak o bajecznej wielkości i sile.

**Rok jubileuszowy** (r. święty), ob. *Jubileuszowy rok*.

**Rok kościelny**, ob. *Kościelny rok*.

**Rok platoński**, ob. *Rok*.

**Rok Polski**, miesięcznik narodowo-kulturalny, wydawany w Krakowie w l. 1916—19 pod redakcją Romana Rybarskiego.

**Rok przestępny**, ob. *Kalendarz*.

**Roki**, kadencje sądowe w dawnej Polsce.

**Rokiet**, ob. *Hypnum*.

**Rokiet** (łac. *rochetum*, włosk. *rocchetto*, franc. *rochet*), biała, lniana komża z fioletowymi obramieniami. Odznaka prałacka w kościele katol.

**Rokita**, według wierzeń ludowych djabeł, zamieszkujący błota, gęste lasy, a zwłaszcza haższe rokitiny; zwą go też niekiedy Rokickim.

**Rokitansky** Karl, lekarz austr., (1804—1878), od 1834 prof. anatomji patologicznej we Wiedniu. Napisał: „Lehrbuch der pathologischen Anatomie“ (1842—46).

**Rokitna**, lewoboczny dopływ Pełtwi w pow. Żółkiew, długi 54 km.

**Rokitna**, wieś w Besarabji (Rumunja), pow. Chocim, 18 km na pñ.-wsch. od Czerniowiec, w bezpośrednim sąsiedztwie Rarańczy. R. wstąpiła się walkami II. Karpackiej Brygady Legjonów w czerwcu 1915, a zwłaszcza sławną szarżą 2-go szwadronu ułanów legjonowych pod dowództwem rotmistrza Zbigniewa Dunina-Wąsowicza na silnie umocnione pozycje rosyjskie na wzgórzach na zach. od wsi R. w dniu 13 czerwca 1915. Szwadron Wąsowicza w sile 63 ludzi miał za zadanie sforsować 4 linje okopów rosyjskich, których nie mogła zdobyć piechota. Po otrzymaniu rozkazu od austriackiego pika Küttnera ruszył szwadron w biały dzień na okopy rosyjskie i mimo ognia artylerji i karabinów maszynowych zdobył pierwszą linję okopów, zdobył drugą linję i trzecią, przed czwartą padł rotmistrz Wąsowicz, szwadron składający się już tylko z 9 ludzi wpadł do 4 linii pod dowództwem ppor. Jerzego Topór-Kisielnickiego, który zginął w tym okopie. W szarży poległo 15 ułanów, 4 zmarło z ran, reszta z wyjątkiem dwóch nietkniętych odniosła rany lub ciężkie potłuczenia, względnie dostała się do niewoli. Polegli oprócz Wąsowicza i Kisielnickiego: por. Włoddek, wachmistrz Adamski, wachm. Nowakowski, kapr. Karasiński, ułani: Łuszczewski, Majda, Zwaczke, Łada, inż. Rakowski, Kubik, Starczewski, Szysz i Twardowski. 14 czerwca zostali oni pochowani w Rarańczy, 1923 przeniesiono ich prochy do Krakowa na cmentarz rakowicki, gdzie 1925 wzniesiono wspaniałą pomnik na cześć bohaterów szarży, która godnie stanąć może wobec Samosierry.

**Rokitnik**, ob. *Hippophae*.

**Rokitno**, miasto w pow. Sarny (woj. wołyńskie), przy kolei: Sarny—Ostki i wąskotor.: R.—Moczulanka, nieopodal granicy rosyjskiej z 1.491 mieszk., hutą szklaną, młynami, tartakami i eksploatacją lasów. Od R. wzięły okoliczne rozległe bagna nazwę błot rokitniańskich.

**Rokoko** (z franc. *roc* — skała lub *roca* i *il* — muszla), styl pierwszej połowy XVIII. w. we Francji, posiadający drugą nazwę styl *Ludwika XV*. Początki r. zaznaczają się już w t. zw. stylu *Rejencji* (1715—1723), trwa on we Francji do ok. 1760 r., gdy zaczyna panować styl *Ludwika XVI*, poza Francją zaś spotyka się jego przejawy dłużej, (np. w Niemczech do ok. 1770 r., w Austrii pod nazwą stylu *Marji Teresy*). Styl r., polegający głównie na ornamentyce, przejawia się w dekoracji wnętrz, w meblach, przemyśle artystycznym i i., choć w architekturze francuskiej występują współcześnie budowle, świadczą-

ce o stałym zamiłowaniu Francuzów do klasycyzmu. Dekorację r. charakteryzują motywy lekkie, drobne, fantastyczne, pełne wdzięku, zasadniczo komponowane asymetrycznie (szczególnie w krajach niemieckich). Są to kwiaty, gałązki palmowe, muszle, chińszczyzna, małpy, i t. p., wszystko ozdobnie powyginane, ujęte w ramy również pełne swobody, nie liczące się z częściami konstrukcyjnymi ozdabianego przedmiotu. W architekturze świeckiej r. zaznacza się znamieny zwrot od wspnianych sal reprezentacyjnych stylu Ludwika XIV. do małych pokoi i gabinetów, mających na celu mieszkalność i wygodę, których ściany o barwach jasnych, delikatnych posiadają złożone ozdoby i liczne lustra (ob. Francuska sztuka). Liczne projekty ornamentów rokokowych, mebli i dekoracji wewnątrz dostarczali we Francji najświetniejsi artyści epoki, jak Robert de Cotte, Just Aurèle Meissonier, Gilles Marie Oppenort, François Cuvillier, Leroux i Babel, wydając je jako wzorniki dla artystów, co w wysokim stopniu przyczyniło się do szybkiego rozszerzenia się stylu i poza Francją. — W Niemczech r. przyjęło się szczególnie silnie w Bawarii i Saksonii (r. drezdeńskie). Do Polski dostał się drezdeński odcień r. wraz z Augustem II. i Augustem III., królami polskimi z dynastji saskiej; przejawiało się r. głównie w Warszawie i nielicznych pałacach poza nią (Rydzyna), natomiast mało budowano w tym okresie kościołów (ob. Polska, Sztuka).

Rzeźba r. występuje przeważnie w związku z architekturą i ściśle z nią związanymi ogrodami. Pełne wdzięku figury w starannie wystudjowanych pozach zdobią wnętrza pałacowych klatek schodowych, znajdują się na ołtarzach lub w kopułach kościołów (np. Lwów, kościół dominikanów), w ogrodach i t. d. J. B. Lemoyne i G. Bouchardon są głównymi rzeźbiarzami r. we Francji. — Do bardzo silnych wyrazieli stylu epoki należą w r. meble, stroje, przemysł artystyczny, zwłaszcza zaś wprowadzona wtedy na wielką skalę w Europie porcelana (ob.) i i. — Malarstwo r. ma we Francji przedstawicieli, jak A. Watteau, twórca t. zw. „fêtes galantes“, dalej N. Lancret, J. B. S. Pater i Fr. Boucher. J. B. S. Chardin reprezentuje malarstwo rodzajowe o tematach mieszczańskich. Artyści francuscy pracowali i za granicami kraju, jak np. A. Pesne w Berlinie. We Włoszech malarstwo r. pozostaje pod wpływem Tiepola, podobnie jak i malarstwo kościelne tej epoki w pld. Niemczech i Austrii. Z malarzy polskich wymienić należy Szymona Czechowicza i T. Konicza (ob. Polska, Sztuka).

Rokosz, bunt, wzniecony przeciw panującemu, zazwyczaj pod hasłem obrony ustroju państwa przed absolutystycznym zamachem stanu. W dziejach Polski najgłośniejszymi były r. Zebrzydowski i Lubomirski, które doprowadziły do wojny domowej i zwichnęły myśl reform. Na miano r. zasługują również t. zw. „wojna kokosza“ pod Lwowem (1537), później zaś konfederacja tarnogrodzka (1715—17). Natomiast t. zw.

r. gliniański przeciw Ludwikowi Węgierskiemu należy do rzędu legend historycznych.

Roksana, żona Aleksandra W., córka sogdyjskiego księcia Oksyartesa, została po śmierci Aleksandra z synem Aleksandrem przez Kassandra zamordowana (311 przed Chr.).

Roksolanie, najbardziej na pln. wysunięte plemię sarmackie, osiadłe za czasów Strabona między Donem i Dnieprem; stąd posuwali się R. ku zach. i pld. Ostatnie wiadomości o R. pochodzą z XI. w.

Rola, wierzchnia warstwa gleby (ob.), podlegająca uprawie mechanicznej. Odpowiada ona poniekąd pojęciu ziemi ornej, wzgl. areału. Por. Roli uprawa, Rolnictwo i t. d.

Rola, w teatrze wszystko to, co w danej sztuce przypada do mówienia i czynienia każdemu poszczególnemu aktorowi.

Rola, tygodnik popularny, wydawany w Warszawie do r. 1883 pod redakcją Jana Jeleńskiego.

Roland (Hruotland, włos. Orlando, „sława kraju“), najświetniejszy bohater podań karolińskich, rzekomo siostrzeniec Karola W., historycznie margrabia Bretanii, padł w r. 778 w walce z Baskami w pobliżu Roncesval. Opiewa go francuski epos bohaterki „Chanson de R.“ z XI. w., (wyd. kryt. 1926), stąd niemiecka „Rolandslied“ (ok. 1170, nowe wyd. kryt. 1928) oraz liczne romance hiszpańskie z XIII. w., nadto florentyński poemat Zanołbięgo „La Spagna“ (XIV. w.), włoskie epepeje L. Pulciego (zm. 1484, „Morgante maggiore“), Bojarda „Orlando innamorato“, Ariosta „Orlando furioso“ (1516, przekłady pol. Piotra Kochanowskiego i Felicjana Faleńskiego).

Roland, 1. Philippe Laurent, rzeźbiarz franc., (1746—1816), studia odbył w Lille u Pajou i w Rzymie. Po powrocie do Paryża pomagał Pajou w dekoracji Wersalu. Prace: popiersie E. Lesueur'a, figura Homera, portrety admirała Ruytera (Wersal), Tronchet'a i t. d. Dzieła R. posiada Panteon w Paryżu, dalej Pałac Sprawiedliwości, Izba Deputowanych i t. d., poza Paryżem Muzeum w Angers. R. był członkiem Instytutu.

2. Manuel, kompozytor franc., ur. 1891 w Paryżu, uczeń Ravela, krytyk w „Revue musicale“, napisał: pieśni, kompozycje fortepianowe, trio smyczkowe, poematy symfoniczne, operę buffo „Isabelle et Pantalon“ (1922).

Roland de la Platière, 1. Jean Marie, polityk franc., (1734—1793), generalny inspektor manufaktur w Lyonie, 1791 deputowany, 1792 żyrodystowski minister spraw wewnętrznych, zwałczając Górę, po zamachu stanu 31 maja uciekł z Paryża, popełnił samobójstwo na wiadomość o straceniu żony.

2. Marie Jeanne, ur. Phlipon, żona poprz., (1754—1793), poślubiła 1780 R., wykształcona, piękna i inteligentna odegrała wybitną rolę w dobie Rewolucji, skupiając w swym salonie przywódców Żyrondy i wywierając silny wpływ na ich politykę, zginęła 8 list. na szafocie. „Mémoires“ (1796, nowe wyd. 1905, 2 t.).

Rolanda rowek (bródza), duży rowek pomiędzy płatem ciemieniowym a czołowym mózgu, nazwany tak od imienia włoskiego anatoma



i badacza mózgu Francesco Rolando (1773—1861).

**Rolbiecki Jan Nepomucen**, technik polski, (1806—1870), zajmował kierownicze stanowiska w fabrykach maszyn; skonstruował nową żniwiarę.

**Roldan Pedro**, rzeźbiarz hiszp., (1624—1700), był uczniem I. M. Montañesa. Wśród dzieł, skupionych w kościołach w Sewilli, najpiękniejsza Pietà w kaplicy w Los Vezeainos w kościele franciszkańskim. Bardzo cenione są jego rysunki.

**Roldán de Avila**, 1. Francisco, towarzysz Kolumba, (1462—1502), uczestnik walk o Grenadę, 1493 towarzyszył Kolumbowi i pozostał na Hiszpanii, gdzie oddawał się pracy pokojowej.

2. Juan, syn poprz., zdobywca hiszpański, (um. 1538), towarzysz Balboa i Pizarra, współzałożyciel Panamy i Trujillo, padł w walce z Indianami.

**Roli uprawa** obejmuje wszystkie czynności, które mają na celu przygotowanie roli do najobfitszego wydawania plonów z roślin na niej uprawianych. Zdąża do tego celu przez: 1) powołanie do działania wszystkich korzystnych własności roli, 2) stwarzanie nowych korzystnych własności, 3) usuwanie niekorzystnych własności roli, 4) częściowe łagodzenie ich wpływu. — Zabiegi związane z powyższym celem dzielą się na: 1) chemiczne (ob. Nawozy i Nawożenie), 2) mechaniczne; pierwsze i drugie mogą wywierać wpływ wzgl. czasowy. Do mechanicznych stałych należą meljoracje rolne (ob.), niektóre z nich jednak działają również chemicznie (marglowanie, wapnowanie). Zabiegi mechaniczne, działające czasowo obejmują specjalny dział: Mechanicznej upr. roli.

R. u. mechaniczna (ob. tabl.) ma na celu doprowadzenie do spulchnienia i zgruzlenia gleby do głębokości, w której rozwija się główny system korzeniowy roślin na niej uprawianych. R. pozostająca poza uprawą (leżąca odłogiem) pod wpływem deszczu i własnego ciężaru powraca szybko do t. zw. struktury jednostronnej cz. jednoziarnistej (rola zleżała), tracąc konieczną przewiewność i zdolność podsiąkania. Up. mech. natomiast przywraca jej strukturę gruzełkową, bogatą w przestwory międzygruzełkowe, wypełnione powietrzem i kanaliki włoskowate, podciągające zapas wody gruntowej. Prócz upr. mech. sprzyja zgruzleniu gleby działanie słońca, ciepła, mrozu, drobnoustrojów, poniekąd opadów. Struktura gruzełkowa na powierzchni bardziej luźna, głębiej zwężlejsza, lepiej reguluje korzystanie z zapasów wody, przeciwdziałając wysychaniu, zeskorupianiu się gleby. Przy upr. mech. posługuje się licznymi narzędziami, których zadaniem jest glebę: 1. skruszyć i spulchnić (łopata, pług, brona, radło), 2. odwrócić (łopata, pług), 3. wymieszać (łopata, pług, radło), 4. ugnieść i zrównać (wałek, włóka, szufla).

Narzędzia ręczne: 1. łopata (rydel, szpadel) w dwóch odmianach: a. szyćkówka, zakończona ostro, b. łop. ogrodowa tępa (ob. Regulówka), 2. motyka (sapa) o różnym kształcie ostrza, służy do spulchnienia wierzchniej warstwy ziemi, zdzierania darni, usuwania

chwastów, obsypywania w rzędach sadzonych roślin (ob. Okopowych roślin uprawa), 3. grabie do wygładzania pow. ziemi, częściej używane w upr. ogrodowej, w rolnictwie raczej przy zbiorach.

Narzędzia sprzężajne i motorowe: 1. pług (ob.) służy do kruszenia, odwracania gleby, przyorywania ściernisk i nawozu, ścinania darni, wyorywania roślin głęboko korzeniujących się i kamieni, wyciągania bruzd i rowów, obsypywania roślin okopowych. — 2. Brona składa się z ramy, zębów i haka do uczepiania zaprzęgu; rama i zęby mogą być drewniane lub żelazne. Służy do wyrównywania roli po orce, przykrywania zasiewów, złuzniania powierzchni gleby. Br. łąkowe, złożone z poszczeg. członów czyli ogniw o ciężkich i ostrych zębach służy do zdzierania powierzchni (mchu, kretowisk). Brony specjalne: a) br. sprzężynowe (zamiast zębów — sprzężyny), zastępują częściowo, zwłaszcza na ziemiach lżejszych podorywki pługiem, poza tem zdzierają ściernie i chwasty, mieszają nawozy, b) br. talerzowe, o dwóch skośnie ustawionych szeregach ostrzy tarczowych, kruszą i wzorują glebę w wąskie skiby, c) skaryfikatory cz. drapacze łąkowe o zębach nożowych z rozszerzonymi stopami, działają podobnie jak br. łąkowe (ob. Radło), 3. Wały (gładkie, pierścieniowe, zębate i kolczaste), służą do przykrywania zasiewu, łamania zeskorupionej pow. lub ugniatania jej (odwrotnie jak brona). Wałek amerykański (Kampbella) składa się z szeregu szprychowych kół, o ostrym obwodzie, które nie naruszając struktury powierzchni, utłaczają warstwę głębsze. 4. Szufla do wyrównywania gleby. Zabieg ten jako jednorazowy i trwały zalicza się raczej do meljoracyj rol. (ob.). Ob. też Pielnik.

Rodzaje uprawy mech.: 1. upr. zagonowa, najstarsza i jeszcze dziś w okolicach o niskiej kulturze rolnej stosowana (Litwa, Wołyń, Podole, Podkarpacie), dzieli pole na szereg wąskich, mniej lub więcej wypukłych pasów, odgraniczonych brózdami. 2. upr. płaska, najpowszechniejsza, daje powierzchnię równą o b. nielicznych brózdach, odprowadzających nadmiar wody opadowej. 3. upr. redlinowa, cz. grobelkowa, stosowana zwykle przejściowo na tych łąkach płaskich, które przypadają w płodozmianie pod okopowe, bądź też stale na glebach płytkich lub zwężłych i wilgotnych. 4. upr. głęboka na 26, 32 i więcej cm, utrzymująca dłuższą korzystną strukturę gleby, wymaga więcej pracy, większego nakładu kapitału i wiadomości fachowych, to też stosowana bywa w gospod. o wysokim stanie kultury rol. — Ze względu na czas różni się upr. jesienną, wiosenną, międzyplonową i upr. na zasiewach, — ze względu na rodzaj wegetacji upr.: orną, łąkową, pastwiskową, leśną, ogrodową, ugorową i t. p. — Por. też Rolnictwo.

**Rolicz-Lieder** Wacław, ob. Lieder-Rolicz.

**Rolin-Jacquemyns Gustave**, polityk belgijski, (1835—1902), adwokat i deputowany, 1878—84 minister spraw wewnętrznych, działał potem w Syjamie, gdzie zreformował sądownictwo i administrację. Jeden z najwybitniejszych praw-

ników XIX. w., współzałożyciel i długoletni sekretarz Instytutu dla prawa międzynarodowego.

**Roliński Marcin**, pol. lekarz anatom., (1776—1839), studja we Lwowie i Wiedniu, w l. 1817—1820 był fizykiem woj. podlaskiego, poczem objął katedrę anatomji w Uniw. Warsz. Wzbogacił gabinet anatomiczny warszawski setkami preparatów.

**Roll Alfred**, malarz franc., (1847—1919). Uczeń Gérôme'a i Bonnata, malował w duchu naturalistycznym krajobrazy, sceny wiejskie, rodzajowe i portrety. Główne dzieła: „Powódź w Tuluzie“ (1878), „Strajk górników kopalni węgla“, portrety Carnota, Faure'a, A. Dumasa i in.

**Rolland Romain**, pisarz franc., ur. 1866, jako muzykolog wydał: „Musiciens d'aujourd'hui“ (1908), „Musiciens d'autrefois“ (1908), „Haendel“ (1910), „Voyage musical au pays du passé“ (1919), „Beethoven. L'âme et l'art“ (1927). Wcześniej zajął się twórczością dramatyczną i napisane w l. 1894—1902 dramaty ideowe (niektóre wystawiane także na scenach polskich) zebrał w „Théâtre de la Révolution“ (1909) i „Les tragédies de la foi“ (1913), później powstała „Le jeu de l'amour et de la mort“ (1924). Największe powodzenie osiągnął cyklem powieściowym „Jean-Christophe“ (1904—12, 10 t., nowe wyd. 4 t., przekłady pol. Jadwigi Sienkiewiczówny i Fr. Mirandoli, 1923, 11 t. i Leop. Staffa, 1925—27, 4 t.), nadto humorystycznym „Colas Breugnot“ (1919, przeł. F. Mirandola, 1921), nowelą wojenną „Pierre et Lucie“ (1920, przeł. Marja Zabojecka i Henryk Bezmanski [Stan. Posner], 1922) i jeszcze nieskończonym cyklem powieściowym „L'âme enchantée“ (I—III, 1922—26, przekład F. Mirandoli, 1924—28, 3 t.). Bardzo poczytne są też jego „biografie heroiczne“: „Vie de Beethoven“ (1903, przeł. M. Zabojecka), „Vie de Michel-Ange“ (1906, przeł. W. Berent, 1923), „Vie de Tolstoj“ (1911), „Essai sur la mystique et l'action de l'Inde vivante. La vie de Ramakrishna“ (1929), „Vivekananda“, „Mahatma Gandhi“ (przekład Zofji Popławskiej, 1930). — R. jest najwybitniejszym idealistą we współczesnej literaturze franc., jednak więcej wpływowi zagranicą, zwłaszcza w Niemczech, niż w kraju. Studja o R.: P. Seipel (1913), J. Bonnerot (1921), St. Zweig (niem. III. wyd. 1926) i i.

**Rolle**, 1. Antoni Józef, lekarz i historyk pol., (1830—1894), ogłosił pod pseudonimem Dr. Antoni J. szereg opowiadań historycznych, odnoszących się przeważnie do kresów wschodnich Rzpltej.

2. Michał, syn poprzedn., pisarz pol., ur. 1865, wydał m. i. studja historyczne: „Z przeszłości: Okręg rowski, starostwo barskie, do r. 1774“ (1896), „Seweryn Malinowski, kartka z dziejów sceny polskiej na wschodnich kresach“ (1896), „Ateny wołyńskie, szkic z dziejów oświaty w Polsce“ (1898), „Z minionych stuleci“ (1908), „Tadeusz Czacki i Krzemieniec“ (1913), „In illo tempore...“ (1914, tu m. i. o Apollu Korzeniowskim), „Oryginały“, „Rzemiennym dyszlem“, „Historja „Gazety Lwowskiej“ od r. 1883“.

**Rollin Charles**, historyk franc., (1661—1741), profesor teologii, jansenista, od 1720 rektor uniwersytetu paryskiego, napisał: „Traité des étu-

des“ (1726—31, 4 t.), „Histoire romaine“ (1738—48, 16 t.) i in.

**Rollinat Maurice**, poeta franc., (1846—1903), w „Les Névroses“ (1883) poszedł dalej od Baudelaire'a.

**Rollo (Rolf)**, pierwszy władca Normandji, um. 932, pochodził z Norwegji, pustoszył od 886 pln. Francję, aż Karol Naiwny dał mu 911 swą córkę Gizelę za żonę i odstąpił mu późniejszą Normandję.

**Rolna reforma**, ogół norm prawnych, związanych z przebudową ustroju rolnego. Od chwili powstania niepodległego państwa polskiego kwestja r. r. stanowiła jedno z najdrażliwszych i zarazem najpilniejszych zagadnień ustawodawczych. Silne bezpośrednio po zakończeniu wielkiej wojny tendencje socjalistyczne dążyły do zlikwidowania wielkiej własności i zapewnienia w ten sposób warsztatów pracy dla bezrolnego względn. małorolnego chłopstwa. R. r. przeprowadzoną została w Polsce z utrzymaniem zasady prawa własności prywatnej bez wprowadzenia jakiegokolwiek gospodarki kolektywnej, zgodnie z zasadniczą w tym względzie uchwałą sejmu ustawodawczego z dnia 10. lipca 1919, według której podstawą ustroju rolnego w Polsce mają być „silne, zdrowe i zdolne do intensywnej produkcji gospodarstwa włościańskie, oparte na zasadzie własności prywatnej, różnego typu i wielkości“. Kwestje prawne związane z przeprowadzeniem r. r. początkowo stanowiły przedmiot rozmaitych częściowych norm prawnych, obecnie ta dziedzina prawa uregulowana jest zasadniczą ustawą z dnia 28 grudnia 1925 roku Dz. U. Nr. 1, poz. 1 ex 26. W artykule pierwszym ustawa ta przewiduje, iż zadaniem r. r. jest tworzenie nowych samodzielnych gospodarstw rolnych, powiększenie istniejących karłowatych gospodarstw, tworzenie gospodarstw drobnych dla produkcji ogrodniczo-warzywnej i t. d. Grunta konieczne celem wykonania zadań określonych w art. 1 wyżej powołanej ustawy uzyskiwane być mają drogą przymusowej parcelacji dóbr państwowych, kościelnych, fundacyjnych, a także i prywatnych. Parcelacji tej podlegają z dóbr prywatnych jedynie obszary większe niż 180 ha w okręgach wiejskich, z wyjątkiem kresów wschodnich, gdzie obszar wolny od obowiązku parcelacji zwiększono do 300 ha. W okręgach przemysłowych lub podmiejskich obszar ten ustawa zmniejszyła do 60 ha. Rada Ministrów ustala każdego roku kontyngent gruntów, ulegających w danym roku przymusowemu wykupowi. Podstawę oszacowania ziemi parcelowanej przymusowo stanowi wartość przyjęta celem wymiaru podatku majątkowego. Cena wykupu płatną być winna częściowo w gotówce, a częścią w listach renty ziemskiej, oprocentowanych w wysokości 5% rocznie. Ciężary hipoteczne, obciążające parcelowaną nieruchomości, gasną z chwilą wykupu, a uprawnieni odesłani są z ich pretensjami do ceny wykupu, z której winni być zaspokojeni. Właściciele majątków parcelowanych w razie otrzymania pozwolenia od urzędu ziemskiego mogą przeprowadzić parcelację bez ingerencji państwowej. Ustawa przewiduje także istnienie szczególnych

instytucyj, upoważnionych przez państwo do parcelowania. Poza temi dwoma wyjątkami parcelacja przeprowadzona być winna przez okręgowe Urzędy ziemskie i Państw. Bank Rolny. Nowotworzone gospodarstwa nie mogą przekraczać 20 ha, względnie w niektórych województwach i obszarach górskich 30 ha. Obszary parcelowane winny być przede wszystkim użytkowane na uzupełnienie karłowatych gospodarstw, w drugim dopiero rzędzie na tworzenie nowych samodzielnych osad. Nabywcami parcel mogą być obywatele państwa polskiego, wykazujący, iż są teoretycznie lub praktycznie do prowadzenia samodzielnego gospodarstwa rolnego przygotowani. Grunta nabyte na zasadzie wykonania ustawy o r. r. nie mogą być dzielone, sprzedawane, wydzierżawiane lub zastawiane bez zezwolenia urzędów ziemskich aż do czasu całkowitej spłaty obciążających je pożyczek z funduszków państwowych.

Nabywcę działki gruntowej obowiązują ponadto instrukcje, dotyczące dobrego gospodarowania, wydawane przez władze państwowe i niewykonanie tych instrukcyj pociągać może za sobą unieważnienie sprzedaży odnośnej działki. Parcelacja gruntów odbywa się według projektów wypracowanych, wzgl. zatwierdzonych przez odnośne władze państwowe. Projekty parcelacyjne winny uwzględniać wydzielenie z parcelacji obiektów, które ze względów gospodarczych lub kulturalnych należy pozostawić bez zmian, a mianowicie grunta, na których znajdują się zakłady przemysłowe, górnicze, kamieniołomy, a także i tereny niezbędne na cele gminne, szkolne i t. p. Cena sprzedaży gruntu przewidziana w projekcie parcelacyjnym podlega zatwierdzeniu łącznie z projektem. Jeśli Urząd ziemski uzna, iż cena wskazana w projekcie jest spekulacyjnie wygórowana, wówczas odmawia zatwierdzenia. Od orzeczenia odmawiającego służyć właścicielowi gruntów zwykle środki prawne. Ponieważ najczęściej nabywcami działek są rolnicy gospodarczo słabi, przeto ustawa o wykonaniu r. r. przewiduje utworzenie funduszków, z których nabywcom mają być udzielane kredyty. — Z przeprowadzeniem przebudowy ustroju rolnego wiąże się także niezmiernie ważna gospodarczo kwestja scalania gruntów; ob. Scalanie.

**Rolnictwo**, dział produkcji, oparty na uprawie roślin, hodowli zwierząt domowych, oraz częściowej przeróbce surowców, tą drogą uzyskanych. W odróżnieniu od wytwórczości czysto przemysłowej, w r. oprócz kapitału i pracy występuje trzeci czynnik, t. j. ziemia; zadaniem r. jest uzyskać najwyższy dochód czysty z własności produkcyjnych ziem. Prócz tego r. spełnia ogólnospołeczne zadanie, pokrywając zapotrzebowanie środków żywności, wzgl. produktów surowych ludności.

Nauka rolnictwa, zwana również nauką gospodarstwa wiejskiego, obejmuje: a) technikę produkcji rolniczej, opartą na naukach przyrodniczych stosowanych, oraz b) zarządzi organizację cz. ekonomję rol., dostosowującą ogólne prawa opłacalności do specyficznych warunków produkcji rol. Technika prod. rol. dzieli się na

działy: 1) roślinny (uprawa roli i roślin i ich hodowla), 2) zwierzęcy (hodowla zwierząt domowych), 3) oddzielny dział stanowi przemysł rolniczy. Jednostkami prod. rol. są mała, średnia i wielka własność ziemska.

Rozwój r. Jeszcze obecnie spotykamy u ludów pierwotnych najprymitywniejsze formy gospodarki rolniczej (zbiór dziko rosnących roślin, uprawa hakiem, gosp. stepowe i t. p.). Uprawa roli sięga czasów przedhistorycznych, ślady jej znachodzimy w dokumentach epoki palowej. Wzmianki o religijnych obrzędach ludów starożytnych (Egipt, Indje, Chiny) i szczątki dzieł sztuki dowodzą istnienia pierwszych narzędzi prymitywnych w rodzaju pługów, soch i bron, oraz pierwszych konstrukcyj nawadniających w zamierzonych czasach. Próby systematycznego ujęcia techniki rol. zawarł w 40 księgach Kartagińczyk Mago, przez Columellę zwany „ojcem rolnictwa“. Ustawodawstwo Solona daje niejakię pojęcie o stanie rol. w Grecji. O jego organizacji znajdujemy wzmianki u Ksenofonta. W Rzymie, gdzie obok rzemiosła wojennego rolnictwo stało b. wysoko, powstaje poważna literatura fachowa (Columella, Varro, Virgilius, Cato, Hyginus, Celsus, Atticus, Graecinus, Plinius secundus i t. d.), z której dowiadujemy się o metodach uprawy, prawidłach i zasadach ekonomicznych, na których oparte było r. rzym. Za czasów cesarstwa zdążyło ono do zwiększenia dochodu już nie przez wzrost intensywności, lecz przez powiększanie obszarów; gospodarstwa średnie ustępują miejsca wielkiej, ekstensywnie gospodarowanej własności (latyfundja), co prowadzi do powolnego upadku r.

We Francji, Angli i w Niemczech rozwój r. datuje się od wprowadzenia chrześcijaństwa. Chaotycznym pojęciem własności kładzie kres prawodawstwo Karola Wielkiego, on też wprowadza celowy płodozmian trójpolowy (ob. Płodozmian), system, który do dziś dnia przetrwał w zasadniczej koncepcji. Na tych podstawach rozwija się r. do początku XVII. w. Gdy wojna trzydziestoletnia wstrzymuje dalszy jego postęp na kontynencie, znajduje ono w Angli rozumnych protektorów za panowania Elżbiety i Cromwella. R. Welston wprowadza uprawę buraków i koniczyny, pojawiają się również ziemniaki i tytoń, a racjonalna uprawa mechaniczna (J. Tull) i równoległe z nią rozwijająca się hodowla inwentarza żywego (Bakewell) przeistaczają decydująco organizację gosp. rol. — W Niemczech XVIII. w. przynosi pierwsze poważniejsze próby oparcia r. na teoretycznych przesłankach. Pierwsza katedra uniwersytecka założona przez Thomasiusa w Halle (1728) traktuje r. jako dział zagadnień gospodarki państwowej, t. zw. kameralistyk. Dalsze etapy to: dzieło Walleriusa „Fundamenta agriculturae“ (przyrodnicze podstawy rol.), wprowadzenie upr. koniczyny do płodozmianu na grunty orne oraz rozszerzenie uprawy roślin pastewnych, umożliwiające intensywniejszą hodowlę bydła.

Równoległe z postępem techniki produkcji rol. również i ogólnoeconomiczne zagadnienia wywierają wpływ na r. Upadek merkantylizmu

i powstanie szkoły fizjokratycznej (Quesnay 1741) toruje r. drogę do wielu uczelni uniwersyt. w Szwajcarii i w Niemczech. Powstają stowarzyszenia rol. i bogata literatura fachowa. — W ciągu XVIII. w. ulega również decydującej reformie zagadnienie pracy i służebności rolniczych, początkowo drogą drobnych reform ustawodawczych poszczegól. państw lub nawet większych własności, aby ostatecznie zakończyć ten proces społeczny uwłaszczeniem włościan.

Twórcą nauki r. w dzisiejszym pojęciu jest Albrecht Thaer, założyciel pierwszej akademii rol. w Möglin (1806), w której ostatnie zdobycze nauk przyrodniczych znalazły zastosowanie w wykładzie techniki rol. Do czasów Thaera pojęcia o życiu i potrzebach roślin były dość niejasne, dopiero stwierdzenie przez Saussure'a asymilacji atmosferycznego dwutlenku węgla w zielonych tkankach roślin dało początek teorii węglowodanowej. Dalszy jej rozwój stanowi thaerowska teoria próchnicowa, dla której punktem wyjścia jest zawartość próchnicy i jej wyłączny wpływ na urodzajność gleby. Wynikiem tego zapatrywania staje się t. zw. statyka rolnicza, operująca skomplikowanym rachunkiem teoretycznym dla ustalenia dochodów i rozchodów próchnicy w ziemi uprawnej, a jej praktycznym odpowiednikiem t. zw. gospodarstwa czysto obornikowe, gdyż według ówczesnego stanu wiedzy obornik był jedynym środkiem, kompensującym straty materji organicznej w glebie. Chów liczny inwentarza bez względu na jego bezpośrednią opłacalność stał się obowiązkiem każdego zwolennika powyższej teorii. Jej dalszy etap stanowiła teoria azotowa, która swe powstanie zawdzięczała stwierdzeniu, że nie próchnica bezpośrednio, lecz związki azotowe w ogólności są niezbędnym składnikiem dla wytworzenia białka roślinnego. Ten pogląd oparty na pracach Sprengla, Boussingaulta, Wolffa, Muldera, Gilberta, Stöckhardta i w. i. rozszerzył zagadnienie nawozowe i wprowadził poza obornikiem szereg nawozów sztucznych, jak guano, mączki kostne, sole amonowe, wodę pogazową i t. p.

Kwestję nawożenia jednak rozwiązał wszechstronnie J. v. Liebig w t. zw. teorii mineralnej, będącej poniekąd reakcją na thaerowską statykę. Główne założenie kierunku mineralnego, którego zwolennikami stali się Hellriegel, Kühn, Henneberg, Orth, Wollny, v. Lochow i w. i. stanowi pewnik, że wszystkie bez wyjątku substancje odżywcze są równie niezbędne dla rozwoju roślin, że przeto wielkość plonu, tem samem urodzajność gleby, zależna jest od składnika, znajdującego się w ziemi w ilości najmniejszej. Teza ta zwana prawem minimum wykazuje bezcelowość jednostronnych nakładów nawozowych, pozostających bez wpływu na zwiększenie plonu w razie niedoboru chociażby jednego tylko składnika w glebie. Liebig napotkał na silną opozycję ze strony zwolenników teorii azotowej, jednakże dalszy rozwój chemji rol., metody Neubauera i Mitscherlicha, doświadczalnictwo polowe i wazonowe doprowadzają do porozumienia, a stwa-

rzając szkielet nauki o nawożeniu torują jej drogę do szeroko rozbudowanej w międzyczasie sieci szkół rol., a stąd do praktyki rol. (ob. Nawozy i nawożenie). Fakt, że od r. 1870 do dnia dzisiejszego zwiększyła się wartość plonu z jednostki obszaru niemal w dwójnasób, jest bezsprzecznie w dużej mierze zasługą racjonalnego nawożenia, jako praktycznego wniosku, wysnutego z powyższych teoryj. Niemniej jednak efekt ten zawdzięczać należy znacznym postępom, jakie w ciągu drugiej połowy XIX. w. poczyniły nauki przyrodnicze i techniczne, a w ślad za niemi odnośne działy wiedzy rol.: udoskonalenie nasion siewnych, eksploatacja piasków przez zastosowanie śródplonów i wapnowania, drenowanie gruntów podmokłych, gospodarka torfowa, (ob. Meljoracje rol.), zamiana pracy ręcznej na maszynową, ekonomiczniejsza przetwórczość przemysłu rol. i wyzyskanie produktów ubocznych (młyny, browary, gorzelnie i t. p.).

Rolnictwo w Polsce kształtowało się naogół podobnie, jak w krajach zachodnich. Najstarszemi dokumentami wiedzy rol. w Pol. są herbarze i przekłady z autorów obcych (XVI. w.); pierwsze dzieło oryginalne „Gospodarstwo“ Gostomskiego wyszło w r. 1588. Wiek XVII. przynosi rozwój gospodarstw folwarcznych i upadek gosp. włościańskich. Ówczesna literatura rol. (Jakób Hauer „Oekonomika ziemiańska generalna“, dzieła: T. Zawadzkiego, St. Słupskiego, Jeżowskiego, Jana Hermana z Neidenburku), posiada przeważnie charakter encyklopedyczny. W epoce saskiej (początek XVIII. w.) r. skutkiem rozrostu latyfundiów i systemu pańszczyźnianego nosi wszelkie cechy upadku, dopiero 1. rozbiór Pol. cechuje dążenie do reformy stosunków agrarnych. W znacznym stopniu przyczynia się do tego rozwój nauk przyrodniczych, których pionierami stają się ks. Jundziłł, prof. nauk przyrod. w Wilnie i samouk przyrodnik ks. Kluk. Pojawiają się pierwsze prace technologiczno-rol. dla wzmoczenia przemysłu roln., a pośród dzieł poświęconych praktyce wyróżniają się prace, traktujące o systemie płodozmiennym (o siewie koniczyń, cykorji, ziemniakach), tudzież dzieła o reformie rolniczo-społecznej (sprawa pańszczyźnianego w pismach St. Staszica i i.). Wielkie zrozumienie dla nauki rol. okazuje Komisja Edukacyjna a stwarzając program wykładów rol. w szkołach Tow. dla szkół elementarnych.

Upadek państwa kładzie kres tym przedsięwzięciom a ewolucja stosunków gospodarczych i społecznych pierwszych dziesiątków XIX. w., a więc protegowanie przemysłu, rugowanie włościan pańszczyźnianych i brak reform agrarnych, nie mogły sprzyjać rozwojowi r. W tym czasie wprawdzie powstaje z inicjatywy wojew. Gutakowskiego pierwsze towarzystwo rolnicze („Królewskie Tow. Gospodarczo-rolnicze“ 1810), lecz okres bezustannej akcji zbrojnej utrudnia jego rozwój i ogranicza wpływ. Świadomość niskiego poziomu r. skłania jednak ówczesnych mężów stanu do zaopiekowania się tym działem produkcji: Z inicjatywy Lubeckiego powstałe Towarzystwo Kredytowe Ziemskie i Bank polski dźwigają r. z wojennej ruiny, zapewnia-

jąc mu kredyty hipoteczny i meljoracyjny. W r. 1818 powstaje pierwsza katedra gospodarstwa wiejskiego na uniwersytecie wileńskim. Zorganizował ją i objął Michał Oczapowski (ob.), europejskiej miary uczony, uczeń Thaera i zwolennik jego teorii (p. wyżej). W dwa lata później otwarto pierwszą samoistną uczelnię wyż. Instytut Agronomiczny w Marymoncie pod Warszawą, który przez długie dziesiątki lat będzie ogniskiem polskiej wiedzy rol. i z którym związane są nazwiska najwybitniejszych uczonych. — Spór teoretyków niemieckich przenosi się do Polski i gdy po stronie próchnicowej teorii Thaera stają: Ksawery Poniński, Fr. Piekarski, Alojzy Biernacki, twórca praktycznej szkoły gosp., Dezydery Chłapowski, Jan Nepomucen Kurowski i wspomniany Oczapowski, — to teorii mineralną Liebiga popierają Józef Bełza, Przeciszewski, J. B. Rogójski, Supiński i Zdzitowiecki.

W drugiej połowie XIX. w. następuje gwałtowny zwrot w organizacji gospodarstw, wywołany uwłaszczeniem włościan (konieczność oparcia r. na pracy najemnej), oraz wzmoczoną konkurencją zbożową amerykańską, zmuszającą do podniesienia intensywności. Konieczność szerzenia i popularyzowania wiedzy rol. powołuje do życia szereg uczelni średnich i wyższych (ob. Rolnicze szkolnictwo), powstają stacje dośw., stowarzyszenia, spółdzielnie, bogata literatura i prasa periodyczna. Praca naukowa ulega wyspecjalizowaniu. W dziale fizjologii roślin pracują: Emil Godlewski, Jentys, Krzemieniecki, Rogójski, Niklewski, Mikułowski-Pomorski, Staniszkis, Waśniewski, Vorbrod, Włodek, Kosiński. W dziale hodowli roślin: Miczyński, Moldehaver, Goliński, Załęski, Sempołowski, Sypniewski, Lewicki, Sokołowski. W zakresie hodowli zwierząt: Adametz, Klecki, Malsburg, Prawocheński, Moczarski, Rostafiński, Rogoziński, Marchlewski Leon. W zakresie ekonomji rol.: Filipowicz, Au, Pawlik, Moszczeński, Surzycki, Ponikowski, Schmidt i w. i. Poważnych przedstawicieli wiedzy posiadają również działy: gleboznawstwo, mechanika i inżynierja rolnicza.

O stanie r. w Polsce dzisiejszej, ob. art. Rolnictwo w t. Polska, str. 75 nn. (Co do ogólnych wiadomości p. także art. Roli uprawa, Rolnicza gospodarka, Roln. doświadczalnictwo, Roln. maszyny i narzędzia, Roln. szkolnictwo).

**Rolnicza chemja**, nauka o procesach chemicznych, wywierających bezpośredni lub pośredni wpływ na rozwój roślin uprawnych i zwierząt domowych, w ścisłym pojęciu zbioru praw przyrodniczych w odniesieniu do roli i jej uprawy. O rozwoju ch. r., ob. Rolnictwo.

**Rolnicza gospodarka**, pojęcie najogólniejsze, obejmujące całość czynności, związanych z rolnictwem (technika produkcji rol.) oraz ich warunków, celowości i opłacalności. W ścisłym znaczeniu odnosi się wyłącznie do ekonomicznej grupy nauk gospodarskich i wówczas nosi nazwę ekonomji rolniczej cz. nauki o zarządzie i organizacji gosp. roln. (także nauka o prowadzeniu i urządzaniu gosp.). Termin „zarząd“ może odnosić się do personalnego składu kierownictwa (właściciel,

dyrektor, administrator, inspektor), wzgl. jego prawnego stosunku do danej jednostki gosp. Z tego względu należy rozróżnić nast. formy przedsiębiorstw rol.: 1) Zarząd osobisty, gdy właściciel jest zarazem osobą kierującą. 2) Zarząd administracyjny, gdy właściciel powierza kierownictwo osobie trzeciej, zachowując jednak osobistą odpowiedzialność finansową. 3) Dzierżawa. Ze względu na czas trwania umowy dzierżawa może być: a) czasowa (najczęściej spotykana forma) — czas trwania dzierżawy winien być tak długi, by dzierżawca mógł dostatecznie wyzyskać wkłady pieniężne (meljoracje, nawożenie, remont budynków i inwentarza), w przeciwnym bowiem razie dzierżawca unika długo amortyzujących się wkładów i prowadzi gospod. rabunkową, niszcząc kapitał zakładowy; b) dożywotnia (forma dość rzadka); c) dziedziczna, stosowana niekiedy w celach kolonizacyjnych (ob. Rentowe włości); d) częściowa, n. p. dzierżawa połowań, rybołówstwa, owoców ze sadu i t. p. Prócz tego istnieje cały szereg form pośrednich.

Właściwa nauka o zarządzie cz. ekonomja rol. posiada podział następujący: I. Ogólna nauka o zarządzie (ekonomika rol.), t. j. nauka o rodzajach, formach i systemach gosp., o ekonomicznych warunkach i czynnikach produkcji rol. — II. Szczegółowa nauka o zarządzie, t. j. organizacja i prowadzenie gosp. opartych na zasadach w cz. I. — III. Takacje, t. j. analiza i ocenianie wartości wzgl. poszukiwanie cenności gruntów i majątków. — IV. Księgowość rol. łącznie ze statystyką i preliminowaniem. — V. Polityka agrarna i zagadnienia rol.-prawne.

**Klasyfikacja rodzajów gosp. rol.** opiera się na stosunku, jaki zachodzi między nasileniem trzech czynników produkcji, t. j. ziemi, kapitału i pracy. Gospodarstwa, w których czynnik ziemi jako suma wszystkich właściwości przyrodzonych (położenia geogr., klimatu i t. p.) przeważa nad czynnikami kapitału i pracy, — nazywamy gosp. ekstensywnymi, im natomiast większym jest udział kapitału i pracy, tem gosp. są intensywniejsze. W obrębie powyższych rodzajów zachodzą różnice co do formy intensywności, zależne od: 1) sposobu używania roli i 2) stanowiska zajmowanego w gosp. przez hodowlę inwentarza, z czem łączy się 3) sposób użytkowania roli. Rozróżniamy więc formy: a) gospodarstwa hodowlane, występujące tam, gdzie czy to ze względów klimatycznych, czy ogólnie ekonomicznych produkcja roślinna opłaca się tylko pośrednio jako karma dla inwentarza, produkcja zwierzęca natomiast (nabiał, mleko) opłaca się bezwzględnie; b) gosp. czysto rolnicze, tam, gdzie ceny produktów rol. są znacznie wyższe od cen prod. zwierzęcych, gdzie naturalne zasoby gleby nie wymagają nawożenia obornikiem (wystarczy ugorowanie) lub gdzie warunki klimatyczne i glebowe nie sprzyjają produkcji paszy (brak łąk i pastwisk), oraz forma pośrednia; c) gosp. rolniczo-hodowlane, w których rozmiary hodowli reguluje się według maksymalnej różnicy pomiędzy wartością użytkową obornika a kosztami jego produkcji.

W obrębie powyższych rodzajów (t. j. stosunku czynników produkcji) i form (t. j. stosunku prod. roślinnej do zwierzęcej), rozróżniamy szereg systemów rolniczych, stanowiący obraz ewolucyjnego procesu, jaki rol. przechodzi pod wpływem ogólnych zmian gospodarczych:

1) System pastwiskowy dziki, znaczne obszary ziemi, ziemia tania, kapitał i praca b. drogie, brak środków komunikacyjnych, produkcja zwierzęca pod postacią skór, wełny, łoju, mięsa solonego, ekstraktów i t. p. System ten występuje w stepach Syberji, Azji śr., Ameryki poł. i Australji. 2) System przemienno-pastwiskowy, czynnik ziemi jeszcze przeważa, lecz pojawiają się pierwsze wkłady kapitału (prymitywne budynki i narzędzia), praca jeszcze droga, stąd udział uprawy roli zależny od rozporządzalnych sił roboczych. Część pastwisk lub lasów przejściowo obracana na grunty orne, nawożone przez wypalanie, stąd nazwa syst. odłogowego, ogniowego lub darniowego. Odmianę przemienno-pastwiskową spotyka się w pld. Rosji, przemienno-leśną w Rosji pln., rzadziej w Styrji. 3) System zbożowy różni się od poprzedniego stałym podziałem między grunty orne a stałe pastwiska i łąki. Zależnie od podziału przestrzeni ornej, rozróżnia się: a) gosp. jednopolowe: cała przestrzeń orna obsiewana co roku tym samym plonem, jak pszenica, jęczmień ozimy (pld. Włochy, Azja Mniejsza); b) gosp. dwupolowe, polega na rokrocznej przemianie ugoru na pole zbożowe (znane już w staroż. Grecji); c) gosp. trójpolowe (ugór, ozimina, zboże jare) wprowadzone już przez Karola Wk., obecnie jeszcze istnieje na Węgrzech, na Litwie i we większej części Rosji; d) gosp. wielopolowe (cztero, pięcio-polowe i t. p.). Opłacalność hodowli w tych syst. bywa uwarunkowana zapotrzebowaniem obornika i obszarem stałych łąk i pastwisk, nieprzystadnych pod uprawę zbóż. 4) System zbożowy ulepszony, powstaje z poprzedniego przez wprowadzenie w rotację roślin pastewnych (koniczyny, traw, łubinu), jest on nadal oparty na dwu, trój- i t. p. — polówce, lecz znacznie od poprz. wszechstronniejszy i intensywniejszy. Dalszy etap tego syst. stanowi 5) System płodozmienno-pastwiskowy (ob. Płodozmian), w którym następstwo upraw uwarunkowane jest z jednej strony odmiennymi wymaganiami rośl. (potrzeby nawozowe, głębokość zakorzeniania się, długość okresu wegetacyjnego, i t. p.), z drugiej zaś — lokalnymi warunkami zbytu dla pewnych plonów: w okolicach o wysokiej opłacalności produktów zwierzęcych występują: a) płodozmiany pastewne (n. p. t. zw. system „Norfolkski” z przewagą rośl. pastewnych), w gosp. zaś uprzemysłowionych lub w sąsiedztwie centrów przemysłowych, b) płodozmiany przemysłowe, z przewagą buraków dla cukrowni, ziemniaków dla gorzelni, lnu, konopi, tytoniu i t. p. — W miarę specjalizowania się rynku zbytu oraz wzrostu nakładów pracy i kapitału gosp. płodozmienne przetrada się w 6) System wolny, t. j. produkujący jednostronnie plony, w danej okolicy

i w danym okresie najbardziej poszukiwane (warzywnictwo polowe, plantacje cykorji, ziół leczniczych i t. p.). Syst. ten przy znacznym ryzyku daje wysokie dochody, wymaga inteligentnego i wyczuwającego konjunktury kierownictwa, które dysponować musi znacznym kapitałem obrotowym na intensywne nawożenie, liczną i wykwalifikowaną robocizną, dobrowy materiał siewny i t. p. — Poza powyższym ewolucyjnym szeregiem systemów gosp., istnieją systemy niemal niezmiennie, ugruntowane i utrwalone na stałe specyficznymi warunkami geograficzno-klimatycznymi lub glebowymi: 7) System zbożowo-pastwiskowy w postaci a) nizinnej „meklemburski” lub „holsztyński” (Koppelwirtschaft), spotykany na piaszczystych lub torfowych wybrzeżach Niemiec, Holandji, Anglii zach. lub w postaci b) górskiej, powstałej ze systemu odłogowego w Styrji, Karyntji, Tyrolu, Schwarzwaldzie i t. p. (ob. Pastwiska). 8) System łąkowy, w okolicach o bezwzględnej opłacalności hodowli bydła i w warunkach sprzyjających bujnemu wzrostowi traw łąkowych, n. p. w Anglii (Limburg), w Holandji, w Niemczech (ujście Odry), oraz gosp. halne w Szwajcarji, Tyrolu i Karpatach.

Organizacja gosp. rol., t. j. wybór odpowiedniego rodzaju, formy i systemu wymaga określenia stosunkowego udziału czynników produkcji (p. wyżej), t. zn. kapitału i pracy na danym obszarze ziemi.

Kapitał rol. dzieli się na I. Kap. nieruchomości:

1) Ziemia: a) obszar uprawny o charakterze zmiennym lub trwałym, b) tereny zabudowań, dróg, przejazdów i t. p., c) odłogi (glinianki, wapienniki, torfowiska i t. p.), d) nieużytki, e) prawa, ciężary, zobowiązania, służebności. 2) Meljoracje (ob.), wkłady długotrwałe, wpływające na podniesienie wartości prod. ziemi i z nią nierozdzielnie związane. 3) Budynki gosp. (koszt wystawienia, remontu, ubezpieczenia, amortyzacji i oprocentowania). 4) Trwała roślinność: sady, winnice, drzewostany, i t. p.

II. Kap. produkcyjny (ruchomy): 1) Kap. prod. trwałe (inwentarzowy), a) inwentarz martwy (maszyny i narzędzia), b) inwentarz żywy, dochodowy i roboczy. 2) Kap. prod. obrotowy, a) materiały (nawozy, nasiona i t. p.), b) gotówka. Przy organizowaniu gosp. pamiętać należy, że kap. meljoracyjny, budowlany, oraz inwentarza martwego, jako pośrednio tylko produktywny, nie powinny obciążać nadmiernie gosp.

Praca w gosp. rol. dzieli się na I) umysłową, t. j. organizacyjną i związaną z prowadzeniem gosp. przez właściciela, dzierżawcę, zarządcę i personel administracyjny; II) fizyczną t. j. 1) mechaniczną (praca maszyn), 2) sprzężaną (praca inwentarza roboczego), 3) ręczną, personelu wykonawczego, który dzielimy na a) służbę stałą (ordynariusze lub na utrzymaniu), b) najemników dziennych, c) najemników akordowych, d) robotników sezonowych. Zapotrzebowanie pracy sprzężanej oblicza się według t. zw. jednostek pociągowych, t. j. średniego efektu pracy, wykonanej w ciągu jed-

nego dnia roboczego przez jeden zaprzęg koni (fornalka) lub wołów (ratajka). Pracę ręczną podaje się w jednostkach roboczych, t. j. średniego efektu pracy jednego robotnika w ciągu jednego dnia.

Uprawa nast. plonów na 100 ha wymaga średnio, w ciągu 12 miesięcy, dni roboczych:

Miesiące:	VII	VIII	IX	X	XI	XII	I	II	III	IV	V	VI
Zboża	180	450	220	80	120	60	40	110	60	90	80	70
Ziemniaki	180	170	520	1160	80	70	80	10	10	210	620	320
Buraki	550	70	20	1400	900	500	80	70	10	200	550	1080
Koniczyna	200	80	120	20	20	10	10	10	10	40	60	320
Nawożenie	10	20	40	20	70	140	220	100	200	150	80	30

Zapotrzebowanie pracy i jej nasilenie jest zależne również od geograficznego położenia majątku, od długości okresu wegetacji: im klimat ostrzejszy, tem praca wykonana musi być w ciągu krótszego czasu, a zatem wymaga większej ilości sprzężaju i rąk roboczych.

Pro w a d z e n i e gosp. rol. w obrębie ustalonego przy organizacji typu i systemu polega na następn. czynnościach: 1) coroczne rozplanowanie czynników produkcji (preliminowanie robocizny, sprzężaju, nawożenia, siewu i t. p.), 2) nadzór i dysponowanie poszczególnymi działkami produkcji, 3) rachunkowość i statystyka, 4) technika sprzedaży, na podstawie znajomości konjunktur.

**Rolnicze doświadczalnictwo**, gałąź wiedzy roln., oparta na empirycznym dochodzeniu celowości i konieczności stosowania pewnych metod techniki roln. (ob. Rolnictwo, Rolnicza gospodarka). Głównym zagadnieniem r. d. jest ustalanie metod uprawy, nawożenia i materiału roślinnego i zwierzęcego (dośw. nawozowe, odmianowe) lub też wzajemnego ich oddziaływania na siebie (dośw. odmianowo-nawozowe, odmianowo-glebowe i t. p.), terenem zaś są albo pola doświadczalne (dośw. polowe), albo gosp. folwarczne (dośw. nad inwentarzem, efektem pracy i t. p.). Akcja doświadczalna w Polsce, skupiona w Związku Zakładów Rol. Dośw. R. P. z siedzibą w Warszawie, obejmuje liczne naukowe Zakłady dośw. przy wyższych uczelniach roln. oraz rozsiadane po wszystkich dzielnicach gospodarstwa i stacje dośw. (46 zakładów i instytucji). Również wiele majątków prywatnych prowadzi doświadczenia (przeważnie nawozowe i odmianowe) bądź dla własnego użytku, bądź też wykonuje część ogólnego programu dośw. (aktualne dośw. nad sztucznymi nawozami produkcji krajowej). R. d. stara się zainteresować wynikami swych prac bezpośrednio rolników bądź wciągając ich w akcję dośw., finansując doświadczenia na ich terenie wykonywane, bądź też demonstrując wyniki na polach pokazowych, fermach wzorowych (hodowla bydła, mleczarstwo) i t. p. (Por. Nawozowe doświadczenia).

**Rolnicze Izby**, ob. Izby rolnicze.

**Rolnicze maszyny i narzędzia**, sprzęty pomocne w gospodarstwie rolniczym, udoskonalające, przyspieszające i zmniejszające koszty pracy. Opłacalność ich zależy od dokładnego

wyzyskania ich sprawności, muszą więc być przystosowane do wielkości i intensywności gospodarstwa. Małe gospodarstwa korzystać mogą z pracy maszyn nabywanych wspólnie (spółdzielnie, kółka rol.), lub też z maszyn, pracujących wszechstronnie, przez łatwą wymianę części roboczych (plugi uniwersalne, planety i t. p.). Siłę napędową stanowią mogą maszyny parowe, lokomobile (w gosp. dużych), silniki spalinowe (w gosp. dużych i średnich), siła sprężajna (kieraty) i ręczna (w gosp. małych). Coraz powszechniejsze wyzyskanie siły wodnej, a wślad za nią idąca elektryfikacja wsi uprzednia również korzystanie z silników elektrycznych. (O ważniejszych masz. i narz. roln. ob. Roli uprawa, Siewniki, Żniwne maszyny i narzędzia).

**Rolnicze szkolnictwo** dzieli się na: 1) rol. szkoły wyższe (instytuty, akademje, wydziały rol. przy uniwersytetach), 2) rol. szkoły średnie, 3) rol. szkoły niższe, 4) kursy rolnicze, 5) szkoły gospodarstwa wiejskiego i domowego dla dziewcząt, 6) szkoły specjalne (ogrodnicze, sadownicze, górzelniane i t. p.). Rol. szkoły wyższe, będące zarazem najczęściej ogniskiem pracy naukowej, dają najwyższe wykształcenie zawodowe. Uczniowie, posiadający cenzus ukończonych szkół średnich, otrzymują w pierwszych latach studjów podstawy przyrodnicze (zoologia, anatomja, botanika, chemja, fizyka, matematika), społeczne (prawo, ekonomja) i techniczne (geometria wyk., miernictwo, mechanika), w dalszych latach nauki wiadomości fachowe: ekonomja rol., hodowla zwierząt i żywienie, uprawa roli i roślin, gleboznawstwo, mechanika i inżynierja rol., budownictwo i t. p. W ostatnim roku studjów następuje zwykle specjalizacja w działach: produkcji rośl., hodowli inwentarza, nauk technicznych, ekonomicznych, doświadczalnictwie oraz w działach ubocznych (ogrodnictwo, rybactwo, leśnictwo i t. p.). Zmknienie studjów stanowi egzamin dyplomowy; ubieganie się o tytuły zawodowe (inżynier rol.), lub naukowe (doktór rol.) wymaga oddzielnych kwalifikacyj (prace, egzaminy), określonych regulaminami danych uczelni. W Polsce pierwsze zaczątki szkoły wyższej stanowiła katedra gosp. wiejskiego na Uniw. Wileńskim (1818 r.), w roku 1820 powstaje już wszechstronny Instytut Agronomiczny w Marymoncie wraz z gospodarstwem folwarcznym, istniejący do r. 1862, w którym to czasie powstaje Instytut Gosp. Wiejsk. i Leśnictwa w Puławach (obecnie wyłączanie naukowy), w r. 1870 Wyższa Szkoła rol. w Żabikowie. Z uczelni do dziś dnia istniejących wymienić należy: 1856 r. Wyższą Szkołę rol. w Dublanach (od r. 1901 jako Akademię), 1890 Studium Rol. w Uniw. Jagiell. w Krakowie (od r. 1923 jako Wydział Rol. Uniw. Jag.), 1906 Wyższe Kursy Przemysłowo-Rol. (od r. 1918 jako Główna szkoła Gosp. Wiejskiego) w Warszawie i 1919 r. Wydział Rol.-Leśny w Poznaniu.

Rol. szkoły średnie, dające wykształcenie bardziej praktyczne w zakresie, potrzebnym do samodzielnego kierownictwa średnich jednostek gosp. i wyszkolenia podwładnego elementu administracyjnego, znajdują się w Polsce w ilości niewielkiej: Szkoła w Czernichowie

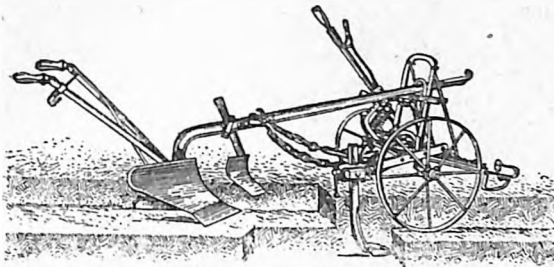

1. Plug piętrowy.

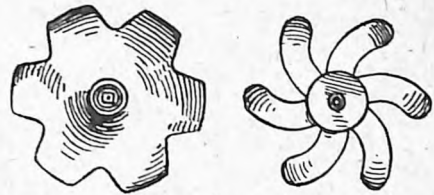

8. Tarcze (zębata i skrzydłowa) ad 6.

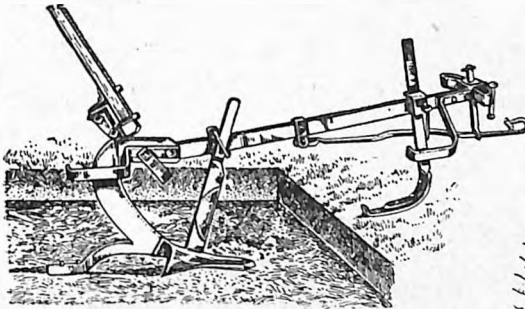

2. Podskibnik.

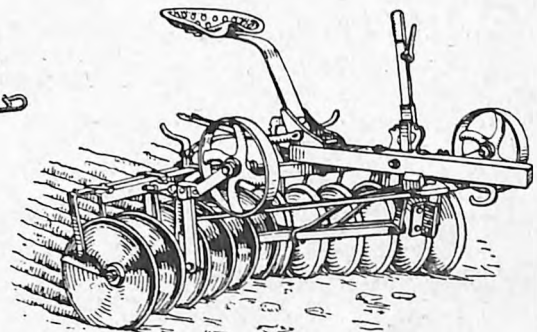

6. Brona talerzowa.

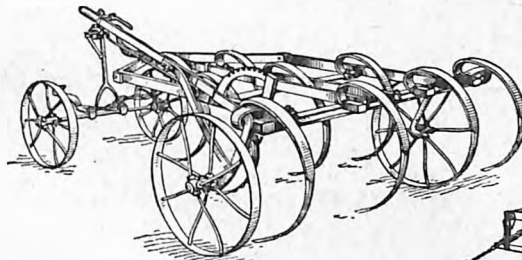

3. Brona sprężynowa (kultywator).

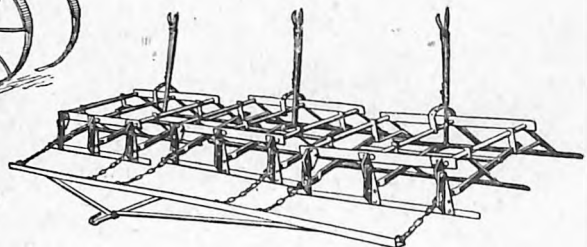

4. Wiółka.

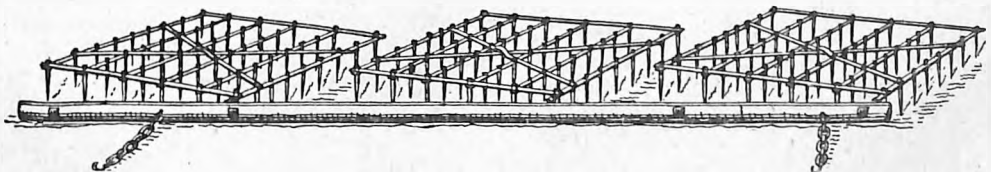

5. Brona posiewna.

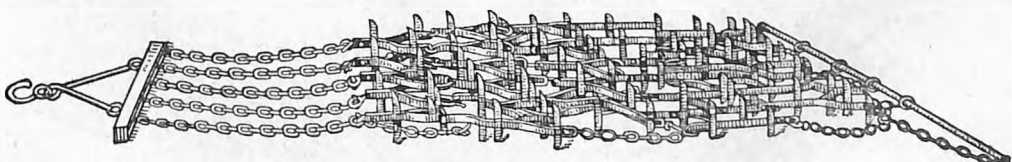

7. Brona łańcuchowa.



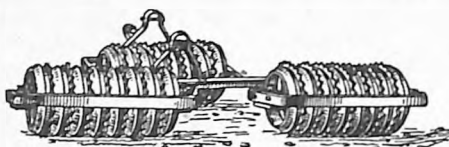

1. Walec pierścieniowo-zębaty (kroskil).

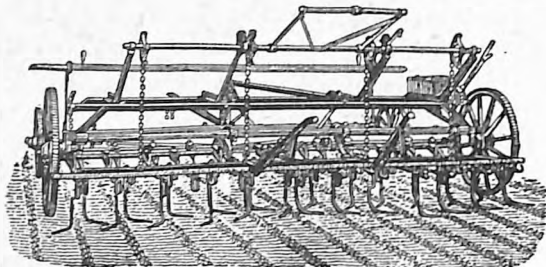

2. Spulchniacz międzyrzędowy.

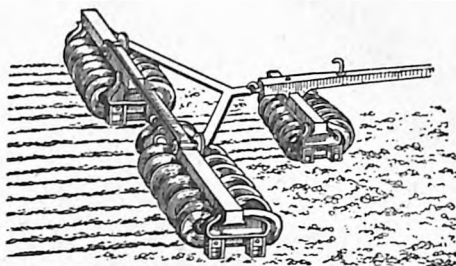

3. W. pierścieniowy.

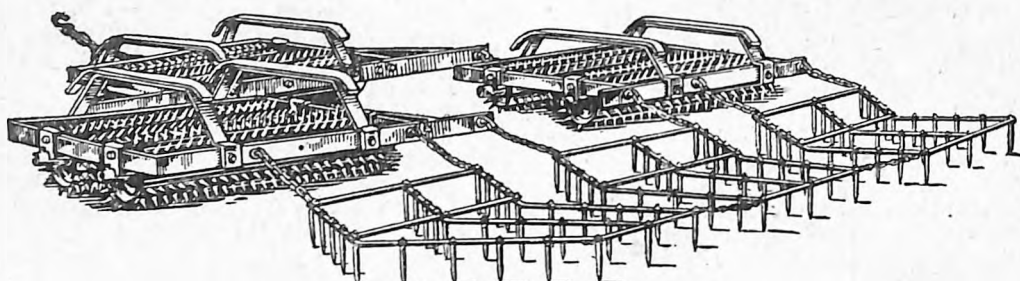

4. W. zębaty i brona posiewna.

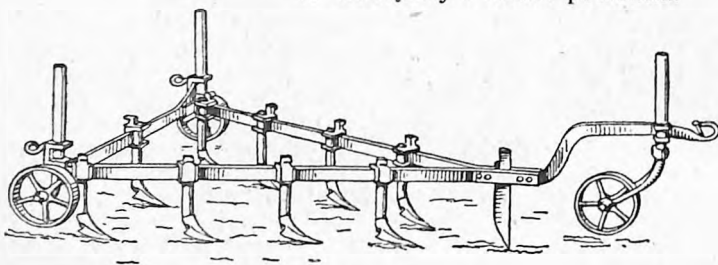

5. Spulchniacz.

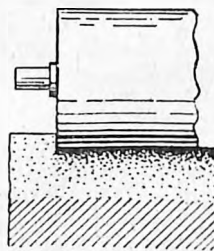

6 a

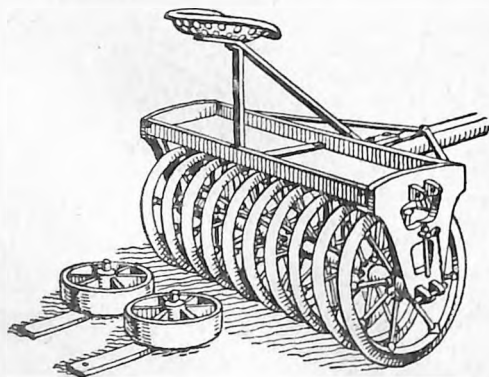

6. W. Kampbella.

6 a, b, c. Schemat działania walców ad 6.

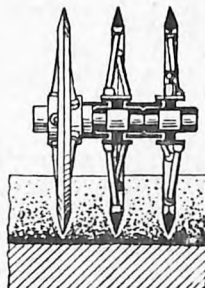

6 b

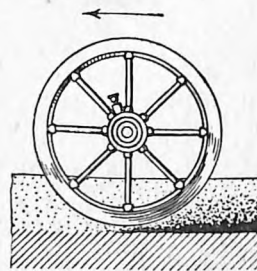

6 c

pod Krakowem (1860), oddział rol. Szkoły Handlowej E. Rontalera w Warszawie (1903), Szk. Śred. w Białokrynicy na Wołyniu, oraz Śred. Szkoła Rol. w Bojanowie pod Rawiczem (1922). Pośredni typ stanowi Akademia Rol. w Bydgoszczy (1920), obecnie przeniesiona do Cieszyna jako 3-letnia Państw. Szkoła Rolnicza (koedukacyjna).

Szkolnictwo niższe (rol. szkoły ludowe, kursy zimowe i t. p.) ma na celu w pierwszej linii kształcić włościanstwo średnio i małopolskie oraz dostarczać kwalifikowanego pracownika folwarcznego. Szkół tego poziomu istnieje na terenie Polski około 90 o b. różnym typie co do okresu trwania nauki i wymaganego przygotowania. Są one częścią prowadzone przez Ministerstwo Rol., w znacznej jednak części przez Towarzystwa i Izby rolnicze, władze autonomiczne, sejmiki, spółdzielnie i osoby prywatne. — Również szkoły gosp. wiejskiego i domowego dla kobiet posiadają b. różnorodny program i poziom nauczania, od typu wyższego począwszy (np. Szkoła Główna Gospodarstwa żeńskiego w Sнопkowie pod Lwowem) aż do licznych szkół i kursów ludowych (Albigowa, Bachowice, Działdowo, Horyńgród, Korczyzna, Kowalewo, Koziegłowy, Marysin, Mirosławice, Mokoszyn, Nieszczów, Olesko, Przemyśl, Strumięń, Trzepowo i w. i.).

Szkoły specjalne najliczniejsze z zakresu ogrodnictwa (typ średni i niższy) lub jego działów (sadownictwo, pszczelarstwo, chmielarstwo). Przemysł rol., traktowany ubocznie w wyższych uczelniach rolniczych i technicznych, posiada w Państw. Szkole przemysłowej w Bydgoszczy własny Wydział Przemysłów Rolnych (cukrownictwo, młynarstwo, krochmalnictwo i gorzelnictwo). Hodowla drobiu reprezentowana jest przez Zaw. Szkołę Hodow. Drobiu im. H. Paderewskiej w Julinie woj. Warszawskiej.

Rolnicze Towarzystwa są dobrowolnymi zrzeszeniami rolników bez różnicy ich stanu posiadania. Zadaniem t. r. jako organizacji społeczno-rolniczych jest praca nad podniesieniem kultury rolnej w kraju oraz przedstawicielstwo i obrona interesów rolnictwa, zgodnych z ogólnymi i gospodarczymi interesami państwa. Zadania te wykonują Towarzystwa przez szerzenie oświaty rolniczej i postępu rolniczego, szerzenie i popieranie idei spółdzielczości rolniczej, organizację życia i pracy rolniczej w Kółkach i Kołach rolniczych ogólnych i specjalnych, podejmowanie całego zakresu prac mających na celu podniesienie dochodowości i wytwórczości warsztatów rolnych oraz uzgadnianie programu pracy społeczno-zawodowej i gospodarczej z właściwymi organami państwowymi i samorządowymi i jego wykonywanie. — Na terenie Rzpltej Polskiej jest 7 T. R., a mianowicie: 1) Centralne Tow. Organizacji i Kółek Roln. z siedzibą w Warszawie, które powstało w r. 1929 z połączenia się kilku samodzielnych organizacji, prowadzących działalność na obszarze centr. i wsch. województw Rzpltej. — 2) Małopolskie Tow. Rolnicze z Zarządem Głównym we Lwowie oraz ze współrzednymi oddziałami we Lwowie i Krakowie,

powstałe z połączenia się w 1928 r. Małopolskiego Twa Rolniczego w Krakowie i Towarzystwa Gospodarskiego wsch. Małopolski w Lwowie. — 3) Wielkopolskie Tow. Kółek Rolniczych w Poznaniu, powstałe w r. 1926 z połączenia Poznańskiego Związku Kółek Rolniczych i Wielkopolskiego Twa Rolniczego. — 4) Pomorskie T. R. w Toruniu. — 5) Śląski Związek Rolników w Katowicach, powstał w 1919 r. jako polska organizacja rolników śląskich. — 6) T. R. w Cieszynie, które jest naczelną instytucją Kółek Roln. w powiecie bielskim i cieszyńskim. — 7) Wileńskie Tow. Organizacji i Kółek Rolniczych we Wilnie.

Podstawowym lokalnym ogniwem organizacyjnym T. R. jest Kółko rolnicze, które może być założone w każdej wsi, gminie, parafji, zależnie od statutu dotyczącego Towarzystwa. Kółko rolnicze jest jednostką prawną, będącą w możności zaciągać zobowiązania, zawierać umowy, występować w obronie swych praw i odpowiadać przed sądem i urzędami, tworzyć i prowadzić przedsiębiorstwa i t. p. Wyższymi ogniwami hierarchicznymi zależnie od statutu danego Towarzystwa są Okręgowe T. R. ([O. T. R.] powiat.), Rady Oddziałów powiatowych, Zarządy powiatowe oraz wojewódzkie Towarzystwa, jeżeli dane Two obejmuje swoją działalnością teren kilku województw. — Wszystkie T. R. wydają czasopisma, przeważnie tygodniki jako swoje organa fachowe. — T. R. czerpią dochody z wkładek członków, przeprowadzanych imprez, majątku własnego i subwencji. — Por. też art. Kółka rolnicze, Spółdzielczość.

**Rolniczy Instytut Międzynarodowy** ob. Instytut międzynarodowy dla rolnictwa.

**Roloff** Gustav, historyk niem., ur. 1866, od 1909 prof. w Giessen, napisał: „Politik und Kriegführung während des Feldzugs von 1814“ (1899), „Kolonialpolitik Napoleons I.“ (1899), „Napoleon I.“ (1899), „Geschichte der europäischen Kolonisation seit der Entdeckung Amerikas“ (1913), „Von Jena bis zum Wiener Kongress“ (1914), „Die Orientpolitik Napoleons I.“ (1916).

**Roma**, ob. Rzym.

**Roma** (De a Roma), personifikacja miasta Rzymu, czczona w miastach Azji Mniejszej już w II. w. przed Chr., jako bogini państwa rzymskiego czczona dopiero od Hadrijana w świątyni poświęconej jej i Wenerze przy Via sacra; przedstawiano ją z tarczą, włócznią, w hełmie uskrzydłonym.

**Roma locuta (est), causa finita (est)**, „Rzym przemówił, sprawa rozstrzygnięta“, łacińskie tłumaczenie cytatu z satyry Abbé Grécourt'a „Philotanus“ (1720), skierowanej przeciw jezuitom.

**Romadur**, tłusty ser wyrabiany w Pirenejach z mleka owczego lub koziego (Remadour, Rema = trzoda), w Tyrolu z tłustego mleka krowiego lub śmietanki.

**Romagnosi Giovanni Domenico**, włoski prawnik i filozof, (1761—1835), radca ministerjalny, profesor w Padwie, wychodząc od francuskiego sensualizmu rozwinął naturalistyczną teorię prawa i państwa. „Opere“, 1832—35, 19 t.

**Romaika**, narodowy taniec nowogrecki o stopniowo przyspieszanym tempie, tańczony wyłącznie przez mężczyzn.

**Romains Jules**, pseud. pisarza franc. Louis Farigoule, ur. 1885, założyciela szkoły „unanimistów“ (o tendencji społecznej), autora powieści („Mort de quelqu'un“ 1911, „Les copains“ 1913, „Lucienne“ 1922 i i.), licznych zbiorów poezyj („La vie unanime“ 1908, „Odes et prières“ 1913, „Europe“ 1916 i i.) i dramatów („Cromedeyre-le-Vieil“ 1920 i i.).

**Romainville**, miasto w depart. Seine (Francja), wsch. przedmieście Paryża z 12.821 mieszk.

**Roman**, miasto okręg. w Rumunji, nieopodal ujścia rz. Mołdawy do Seretu, przy kolei: Czerniowce—Bukareszt z 18.300 mieszk., z katedrą wsch. z XVI. w. oraz przemysłem rolniczym, chemicznym, skórny i handlem.

**Roman**, ks. włodziemsko-halicki, osadzony na tronie przez Leszka Białego, okrutnik w rządach wewnętrznych, dążył do rozszerzenia państwa na wschód, wojując z ks. Rurykiem kijowskim i innymi władcami ruskimi. W 1205 najechał Polskę, został atoli pobity przez Leszka i Konrada pod Zawichostem, gdzie poległ.

**Roman**, 1. papież, rządził Kościołem tylko cztery miesiące w r. 897. — 2. Żołnierz i męczennik, nawrócony przez św. Wawrzyńca, ścięty w r. 258. Święto 8. sierpnia. — 3. Diakon i męczennik, zginął za wiarę w Antjochji w r. 303. Święto 18. listopada.

**Roman de la Rose** (Romans róży), najslawniejszy romans średniowiecza franc., ob. Francuska literatura.

**Roman-Kosz**, najwyższy szczyt w górach Jaïla na Krymie, wys. 1.543 m.

**Romanca**, krótki poemat epiczny, pokrewny balladzie, ale o mniej dramatycznej akcji i o łagodniejszych barwach. Powstał w Hiszpanji, gdzie od najdawniejszych czasów opisywał zdarzenia życia narodowego (r. historyczne). Po r. rycerskich nastąpiły r. maurytańskie, opisujące przygody i uroczystości w strojach maurytańskich. Te ostatnie były już przejściem do utworów artystowskich, któremi są już r. pasterskie. — Francuskie romances są czysto lirycznymi pieśniami miłosnymi, w Anglii tak nazwano większe poematy bohaterkie i powieści, podczas gdy epickie pieśni ludowe we Francji — lais, w Anglii — ballads. — R. (romanza) w muzyce, ob. Romans

**Romancero** (hiszp.), księga romanc. Do poł. XVI. w. hiszpańskie romance ludowe były rozpowszechniane w luźnych drukach, ale już ok. 1500 włączono je do drukowanych i rękopiśmiennych zbiorów pieśni (np. „Cancionero“ Constantiny i „Cancionero general“ Hernando del Castillo, 1511). Pierwszymi zbiorami romanc: „Cancionero de Romances“ (II. wyd. 1550 i później) i „Silva de Romances“ (3 cz., 1550—51 i później). Z tych i innych zbiorów z włączeniem romanc artystowskich zestawiono „R. general“ (1602, rozszerzone wyd. 1604 i 1614, „Segunda parte“ 1605). Tymczasem różni poeci (Fuentes, 1550, Sepúlveda, Timoneda i i.) ogłaszali własne zbiory r. W XIX. w. podjęto nowe wydania, z których najobszerniejsze Menéndez y Pelayo: „Romances viejos“ (1899—1906, 5 t.).

Najpełniejszy zbiór hiszpański A. Durán: „R. general“ (1828—32, 5 t., wyd. zmienione 1849—1851, 2 t.).

**Romanesca**, ob. Gagliarda.

**Romania**, rum. nazwa Rumunji.

**Romanino** Girolamo, malarz włoski, (ok. 1485—1566), w Padwie i Wenecji studjował dzieła Giorgiona, 1519—1520 ozdobił katedrę w Kremonie 4 scenami Męki Pańskiej, poczem powrócił do rodzinnej Brescii. Dzieła główne: freski w galerji Martinengo i w San Giovanni Evangelista w Brescii, w zamkach w Trydencie i Malpaga koło Bergamo. Z obrazów ołtarzowych: „Madonna z sześciu świętymi“, „Madonna na tronie z aniołami i świętymi“, „Madonna“, „Pietà“, „Narodziny Chrystusa“, „Opłakiwanie“ należą do najważniejszych. R. malował także portrety.

**Romanista** (nowołac.), znawca prawa rzymskiego lub języków romańskich.

**Romanizm** (nowołac.), rzymskość; także tyle co katolicyzm, papizm.

**Romanja** (włos. Romagna), kraina włoska, do 1860 ptn. część Państwa Kościelnego, wcielona 1861 jako Emilja do król. włoskiego. Ma 11.195 km<sup>2</sup> i 1,637.319 mieszk.

**Romanja** (tur. Rumelja), w średniowieczu nazwa europejskich posiadłości cesarstwa bizantyjskiego, oraz wsch. Peloponezu, gdy ten należał do Wenecji.

**Romanka** (1366 m), jedna z najwyższych gór w Beskidach Zach., położona na pld. od Żywca, a na zach. od grupy Pilska (1.557 m).

**Romano** Giancristoforo, rzeźbiarz i medaljer włoski, (ok. 1465—1512), pracujący w Medjolanie, Mantui i Neapolu, jest twórcą popiersia Beatrice d'Este (Luwr), mauzoleum Gian Galeazza Viscontiego w Certozie pawijskiej (1492—97), grobowca Pier Franc. Trecchi w S. Vincenzo w Kremonie (1503) i medali rodziny d'Este, Lukrecji Borgia, Juljusza II. i Izabelli Aragońskiej.

**Romanones** Alvaro de Figueroa y de Torres, hr., polityk hiszp., ur. 1863, 1901 minister oświecenia, 1907 jako minister sprawiedliwości wydał ustawę o ślubach cywilnych, 1909 prezydent Kortezów, 1912 premjer, 1923 prezes senatu, w czasie dyktatury Primo de Riveri pozostawał w opozycji.

**Romanos**, duchowny, poeta bizantyński, żył w Syrii ok. 500 r. po Chr., święty kościoła greckiego; zachowało się ok. 80 hymnów.

**Romanos**, imię kilku cesarzy bizantyńskich:

1. R. I. Lakapenos, um. 948, Ormianin, rządził od obalenia cesarzowej Zoë za małoletniego cesarza, prowadził niemal ustawiczne wojny z Bułgarami, Węgrami, Rusinami, Arabami, zwalczał wielkich właścicieli szlacheckich i ochraniał wolnych wieśniaków, zdetronizowany 944 przez synów.

2. R. II., wnuk popr., um. 963, wstąpił na tron 959, oddał rządy eunuchowi Józefowi Bringas, a prowadzenie wojen wodzom, zginął rzekomo otruty przez żonę Theophano.

3. R. III. Argyros, um. 1034, wstąpił na tron 1028 jako sześćdziesięcioletni starzec, słaby i bezczynny, walczył nieszczęśliwie przeciw Arabom.

4. R. IV. Diogenes, um. 1071, dostał się na tron jako mąż cesarzowej Eudokii Makrembolitissa, 1071 pobity i wzięty do niewoli przez Seldżuków, po uwolnieniu został przez syna Konstantego X., Michała VII., uwięziony i oślepiony.

**Romanow**, stary, bojarski ród rosyjski, uzyskał wpływ dzięki związkom małżeńskim z potomkami Ruryka. Fedor Nikiticz R. (um. 1634) został pod imieniem Filaret patriarchą Moskwy. — Syn jego Michał obrany został 1613 carem moskiewskim. Dynastia R. wymarła w linii męskiej na Piotrze II. 1730, w żeńskiej na Elżbiecie 1762, z której siostrzeńcem wstąpiła na tron Rosji dynastia holsztyńsko-gottorpska, zdetronizowana w 1917.

**Romanowicz** Tadeusz, polityk pol., (1844—1904), brał udział w powstaniu styczniowym, za co dwa lata przesiedział w więzieniu austriackim, następnie pracował na niwie społecznej i politycznej Galicji, jako publicysta, działacz gospodarczy, członek Wydziału Krajowego, poseł na sejm i do Rady Państwa, redaktor „Gminy“, „Nowej Reformy“, „Wiadomości statycznych o m. Lwowie“, „Słowa Polskiego“. Pracownik niestrudzony, jeden z twórców i przywódca stronnictwa demokratycznego, walczył całe życie o ideał patrijotyczny i wpojenie w społeczeństwo nowoczesnych zasad społeczno-gospodarczych. Napisał: „O stowarzyszeniach“ (1867), „Banki rolnicze powiatowe“ (1869), „Środki podniesienia przemysłu w naszym kraju“ (1873), „O znaczeniu ekonomicznym instytucji ubezpieczeń“ (1877), „Galicyski budżet krajowy“ (1883) i in.

**Romanowski**, 1. Filip, malarz polski, (1794—1853), studja rozpoczął w Krakowie, następnie był uczniem Lampiego w Wiedniu. Od r. 1818 mieszkał w Warszawie, gdzie był nauczycielem rysunków w różnych szkołach. Malował portrety, krajobrazy, obrazy religijne i wykonywał kopje. Najważniejsze dzieła: portret Mikołaja I. do sali w Magistracie warszawskim, „Męczeństwo św. Feliksa“, z kopij: „Św. Magdalena“ (Wojniakowskiego), „Narodzenie Wenery“ (z rycin), „Św. Stanisław“, „Zdobycie Sommo-Sierry“ (Verne't'a) i t. d. R. wydał 1845 podręcznik: „Teoria pierwiastkowych zasad nauki rysunku uważana z punktu widzenia artystycznego“ (1847 L. Landie przetłumaczył to dzieło na język franc.).

2. A., rytmownik polski początku XIX. w., rytmował ilustracje do różnych dzieł, np. do dzienników gospodarskich Zamoyskich z lat 1803 i 1804, dalej do dziełka „Fundamenta reguł rysunkowych“.

3. Mieczysław, poeta pol., (1834—1863 [zginął w powstaniu w potyczce pod Józefowem]), liryk o rozległej wyobraźni, o żywiołowej uczuciowości i o głębokim patrijotyzmie; z jego poematów epickich najwyższą cenioną: „Łużecy“ (1856), opowieść na tle wojen kozackich, „Dziewczę z Sącza“ (1861), powieść mieszczańska na tle najazdu szwedzkiego, utwór o dobrym umiarze artystycznym, umiejętnie łączący prawdę historyczną ze zmyśleniem poetyckim, pierwszy polski „epos mieszczański“; z utworów dramatycznych: tragedia z podań i legend historycznych „Popiel i Piast“ (1862). Wyd.



M. Romanowski.

zbior. J. Amborskiego (1883, 4 t.). Wybory Tad. Piniego (1904), J. Dicksteinówny (1913, 2 t.), Stan. Lama (1921, wyd. krytyczne w „Bibl. Narod.“). Tegoż monografia (1913—1918).

**Romanowski**, ks., ob. Leuchtenberg 3.

**Romanowski** Chutor, ob. Kropotkin.

**Romanów**, miasteczko na Wołyniu ukraińskim, nad rz. Leśną, przy kolei: Sławuta—Berdyczów z 7.559 mieszk., młynami parowymi i fabr. spirytusu.

**Romans**, ob. Powieść. — R. (romanza) w muzyce, pieśń o charakterze sentymentalnym, występująca głównie w muzyce francuskiej; romanza instrumentalna, kompozycja w formie pieśni o potocznej kantylenie; wprowadził ją K. Dittersdorf do symfonji (1773) i Mozart. Do najświetniejszych należą 2 romanze skrzypcowe Beethovena op. 40 i 50 i romanza B-dur H. Wieniawskiego z koncertu D-moll.

**Romans-sur-Isère**, miasto w depart. Drôme (Francja), nad rz. Izerą z 17.054 mieszk., zabudowami budowlami i przemysłem jedwabniczym, żelaznym i konfekcyjnym.

**Romantyzm**, prąd umysłowy i literacki, zainicjowany w XVIII. w. w Anglii, jako reakcja przeciw oświeceniu i pseudoklasycyzmowi, znalazł wyraz najpierw w umiłowaniu przyrody przez Rousseau, w poezji elegijnej Younga i Gray'a, w zainteresowaniu dla Osjana i poezji ludowej, w prometeizmie niemieckich poetów „burzy i naporu“ (Sturm und Drang), rozwinięty w końcu XVIII. w. w Niemczech (bracia Schlegel) i rozpowszechniony w całej Europie, w Polsce od wystąpienia Mickiewicza w r. 1822, choć wprowadzany już wcześniej. Najbardziej oświecała literaturą i filozofją, ale oddziaływał również na językoznawstwo, historię literatury, historię powszechną, muzykę i malarstwo, nawet na nauki przyrodnicze i medycynę, na nauki polityczne i politykę. — Pod „poezją romantyczną“ rozumiano pierwotnie poezję średniowiecznych narodów romańskich, w przeciwstawieniu do poezji łacińskiej, później ogólnie poezję poddaną uczuciu i wyobraźni, przeciwstawiającą się klasycznej bezwzględności i prawidłowości formy. Przeciw klasycznemu ideałowi doskonałości wysunął r. poczucie nieskończoności, dążeniu do osiągalnego — wieczną tęsknotę za nieosiągalnym, harmonji — chaos. Najwyższym celem r. połączenie religji, nauki

i życia w wyższej jedności sztuki, stąd „prawdziwym” człowiekiem artysta, orędownik boskiej tajemnicy. Charakterystycznym dla r. jest zwrot do poezji ludowej i do średniowiecza, którego świeżość barw artystycznych, bogactwo form poetyckich, mistyczną religijność wysunął r. przeciw zdrowemu rozumowi oświecenia. Jedną z głównych zasług r. jest wzajemna wymiana literatur narodowych, rozbudowa literatury powszechnej. Politycznie najsilniej oddziaływał r. u narodów słowiańskich, jako podnieta do narodowego odrodzenia. O rozwoju r. ob. literatury poszczególnych krajów europ. Jako opozycja przeciw materializmowi i naturalizmowi powstał w końcu XIX. w. t. zw. neoromantyzm (w lit. polskiej t. zw. „Młoda Polska”). — Por. Zygmunt Łempicki: „Renaissance — Oświecenie — Romantyzm” (1923), tamże literatura przedmiotu, nadto: Stefansky: „Das Wesen der deutschen Romantik” (1923), J. Petersen: „Die Wesensbestimmung der deutschen R.” (1926), A. Farinelli: „Il romanticismo nel mondo latino” (1927, 3 t.), Aug. Viatte: „Les sources occultes du Romantisme” (1928, 2 t.), S. G. Ospina: „El Romanticismo” (1928), P. Halflants: „Le Romantisme” (VI. wyd. 1929). — Romantyzm polski, ob. w t. Polska, art. Literatura (Romantyzm).

**Romańska metryka.** Metryka języków romańskich polega na zasadach liczenia zgłosek i na rymie; rytm jest dopiero na drugim planie. Zamiast rymu w dawniejszych czasach często występował asonans. Tylko ostatnia (rymowana) zgłoska musi być mocno akcentowana. Na powstanie miary wierszowej wpłynął przede wszystkim język łaciński, do tego u poszczególnych narodów wersyfikacja tubylcza. — W metryce francuskiej liczbę zgłosek określa ostatnia zgłoska akcentowana, następująca ewt. po niej zgłoska nieakcentowana nie liczy się; wewnątrz wiersza liczy się każda zgłoska, nawet nieme e przed spółgłoską. Wiersze francuskie liczą 2—12 zgłosek, najczęstsze 12, 10, 8 i 7-izogłoskowe. 12-tozgłoskowiec (aleksandryn) wybił się na czoło od XVI. w. Klasyyczny aleksandryn wymagał mocnego akcentu na szóstej zgłosce, bezpośrednio przed następującą cezurą; romantycy byli swobodniejsi. 10-zgłoskowiec rozpowszechniony zwłaszcza w ludowej poezji starofrancuskiej; 8—10-zgłoskowiec dawniej w poezji dydaktycznej, dramacie i epice dworskiej, dziś, jak i 7—10-zgłoskowiec, głównie w liryce. Do starofrancuskich rodzajów poetyckich należą: chanson, serventois, rotouenge, romanca, pastourelle; w XIV. i XV. w. panowały ballada, lai, virelai, rondeau, bergerette i fatrasie, w XVI. w. przybyły tercyna, sonet, madrygał i oda, w XVIII. w. jamby, w XIX. w. sestyna i pantoun. Por. M. Grammont: „Le vers français, ses moyens d'expression, son harmonie” (III. wyd. 1912); H. P. Thiemé: „Essai sur l'histoire du vers français” (1916); Tobler: „Vom franz. Versbau alter und neuer Zeit” (V. wyd. 1910). — Prowansalska metryka jest naogół zgodna z francuską, ale rozwinęła się wcześniej; zwłaszcza w rymowaniu jest doskonalsza. Asonanse są rzadkie, rymy wyszukane. Każda kancona ma

własną budowę zwrotki. — W poezji włoskiej spotyka się asonans jeszcze u Franciszka z Asyżu, Jac. da Todi i w pieśniach ludowych. Od XIII. w. najbardziej rozpowszechniony 11-tozgłoskowiec (endecasillabo) z akcentem na czwartej albo szóstej zgłosce. Od XVI. w. występują wiersze nierymowane (verso sciolto, libero) w dramacie, poezji dydaktycznej i satyrycznej. We Włoszech powstały: tercyna (terza rima, Dante) i oktawa (ottava rima) w epice artystowskiej, następnie sonet; używane są nadto kancona, serventesa, ballata, madrygał, sestyna i ludowy strambotto (rispetto), później oda. Por. Guarnerio: „Manuale di versificazione ital.” (nowe wyd. 1914), Federzoni „Dei versi e dei metri italiani” (1907). — W Hiszpanji i Portugalji rozróżnia się wiersze krajowe (rytmiczne, o częstych asonansach) i obce (na zasadzie liczenia zgłosek), pochodzące z francuskiego (aleksandryn) lub z włoskiego (dantejski endecasillabo, od XV. w. częsty w epice). „Cantar de Mio Cid” (XII. w.) w prawidłowych wierszach asonansowanych. Występuje trochaiczny pięciozgłoskowiec (redondilla de arte menor albo verso de arte común) w pieśniach artystowskich i w dworskiej liryce miłosnej, siedmiozgłoskowiec (redondilla mayor albo verso de arte real) w romancy i ludowym czterowerszu (coplas), nadto cztero- i pięciogłoskowiec (con pie quebrado) i jedenastozgłoskowiec. 5-cio i 7-izogłoskowiec występują też zdwojone jako trocheiczne 10-cio i 14-tozgłoskowiec.

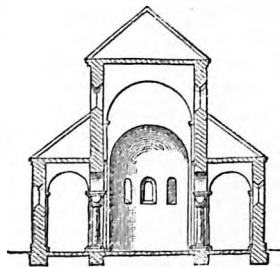

Przekrój poprzeczny bazyliki romańskiej.

**Romańska sztuka**, nazwa sztuki chrześcijańskiego zachodu, zależnej jeszcze od sztuki starożytnego Rzymu i częściowo wschodniej. Sztuka ta, wychodząca we Włoszech z tradycji starożytności, na północy z karolińskich (ob. Karolińska sztuka) ustępuje we Francji

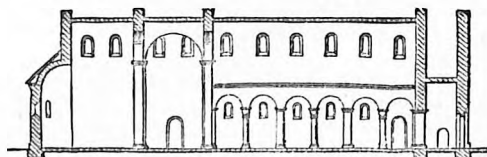

Przekrój podłużny bazyliki romańskiej.

w połowie XII. w. sztuce gotyckiej, w Niemczech panuje do wieku XIII., w Rosji zaś aż po wiek XVI. Cechami sztuki romańskiej są w architekturze: łuk okrągły, sklepienie beczkowe, oparte na silnych murach, niewielkie otwory okienne, często barwna dekoracja ścian i t. d. Niewiele zachowało

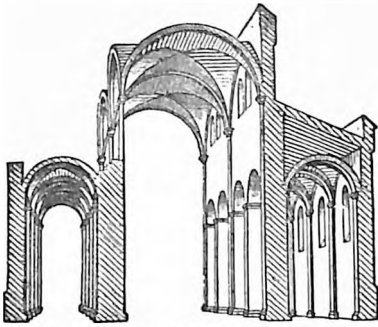

Romańskie sklepienie krzyżowe.

się zabytków świeckiego budownictwa tego stylu. W kościelnym pojawia się bazylika, pułapowa początkowo, później sklepią (czasem dwuchórowa). Ściany, dzielące nawy bazyliki, spoczywają na kolumnach lub słupach wiązanych w grupy, w krzyżu kościoła sklepienie przechodzi w rodzaj kopuły, apsydy kościelne kończą się półkopułami. Rzuty poziome bazylik składają się przeważnie w nawie środkowej z przeseł na rzucie kwadratowym, którym w nawie bocznej odpowiada 2 przeseł mniejsze, również kwadratowe. Dla stylu r. ważne jest ukształtowanie kapiteli: o kształcie zaczerpniętym ze sztuki starożytnej, formie t. zw. kostkowej (częste w pñ. i środk. Europie) lub kielichowej. W stronie dekoracyjnej architektury romańskiej spotykamy często fryzy arkadkowe lub z płytek poszczególnych i okna łączone w grupy (najczęściej po dwa, t. zw. okna bliźnię). Ornamentyka romańska (ob. Ornament) posługuje się postaciami fantastycznych ludzi i zwierząt, smokami, potworami i t. p., powplatanymi w wici roślinne i i., prócz tego oczywiście motywami branemi ze sztuki rzymskiej czy wczesno-chrześcijańskiej. Styl romański w architekturze, wytworzony w sztuce kościelnej, przenosi się na budowlę świeckie.

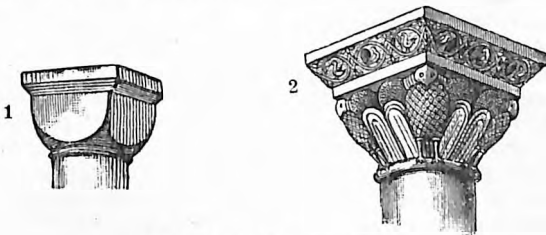

1, 2. Kapitele romańskie.

We Włoszech w stylu r. pojawiają się budowle, jak: w Rzymie krużganki w San Paolo fuori le Mura i w San Giovanni in Laterano, dalej bazylika San Piero w Grado w Toskanie, katedra w Pizie, baptysterjum i bazylika San Miniato we Florencji i San Zeno w Weronie. W Wenecji, której architektura zawiera pewne motywy sztuki mahometańskiej, na pierwszym miejscu znajduje się bazylika św. Marka, zaczęta 976 a w 1071 ukończona w swem pierwotnym założeniu. Budowle na wielką skalę stworzyli Normanowie na Sycylii w XII. w.; przebija w nich pomieszanie

motywów rzymskich, chrześcijańskich, bizantyńskich i muzułmańskich, np. w katedrach w Monreale, Mesynie i Palermo, zaczętych ok. 1174 r. Najważniejszymi budowlami r. w Lombardji są katedry w Modenie, Cremonie, Parmie, Piacenzy i Ferrarze (ob. Włoska sztuka). W Hiszpanji głównym dziełem architektury r. jest katedra w Tarragonie. — Sztuka r. we Francji wytworzyła kilka typów: połudn.-wschodnie, zależne od wpływów znajdujących się na miejscu zabytków starożytnych (np. Notre dame du Port w Clermont-Ferrand) i powstałe pod wpływami bizantyjskimi (S. Front w Périgueux); zachodnie, mają cięższe formy i często są przeładowane dekoracją rzeźbiarską (np. Notre Dame la Grande w Poitiers); północne, na terenie Normandji, są samodzielnie rozwinięciem typu bazylikalnego, najważniejsze przykłady: kościół Saint-Georges w Bocheville (wybud. 1050—1066) i starsze części katedry w Bayeux z 2. połowy XII. w. (ob. Francuska sztuka). — Normkański



Kolumna romańska.

typ architektury r. spotyka się w Angliji w katedrze w Norwich (zał. 1096, wybud. w XII. w.). Ciekawe są w romanizmie angielskim wielkie okna i nagromadzenie ozdób (ob. Angielska sztuka w art. Wielka Brytania). — Niemieckie budowle r. sięgają X. wieku: kościoły zamkowe w Quedlinburgu (997—1021) i Gernrode, kościół N. M. P. w Magdeburgu, katedry w Konstancji, w Hildesheim i w Trewirze; są one pułapowe. Z pośród sklepionych budowli wymienić należy katedry w Moguncji, Wormacji i Spirze. Specjalny charakter mają budowle kolońskie, kościół w Schwarzhendorf i katedra w Limburgu. W budowlach niemieckich późno-romańskich pojawiają się już elementy nowego stylu, idącego z Francji, gotyku, elementy, które w połączeniu z budowlami romańskimi stanowią objawy t. zw. stylu przejściowego, trwającego do poł. XIII. w. W pñ. Niemczech rozwija się jednocześnie architektura ceglana (katedry w Ratzeburgu, Lubece, Brandeburgu itd., ob. Niemiecka sztuka). — Architektura Belgji pozostaje w związku z romanizmem nadreńskim (Notre Dame la Chapelle w Brukseli, katedra w Tournai, ob. Niderlandzka sztuka). — Kraje skandynawskie, szczególnie Norwegja, posiadają kościoły w stylu r., budowane z drzewa. — W Polsce spotyka się w epoce romanizmu dwa typy budowli kościelnych: bazylikowy i centralny. Istniały 3 zasadnicze cen-

tra architektoniczne: 1. Kraków, z kościołami św. Feliksa i Adaukta, dawnym kościołem św. Leonarda, najstarszą katedrą, z kościołami św. Andrzeja, św. Mikołaja, św. Jana i t. d.; 2. Płock, z katedrą, z kościołem w Łęczycy i t. d.; 3. Wielkopolska, z budowlami w Gnieźnie i Kruszwicy, wreszcie z fundacjami Piotra Własta w Strzelnie. Budowle romańskie, z zapowiedzią już jednak nadchodzącego gotyku budowali Cystersi (m. 1200—1240), np. w Jędrzejowie, Koprzywnicy, Sulejowie i Wąchocku i ok. 1243 w Mogile pod Krakowem (ob. Polska, Sztuka).

Malarstwo romańskie obejmuje dwa zasadnicze działy: mal. freskowe (ścienne) i mal. minjaturowe (iluminatorstwo). Freski r. dochowały się w zniszczonej przeważnie postaci, pomimo to można sobie wyrobić pojęcie o dekoracji ścian kościelnych z zabytków zachowanych: we Francji w Saint-Savin, Vic, Montmorillon, Rocamadour, w Niemczech w Reichenau, Schwarzhof i w Kolonji, w Rzymie w San Clemente i i. Znacznie lepsze pojęcie barwnej strony epoki dają zachowane iluminacje rękopisów. Istniały w romanizmie liczne szkoły minjaturowe (ob. Minjaturowe malarstwo), klasztorne; najważniejsze z pośród niemieckich znajdowały się: w Reichenau, Sankt Gallen, Ratyzbonie i Salzburgu, z francuskich: w Metz, Tours i Reims. Do działy malarstwa należą też witraże, zależne w swych kompozycjach od malarstwa freskowego przedewszystkiem; najślawniejsze z tej epoki znajdują się w Augsburgu, Strassburgu i w kościele ś. Kuniberta w Kolonji, w katedrach w Le Mans, Chartres, Poitiers i Canterbury. Bardzo mało zachowało się obrazów sztalugowych, najbardziej może znane jest retabulum z Soest (obec. w Berlinie). — W Polsce z epoki romańskiej zachowały się przedewszystkiem kodeksy iluminowane, obecnie przechowane w zbiorach krakowskich, gnieźnieńskich i warszawskich.

Rzeźba r. służyła głównie celom architektonicznym w budowlach kościelnych. Pozostała więc w bogatych kościołach hiszpańskich i pld. francuskich wspaniałe portale i krużganki (kościół w Arles, Saint-Sernin w Tuluzie, zach. fasada katedry w Chartres, kościoły w Vézelay, Autun, Bourges i Santiago di Compostela). We Włoszech, gdzie rozwój rzeźby r. nie był tak wspaniały, piękne jej przykłady znajdują się w katedrze i baptysterjum w Parmie, w San Zeno, w Weronie, w Pizie (drzwi brązowe) i Monreale. Z niemieckich rzeźb architektonicznych wymienić należy: w Bazylei (t. zw. „Galluspforte“), w Ratyzbonie, złotą bramę w Fryburgu, drzwi w Hildesheim i w kośc. S. Maria im Kapitol w Kolonji. Liczne grobowce, figury świętych i ozdobne zamknięcia chórów posiadają kościoły środkowo-niemieckie (Hildesheim, Halberstadt, Gernrode, Magdeburg, Merseburg, Erfurt i i.). — Rzeźba r. w Polsce pozostawiła liczne zabytki w Krakowskim, na Mazowszu i Kujawach, Pomorzu i Śląsku. Najważniejsze znajdują się m. i.: w katedrze krakowskiej, w Wysocicach, Goślicach, Czerwińsku, Chełmie, Grudziądzu, we Wrocławiu i na

górze Soboty, w Strzelnie. Osobne miejsce zajmują drzwi brązowe katedry gnieźnieńskiej (ob. Polska, sztuka).

Przemysł artystyczny obejmuje w romanizmie dwa wielkie działy: złotnictwo i rzeźbę w kości słoniowej. Główne centra rzeźbiarstwa w kości słoniowej znajdują się w Reims, Metz i Sankt Gallen, najślawniejsze wyroby złotnicze pochodzą z Nadrenji i z miejscowości nad Mozą. Wyrobiano głównie przedmioty liturgiczne, okładki ksiąg i biżuterje. Z polskich zabytków najważniejsze kielichy w Trzemesznie i Płocku (ob. Polska, sztuka).

**Romańskie języki**, języki, które wśród ludów podległych Rzymowi na południu i zachodzie Europy wyrobiły się na podstawie łaciny wulgarnej (ob. Łacina) pod wpływem wypartych narzeczy miejscowych: portugalski, hiszpański z katalońskim, francuski z prowansalskim, włoski (italski), retoromański, rumuński i obecnie wymarły dalmacki. — W ostatnich stuleciach państwa rzymskiego język ludowy coraz bardziej się oddalał od literackiego, różniąc się osobliwościami wymowy, uproszczeniem gramatyki, napływem wielu swoistych zwrotów, czerpanych częściowo z języków ludności obcej. Dalszym etapem jego rozwoju są j. r., z których każdy posiada wiele narzeczy i na których słownik wpłynęły we francuskim germański i częściowo celtycki, w hiszpańskim i portugalskim arabski, w rumuńskim słowiański. Proces, który wyjaśniło dopiero językoznawstwo historyczno-porównawcze w XIX. w., rozpoczął się za czasów rzymskich, ale dopiero w VIII. w. zaczęto rozróżniać *Lingua romana* (język ludowy) od *Lingua latina*. Jako języki literackie najwcześniej wystąpiły francuski i prowansalski, najpóźniej retoromański (w Szwajcarii, używany w kantonie Gryzońskim, teraz już tylko w Engadynie i w okręgu źródeł Renu) i rumuński. Ogółem biorąc, najbliższym łacińskiemu pozostał włoski, najdalej odszedł francuski. Twórcami filologii romańskiej są Raynouard i Fr. Diez, następnie wyróżnili się: Mussafia, Gröber, E. Wölfflin, Paul Meyer, Gaston Paris, A. Thomas, A. Darmester, Biondelli, Ascoli, Salvioni, Meyer-Lübke, K. Vossler, E. Grammont, J. Gillieron, K. Jaberg, J. Jud, L. Gauchat, Ch. Bally, E. G. Parodi, M. Bartoli, El. Merlo, G. Bertoni, R. Menéndez Pidal, J. Leite de Vasconcellos, H. Tiktin, A. Philippide, S. Puşcariu, O. Densusianu, St. Wędkiewicz i i. — Z podręczników najlepszy Gröbera i i.: „Grundriss der romanischen Philologie“ (1904—06 i nowe wyd.), nadto Meyer-Lübke: „Einführung in das Studium der roman. Sprachwissenschaft“ (III. wyd. 1920), E. Bourciez: „Eléments de linguistique romane“ (II. wyd. 1923), Zauner: „Roman. Sprachwissenschaft“ (IV. wyd. 1926, 2 cz.).

**Romańskie ludy** (łacińskie ludy), nazwa wspólna narodów, mówiących językami romańskimi (ob.), a więc: Włochów, Francuzów, Hiszpanów, Rumunów i i.

**Romaszkan Grzegorz**, arcybiskup ormiański we Lwowie, (1809—1881), 1875 został arcybiskupem.

**Romb** (z greck.), równoległobok równoboczny i ukośnokątny, zwany także ukośnikiem.

**Romberg** Andreas, skrzypek i kompozytor niem., (1767—1821), zasłynął z muzyki do Schillera „Die Glocke“.

**Romberga objaw**, polega na chwianiu się ciała przy zamkniętych oczach i zesuniętych do siebie stopach, wskazuje na wiać rdzenia pocięzowego.

**Romboedr**, postać heksagonalnych kryształów, składająca się z 6 przystających rombów.

**Rombowy układ**, układ krystalograficzny, w którym układ osi współrzędnych (odniesienia) jest układem prostokątnym. Ściana jednostkowa (o wskaźnikach [111]) odcina na trzech osiach x, y, z odcinki a, b, c różnej wielkości tak, że dany kryształ, należący do układu rombowego, jest scharakteryzowany przez stosunek a: b: c, czyli przez 2 wielkości, odrębne dla każdej substancji chemicznej, która krystalizuje w układzie r. Kryształy rombowe wykazują obecność przynajmniej dwóch osi dwukrotnych (zwykle 3 są obecne). Por. Kryształ.

**Rome**, nazwa szeregu miast w Stanach Zjedn. Am. Płn. m. i. 1. w stanie New York, nad rz. Mohawk i kanałem New York State Berge, na wsch. od Syracuse z 30.328 mieszk. (1.500 Polaków). Przemysł spożywczy, żelazny, maszynowy i fabr. lokomotyw. 2. miasto w płn.-zach. Georgji, nad rz. Coosa z 13.252 mieszk. oraz przemysłem żelaznym, maszynowym i handlem bawełną.

**Romeit**, minerał, antymonian wapnia o składzie  $\text{Ca}_2\text{Sb}_3\text{O}_8$ , występujący w tetragonalnych kryształach barwy żółtej aż do czerwonej. Znany z Piemontu.

**Romeo i Julja**, bohaterowie tragedji Szekspira o tym samym tytule, której treść zaczerpnięta z noweli Luigiego da Porto (1535, w Wenecji), oparta rzekomo na zdarzeniu z pocz. XIV w., kreśli dzieje miłości i tragicznej śmierci kochanków, pochodzących z dwóch wrogich rodów w Weronie: Montecchi i Capuletti. Przedstawiani często w sztuce (Delacroix, J. Labert, Boulanger i i.).

**Romer**, 1. Edward, malarz pol., † w 1900, kształcił się u swego ojca, u Rusieckiego i Zienkiewicza, potem w Dreźnie i Monachjum. Duży wpływ wywarł na niego Maksymiljan Gierymski. Główne dzieła: „Pikieta“, „Na czatach“, „Zadymka“, „W zapusty“, „Chata w lesie“, „Kulig“, „Mój dom“ i in.

2. Jan, generał dyw. W. P., ur. 1869, służył w czasachaborczych w armji austriackiej, gdzie ukończył Szkołę Szt. Generalnego; w czasach Polski Odrodzonej 1918 dowódca D. O. Gen. Łódź, następnie Lublin, od 1919 dowódca grupy operacyjnej „Bug“ a następnie szef misji zakupów materiału wojennego w Paryżu; odznaczył się w kampanji 1920 przez wykonanie zagonu na Koziatyn. Od 1927 inspektor armji.

3. Eugenjusz, znakomity geograf polski, (\* 1871 we Lwowie), od 1908 profesor uniwersytetu Jana Kazimierza we Lwowie. Studja uniwersyteckie odbył w Krakowie, Halle i Lwowie, tamże był w 1899—1908 profesorem Akademji Handlowej. Oprócz studjów terenowych

w Alpach, Karpatach wsch. i Tatrach odbył w 1909 podróż do Azji (Sichota, Alin i Japonja), a w 1913 do Alaski. R. jest twórcą nowoczesnej kartografji polskiej. Działalność na tem polu rozpoczął w 1907 od wydania „Atlasu geograficznego“, w 1915 wydał wiekopomny „Geogr.-statystyczny atlas Polski“ (2-gie wydanie w 1921), a w 1921 założył we Lwowie instytut kartograficzny „Atlas“, będący dla Polski tem, czem zakład Perthesa w Gotha jest dla Niemiec. Od 1924 wydaje też „Polski Przegląd Kartograficzny“, od 1918 „Prace Geograficzne“, a od 1923 redaguje „Czasopismo Geograficzne“. Niezwykle owocna działalność naukowa, narodowa (prace na kongresie wersalskim w 1918—19 i w delegacji ryskiej 1920), pedagogiczna i organizacyjna zjednały mu ogromne uznanie nie tylko w kraju (członek zwyczaj. Pol. Akademji Umiej. od 1930, prezes Komisji Geograf. tejże Akademji i Zrzeszenia Pol. Nauczycieli Geografji i i.), ale i zagranicą (wiceprezes Międzynar. Unji Geograf. od 1930, członek honorowy szeregu towarzystw naukowych zagranicznych, Officier de l'Instruction publique i i.), tak, że nawet U. S. A. Geographical Board ochrzcił (1924) jego nazwiskiem jeden z lodowców na Alasce. Poza wyżej wymienionymi dziełami R. należy wymienić z ważniejszych jeszcze „Powszechny Atlas Geograficzny“ (1928), 5 atlasów krajoznawczych, serję map ściennych Polski, krajów europejskich i kontynentów; dalej szereg artykułów poświęconych obronie metody warstwicowej w kartografji, klimatologii ziem polskich, bibliografji prac fizjograficznych polskich z 1891—1905, a wreszcie najważniejsze dzieło R.: „Tatrzańska epoka lodowa“ (1930, w języku angielskim wyd. przez Pol. Akademię Umiej. w 1930), będące zakończeniem długoletnich studjów jego nad morfologją i zlodowaceniem Tatr.

4. Michał, publicysta pol., ur. 1880, specjalista w zakresie zagadnień polsko-litewskich, napisał: „Stosunki etnograficzno-kulturalne na Litwie“ (1906), „Litwa. Studium o Odrodzeniu narodu litewskiego“ (1908).

**Römer** Ole (lub Olaf), astronom duński, (1644—1710), od 1681 prof. matematyki i dyr. obserwatorjum w Kopenhadze, pierwszy obliczył w 1676 szybkość rozchodzenia się światła, wynalazł ważny instrument astronomiczny: koło południkowe.

**Römer** Alfred, malarz i rzeźbiarz pol., (1832—1897), był uczniem Rusieckiego, Bonnata i Ramberga w Paryżu, kształcił się też w Monachjum. Malował portrety, typy ludowe i obrazy religijne do kościołów w Pińsku i Komajach. Portret Wł. Łuszczkiewicza znajduje się w Muzeum Narodowym w Krakowie.

**Romer-Ochenkowska** Helena, współczesna pisarka polska, wydała m. i. z dobrem wyczuciem psychologicznym i z umiarkowanym realizmem napisane opowiadania z życia litewskiego: „Majaki“ (1911), „Swoi ludzie“, „Tutejsi“ (1931).

**Romera lodowiec**, nazwa nadana przez Amerykanów w 1924 lodowcowi nad Glacier Bay w Alasce na cześć Eug. Romera.

**Romerike**, kraina nad rz. Glomme i Vormen w Norwegji (okręg Akershus).



**Romero Robledo Francisco**, polityk hiszpański, (1838—1906), 1862 liberalny członek Kortezów, potem emigrant polityczny, 1895 minister sprawiedliwości, 1904 prezydent Kongresu.

**Romero Sylvio**, pisarz brazylijski, (1851—1914), liryk, znawca prawa, filozof, historyk literatury, etnograf („brazylijski Braga“), napisał: „A philosophia no Brazil“ (1878), „A litteratura brazileira“ (1880, 2 t.), „Historia da litteratura brazileira“ (1888, 2 t.).

**Romerswale Marinus van**, malarz flamandzki, prawdopodobnie identyczny z Marino di Sirisseo, (ok. 1497—1567). Szczegóły jego życia są nieznane. Malował pod wpływem Matsijsa. Znane są jego obrazy, przedstawiające kilkakrotnie ten sam temat: „Lichwiarz i jego żona“.

**Romford**, miasto w hrabstwie Essex (Anglja), na pń.-wsch. od Londynu z 19.442 mieszk. i handlem.

**Romier Lucien**, franc. dziennikarz i pisarz, ur. 1885, napisał: „Les origines politiques des guerres de religion“ (1913—14, 2 t.), „Le royume de Cathérine de Médicis“ (1922), „L'homme blessé“ (1926, powieść), „Explication de notre temps“ (1924, 30. wyd. 1925), „Nation et civilisation“ (1926), „Qui sera le maître, Europe ou Amérique?“ (1927) i i.

**Romilly-sur-Seine**, miasto w depart. Aube (Francja), przy kolei: Paryż—Troyes z 12.943 mieszk. i przemysłem włókienniczym.

**Rominte**, lewoboczny dopływ rz. Pissy w Prusach Wsch., długi 80 km. Wypływa jako Błędnianka w Polsce, a uchodzi pod Gąbinem.



G. Romney.

**Romney George**, malarz ang., (1734—1802), od 1762 w Londynie, stoi w rzędzie najlepszych portrecistów angielskich. Malował głównie pełne wdzięku portrety kobiece (ulubionym modelem jego była Emma Harte, ob. Hamilton 4) i chłopców z ang. arystokracji („The brown boy“ i i.). Słabsze od portretów są jego kompozycje historyczne, mitologiczne i t. d.

**Romny** (Romeń), miasto okręg. na Ukrainie, przy ujściu rzeki Romny do Suły i kolei: Bachmacz—Krzemieńczuk z 22.447 mieszk. Przemysł tytoniowy i młynarski oraz znaczny handel. Zbudowana przez Rosjan kolej: R.—Libawa, łącząca Ukrainę z Bałtykiem, straciła obecnie dawne znaczenie z powodu podtrzymywania przez Litwę stanu wojennego z Polską.

**Römö** (niem. Röm), wysepka przybrzeżna

u wybrzeży Danji na morzu Północnym z 99,7 km<sup>2</sup> i 766 mieszk., należąca do okręgu Tondern.

**Romocki Ludwik**, powieściopisarz pol., ur. 1872, autor powieści: „Szczęście Zboskich“, „Hakata“, „Liść figowy“, „Owoc zakazany“, „Słubny welon“, „Mazowsze“, „Miłość księcia Stefana“, „Wśród dzikich zwierząt“ i i.

**Romowe**, w kronikach krzyżackich wspomniane jako Romayne, miało być jednym ze świętych miejsc pogańskiej Litwy.

**Romski Juljusz**, pseudonim Tadeusza Garbowskiego, jako współautora wraz z Orzeszkową (ob.) powieści „Ad astra“.

**Romuald**, święty, (ok. 950—1027), benedyktyn z Rawenny, założyciel zakonu kamedułów (ob. Kameduli).

**Romulus Augustus** (przezwany potem drwiąco Romulus Augustulus), ob. Rzymskie państwo.

**Romulus i Remus**, według podania założyciele miasta Rzymu i państwa rzymskiego, którego pierwszym królem był Romulus, (753—716). Byli bliźniakami, synami boga Marsa i westalki Rei Sylwji, córki króla Numitora z Alby Longi. Amuljusz usunął go z tronu, bliźnięta miały zginąć; kosz, w który włożono dzieci, spuszczone na Tybr; zatrzymał się jednak na drzewie figowym; wilczyca karmiła dzieci, potem wychowywał je pasterz Faustulus i żona jego Acca Larentia. Kiedy chłopcy dorogli, zabili Amuljusza, i osadzili po raz drugi na tronie Numitora. Przy zakładaniu miasta w kłótni został zabity Remus. Romulus miał przeprowadzić podział na kurje i tribus, ustanowić senat i urządzić porwanie Sabineek. Został z pola Marsowego uniesiony do nieba i czczony odtąd jako bóg Kwirynus.

**Ronaldshay**, 2 wyspy w archip. Orkney, z których South R. ma 47 km<sup>2</sup> i 1.545 mieszk., a North R. 10 km<sup>2</sup> i 349 mieszk.

**Roncesvalles** (franc. Roncevaux), wieś w prow. Navarra (Hiszpanja) pod przełęczą R. (1.057 m) w zach. Pirenejach.

**Ronda**, miasto okręg. w prow. Malaga (Hiszpanja), nad rz. Guadiaro, przy kolei: Algeciras—Bobadilla z 30.393 mieszk. Posiada zażytkowe budowle (m. i. po Maurach) oraz znaczny przemysł i handel. 1097—1485 była R. główną twierdzą Maurów w król. Grenady.

**Rondache**, ob. Rodela.

**Rondanini**, nazwisko rzymskiego rodu arystokratycznego. R. posiadają pałac w Rzymie na pń. końcu Corsa. Zawierał on dawniej Meduzę R., głowę marmurową, nabytą w r. 1808 przez księcia Ludwika Bawarskiego (ob. Gorgony).

**Rondeau** (rondet, rondel, franc.), „poemat pierścieniowy“, pierwotnie pieśń przy tańcu w koło, w XIII. w. ośmiowierszowiec ABaAab-AB, zbudowany na dwurymowym refrenie (od XVI. w. triolet). Obecnie r. jest piętnastowierszową, dwurymową strofą, której pierwsze słowa powracają w 8 i 14 wierszu jako skrócony refren. R. w muzyce, ob. Rondo.

**Rondel** (franc.), okrągłe dzieło fortyfikacyjne, tworzące w dawnych wiekach strzałczan (np. zachowany w Krakowie R. przed bramą Florjańską).



1. Kościół św. Bazylego w Owruclu.



2. Kościół klasztorny w Lorsch.



3. Wnętrze kość. św. Marka w Wenecji.

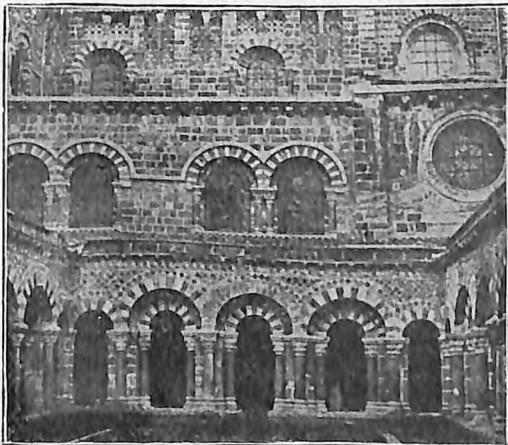

4. Krużganek katedry w Le Puy.



5. Wnętrze kość. w Germigny de Près pod Orleanem.

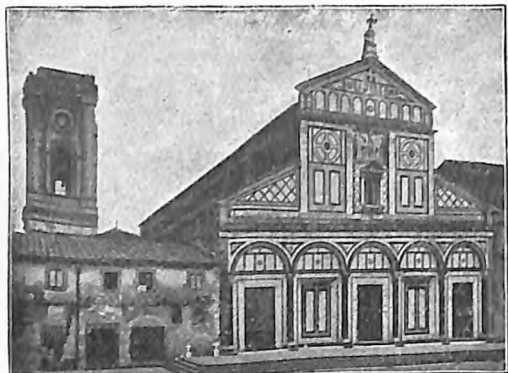

1. Kościół San Miniato pod Florencją.

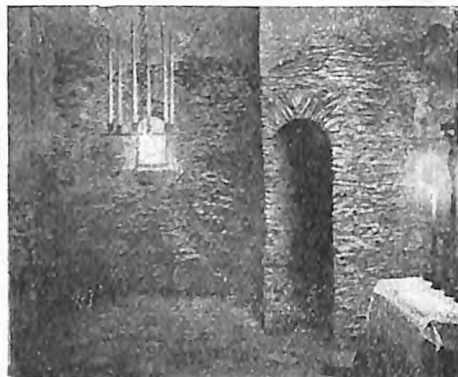

2. Zachowana część kość. św. Feliksa i Adaukta na Wawelu.



3. Katedra w Parmie.

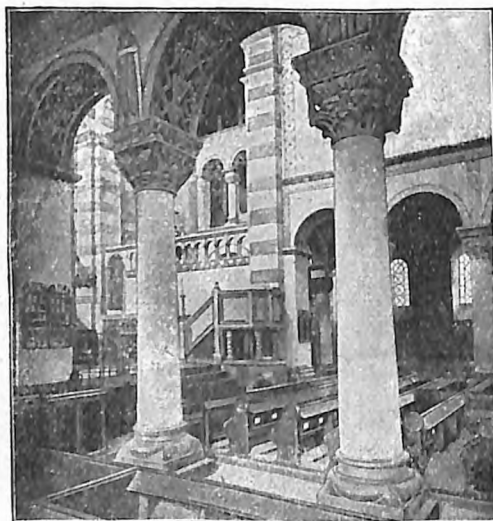

4. Wnętrze kość. św. Michała w Hildesheim.



5. Katedra w Limburgu.

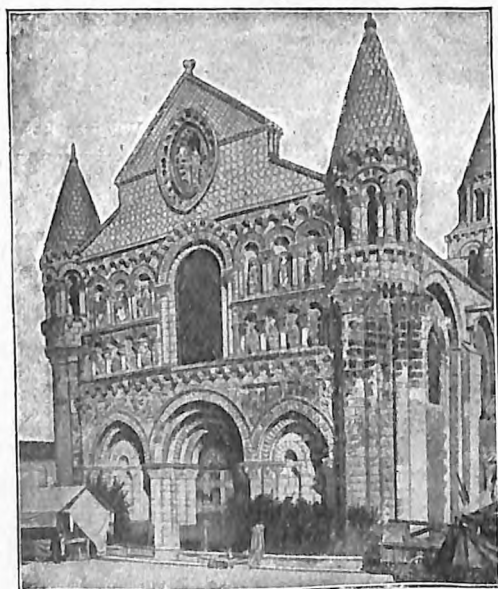

6. Kościół Notre-Dame w Poitiers.



niowych, o które uderza strumień promieni katodowych, posiadających dostateczną prędkość. P. R. są niewidoczne dla oka, obecność ich możemy stwierdzić wzrokiem dopiero wtedy, gdy wstawimy w ich bieg ekran powleczony n. p. platynocyjankiem baru lub siarczkiem cynku, fluoryzujący silnie pod ich wpływem. P. R. przenikają bez znacniejszego osłabienia przez ciała, które dla promieni świetlnych są nieprzeźroczyste, jak n. p. przez papier, skórę, drzewo, cienkie blaszki glinowe, natomiast platyna, ołów są nawet w cienkich warstwach dla p. R. nieprzeźroczyste. W drugim komunikacie o p. R. donosi ich odkrywca o ich jonizacyjnym działaniu na warstwę powietrza oraz podaje szczegóły budowy rury Röntgena, w której źródłem p. R. jest platynowa antykatoða, ustawiona w środku krzywizny katody pod kątem  $45^\circ$  względem osi tejże. W tych warunkach wszystkie promienie katodowe skupiają się na antykatodzie, a p. R., powstające na platynie, odznaczają się szczególną przenikliwością. W komunikacie trzecim zajmuje się autor rozpraszaniem p. R. przez powietrze, ich fotometrią oraz wprowadza roz-

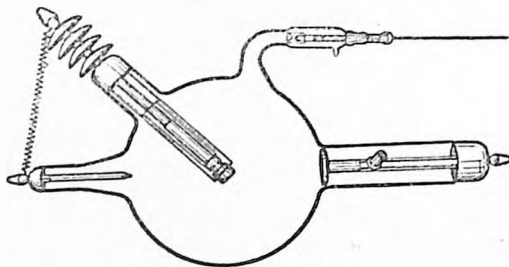

Rura Burgera.

różnienie p. twardych i miękkich w zależności od tego, czy warstwa ciała potrzebna do ich zatrzymania, jest grubsza lub cieńsza. Do r. 1912 nieznaną była natura p. R., dopiero doświadczenia interferencyjne Lauego dowiodły falowej struktury tego promieniowania, a pomiary fizyków angielskich W. H. i W. L. Bragg'ów pozwoliły na obliczenie długości fali p. R. Przekonano się wówczas, że są one pewnym rodzajem energii promienistej, której widmo znajduje się daleko poza skrajnym fioletem. Widmo to może być ciągiem lub prążkowem i mieści się w obrębie ok. 8 oktaw. Odkrycie Röntgena uważane jest za epokowe, pośrednio doprowadziło ono bowiem do odkrycia przez Becquerela promieniotwórczych własności uranu, a następnie do wykrycia innych ciał promieniotwórczych. P. R. (jeszcze zanim zbadano ich naturę) znalazły zastosowanie w medycynie (röntgenoskopia i röntgenografia), w technice, największe jednak usługi oddały one nauce przy rozwoju nowoczesnej teorii budowy atomu. Szereg zjawisk w dziedzinie p. R. (n. p. interferencja tychże) da się wytłumaczyć przy pomocy falowej teorii tegoż promieniowania, z drugiej strony teoria zjawiska fotoelektrycznego, zjawiska Comptona jest szczególnie prostą, gdy przypuścimy, że energia p. R. rozchodzi się w przestrzeni w postaci kwan-

tów energii zwanych fotonami, których wielkość  $e = hv$ , gdzie  $h$  jest stałą Plancka, a  $v$  częstością, odpowiadającą charakterystycznej dla danego p. długości fali. Oczywiście te różne założenia co do natury p. R. są sprzeczne z sobą, pozostawiamy je jednak w fizyce obok siebie w myśl zasady dwoistości, jaką upatrujemy w elementarnych procesach, na które rozkładamy rzeczywistość dostępną zmysłom. P. R. dają widmo ciągle i prążkowe, analogiczne do widm świecących par i gazów. Widmo ciągle posiada ostrą granicę od strony fal krótkich; granica ta nie zależy od materiału antykatoði i przesuwają się tam więcej w stronę fal krótszych, im większe jest napięcie elektryczne, którym wytwarzamy promienie katodowe, a zatem im większa jest energia kinetyczna tychże.



Rura Coolidge'a.

Widmo prążkowe czyli charakterystyczne p. R. odegrało ważną rolę w teorii widm; znacznie później poznane niż widmo widzialne, znalazło wytłumaczenie w założeniach, jakie czynimy odnośnie do budowy atomów. Wszystkie pierwiastki mają podobne widma charakterystyczne, wpływ pierwiastka wyraża się tylko w przesunięciu danej grupy prążków w zależności od liczby atomowej pierwiastka. Wyrażają to prawa Moseleya, według których prążki poszczególnych grup przesuwają się w stronę fal krótkich w miarę wzrastania liczby atomowej. Kwadratowy pierwiastek z częstości  $v$ , odpowiadającej prążkowi, jest funkcją linową liczby atomowej:  $\sqrt{v} = a(z-b)$ , liczby

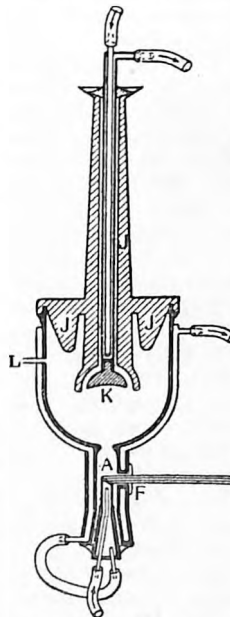

Rura Haddinga.

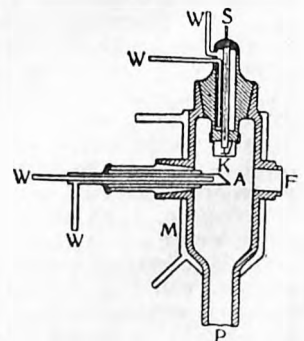

Rura Siegbahna.

a i b są stałe, posiadające tę samą wartość dla wszystkich prążków tej samej grupy, choćby one należały do różnych pierwiastków, a dla tego samego pierwiastka posiadają różne prążki różne wartości a, b. Znany obecnie cztery grupy prążków widma charakterystycznego, oznaczamy je literami K, L, M, N, poszczególne prążki określamy, umieszczając indeksy liczbowe, lub litery u dołu znaku grupy n. p.  $K_{\alpha}$ ,  $L_{2\beta}$ . Grupa K zawiera promienie o najmniejszej długości fali (0.178—0.212 Å dla wolfranu), odstępem kilku oktaw oddzielona jest od niej grupa L, jeszcze dłuższe są fale grup M i N. Wszystkie grupy prążków występują tylko w widmie uranu, toru i bizmutu, grupa M występuje od dysprozu począwszy (l. a. 66) aż do uranu, grupa L od wanadu (l. a. 23) do uranu i wreszcie grupę K znaleziono dla wszystkich pierwiastków od fluoru (l. a. 9) do platyny i dla uranu. Długości fal p. R. mieszczą się w granicach od 24 do 0.1 Å ( $\text{Å} = 10^{-8}$  cm) jakkolwiek pośrednio stwierdzono p. R., których fale mają długości stu kilkudziesięciu Å. Długość p. R. określona została dzięki użyciu przez Lauego siatki przestrzennej, jaką przedstawiają kryształy. Wiązka promieni rzucona na ścianę kryształu ulega ugięciu o poszczególne atomy uporządkowane w pewnych płaszczyznach. Następstwem tego jest, że w przestrzeni tylko w pewnych określonych kierunkach rochochodzą się p. R., niema ich w kierunkach pośrodkich. Płyta fotograficzna ustawiona prostopadle do biegu wiązki zaczerni się w tych tylko miejscach, w których trafiają wiązka centralna oraz wiązki ugięte. Znając odległość płyty od kryształu oraz odstęp śladu centralnej wiązki na płycie od śladów wiązek ugiętych, oblicza się kąty ugięcia wiązek, a stąd na podstawie znajomości odstepu płaszczyzn, w których ułożone są atomy w kryształach, dochodzimy do pomiaru długości fali p. R. Używa się do tego celu kryształu soli kamiennnej, dla którego podaje się odstęp płaszczyzn  $d = 2.814$  Å, obliczony z gęstości soli i liczby atomów w cząsteczce gramowej. Znając długość fali p. R., można tę samą metodę zastosować do badania różnych kryształów, to też znajduje ona zastosowanie w krystalografii. Wytworzenie p. R. wymaga odpowiednich źródeł wysokich napięć elektrycznych. Pierwotnie używano do tego celu induktorów lub maszyn elektrostatycznych. Obecnie stosuje się transformatory, których pierwszorządne uzwojenie zasilane jest prądem zmiennym o 110—220 woltów napięcia, podczas gdy w uzwojeniu drugorzędem otrzymujemy napięcia od 50.000 do 200.000 woltów. Ponieważ w każdej rurze Röntgena katoda musi mieć stałe ujemne napięcie, a anoda dodatnie, nie można transformatora połączyć wprost z rurą, ale trzeba prąd zmienny o wysokim napięciu wyprostować. Uskutecznia się to przy pomocy prostowników mechanicznych lub elektronowych. Również budowa samej rury R. uległa w ciągu kilku dekad lat znacznym ulepszeniom. Pierwotna rura R. była rurką Crookes'a; ulepszona przez dodanie antykatody, służyła ona w tej postaci przez szereg lat zarówno dla celów naukowych

jak i praktycznych. Ulepszenia stosowane były drobne: znaną jest rzeczą, że rura R. twardnie na skutek absorpcji gazów na ścianach rury, zmniejszenie ciśnienia gazu utrudnia powstawanie wyładowań elektrycznych, dodano więc rurkę, w której umieszczono pallad, który ogrzany wydziela wodór i w ten sposób powiększa się ciśnienie gazu. Rura R. świecona dłuższy czas rozgrzewa się, a szczególnie jej antykatoda; celem ułatwienia chłodzenia tejez dodano na zewnątrz antykatody żebra metalowe o dużej powierzchni lub też zastosowano chłodzenie wodą. Istotny postęp stanowi zastosowanie w r. 1913 przez Coolidge'a w lampie R. emisji elektronów, wydostających się z powierzchni rozżarzonej pomocniczym prądem katody, które w polu elektrycznym nabywają olbrzymiej prędkości. W rurze Coolidge'a możemy regulować twardość promieniowania przez zmianę wysokiego napięcia, natężenie promieniowania przez zmianę żarzenia katody, ilość elektronów wysyłanych przez nią jest zależna od temperatury, zaś ta od natężenia prądu żarzącego. Już w 1912 zbudował Hadding rurę R. z metalu i porcelany; od tego czasu dla celów praktycznych, diagnostycznych buduje się rurę R. z metalu, chłodzone wodą, z emisją ciepłą elektronów, a zasilane wprost z sieci prądu miejskiego. Dla celów naukowych p. R. zaopatrzone są w wymienne antykatody i połączone są stale z pompą dyfuzyjną. Do badania p. R. długofalowych stosuje się spektrografy próżniowe, ponieważ p. R. długofalowe ulegają absorpcji w szkle okienka lampy, a nawet w powietrzu, skoro mają dłuższą drogę w nim przebyć.

Dla celów technicznych i diagnostycznych ważne jest określenie rodzaju p. R. wytwarzanych przez daną lampę. Posługujemy się w tym celu t. zw. skiametrami: dobieramy płytkę platynową lub glinową takiej grubości, aby ustawiony za nią ekran wykazywał zaledwie ślady fluorescencji. Znając grubość płytki, znajdujemy w odnośnej skali odpowiadającą długości fali. Natężenie p. R. oceniamy według natężenia prądu strumienia promieni katodowych albo elektrometrycznie według stopnia jonizacji powietrza.

W medycynie stosuje się p. R. w celach: 1) rozpoznawczych i 2) w celach leczniczych. W celach rozpoznawczych stały się p. R. nieodzownym środkiem pomocniczym w rozpoznawaniu chorobowych zmian w kościach, stawach, przy poszukiwaniu ciała obcych, które wtargnęły do ustroju, kamieni nerkowych, pęcherzowych i t. d. Poza tem orjentują doskonale p. R. o zmianach w narządach wewnętrznych, jak płuca, serce, wątroba, nerki, przewód pokarmowy, a nawet w systemie nerwowym. W celach leczniczych mają p. R. zastosowanie przy zwalczaniu nowotworów złośliwych. Zależnie od umiejscowienia nowotworu stosuje się promienie z lamp miękkich, które działają płytko, powierzchownie, podczas gdy promienie twarde z lamp twardych drążą w głąb ustroju i mają zastosowanie w leczeniu nowotworów głęboko w jakimś narządzie usadowionych. — W technice mają p.

R. zastosowanie w badaniu struktury metali, w rozpoznawaniu wad i błędów w gotowych już wytworach metalowych, w odróżnieniu szlachetnych kamieni od nieszlachetnych i t. d. — Pierwszy Kongres röntgenologiczny odbył się w Paryżu w r. 1900, pierwszy Kongres Międzynarodowy r. 1905 w Berlinie.

**Röntgenologia**, nauka o właściwościach i zastosowaniach promieni Röntgena.

**Röntgenoskopja**, prześwietlenie promieniami Röntgena (ob. R. promienie).

**Röntgenoterapja**, ob. Röntgena promienie (Zastosowanie w medycynie).

**Rood**, ang. miara powierzchni (1/4 acre = 10,117 ar).

**Roodeport-Maraisburg**, miasto w pld. Transwaalu (Afryka pld.), 50 km na zach. od Johannesburga z 24.082 mieszkk. Rozwój swój zawdzięcza miasto kopalniom żelaza.

**Rook**, ob. Ruk.

**Rooke George**, admirał bryt., (1650—1709), zniszczył 1692 pod La Hougue flotę francuską, w wojnie sukcesyjnej hiszpańskiej dowodził eskadrą śródziemnomorską, spalił 1702 w przystani Vigo flotę francusko-hiszpańską, zajął 1704 Gibraltar i odniósł zwycięstwo pod Malagą.

**Rookwood Pottery** w Cincinnati, sławna amerykańska fabryka artystycznych wyrobów ceramicznych, założ. 1880.

**Roon Albrecht**, hr., feldmarszałek pruski, (1803—1879), od 1836 w sztabie generalnym, wziął 1849 udział w kampanji badeńskiej, 1859—1871 pruski minister wojny, główny twórca reorganizacji armji pruskiej, dzięki której odniosła ona świetne zwycięstwo nad Austrią i Francją, najbliższy współpracownik i przyjaciel Bismarcka, w 1873 był pruskim prezydentem ministrów. „Denkwürdigkeiten“ (1892, 2 t.).

**Roorkee**, ob. Rurki.

**Roos**, rodzina artystów niem. **Johann Heinrich R.**, (1631—1685), wykształcony w Amsterdamie i we Włoszech, malował i rytował w Frankfurcie n. M. włoskie krajobrazy z trzodami i pasterzami. Obrazy jego posiadają główne galerje niemieckie. Dwaj synowie jego malowali również przeważnie trzody na tle krajobrazów: **Philipp Peter** zwany **Rosa di Tivoli**, (1657—1705), oraz **Johann Melchior**, (1659—1731).

**Roosendaal en Nispen**, gmina w Pln. Brabancji (Holandja), w pobliżu granicy Belgji, przy kolei: Breda—Antwerpja z 21.916 mieszkk., przemysłem i handlem.

**Rooses Max**, belg. historyk sztuki, (1839—1914), 1877—1913 był konserwatorem Muzeum Plantin-Moretus w Antwerpii, interesował się głównie twórczością Rubensa. Dzieła najwazn.: „Titres en portraits gravés d'après Rubens“ (1877), „Geschiedenis der Antwerpse schilderschool“ (1877—80), „L'oeuvre de P. P. Rubens“ (1886—92), „J. Jordaens leven en werken“ (1906), wydawał z Ruelensem „Correspondence de Rubens“, pisał o van Dycku i i.

**Roosevelt Theodore**, amerykański mąż stanu, (1858—1919), z rodziny holenderskiej, wszedł 1882 jako republikanin do kongresu stanu New York, zwalczał korupcję, został 1895 prezydentem policji w N. Yorku, na czele ochotniczego



Th. Roosevelt.

oddziału jazdy brał udział w wojnie z Hiszpanją, 1898 gubernator N. Yorku, 1901—1909 prezydent St. Zjednoczonych. Otrzymał 1906 nagrodę pokojową Nobla za pośrednictwo pomiędzy Rosją a Japonją. R. był silną indywidualnością, najwybitniejszym przedstawicielem imperjalizmu amerykańskiego, w polityce wewnętrznej okazywał skłonności reformatorskie. Autor szeregu dzieł, które ukazały się w zbior. wydaniach w 1902—3 (22 t.) i 1904 (14 t.).

**Roosevelt**, miasto w stanie New Jersey (Ameryka pln.) z 11.047 mieszkk. i przemysłem.

**Root Elihu**, polityk pln. amerykański, ur. 1845, adwokat, republikanin, 1899—1904 minister wojny, 1905—09 spraw zagranicznych, propagator panamerykanizmu, otrzymał 1912 nagrodę pokojową Nobla, autor przyjętej przez kongres w 1922 „Rezolucji R.“.

**Rootaan Johann Philipp**, teolog holenderski, (1785—1853), generał jezuitów (od 1829 r.), wydał: „Exercitia spiritualia“ św. Ignacego.

**Ropa** (łac. pus), wytwór tkanki zapalnie zmienionej, która w ten sposób reaguje na bodźce, wywołujące zapalenie, szczególnie w obecności bakterij ropotwórczych. **Ropienie** (łac. suppuratio) powstaje najczęściej pod wpływem zakażenia paciorkowcami (streptococcus) i gronkowcami (staphylococcus aureus et albus) — ob. odpow. art. i Bakterje, Bakterjologia — rzadziej pod wpływem substancyj drażniących, jak terpentyna lub olej krotonowy (ropienie chemiczne). R. jest cieczą żółtą, o odczynie słabo zasadowym, śmietankowatą, czasem płynną lub papkowatą. Mikroskopowo składa się r. z ciałek ropnych, podobnych do białych ciałek krwi. Pod wpływem pewnych bakterij może przybrać barwę zieloną, niebieską, różową, lub w razie rozkładu brudną, czerwono-brunatną. Długotrwałe ropienia osłabiają ustrój przez pozbawianie go białka i wywołują skrobiawicę narządów wewnętrznych.

**Ropa**, lewoboczny dopływ Wisłoki, długi 80 km. Wypływa pod Wysową w Beskidzie Średnim (475 m nad poz. morza), przepływa pod Gorlicami, Zagórzanami i Bieczem, a uchodzi pod Jasłem.

**Ropa**, wieś w pow. Gorlice (woj. krakowskie), w uroczej górskiej dolinie rz. Ropy, 8 km od Grybowa, 322 m nad poz. morza z 2.389 mieszkk. i kopalniami ropy (2 otwory wiertnicze).

**Ropa naftowa**, ob. Olej skalny.

**Ropartz J. Guy**, kompozytor franc., ur. 1864, uczeń Masseneta i C. Francka, mistrz muzyki religijnej, owianej duchem bretońskiej pieśni ludowej: psalmy, nadto opery, kompozycje kameralne, symfoniczne i pieśni.

**Ropczyce**, miasto powiat. w woj. krakowskiem, nad rz. Wielkopolką (dopływ Wisłoki), 3,5 km na pld. od kolei: Dębica—Rzeszów z 3.002 mieszk. Handel bydłem i ziemiopłodami. Miastem są R. od 1362. Powiat R. ma 800 km<sup>2</sup> (61,7% ról i 20% lasów) oraz 75.920 mieszk.

**Ropelewski Stanisław**, polski krytyk emigracyjny, (ok. 1813—1865), głośny z wystąpienia przeciw Słowackiemu, z powodu czego miał się nawet odbyć między nimi pojedynek, do którego jednak nie doszło; współpracował m. i. w „Młodej Polsce“ (1838—40), był jednym z założycieli Towarzystwa Słowiańskiego (1834), ułożył słynny francusko-polski t. zw. „Słownik emigracyjny“ (1841), oddzielnie wydał zbiór poezyj: „Wiersze Nałęczą“ (1836).

**Roper**, rybna rzeka w Płn. Australji, długa 180 km, uchodzi do zatoki Carpentaria.

**Ropica Polska**, wieś w pow. Gorlice (woj. krakowskie), na międzyrzeczu rz. Ropy i Sękowy, 320 m nad poz. morza, 2 km od Gorlic, z 1.420 mieszk. Rafinerja nafty, fabr. mąki kostnej.

**R. Ruską**, wieś w pow. Gorlice, 8 km od Gorlic, nad rz. Sękową, 350 m nad poz. morza z 567 mieszk. i 4 szybami wiertniczymi ropy.

**Ropień** (łac. abscessus), jama wypełniona płynną ropą, która wytwarza się przez rozmięczenie tkanki; to ostatnie wywołane bywa procesem zapalnym, spowodowanym przez bakterje ropotwórcze. Objawy: zaczerwienienie, obrzmienie, podwyższenie ciepłoty skóry ponad chełboczącym guzem, bolesność i gorączka. Ropnie głębokie są częstokroć trudne do rozpoznania. Leczenie: Otwarcie ogniska ropnego i oczyszczenie go z ropy. — T. zw. r. z i m n e rozwijają się bez żywszego procesu zapalnego, są niebolesne, zazwyczaj powstają pod wpływem gruźliczych schorzeń kości, stawów i gruczołów. Mają one skłonność do „opadania“ pod wpływem siły ciężkości wzdłuż przebiegu nerwów, naczyń krwionośnych i t. d. (t. zw. r. o p a d o w e). R. p r z e r z u t o w e powstają przez zawleczenie ropy (drogą krwi) z jednego narządu do innego (n. p. z płuc do mózgu).

**Ropniak opłuczny**, ob. Empyema.

**Ropnica** (pyaemia), ob. Krwi zakażenie.

**Ropomocz** (greck. pyuria), obecność ropy w moczu z powodu zapalnych procesów w drogach moczowych (ob. Moczowy pęcherz).

**Ropotwórcze bakterje**, ob. Ropa.

**Ropowica**, tyle co flegmona (ob.).

**Rops Félicien**, belg. malarz i grafik, (1833—1898), rozpoczął od karykatur i ilustracji do pism humorystycznych, był jednym z najbieglejszych rysowników i grafików swego czasu. Dzieła jego odznaczają się cynizmem i ironją, tematy często drastyczne. Prócz rycin i szyćchów, jak: „Les Diaboliques“, „Les Sataniques“, „Le Vice Suprême“, „Eve“, „Dame au cochon“ i t. d., tworzył obrazy olejne, jak: „Staruszka

z Antwerpji“, „Na brzegu Mozy“ oraz akwarele, np. „La Buveuse d'absinthe“, „Tentation de St. Antoine“.



Ropucha.

**Ropucha**, ob. Bufonidae.

**Ropuszki**, rodzina żab, ob. Discoglossidae.

**Roquebrune-Cap Martin**, uzdrowisko klimatyczne w depart. Alpes Maritimes (Francja), nad morzem Śródziemnym, połączone tramwajem z Nizza i Mentoną, z 5.318 mieszk. i ruinami zamku.

**Roquefort-sur-Soulzon**, wieś w depart. Aveyron (Francja), nad rz. Soulzon z 1.407 mieszk. Wyrób serów („rokfort“).

**Roqueplan Camille** (zw. R o c o p l a n), franc. malarz i litograf, (1802—1855), uczeń Grosa, malował krajobrazy, widoki morskie w duchu naturalistycznym i portrety. Główne dzieła: „Studia w Pirenejach“, „Bitwa pod Rocoux“ i i.

**Rogues, Los**, wyspa w Małych Antylach, należąca do Wenezueli.

**Rorarii** (łac.), w starożytnym Rzymie lekkobrojni, uzbrojeni w oszczepy i proce.

**Roraty**, najwcześniejsza msza św. adwentowa, odprawiana uroczystość ku czci N. P. Marii. Nazwa pochodzi od pierwszych słów, któremi się msza zaczyna: „Rorate coeli desuper“ („Spuśćcie rosę niebieską z góry“).

**Rördam**, 1. Holger Frederik, historyk duński, (1830—1913), ogłosił szereg prac i wydawnictw źródłowych do dziejów XVI. i XVII. w.: „Kjöbenhavns Kirker og Klostere i Middeldalderen“ (1859—63), „Kjöbenhavns Universitets Historie 1537—1621“ (1868—74, 4 t.), „Monumenta historiae Danicae“ (1873—87, 4 t.), „Danske Kirkelove etc. 1536—1683“ (1883—89, 3 t.), „Skrifter fra Reformationstiden“ (1885—90, 5 t.) i in.

2. Valdemar, poeta duń., ur. 1872, płodny wirtuoz wiersza, autor subtelnych liryków nastrojowych: „Trzy struny“ (1897), „Duńskie głosy“ (1901), „Poezje miłosne“ (1904), „Lato“ (1904), „Bój i skrzypce“ (1912), „Afrodyta z piłką“ (1920) i i., powieści poetyckich: „Gudrun Dyre“ (1902, za wolną miłością, co wywołało ostrą polemikę), „Karnawał“ (1903), „Stary kapitan“ (1906—08, 3 t.), „Stara plebanja“ (1919), „Jens Hvas na Ulvborg“ (1922—23, 2 cz.) i i.

**Rore Cipriano de**, kompozytor niderlandzki, (1516—1565), działał jako kapelmistrz we Włoszech (Ferrara, Parma, Wenecja), mistrz m a d r y g a ł u, pisał nadto motety, msze i pasje według ewang. św. Jana, radykalny przedstawiciel chromatyki w XVI. w. pod wpływem prądów renesansowych.

**Roro**, ludność melanezyjska ang. Nowej Gwinei, obejmująca plemiona: właściwych R., Waima i i.



**Rorschach**, miasto okręg. w kantonie Sankt Gallen (Szwajcaria) nad jez. Bodeńskim z 11.575 mieszk. i znacznym przemysłem.

**Rörstrand**, wieś koło Stockholmu z fabryką fajansów (od r. 1728), wyrabiającą w czasach najnowszych porcelanę w typie kopenhaskiej.

**Ros mellis** (łac.), ob. Miodowa rosa.

**Rosa**, rodzaj opadu, występującego wówczas, gdy powierzchnia ziemi ochłodzi się tak znacznie, że temperatura przyległych warstw powietrza osiągnie t. zw. punkt rosy. Wówczas prężność pary wodnej osiąga najwyższą dopuszczalną w tej temperaturze wartość, dalsze obniżenie temperatury powoduje skroplenie pary wodnej, która w postaci kropelek osiada na źdźbłach trawy tuż przy powierzchni ziemi. Im większa jest wilgotność powietrza, tem obfitsza jest r., większa jest w lecie niż w zimie, w której to porze r. została się, występując jako szron.

**Rosa** (łac.), roślina, ob. Róża.

**Rosa** (Rose), mała wyspa w archip. Samoa.



S. Rosa.

**Rosa Salvator**, włoski malarz i poeta, (1615—1673), uczeń Ribery i A. Falcone'a, 1642—51 we Florencji, tworzył obrazy, przedstawiające romantyczne okolice ze skałami, zatoki morskie pełne jaskrawych efektów świetlnych, ze stafażem, podnoszącym ich grozę (bandyci, czarownice i t. d.). Na wysokim poziomie artystycznym stoją też jego naturalistycznie traktowane sceny biblijne i obrazy historyczne, jak: „Chrystus 12-letni wśród uczonych“, „Spisek Katyliny“, bitwy (najsławniejsze w Luvrze), dalej portrety (sławny autoportret w Pitti we Florencji). Dzieła R. posiadają wielkie muzea europejskie. R. wykonywał też akwaforty (znanych 85), napisał satyry (1664), „Poesie e lettere“.

**Rosa di Tivoli**, ob. Roos (Philipp Peter).

**Rosaceae** (różowate), rośliny drzewiaste lub zielne, liście naprzemianległe z przylistkami, kwiaty pentameryczne, promieniste, obupłciowe lub też przez uwsteczniczenie jednej płci jednopłciowe. Wykształcony kielich i korona. Pręcików zwykle 2—4 razy tyle, co płatków korony, osadnik kwiatowy zmniejszały otacza słupek lub też jest z nim zrośnięty, owocolistków 1 do wielu, owoce rozmaite. Dzielimy je na podrodziny Spiraeoideae, Rosoideae, Neuradoideae, Pomoideae, Prunoideae.

**Rosales**, rząd roślin dwuliściennych z rodzinami Rosaceae, Papilionaceae, Mimosaceae i in.

**Rosales** Eduardo, malarz hiszp., (1837—1873),

studja odbył w Madrycie, Rzymie i Sienie. Pracował jakiś czas w Murcii, wkońcu został dyrektorem Akademji hiszpańskiej w Rzymie. Malował sceny historyczne („Testament królowej Izabelli“), portrety, obrazy religijne („Św. Józef“) i i. Dzieła R. znajdują się w kościołach i Muzeum w Madrycie.

**Rosalez** (Boquete di R.), przełęcz w Kordyljerach, wys. 836 m; prowadzi z Lago Todos los Santos w Chile do Lago Nahuel Huapi w Argentynie.

**Rosalia**, święto umarłych starożytnych Rzymian; w dniu tym groby bliskich zdobiono wieńcami z róż. We Francji i w Nadrenji w R. wieńczono różami najskromniejszą dziewczynę, jako królową róż.—Pewnem echem R. rzymskich są R. słowiańskie, choć trudno w tych ostatnich określić, co jest zabytkiem starej tradycji, a co wynikiem wpływów obcych. Czas obchodzenia R. jest w różnych okolicach różnym, motyw ich główny jest jednak wszędzie podobny: przez wieś przeprowadza się dziewczynę lub niesie lalkę przyozdobioną i manekin, wyobrażający jakieś zwierzę. Pochodowi towarzyszą pieśni, przemówienia, tańce i fikcyjne walki. Kościół niejednokrotnie występował przeciwko R., jako zabytkowi poganstwa. Niegdyś właściwe całej Słowiańszczyźnie, dziś poza Rosją spotyka się jeszcze R. u Słowian południowych.

**Rosario** (R. de Santa Fé), drugie co do wielkości miasto Argentyny, w prow. Santa Fé, na prawym brzegu Parany z 260.000 mieszk. Posiada uniwersytet (od 1920), żywy handel i znaczny przemysł rolniczy i mięsny. Założone zostało 1725.

**Rosarium** (łac.), różaniec ob.). Także ogród róż.

**Rosas** Juan Manuel de, dyktator argentyński, (1793—1877), zdobył popularność dzięki pomyslnym wyprawom przeciw tubylcom Patagonji, 1828 był przywódcą federalistów w walce z unitarjuszami, 1828—52 generalny kapitan Buenos Aires, a przez to faktyczny władca konfederacji argentyńskiej.

**Roscelinus** Johannes, franc. filozof scholastyczny, (ok. 1050—ok. 1123), początkowo przedstawiciel nominalizmu, ujął dogmat Trójcy św. w formę tryteizmu, potępiony jako kacerz na synodzie w Soissons (w r. 1092). Z pism jego zachował się list do Abelarda

**Rosch**, jezioro na Mazurach Pruskich, na płn. wsch. od Jańsborka, mające 22 km<sup>2</sup>, głębokie 28 m. Rz. Pisa odwadnia R. do Narwi, a kanał łączy je z jez. Śniardwy.

**Roscher**, 1. Wilhelm, ekonomista niem., (1817—1894), był profesorem w Getyndze, Lipsku, stworzył „historyczną“ szkołę ekonomji. Główne dzieło: „System d. Volkswirtschaft“ (5 t., 1854—1894).

2. Wilhelm, niem. filolog klas., (1845—1923), zajmował się głównie mitologją grecką i rzymską, wydawał od 1884: „Ausführliches Lexikon der griechischen u. römischen Mythologie“ (od 1924 kontynuuje K. Ziegler).

**Roscio** Juan Germán, polityk wenezuelski, (1769—1821), podpisał 1811 deklarację niepodległości, stworzył konstytucję Wenezueli, przewodniczył kongresowi 1819 i 1821.

**Roscius**, 1. Quintus, znakomity rzymski aktor, (ok. 134—62 przed Chr.), jego niezwykłą grą w komedjach i tragedjach zachwycali się współcześni. Cycero bronił go w procesie cywilnym.

2. Sextus, Rzymianin z Amerji w Umbrji (stąd Amerinus), oskarżony o ojcobójstwo, uwolniony na skutek sławnej mowy Cycerona (pro Roscio Amerino).

**Roscoe**, 1. William, historyk angielski, (1753—1831), napis.: „Life of Lorenzo de' Medici“ (1795, 2 t.), „The Life and Pontificate of Leo X.“ (1805, 3 t.).

2. Sir (od 1884) Henry Enfield, chemik angielski, (1833—1915), w l. 1858—1887 prof. w Manchester, Pierwszy rozpoczął ściśle badania nad chemicznym działaniem światła, zajmował się analizą spektralną, pracował nad wolframem i wanadem. Napisał m. i.: „Treatise on Chemistry“ (1877—98), „Life and Experiences“ (autobiografia, 1906).

**Roscolit** (roskolit), minerał, należący do grupy mik, zawiera w swym składzie wanad (do 30%  $V_2O_5$ ).

**Roscommon**, hrabstwo w Wolnem Państwie Irlandzkim, prow. Connacht z 2.462 km<sup>2</sup> i 83.556 mieszcz., ze stolicą R. (1830 mieszcz.).

**Rose**, 1. Valentin, farmaceuta niemiecki, (1736—1771), wynalazł pierwszy łatwo topliwy stop, t. zw. metal Rosego (ob.).

2. Valentin, syn poprzedz., (1762—1807), odkrył inulinę i dwuwęglan sodu; podał metodę wykrywania arseniku.

3. Heinrich, syn poprzedz., (1795—1864), odkrył w r. 1844 niob.

4. Gustav, brat poprzedz., niemiecki mineralog, (1798—1873), w r. 1829 towarzyszył Humboldtowi do Syberji, autor szeregu prac z zakresu krystalografji, jak: „Elemente der Kristallographie“ (1833); zajmował się również meteorytami.

5. Valentin, niemiecki filolog klasyczny, (1829—1916), napisał: „De Aristotelis librorum ordine et auctoritate“ (1854), „Verzeichnis der lat. Handschriften der kgl. Bibliothek in Berlin“ (1893—1905, 2 t.), pierwszy wydał fragmenty Arystotelesa.

**Rose John Holland**, historyk angielski, ur. 1855, od 1919 prof. w Cambridge, napis.: „Life of Napoleon I.“ (1902, 2 t.), „The Origins of the War“ (1914), „Nationality as a Factor in Modern History“ (1916) i in.

**Rose Maksymiljan**, neurolog polski, ur. 1883, od 1931 r. prof. psychjatrji Uniw. Stefana Batorego w Wilnie. Prace z zakresu anatomji mózgu.

**Rosebery Archibald**, brytyjski polityk, ur. 1847, od 1868 liberalny członek Izby Lordów, był dwukrotnie ministrem spraw zagranicznych, 1894—1895 premierem, 1896 złożył przewodnictwo opozycji z powodu imperjalistycznych poglądów w kwestji irlandzkiej i polityce zagranicznej, 1904 sprzeciwiał się oddaniu Marokka Francji, w czasie wojny światowej zwalczał prądy pokojowe.

**Rosecrans William Starke**, płu.-amerykański generał, (1819—1898), odznaczył się w wojnie domowej po stronie unjonistów, 1881—85 członek Kongresu.

**Rosegger Peter** (do 1894 P. K., t. j. Petri Kettenfeier), pisarz austrijski, (1843—1918), z ubogiej rodziny chłopskiej, wędrowny krawiec i nauczyciel, już wcześniej próbował pisać wiersze i opowiadania. Rozpoczął w r. 1869 od wierszy w narzeczu, rychło jednak przeszedł do opowiadań prozą w języku literackim. Główne dzieła: „Die Schriften des Waldschulmeisters“ (1875), „Heidepeters Gabriel“ (1875), „Der Gottsucher“ (1883), „Höhenfeuer“ (1887), „Jacob der Letzte“ (1888), „Martin der Mann“ (1889), „Das ewige Licht“ (1897), „Idyllen aus einer untergehenden Welt“ (1899), „Erdsegen“ (1900), „Weltgift“ (1903), „I. N. R. I. Frohe Botschaft eines armen Sünders“ (1904, przeł. Kaz. Bukowski, 1924) i i. (Jan Kasprovicz przeł. „Z górskich wsi“, 1908). Autobiograficzne: „Mein Weltleben“ (1898), „Mein Himmelreich“ (1901) i i. Ostatnie wyd. zbior. 1913—16, 40 t., wybór 1928, 6 t. Wyborny, pełen humoru i wdzięku w opowiadaniach z życia ludu austriackiego, głęboki znawca człowieka, wnikający w najtrudniejsze zagadnienia psychologiczne i społeczne. Studja o R.: Svoboda (1886), Kappstein (1904), Vulliod (franc. 1912), Schlossar (1921), Ertl (1923).

**Rosego metal**, stop 1 cz. cyny, z 1 cz. ołowiu i 2 cz. bizmutu, topiący się już w temperaturze 94° C.

**Roselieb Hans**, pisarz niemiecki, ur. 1884 (pseud. Firmin Coar), jeden z najzdolniejszych przedstawicieli obozu katolickiego, autor powieści: „Der Erbe“ (1920), „Die Fackelträger“ (1921), „Meister Michels rätselvolle Gesichter“ (1924), „Die liebe Frau von den Sternen“ (1925), szkiców „Spanische Wanderungen“ (1926) i i.

**Rosellini Ippolito**, egiptolog włoski, (1800—1843), orientalista w Pizie, brał udział w wyprawie Champollion-Figeac'a (ob. 2) do Egiptu. Wyniki badań spisał w dziele „I monumenti dell'Egitto e della Nubia“ (1832—44, 9 t., 3 atlasy), ponadto napisał (według planu Champollion'a) gramatykę koptyjską „Elementa linguae aegyptiacae“ (1837, wyd. Ungarelli) i niedokończ. „Diccionario geroglifico“.

**Rosen**, 1. Gustaf Fredrik, hr., szwedzki wódz i polityk, (1688—1769), od 1705 w służbie wojskowej, towarzyszył Karolowi XII. do Turcji, 1714 do Stralsundu, należał potem do przywódców „Kapeluszy“, 1747—52 generalny gubernator Finlandji, 1758 dowodził przeciw Prusom.

2. Georg, hr., malarz szwedzki, (1843—1923), kształcił się w Sztokholmie, Wajmarze, Antwerpji, Monachjum i Londynie. Był dyrektorem Akademji Sztuk Pięknych w Sztokholmie, malował obrazy historyczne (pod wpływem Leysa) oraz portrety, z których główne: portret Nordenskjölda, Eryka XIV., autoportret, portret ojca i in.

**Rosen**, 1. Friedrich August, orientalista niemiecki, (1805—37), profesor w Londynie, sekretarz Tow. Azjatyckiego, wydał „Radices linguae sanscritae“ (1827), algebrę arabską Mahometa ben Musy (1831) i opracowanie Rigwedy (1838, niedokończone).

2. Georg, brat poprzedz., orientalista niemiecki, (1820—1891), podróżował po Kaukazie (1843/4), następnie w służbie dyplomatycznej w Konstancji

typopolu, Jerozolimie i Belgradzie, napisał: „Über die Sprache der Lazen“ (1844), „Ossetische Grammatik“ (1846) i in.

3. Viktor, orientalista ros., (1849—1908), prezes orjent. sekcji Rosyjskiego Towarzystwa Archeolog., wydał: „Les manuscrits arabes de l'Institut des langues orientales“ (1877), „Imperator Basilius Bulgaroktonos“ (1883) i in.

4. Friedrich, syn R. 2., orientalista niem., (ur. 1856), od 1890 w służbie dyplomatycznej niemieckiej, 1906 brał udział w konferencji w Algeciras, 1921 był ministrem spraw zewn.

**Rosen**, 1. Jan, malarz polski, ur. 1854, uczeń Brandta, malował sceny historyczne i patriotyczne, głównie z okresu niewoli. Główne dzieła: „Przegląd wojsk polskich na Saskim Placu“, „Bitwa pod Stoczkiem“ i t. d.

2. Jan Henryk, współcz. malarz polski, syn Jana R., maluje sceny z życia świętych, np. „Męczeństwo św. Szczepana“. Wykonał też freski w katedrze ormiańskiej we Lwowie i w kaplicy polskiej na Kahlenbergu pod Wiedniem.

**Rosenberg**, ob. 1) Oleśno, 2) Susz, 3) Rużombark.

**Rosenberg**, 1. Adolf, niem. historyk sztuki, (1850—1906), napisał szereg dzieł, jak: „Die Berliner Malerschule“ (1879), „Rubensbriefe“ (1881), „Handbuch der Kunstgeschichte“ (1902), oraz monografię (Watteau, Defreggera, Terborcha, Leonardo da Vinci, Ostade'a i in.).

2. Hans, astronom niem., ur. 1879, od 1926 dyrektor obserwatorium w Kilonji, udoskonalił mikrofotometr i metody elektrycznej fotometrii.

3. Arthur, historyk i polityk niem., ur. 1889, nap.: „Untersuchungen zur römischen Centurienverfassung“ (1911), „Staat der alten Italiiker“ (1913), „Einleitung und Quellenkunde zur röm. Geschichte“ (1921) i in.

**Rosenbusch** Harry, niem. petrograf, (1836—1914), od 1878 prof. w Heidelbergu, od 1889 dyr. badenkiego Instytutu geologicznego, zastrzyżony przez wprowadzenie metod badań mikroskopowych skał. Wydał: „Mikroskopische Physiographie der Mineralien und Gesteine“, która doczekała się kilku wydań, „Elemente der Gesteinslehre“ (1898) i in.

**Rosenbuszyt** (rosenbuschyt), minerał, należący do grupy krzemocykonianów, występujący w jednoskośnych kryształach i promienistych skupieniach barwy żółtej. Znany z Norwegii (Barkevik).

**Rosendael**, miasto w depart. Nord (Francja), wsch. przedmieście Dunkierki z 14.312 mieszk.

**Rosenfeld** Morris, żydowski poeta żargonowy, (1862—1923), z utworów jego (wyd. zbior. 1904) najpopularniejsze „Songs from the Ghetto“ (Pieśni ghetta), tłum. na wiele języków europejskich.

**Rosenfeld** Edwin, ob. Jędrkiewicz E.

**Rosengarten** (O g r ó d r ó ż), niem. poemat bohaterki z XIII. w. Dochowały się tylko przełbki z XIII—XV. w. Wyd. zbior. 1893.

**Rosenhane** Gustaf, poeta szwedz., (1619—1684), (pseud. S k o g e k ä r B ä r g b o), autor przypisywanych także jego bratu (Schering R. 1609—63) pierwszych wybitnych szwedzkich poezyj renesansowych: „Skarga języka szwedzkiego“ (1658) i cykl sonetów „Wenerid“ (1680).

**Rosenheim**, miasto i zdrojowisko w Bawarii Górnej (Niemcy), przy kolei: Monachjum—Salzburg z 17.998 mieszk. Posiada 2 muzea, saliny i różnorodny przemysł.

**Rosenkrantz**, bar. Palle, pisarz duń., ur. 1867, autor opowiadań historycznych, powieści detektywnych, humoresek i dramatów.

**Rosenkranz** Karl, filozof niem., (1805—1879), jeden z najznakomitszych uczniów Hegla. Dzieła: „Handbuch einer allgemeinen Geschichte der Poesie“ (1832—33, 3 t.), „Meine Reform der Hegelschen Philosophie“ (1852) i i.

**Rosenoble** (łac. Rosatus nobilis), moneta złota w czasach Edwarda III. angielskiego; w awersie król między dwiema różami w statku, na odwrociu róże i korony dokoła krzyża i napis: „Jesus autem transiens per medium illorum ibat“ (św. Jan 8, 59). Monety te były naśladowane i poza Anglią.

**Rosenthal** Maurycy, pianista, ur. 1862 we Lwowie, uczeń Liszta, mieszka stale w Wiedniu, świetny pianista-wirtuoz, napisał cenne studia techniczne i transkrypcje fortepianowe.

**Rosenthal** Ph. & Co., fabryka porcelany, ob. Porcelana.

**Rosentreter** Augustyn, biskup chełmiński, (1844—1926), autor szeregu listów pasterskich.

**Roseola** (łac.), ob. Różyczka.

**Rosette** (arab. Reszid), miasto w Egipcie nad morzem Śródziemnym, nad zach. ramieniem delty Nilu, położone wśród ogrodów z licznymi meczetami i kościołami z 23.048 mieszk. i znacznym handlem. — Znalezione tutaj 1799 trójjęzyczny napis (kamień z R.) pozwolił na odcyfrowanie hieroglifów egipskich 1822.

**Rosetti** Konstantin A., rumuń. poeta, dziennikar i polityk, (1816—1885), tłumacz Byrona, Voltaire'a, Lamartine'a, autor „Poezji“ (1843). W r. 1848 więziony, ale uwolniony przez lud, w l. 1861 i 1866 minister oświaty, od 1877 prezydent izby deputowanych, 1881—82 minister spraw wewnętrznych. Położył zasługi dla pisowni i języka rumuń. „Dzieła“ 1886, 2 t.

**Rosiczka**, ob. Drosera.

**Rosieczkowie**, ob. Droseraceae.

**Rosienie** (lit. Raseiniai), miasto okręg. na Żmudzi (Litwa Kowieńska), 90 km na pń.-zach. od Kowna z 5.270 mieszk. (wielu Polaków) i znacznym handlem.

**Rosignano Marittimo**, miasto w prow. Livorno (Włochy) nad morzem Liguryjskim i koleją: Piza—Rzym z 12.332 mieszk. Posiada wiele zabytkowych budowli (12—16. w.) i źródła mineralne.

**Rosini** Giovanni, poeta włosk., (1776—1855), autor poezyj (1819, 2 t.), powieści histor.: „La signora di Monza“ (1829, 3 t.) i i., dramatu „Torquato Tasso“ (1835), oraz „Storia della pittura italiana“ (1839—47, 7 t., z wartościowym atlasem miedziorytów, II. wyd. 1848—54). „Opere varie“, 1837—44, 9 t.

**Rosinkiewicz** Kazimierz (pseud. K a z i m. R o j a n), powieściopisarz pol., wydał m. i. powieści: „Tymko Medier“ (1891), „Maska“ (1893), „Dla iskry Bożej“ (1895), „W świat“ (1896), „Szczęście“ (1898), „Dobrowe otoczenie“ (1898).



1. Pole w łuku (tympanon) kościoła św. Piotra w Moissac (2. poł. XII. w.).



2. Przedsiónek katedry Santiago de Compostela (ok. 1180).

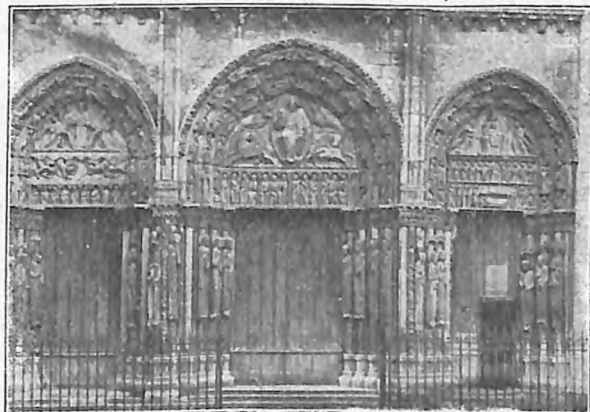

3. Zach. portal katedry w Chartres (ok. 1180).



4. Tympanon baptysterjum w Parmie (ok. 1200).



5. Fragment zach. fasady kośc. Saint-Trophime w Arles (2. poł. XII. w.).



6. Malowidło ścienne w kośc. w Saint-Savin (Francja; pocz. XII. w.).



7. Malowidło ścienne w kośc. św. Jerzego na wyspie Reichenau (ok. 1000).



1. Żołądek prawidłowy.

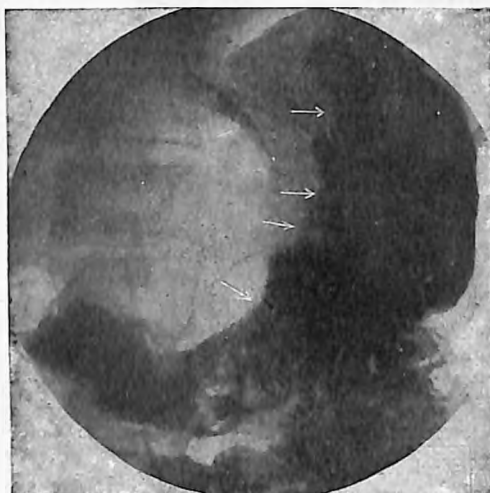

2. Rak żołądka (objawiający się brakiem w wypełnieniu płynem kontrastowym na brzoju cienia żołądka).



3. Prawidłowe miedniczki nerkowe.

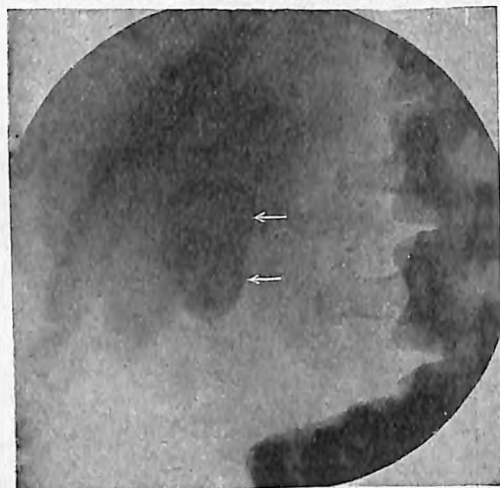

4. Woreczek żółciowy z dwoma kamieniami (białe plamy na tle ciemnego cienia woreczka żółciowego).



6. Gruźlica kręgow.

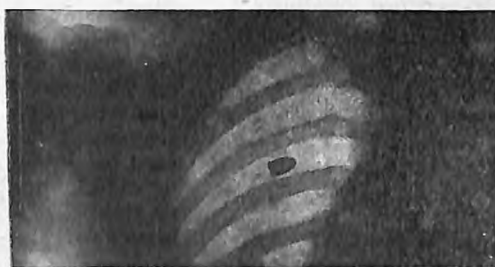

5. Pocisk w klatce piersiowej.



7. Igła do szycia w stawie garstkowym.



8. Złamanie kości podudzia.

„Lepsze czasy“ (1899, odznaczona na konkursie „Kurjera Codziennego“), „Piękny Leoś“ (1900), „Muszka“ (1900) i i., nadto: „Duch czasu, czyli rozwiązanie kwestyj społecznych i politycznych na zasadzie ludzkości“ (1873).

**Rosiński**, I. Bolesław, ksiądz, (ur. 1884), docent antropologii na uniw. Jana Kazimierza, ogłosił szereg prac z różnych dziedzin antropologii; ważniejsze: „Charakterystyka antropologiczna ludności wsi Kaszyc i okolic Przeworska w Galicji“ (1917), „Charakterystyka antropologiczna ludności pow. Pułtuskiego“ (1923), „Wyspa Kreta przedhistoryczna i współczesna pod względem antropologicznym“ (1925).

2. Stefan, ekonomista pol., \*1888, studiował prawo i ekonomję we Lwowie i Monachjum, od 1920 zastępca prof. polityki ekonom. na Uniw. Poznańskim. Ogłosił drukiem: „Emigracja polska na zachodzie Prus w świetle cyfr“ (1910); „Der Getreidehandel im Königreich Polen und die deutschen Getreidezölle“ (1916); „Struktura własności ziemskiej na Litwie i Rusi“ (1919); „Problem działania ceł w teorii ekonomji“ (1929). 1918 redagował razem z Ubyszem F. pracę zbiorową p. t. „Stosunki rolnicze Królestwa Kongresowego...“

**Rosiste obrazy.** Jeżeli na płycie metalowej lub szklanej wyrysuje się tępym, nie barwiącym sztyfcikiem kontury obrazu, to po chuchnięciu na płytę, ujrzymy występujący rosisty obraz. Zjawisko polega na tem, że do ciał stałych przylega zawsze cienka powłoka zgęszczonego powietrza. Gdy się ją usunie, przez potarcie sztyfcikiem, para wodna zagęszcza się na miejscach od niej wolnych inaczej, niż na reszcie powierzchni.

**Rosja** (ros. Rossija), nazwa używana w potocznej mowie na oznaczenie związku republik sowieckich, powstałego na terenie dawnego (przed 1917) państwa rosyjskiego, który nazywa się obecnie (od 1923) Związkiem Socjalistycznych Republik Rad (Sojuz Socjalistycznych Sowietskich Republik), lub w skrócie Z. S. R. R. (po rosyjsku S. S. S. R.). Obecnie nazwa R. przysługuje tylko jednej federacyjnej republice Z. S. R. R., mianowicie Rosyjskiej Socjalistycznej Federacyjnej Sowieckiej Republice (R. S. F. S. R.), oprócz której należy do Związku Sowieckiego cały szereg innych republik.

W pojęciu geograficznym oznacza się nazwą R. (europejskiej) obszary leżące na wsch. od państw bałtyckich, Polski i Rumunii, pomiędzy morzem Łodowatym Płn., górami i rzeką Ural, morzem Kaspijskim, górami Kaukaskimi i morzem Czarnym.

**Ukształtowanie pionowe.** R. europejska jest wielką niziną, wzniesioną przeciętnie 200—250 m nad poz. morza, a przeciętą w kierunku południkowym dwoma pasmami wzniesień płytowych. Są to: 1) płaskowyż środkowo-rosyjski (250—300 m), ciągnący się od wzniesień, leżących na pld. od jez. Ładogi aż po rz. Doniec na pld., którego najwyższą część (322 m) tworzy pas moren końcowych wyżyny wałdajskiej, oraz 2) płaskowyż nadwołżański na wsch., ciągnący się od Niżnego Nowogrodu aż po Stalingrad (Carycyn), opadający stromą i wysoką

(380 m) krawędzią ku Wołdze. Najwyższe wzniesienia sięgają tu do 410 m. Jego przedłużeniem jest pasmo pagórków Jergeni (85—105 m) i wzgórze pomiędzy Uralem a płaskowyżem, okalające od pln. stępy nadkaspjskie. Od wyżyny wałdajskiej ku Uralowi ciągnie się szereg płaskich garbów (t. zw. grzędą północną), stanowiący tutaj główny europejski dział wód. Pld. część R. zajmuje płyta czarnomorska z wyżyną podolską na zach. i naddoniecką na wsch. Ta ostatnia jest szczytami gór Donieckich i różni się od reszty płytowych równin swą budową, podlegała bowiem ongiś ruchom fałdowym. Znaczniejsze wzniesienia znajdują się jedynie na krawędziach równiny rosyjskiej, są to góry Ural (do 1683 m) i ich odnoga góry Timańskie (do 326 m), góry Jajła na Krymie (do 1543 m), Kaukaz (do 5.629 m) i góry Chybińskie na półwyspie Kola (do 1250 m). Natomiast nad morzem Kaspijskim znajdują się depresje (26 m niżej poz. morza). Średnie wzniesienie R. europejskiej wynosi 170 m. Na ukształtowanie znacznej części równin rosyjskich wywarł decydujący wpływ okres lodowcowy, którego utwory zalegają całą pln. R.

**Budowa geologiczna.** R. europejska tworzy jedną olbrzymią płytę z poziomo leżącymi warstwami, obramioną na krawędziach górami fałdowymi (Krym, Kaukaz, Ural). Formacja archaiczna, na której spoczywają późniejsze utwory, ukazuje się na powierzchni w postaci granitów, gnejsów i łupków krystalicznych w Karelji i na półwyspie Kola („tarcza bałtycka“), dalej na Ukrainie oraz jako rdzeń gór Uralskich i Kaukaskich. Z późniejszych formacyj, powstałych na skutek licznych transgresyj morskich, osady kambryjskie znajdują się na pld. brzegu zatoki Fińskiej i jez. Ładogi; sylurskie — na pld. od poprzednich i na Uralu; dewon występuje na powierzchni szerokim pasem wzdłuż granicy Estonji i Łotwy, dalej w R. środkowej, na zboczach Uralu i w górach Timańskich; karbon produktywny — w zagłębiu Moskiewskim i Donieckim, perm zaś (z solą i gipsem) zajmuje obszary między kotliną Moskiewską i Uralem. Trias występuje tylko gdzieś niegdzie na Krymie i na pld.-wsch., jurajskie gliny, piaskowce i margle znajdują się w okolicach Moskwy, nad średnią Wołgą, na Ukrainie, Krymie, Kaukazie i obszarze Zyrjańskim; kreda na czarnoziemnych obszarach środkowej R. i nad średnią Wołgą, a trzeciorzęd na stepach ukraińskich i dońskich. Znaczne części pln.-rosyjskiej równiny zajmują utwory dyluwjalne, z których zwietrzienia powstały nieurodzajne gleby bielcowe. Na pld. od nich, w środk. i pld. R. ciągnie się obszar lessów, które razem z próchnicą tworzą słynne rosyjskie czarnoziemy, natomiast nad morzem Kaspijskim i Azowskim występują dyluwjalne, nieurodzajne, słone, lub piaszczyste gleby stepowe.

**Wody.** Wyżyna Wałdaj i grzęda północna („Uwały“) tworzą dział wód między zlewiskiem morza Bałtyckiego i Łodowatego Płn. z jednej, a Kaspijskiego, Czarnego i Azowskiego z drugiej strony. Długość dróg wodnych i ich rozmieszczenie przedstawia następująca tabelka:

Zlewisko morza	dlugość w km	z tego spławne	żeglowne
Bałtyckiego	29.747	21.054	3.609
Lodowatego Płn.	60.268	42.882	8.629
Czarnego i Azowskiego	37.572	12.105	8.403
Kaspijskiego	91.108	45.130	19.285
	218.695	121.171	39.926

Głównymi dopływami morza Kaspijskiego są: najdłuższa rzeka Europy — Wołga (3.694 km), Ural i Terek; morza Azowskiego: Don z Dońcem i Kubą; Czarnego: Dniestr, Boh i Dniepr; Bałtyku: Nawa, Ługa, Narowa i Dźwina, a morza Lodowatego Płn.: Kola, Kowda, Kem, Wyg, Onega, Dźwina Płn., Kułoj, Mezeń i Peczora. Kanałów ma R. tylko 1.962 km, są to 3 kanały łączące Nowę z Wołgą (Maryjski, Wyżnyj-Wołoczek i Tyszwiński) oraz kanały łączące Wołgę z Dźwiną Płn. i Dniepr z Dźwiną bałtycką (Berezyński). Oprócz bezodpływowych, słonych jezior w pld.-wsch. R. (największe: Elton i Baskuńczak) znajduje się w płn.-zach. R. szereg wielkich jezior słodkowodnych (Ładoga, Onega, Ilmeń, Pejpus i i.).

Klimat R. jest kontynentalny, przyczem jego lądowość potęguje się w miarę posuwania z płn.-zach. ku pld.-wsch. W większej części kraju przeważają wiatry, wiejące z płn.-zach. i pld.-zach. od Atlantyku, a tylko w pld.-wsch. R. panują wiatry wsch., wiejące z środk. Azji, powodujące w zimie zawieje śnieżne, a w lecie pędzące masy pyłu piaszczystego. Zima trwa na dalekiej płn. 7—8 miesięcy, na pld. 3 miesiące, a na pld. wybrzeżach Krymu niema wcale zimy. Różnice temperatury między zimą i latem, wynoszą zarówno na płn., jak i na pld. 25°—30°, a ku pld.-wsch. podnoszą się ponad 30°. Stosunki te ilustruje następująca tabelka:

Stacje meteorologiczne	Szer. geogr. płn.	Średnia temperatura		Średnie roczne wa- hanie tem- peratury
		stycznia	lipca	
Archangielsk	64°33'	—13,7°	15,8°	29,5°
Leningrad	59°56'	— 9,3°	17,7°	27,0°
Moskwa	55°46'	—11,0°	18,9°	29,9°
Kijów	50°26'	— 6,2°	19,2°	25,4°
Odesa	46°29'	— 3,7°	22,6°	26,3°
Ust'Sysolsk	61°40'	—15,2°	16,6°	31,8°
Wiatka	58°36'	—14,9°	18,6°	33,5°
Kazań	55°47'	—13,8°	19,7°	33,5°
Orenburg	51°46'	—15,9°	21,6°	37,5°
Astrachań	46°21'	— 7,2°	25,5°	32,7°

Deszcze padają w R. głównie w lecie. Ilość opadów wynosi w płn. i środk. R. 500—600 mm rocznie, a zmniejsza się silnie ku wsch. i pld. do 200—300 mm.

Fauna i flora. Świat zwierzęcy R. należy do strefy palearktycznej, zaś roślinny dzieli się

na 5 stref wegetacyjnych. Nad morzem Lodowatym Płn. rozciąga się pas tundry, bezdrzewny i bagnisty, w którym żyją renifery, lisy, niedźwiedzie polarne i i. Przez brzoza i jodła porosłą tundrę leśną przechodzimy z kolei do obszarów leśnych, zajmujących resztę płn. i całą środk. R. Aż do 60° szer. płn., a na wsch. jeszcze dalej ku pld. składają się te lasy z drzew szpilkowych (głównie sosna), do 55° jest to las mieszany, szpilkowo-liściasty, dalej ku pld., aż do 50° szer. płn., a na wsch. aż do Kamy przeważają drzewa liściaste (dęby, lipy, brzozy, olszyny, osiki). Lasy te obfitują w zwierzęta (lisy, kuny, wiewiórki, zające, rysie, wilki, niedźwiedzie, cietrzewie, jarząbki i kuropatwy). Przez szeroki pas leśno-stepowy przechodzimy z kolei ku pld. na obszar trawiastego stepu, rozciągający się aż do podnóży gór kaukaskich. Właściwa stepowa fauna (małe gryzonia, a nad rzekami: wilki, szakale i dziki) wymiera powoli w miarę postępu osadnictwa i uprawy roli. Nizina nad dolną Wołgą i morzem Kaspijskim jest napół piaszczystą pustynią, porosłą piołunem i trawami pustynnymi. Pld. wybrzeża Krymu mają florę śródziemnomorską, wiecznie zielone drzewa (cyprysy, pinje, wawrzyny, oliwki, a nawet palmy). Porównaj artykuły: Rosyjska Socj. Fed. Rep. Rad i Związek Socjalistycznych Republik Rad.

#### Dzieje.

Państwo ruskie zawdzięcza swe powstanie Normanom. Osiedle pomiędzy Dnieprem, Wołgą, Dźwiną, Niemnem i Bugiem plemiona, trudniące się rolnictwem, pszczelarstwem, myślistwem, rybołówstwem i handlem, niezdołne do stworzenia silniejszej więzi państwowej, weszły Normanów, zwanych na Wschodzie Waregami, by objęli nad nimi panowanie. W 862 przybył Ruryk z normańskiego pokolenia Rusów wraz z braćmi Sineusem i Truwarem i osiedlili się w okolicy dzisiejszego Nowogrodu. Po śmierci braci Ruryk zjednoczył w swem ręku ich posiadłości i ugruntował w ten sposób byt państwa ruskiego. Dwaj jego rycerze, Askold i Dir zajęli Kijów, gdzie następcą Ruryka, Oleg, przeniósł stolicę. Nowe państwo waregsko-ruskie rozwijało się wśród walk z cesarstwem wschodniem, Chazarami, Bułgarami i Pieczyngami; Kijów stał się ważnym ośrodkiem handlowym. Włodzimierz św. przyjął 988 chrzest w wyznaniu wschodniem, przez co wprowadził swe państwo w krąg kultury bizantyńskiej. Jarosław Mądry zorganizował kościół, podniósł miasta i handel i uporządkował prawo („Russkaja Prawda“). Po jego śmierci państwo rozpadło się na szereg dzielnic, których książęta prowadzili pomiędzy sobą niszczące wojny. Ustanowiony senjorem wielki ks. kijowski nie był w stanie utrzymać swego autorytetu. W 1169 ks. suwalski, Andrzej Bogoljubskij, protoplasta późniejszych książąt moskiewskich, spalił Kijów, a godność wielkoksiążęcą przeniósł na Suzdał. Na zachodnich krańcach Rusi, w księstwach włodzimierskim i halickim ścięrały się wpływy Polski i Wę-

## Przegląd panujących.

Dynastia Rurykowieców.	1462—1505 Iwan III. Srogi 1505—1533 Wasyl III. 1533—1584 Iwan IV. Groźny 1584—1598 Fiodor I. 1598—1613 Okres walk o władzę.	1730—1740 Anna Iwanówna 1740—1741 Iwan VI. 1741—1762 Elżbieta.
862— 879 Ruryk 879— 912 Oleg 912— 945 Igor 945— 973 Świętosław 980—1015 Włodzimierz św. 1019—1054 Jarosław Mądry 1078—1093 Wsiewołod I. 1093—1113 Świętopelk 1113—1125 Włodzimierz II. Monomach 1154—1157 Jerzy Dołgorukij 1157—1174 Andrzej Bogoljubskij 1175—1480 Okres dzielnicowy i panowanie tatarskie	Dynastia Romanowiczów. 1613—1645 Michał I. Fiodorowicz 1645—1676 Aleksy Michajłowicz 1676—1682 Fiodor III. 1682—1689 Iwan V. i Piotr I. 1689—1725 Piotr I. Wielki 1725—1727 Katarzyna I. 1727—1730 Piotr II.	Dynastia Holstein-Gottorp. 1762 Piotr III. 1762—1796 Katarzyna II. Wielka 1796—1801 Paweł I. 1801—1825 Aleksander I. 1825—1855 Mikołaj I. 1855—1881 Aleksander II. 1881—1894 Aleksander III. 1894—1917 Mikołaj II.

gier, zaś kolonizacja polska przekraczała linie Sanu i Bugu.

W XIII. w. spadła na Ruś straszliwa klęska w postaci najazdu Mongołów. W 1224 książęta ruscy ulegli w bitwie z Dżingis-Chanem nad rzeką Kałką, w 1237 cała Ruś dostała się pod panowanie Złotej Hordy Kipcackiej, której chan mianował odtąd i strącał książąt i odbierał od nich haracz. W XIV. w. znaczna część Rusi (Biała i Czarna Ruś, Polesie, Ukraina, Podlasie, Wołyń, Podole) dostała się pod panowanie Litwy, na północy zaś wyrosło jako ośrodek krystalizacyjny państwo moskiewskie, którego władca, Iwan Kalita (1328—40), umocnił w swej rodzinie godność wielkoksiążęcą, podniósł Moskwę do rzędu stolicy i rozpoczął budowę Kremla, zaś Dymitr Doński (1362—89) zasłynął jako pogromca Tatarów na Kulikowem Polu (1380). Iwan III. Srogi, korzystając z rozpadnięcia się Złotej Hordy, bez walki strząsnął 1480 zwierzchność tatarską nad Rusią, zniszczył samodzielność najpotężniejszej na północy Rusi republiki handlowej, Nowogrodu, poślubiwszy zaś księżniczkę bizantyńską, Zoe Paleolog, przyjął do herbu dwugłowego orła bizantyńskiego i począł występować w roli dziedzica cesarstwa wschodniego i samodzielnego Wszzech Rusi. W ten sposób dokonało się ostateczne ukształtowanie państwa moskiewskiego, jako potęgi orjentalnej, despotycznej, przesiąkniętej pierwiastkami tatarsko-bizantyńskimi, która, stawiając sobie jako odległy cel oswobodzenie chrześcijan z pod panowania tureckiego, zmierzała bezpośrednio do skupienia pod swem berłem wszystkich ziem ruskich, przez to zaś weszła w nieuchronny konflikt z państwem polsko-litewskim. Zmaganie tych dwóch zasadniczo różnych państwów, religijnie i cywilizacyjnie przeciwników stanowi odtąd główną treść dziejów wschodniej Europy. Już Iwan rozpoczął walki z Litwą, którą poraził pod Wiedroszą (1499). Następca jego, Wasyl III., wchodził przeciw Zygmuntowi Staremu w porozumieniu z Tatarami krymskimi, Mołdawią, Krzyżakami i cesarzem, stoczył trzy wojny i zdobywszy 1514 Smoleńsk, utrzynał go mimo klęski pod Orszą. Iwan IV. Groźny zdobył na Tatarach Kazań i Astrachan, pokusił się o zajęcie Inflant, atoli w wojnie

z Batorym doznał niepowodzeń i musiał wydać Połock. Za jego panowania rozpoczął Jermak zdobywanie Syberji. W rządach wewnętrznych zaznaczył się Iwan czynami dzikiego okrucieństwa i przy pomocy swej gwardji przybocznej t. zw. „Opryczniny“ niszczył systematycznie żywioł bojarski. Za panowania Borysa Godunowa nastąpiło ustanowienie w Moskwie patriarchatu (1589) i przykucie chłopów do gleby. Wygaśnięcie Rurykowieców (1598) wtrąciło Moskwę w okres anarchji i rozprzężenia, zwany „wielką smutą“. Zjawił się pretendent, podający się za zamordowanego syna Iwana, Dymitra, który dzięki poparciu magnatów polskich zasiadł 1605 na tronie carów. Stracony i zamordowany w 1606 przez spisek rodziny Szujskich, znalazł natychmiast następcę, który, lubo jawny oszust, doznał poparcia ze strony polskiej. Żółkiewski, zajmując Moskwę, przeprowadził uznanie królewicza Władysława carem, jednak Zygmunt III., za którym stali jezuita, pragnął nawrócenia Moskwy na katolicyzm i wcielenia jej do Rzpltej. Przeciwno panowaniu polskiemu wybuchła reakcja narodowa, na której czele stanął książę Pożarskij i kupiec Minin. 1613 sobór ziemski wyniósł na tron moskiewski nowego cara, Michała Romanowa. Polska wniosła z zamieszek moskiewskich Smoleńsk, wszelako rozbudziła i podrażniła przeciw sobie nacjonalistyczno-wyznaniowy fanatyzm moskiewski, który niebawem wziąć miał na niej odwet.

Władcy nowej dynastji Romanowów pracowali konsekwentnie nad zbliżeniem Moskwy do Europy, ściągając do kraju cudzoziemskich kupców, rzemieślników i wojskowych i zaszczepiając zagraniczne urządzenia. Car Aleksy Michajłowicz, korzystając z krytycznego położenia Polski za Jana Kazimierza, wydarł jej Smoleńsk i Ukrainę Zadnieprzańską z Kijowem i zgniół powstanie Stienki Razina. Piotr W., wzięwszy udział w wojnie północnej przeciw Szwecji, stworzył nowoczesną armję rosyjską, zajął brzegi Bałtyku, rozciągnął protektorat nad Polską i wystąpił zaczepnie przeciwko Turcji, jako protektor wszystkich chrześcijan wyznania wschodniego. Dzięki niemu Moskwa stała się nie tylko przodującą potęgą na północnym Wschodzie Europy, ale przejęła



szereg europejskich urzędzeń w zakresie wojskowości, finansów, administracji, techniki, gospodarstwa i nauki i pomnożyła przez to niezmiernie swe siły państwowe. Potężne dotąd stanowisko panującego Piotr wzmocnił przez zniesienie patriarchy, który zastąpił świętym synodem, i dodał mu blasku zewnętrznego, przyjmując 1721 tytuł Cesarza Wszech Rosji. Od niego datuje się nowoczesne państwo rosyjskie. Za jego następców, mimo rządów faworytów i częstych przewrotów pałacowych, wzrastało znaczenie R. w Europie i krystalizowały się linie wytyczne jej polityki zagranicznej, równocześnie zaś wyższe warstwy społeczne ulegały coraz bardziej wpływowi kultury francuskiej. Katarzyna II. posunęła naprzód zamierzenia R. w dziedzinie polityki wewnętrznej i zagranicznej. Rosja podzielona została na 50 gubernatorstw, większość miast otrzymała samorząd, stworzono cechy i gildy, zsekularyzowano dobra kościelne, podniesiono przemysł i handel. Niszcząc byt państwa polskiego wcieliła R. sporne kraje litewsko-ruskie, w dwóch wojnach z Turcją zagarnęła wybrzeża M. Czarnego z Krymem, zyskała wolność żeglugi na M. Czarnem, protektorat nad chrześcijanami w państwie otomańskim i specjalne prawa w stosunku do Mołdawji i Wołoszczyzny. Pośrednicząc w sporze między Austrią a Prusami stała się Katarzyna gwarantką ustroju Rzeszy (1779), zaś przez ogłoszenie zbrojnej neutralności na morzach (1780) przeciwstawiła się wszechwładzy Anglii. Paweł I. występował czynnie przeciw Francji, śląc swe wojska do Szwajcarii i Włoch, następnie jednak niezadowolony z sprzymierzeńców wszedł w porozumienie z Bonapartem. W rządach wewnętrznych złągodził położenie włóścian oraz rusyfikację ziem litewsko-ruskich i wprowadził w następstwie tronu zasadę primogenitury. Po jego zamordowaniu objął rządy Aleksander I., który, przesiąknięty ideami liberalnymi, zamierzał przekształcić gruntownie ustrój Rosji, ale obawiając się oporu biurokracji i szlachty porzucił na reformach połowicznych, jak stworzenie ministerjów w miejsce dotychczasowych kolegijów i reorganizacja szkolnictwa. Doznawszy w wojnie z Napoleonem klęsk pod Austerlitz i Frydlandem, zawarł z nim w Tylży (1807) przymierze, skierował przeciw Anglii blokadę kontynentalną, odebrał Szwecji część Finlandji i wyspy alandzkie (1809), granicę turecką posunął do Prutu (1812) i dokonał nowych podbojów kosztem Persji. Zerwawszy z Francją, w kampanji 1812, mimo klęskę pod Borodino i spalenie Moskwy, dzięki naturalnym warunkom kraju zniszczył Wielką Armję Napoleona i stanął na czele powszechnej koalicji antyfrancuskiej. Na kongresie wiedeńskim po ostrej kampanji z Anglią i Austrią wymógł utworzenie pod swem berłem konstytucyjnego Królestwa Kongresowego, które było w jego oczach zawiązką zjednoczonej w związku z R. państwowości polskiej. Wzmagająca się w Europie i Rosji reakcja zepchnęła go z drogi zamierzeń reformatorskich i uczyniła współpracownikiem Metternicha. Również w sprawie wschodniej nie zdołał urzeczywistnić swych za-

mierzeń: przyczyniwszy się do wywołania powstania greckiego, pozostawił je następnie bez pomocy.

Następca jego, Mikołaj, zgniótlszy po objęciu rządów próbę rewolucji t. zw. dekabrystów, wystąpił jako zdecydowany szermierz autokracji i wróg ruchów liberalno-narodowych w Rosji i Europie. Po pomyślnej wojnie z Persją (1826—28) wystąpił w obronie Greków, pokonał Turcję na morzu i lądzie i w pokoju adrianopolitańskim (1829) umocnił pozycję Rosji wobec Porty. Zgniecenie powstania listopadowego pozbawiło Kongresówkę odrębności konstytucyjnej i zainaugurowało erę niszczenia polskości, zwł. na ziemiach litewsko-ruskich. W czasie przesilenia rewolucyjnego 1848/49 zajął Mikołaj postawę obrońcy legalności, interwenjował zbrojnie w księstwach naddunajskich i na Węgrzech i przeszkodził zjednoczeniu Niemiec. Osiągnąwszy dominujące stanowisko w Europie, pokusił się o odwieczny cel polityki rosyjskiej, rozwiązanie kwestji wschodniej, lecz doznał klęsk w wojnie z osłaniającą Turcję koalicją Francji, Anglii i Sardynji. Śmierć Mikołaja w trakcie wojny krymskiej wstrząsnęła podwalinami ustroju autokratycznego w Rosji. Aleksander II., zgodziwszy się w pokoju paryskim (1856) na odstąpienie ujść Dunaju i neutralizację M. Czarnego i zbliżywszy się do Francji, pod wpływem ogólnego parcia w kierunku reform złągodził cenzurę, zniósł poddaństwo chłopów (1861), wprowadził sądy przysięgłych i sądy pokoju, oraz samorząd aspiracji narodowych Polaków. Powstanie styczniowe położyło kres tendencjom liberalnym i przyjaźni z Francją, zbliżyło Rosję do Prus i zapewniło przewagę elementom reakcyjno-nacjonalistycznym. Rozpoczęło się znów prześladowanie liberałów i rewolucjonistów, w polityce zagranicznej zapanował kurs panslawistyczny. Panowanie Aleksandra II. przyniosło R. znaczne rozszerzenie jej pozaeuropejskich posiadłości. 1860 opanowała ona obszar nad Amurem, 1867 zdobyła Taszkent, 1868 Samarkand, 1873 Chiwę, 1875 uzyskała pld. Sachalin. Wojna niemiecko-francuska dała R. możliwość wyzwolenia się z klauzul pokoju paryskiego, kępujących jej swobodę ruchów na M. Czarnem (1871). W 1877 wystąpiła ona agresywnie przeciw Turcji, ujmując się za Słowianami bałkańskimi i w pokoju w St. Stefano (3 marca 1878) zmusiła ją do odstąpienia Besarabji i szeregu posiadłości w M. Azji, powiększenia granic Rumunji, Serbji i Czarnogóry, oraz utworzenia autonomicznej Bułgarji. Rewizja traktatu na kongresie berlińskim (1878) na niekorzyść R. pogłębiła jej antagonizm względem Austrii i Niemiec. Wzmoczona wewnątrz państwa działalność nihilistów spowodowała szereg zamachów na dygnitarzy państwa, których ofiarą padł sam Aleksander II. Syn jego, Aleksander III., pod wpływem prokuratora św. Synodu Pobiedonoscewa zainaugurował w rządach wewnętrznych kierunek wybitnie reakcyjny, odgrodził Rosję od wpływów kultury zachodniej, zniszczył nihilizm, rusyfikował forsownie prowincje nadbałtyckie i Pol-

ske. W polityce zagranicznej doszło do ostrych tarć z Austrią na tle sprawy bułgarskiej, oraz do zbliżenia z Francją, które znalazło ostateczne sformułowanie w konwencji wojskowej przeciw Austrii i Niemcom w 1893.

Mikołaj II. skierował swe zainteresowanie głównie na sprawy Dalekiego Wschodu. Kontynuując rozpoczętą za poprzednika budowę kolei transsyberyjskiej, poddał wpływom rosyjskim Koreę, opanował 1898 Port-Artur, korzystając z powstania bokserów zajął 1901 Mandżurję, równocześnie wzmocnił wpływ rosyjski w Persji. Sytuacja gospodarcza R. polepszyła się dzięki reformom ministra skarbu Wittego, który ustabilizował kurs rubla, wprowadził cła ochronne i monopol wódczany, rozwinął przemysł i wywóz zboża. By zyskać całkowicie wolną rękę w Azji dał Mikołaj impuls do zwołania 1899 konferencji rozbrojeniowej w Hadze i zawarł 1903 układ z Austrią w Mürzsteg, który utrzymywał status quo na Bałkanach. Przeciw postępowi R. na Dalekim Wschodzie zawiązał się 1902 sojusz angielsko-japoński, zaś 1904 wybuchnęła wojna z Japonią. Wojska rosyjskie, usiłujące dotrzeć z odsieczą do obleżonego Port-Artur, zostały odparte w szeregu krwawych bitew, z których najważniejszą była pod Mukdenem (1—10 marca 1905). Flota rosyjska, dostawszy się na O. Spokojny, została zniszczona pod Czuszimą (28 maja 1905). W pokoju w Portsmouth (5 wrześ. 1905) dzięki zręczności Wittego i naciskowi Stanów Zjednoczonych wysłała R. z honorem, opróżniając Mandżurję, odstępując Japonii część Sachalinu, dzierżawę Port-Artur, oraz uznając jej wpływ w Korei. Niepowodzenia wojenne wzmogły wewnątrz kraju wrzenie rewolucyjne, które zmusiło cara do ogłoszenia 30 października 1905 zasad konstytucji. Stronnictwa rewolucyjne, nie zadawalając się tem, proklamowały generalny strejk, w którym obok robotników wzięli udział urzędnicy kolei i poczt, wskutek czego stanęła cała komunikacja. Na wsi wystąpiły zaburzenia socjalne, w prowincjach nadbałtyckich palono zamki i mordowano niemieckich właścicieli ziemskich i pastorów, w Finlandji i Królestwie ujawniły się prądy separatystyczno-narodowe. Zwołana w 1906 pierwsza Duma (parlament) ukazała tak radykalne oblicze, że po paru miesiącach została rozwiązana. Rządy ujął Stołypin, który, rozpędziwszy drugą Dumę 1907, przeprowadził na podstawie zmienionej ordynacji wybory do trzeciej, która złożona była w większości z stronników rządu. Chcąc odebrać radykalnej inteligencji wpływ na chłopów, przeprowadził Stołypin reformę agrarną, która stworzyła indywidualne gospodarstwo włościańskie, ograniczył wolność prasy, przeciw rewolucjonistom zastosował bezwzględne represje, zorganizował pogromy żydów. Zwycięska reakcja spowodowała rozrost nacjonalizmu. 1910 Duma zniósła odrębny ustrój Finlandji, na Królestwo Polskie posypał się szereg ciosów (ob. Polska, dzieje), wysiedlono kilkaset rodzin niemieckich z Wołynia. W polityce zagranicznej odżyły dawne tendencje panslawistyczne w kierunku Bałkanów i Konstantynopola. 1907 zawarła R. układ z Anglią, który

rozgraniczał sferę wpływów obu państw w Turcji, Afganistanie i Persji, w 1908 nastąpiło osobiste spotkanie Mikołaja II. z Edwardem VII. w Rewlu, które przyjęto jako ostateczne zlikwidowanie dotychczasowego antagonizmu między obu mocarstwami. Dla wzmocnienia swego wpływu wśród Słowian austriackich i bałkańskich wysunęła R. koncepcję neoslawizmu (ob.). Rosyjski minister spraw zagranicznych, Izwołski, podjął próbę uzyskania dla swego państwa otwarcia cieśnin morskich Bosforu i Dardaneli wzamian za zgodę na aneksję Bośni i Hercegowiny przez Austro-Węgry, ale doznał niepowodzenia. Francja i Anglia sprzeciwiły się otwarciu cieśnin, zaś akcja R. przeciw aneksji została udaremniowana groźbą wystąpienia Niemiec. Pewnym zadośćuczynieniem dla R. było zbliżenie do Włoch (traktat w Racconigi 1909), oraz utworzenie pod jej patronatem związku państw bałkańskich, który dokonał w wojnie 1912 rozbicia Turcji europejskiej. Niewątpliwą porażkę stanowiło natomiast późniejsze oderwanie się Bułgarii, oraz utworzenie za sprawą Austro-Węgier państewka albańskiego.

Wybuch wojny światowej w 1914 przyjęty został przez wojskowość i inteligencję rosyjską z entuzjazmem, jako chwila spełnienia odwiecznych dążeń polityki R. w sprawie Konstantynopola, którego posiadanie zagwarantowało jej mocarstwa sprzymierzone w traktacie 1915. Po początkowych sukcesach (zajęcie Galiacji) poniosły armje rosyjskie ciężką klęskę i zmuszone były 1915 ewakuować Królestwo i część prowincyj nadbałtyckich i litewsko-ruskich. Na dworze carskim występowały silne tendencje germanofilskie, których agentem był Rasputin, wyraziicielami zaś w polityce Stürmer i Protopopow. Dezorganizacja w armji i pogarszające się położenie gospodarcze wzmocniało nastroje rewolucyjne. Stronnictwa narodowe i postępowe, stanowiące większość Dumy, obawiając się, by car nie zawarł z Niemcami odrębnego pokoju, odebrały mu w marcu 1917 władzę i utworzyły rząd rewolucyjny, który postanowił prowadzić dalszą wojnę do zwycięskiego końca. Okazało się jednak, że armja jest zdeorganizowana a społeczeństwo pragnie pokoju. Dominującym w nowej republice rosyjskiej czynnikiem stały się rady żołniersko-robotnicze, które nie dozwalały głowie rządu tymczasowego, Kiereńskiemu na reorganizację armji i podniesienie autorytetu władz. W nękanych niedostatkiem i przeciągającą się wojną szerokich masach zdobyli sobie przeważający wpływ najskrajniejsi przedstawiciele socjalizmu, bolszewicy, którzy w listopadzie 1917 pochycili władzę pod hasłem: „Wolność, pokój, chleb“. Jednym z pierwszych czynów nowego rządu było zawarcie z państwami centralnymi pokoju w Brześciu-Litewskim (3 marca 1918), który odrywał od Rosji jej dawne ziemie polskie oraz większą część prowincyj nadbałtyckich i litewsko-ruskich. Zwołana do Petersburga w stycz. 1918 konstytuanta pod naciskiem oddziałów marynarzy ustąpiła miejsca kongresowi rad (sowieców), który uchwalił zasadnicze zniesienie własności prywatnej, zarazem zaś podział wielkiej własności pomiędzy

chłopów, rozdział kościoła od państwa i inne radykalne reformy. Stanowiąc w społeczeństwie mniejszość, zagrożeni interwencją białych armij Judenicza na Północy, Denikina, potem Wrangla na Ukrainie i Krymie, Kołczaka na Syberji, zorganizowali bolszewicy wobec przeciwników bezwzględny terror, w stosunku zaś do popierających ich wrogów państw europejskich wysunęli groźbę międzynarodowej rewolucji proletariatu. W 1920/21 nastąpiło ostateczne ustabilizowanie pozycji R. sowieckiej w świecie europejskim. Wojna przeciw Polsce, rozstrzygnięta w bitwie pod Warszawą, zamknięta została pokojem ryskim. Również z Litwą, Łotwą, Estonją i Finlandją zawarły Sowiety traktaty, uznające ich egzystencję państwową. Państwa koalicyjne przestały popierać „białe armje“ i zniósłszy blokadę gospodarczą, nawiązały z Sowietami stosunki handlowe. W 1920 nastąpiła częściowa demobilizacja czerwonej armji, w 1922 formalne zniesienie przeznaczonej do walki z kontrrewolucją czerezwyczajki, co w praktyce nie oznaczało bynajmniej likwidacji systemu, opartego na terrorze i szpiegostwie, oraz ostateczne ukonstytuowanie się federacji sowieckich republik. 1922 wzięli przedstawiciele Sowietów udział w konferencji państw europejskich w Genui, przy czem zawarty został traktat niemiecko-rosyjski w Rapallo, w którym oba państwa uznawały się nawzajem w ich granicach i podejmowały stosunki dyplomatyczne. W następnych latach nastąpiło uznanie R. przez większość państw. Polityka europejska Sowietów zasadza się w pierwszym rządzie na ścisłej kooperacji politycznej, militarnej i gospodarczej z Niemcami, w Azji podkopują one supremację Anglii, popierając emancypację narodową i ruchy socjalne budzących się kolorowych narodowości. Punkt ciężkości ich działań przeniósł się na Daleki Wschód, gdzie weszły w konflikt z Chinami o wpływy w Mandżurji i rozpoczęły z nimi w 1929 wojnę. — W polityce wewnętrznej na pierwszy plan wysunął się problem gospodarczy. Dogmatyczny system markowski okazał się niezdolnym do opanowania krytycznej sytuacji, wywołanej wojną, rewolucją i rządami komunistycznymi. W pierwszych latach nowego régime'u wystąpił katastrofalny spadek produkcji, dewaluacja, trudności w komunikacji i wyżywieniu, wskutek czego poszczególne części państwa dotknięte zostały klęską głodu (zwł. obszary nad Wołgą), oraz epidemją ospy i cholery. Twórca państwa bolszewickiego, Lenin, oświadczył na kongresie w 1921, że dla wydzwignięcia R. koniecznym jest ściągnięcie obcych kapitałów oraz wyszkolonych techników. Ta „nowa ekonomiczna polityka“ (Nep) otworzyła w Rosji szereg koncesyj przemysłowo-rolniczych, z których skorzystali w pierwszym rządzie Niemcy i Amerykanie. Po śmierci Lenina (1924) zarysował się w partji wyraźny rozłam na prawicę i lewicową opozycję. Górę wzięł kierunek prawicowy (Stalin, Rykow), najwybitniejsi przedstawiciele lewicy (Trocki, Radek, Zinowiew) zostali usunięci od władzy i wygnani. Faktyczny dyktator R. Stalin (sekretarz gener. partji komunist.), zainaugurował nowy

system gospodarczy, t. zw. „piatiletka“ (plan pięcioletni), której celem ma być rozwinięcie przemysłu R., tak, by stała się ona niezależną od zagranicy i mogła zalewać inne kraje swemi produktami i fabrykatami. W rządach wewnętrznych utrzymuje się nadal system, t. zw. „dyktatury proletariatu“, faktycznie dyktatury biurokracji sowieckiej, a systematycznego tępienia burżuazji i inteligencji.

**Rosjanie**, nazwa nadawana mieszkańcom Rosji, głównie pochodzenia słowiańskiego, zwłaszcza ruskiego; właściwie jest to jednak synonim dla Wielkorusinów (ob. Rusini i Wielkorusini).

**Roskilde**, miasto na Zelandji (Danja), w okręgu Kopenhaga, nad fiordem R. z 13.540 mieszk., katedrą z 13. w., portem i przemysłem rolniczym. Od X. w. siedziba królów duńskich, podupadło R. po przeniesieniu rezydencji królów i biskupów do Kopenhagi (1443 i 1536). W 1835—48 obradowały tu prowincj. stany Danji.

**Rosław**, miasto okręg. w gub. Smoleńsk (Rosja), nad rz. Oster, przy kolei: Orel—Smoleńsk z 25.494 mieszk., przemysłem powroźniczym i handlem.



Rosmarinus officinalis.  
a. Kwiat.

**Rosmarinus** Tourn. (rozmaryn), roślina wargowa. Jedyny gatunek R. officinalis L. do 1 m wys., krzew o skórzastych, na brzegu zawiniętych liściach, kwiaty białawe lub niebieskawe, rośnie na skalistych wzniesieniach w obszarze śródziemnomorskim, hodowany często w ogrodach lub jako roślina doniczkowa. We Włoszech i Francji używany jako przyprawa kuchenna. Lud zbiori r. narzeczonych.

**Rosmini-Serbat** Antonio, hr., filozof włoski, (1797—1855). Za Piusa IX. był ministrem oświaty w Rzymie. Dążył do pogodzenia katolicyzmu z filozoficznym idealizmem. „Opere“ (1842—44, 17 t.), „Opere postume“ (1859—74, 5 t.).

**Rosner**, 1. Antoni, lekarz pol., (1831—1896), prof. Uniw. Jag., studja lek. w Wiedniu w l. 1849—1856, od 1864 prof. chorób skórnych i wener. Uniw. Jag. Pisał niewiele, poświęcił się głównie pracy pedagogicznej.

2. Ignacy, polityk i publicysta pol., (1865—1926), poseł do parlamentu austriackiego z ramienia partji konserwatywnej, współpracownik

„Czasu“, w czasie wojny zastępca komisarza rządu austriackiego przy Radzie Regencyjnej, następnie redaktor „Gazety Polskiej“ w Warszawie. Wydał oddzielnie szereg rozpraw i studjów, m. i. „Kronika węgiersko-polska, studjum kryt. z historjografji średniow.“, „Wyzwolenie“ Wypiańskiego (1903), „W krytycznej chwili“ (1915).

3. Aleksander, lekarz pol., (1867—1930), studja ukończył na Uniw. Jag. w Krakowie, 1895 docent, 1902 prof. nadzw., po śmierci Jordana w r. 1907 prof. zwyczajny ginekologii na Uniw. Jagiell. Ogłosił kilkadziesiąt naukowych prac, na których czele stoi klasyczny podręcznik „Ginekologia“. Wydawnictwo podr. Ak. Nauk Lek. Kraków, t. I. 1923, t. II. 1924.

**Rosny**, 1. Léon de, orientalista franc., (1837—1914), profesor jęz. japońskiego w Paryżu, napisał wiele ważnych, jakkolwiek często powierzchownych prac z dziedziny filologii i historii kultury chińskiej i japońskiej, a także etnografji Azji Wschodniej.

2. Joseph Henry, właśc. Boëx, powieściopisarz franc., ur. 1856, pierwotnie należał do szkoły naturalistycznej, ale w r. 1887 zerwał z wpływem Zoli, autor licznych powieści, z tych niektóre pisał z młodszym bratem Justin R. (ur. 1859), np. prehistorycznych: „Vamireh“ (1892) i „La guerre du feu“ (1911), naukowoprzyrodniczych: „La mort de la terre“ (1912) i „La force mystérieuse“ (1914), społecznych: „Daniel Valgraine“ (1891), „L'impérieuse bonté“ (1894), „La vague rouge“ (1910), psychologicznych: „Les retours du coeur“ (1898), „L'amoureuse aventure“ (1920). Niektóre tłum. na polski.

**Rosny-sur-Bois**, wsch. przedmieście Paryża w depart. Seine, u stóp Mont-Avron z 10.856 mieszk.

**Rosolini**, miasto na Sycylii (Włochy), przy kolei: Ragusa—Syrakuzy z 10.922 mieszk. i zabytkowemi budowlami (Palazzo del Principe).

**Rosolis** (włos. rosso gli o), właśc. likier włoski, wyrabiany z kwiatów lub owoców, zwłaszcza z kwiatu pomarańczowego.

**Rosolowski** Stanisław, poeta pol., (1797—1855), wiersze w czasopiśmiech wileńskich (dwutomowy zbiór w rękopisie), m. i. przekłady „Eneidy“, Byrona, Moore'a, Lamartine'a i in.

**Rosomak** (Gulo), rodzaj drapieżców z rodziny łasicowatych o krótkiej szyi, kępem ciele i owłosionych łapach. Jeden gatunek *rosomak* (*Gulo borealis* Nilss), 95-cm — 1 m długości, z czego na ogon odpada 15 cm, 45 cm wysokości, barwy brunatno-czarnej, zamieszkuje północ Nowego i Starego Świata. W okresie reniferowym dochodził do Alp, w Polsce ostatnie r. zabito na Wołyniu w 1875. Zamieszkuje chętniej wyżyny, niż lasy, żywiąc się głównie lemingami; dzięki ogromnej sile napada i większe zwierzęta (łośie, jelenie), nawet człowieka. Futro r. jest w cenie u ludów Północy.

**Rososz**, miasto okręg. w gub. Woroneż (Rosja), przy kolei: Woroneż—Rostow z 9.297 mieszk. i przemysłem żelaznym.

**Rosół** (*buljon*), wyciąg z mięsa gotowanego w wodzie, o działaniu pobudzającym, lecz małej wartości odżywczej.

**Rospendowski** Zygmunt, architekt polski, (1827—1890), studja odbył w Warszawie, gdzie pracował początkowo pod kierunkiem H. Marconiego, 1865 założył z G. Jegerem fabrykę części budowlanych. Wzniósł pałacyk w Ursynowie, kilka domów w Warszawie; według jego projektu wyrzeźbił J. Czarnecki figurę rycerza-protoplasty rodu Krasińskich w Opinogórze.

**Rospigliosi**, Palazzo, pałac rzymski, zbudowany w 1603 przez Ponzia, z plafonem ozdobionym „Aurorą“ Reniego, posiada galerję obrazów.

**Rospuda**, rzeka w pow. Augustów, długa 42 km. Uchodzi do jez. Necko (Rospuda), z którego wypływa rz. Netta.

**Ross**, 1. Sir John, żeglarz ang., (1777—1856), został wysłany 1818 do cieśn. Baffina celem wyszukania przejścia póln.-zach., co mu się nie udało. W czasie nowej wyprawy 1829—33 zbadał wybrzeża Boothia Felix i Ziemi Króla Wilhelma: znalazł wraz z James'em R. póln. biegun magnetyczny. 1850—51 brał udział w poszukiwaniu Franklina. Opublikował opisy swych podróży.

2. Sir James Clarke, bratanek poprzedniego, żeglarz ang., (1800—1862), towarzyszył 1819—27 Parry'emu w 4 wyprawach podbiegunowych, 1829—33 stryjowi. 1839—42 kierował wyprawą do bieguna póln.; odkrył Ziemię Wiktorji i dotarł aż do 78°4' szer. póln. 1848—49 brał udział w poszukiwaniu Franklina. Opublikował opisy swych podróży. Od niego wzięta nazwa cieśniny Rossa między Boothia Felix i Ziemią Króla Wilhelma, morze Rossa na wsch. od Ziemi Wiktorji w Antarktydzie i barjera Rossa, płyta lodowa, wys. 50 m, zajmująca póln. część morza Rossa.

3. Sir (od 1911) Ronald, bakterjolog ang., ur. 1857, lekarz w Londynie, odkrył sposób przenoszenia się plasmodjów malarji (ob. Malarja) przez komary i sposób ich rozmnażania się w ciele komara. W r. 1902 laureat Nobla.

4. Sir (od 1918) Edward Denison, orientalista ang., ur. 1871, od 1896—1901 prof. jęz. perskiego w University College w Londynie, od 1917 wydawca i dyrektor „Bulletin of the Oriental School, London Institution“, pisał o arabskich i perskich poetach.

**Ross and Cromarty**, hrabstwo w póln. Szkocji (Włka Brytanja) z 8.001 km<sup>2</sup> i 67.500 mieszk., ze stolicą Dinawall.

**Ross Dependency**, nazwa obszarów położonych między 60° szer. póln. i biegunem, oraz między 160° dług. wsch. i 150° dług. zach., które zostały 30 lipca 1923 zaanektowane przez Anglję i połączone administracyjnie z Nową Zelandją. R. obejmuje część Antarktydy, mianowicie wybrzeża morza Rossa oraz położone na tem morzu wyspy, razem ok. 2.000.000 km<sup>2</sup> lądu i 4.778.790 km<sup>2</sup> wód.

**Rossa morze**, część morza Lodowatego Póln., na póln. od oceanu Spokojnego, u wybrzeży Ziemi Wiktorji, które wyginają się tu ku póln. i tworzą zatokowe zagłębienie.

**Rossa wyspa**, na morzu Rossa w Antarktydzie, u wybrzeża Ziemi Wiktorji, pod 77°30' szer. póln. i 166°—170° dług. wsch., osiąga w Mount Erebus wys. 4.054 m.

**Rossano**, miasto w prow. Cosenza (Włochy), 5 km od zatoki Tarenckiej z 16.029 mieszk., bizant kościołem San Marco z X. w. i portem.

**Roszbach**, wieś w Prow. Saskiej (Niemcy), w okręgu Querfurt z 1.429 mieszk. 5 listop. 1757 pobił tu Fryderyk Wki pruski armję Rzeszy i Francuzów.

**Roszbach** Gerhard, bojowiec niem., ur. 1893, zorganizował 1918 oddziały ochotnicze, które walczyły z Polakami na Pomorzu, 1921 na Śląsku, brał udział w zamachu Kappa i Hitlera w Monachjum.

**Rosse** William Parsons, astronom ang., (1800—1867), wybudował w 1826 w Parsonstown obserwatorium, w którym ustawił w 1845 olbrzymi teleskop. Lustro teleskopu (1,8 m średnicy i 16,8 m długości ogniskowej) sporządził R. własnoręcznie. Obserwował głównie mgławice. — Syn jego **Lawrence Parsons** R., (1840—1908), kontynuował obserwacje i badał promieniowanie ciepłe księżyca.

**Rosset** Virgile, franc.-szwajc. poeta, historyk literatury i prawnik, ur. 1858, autor „Poésies, 1881—98“ (1898), powieści, dramatów wierszem, pism prawniczych i zwłaszcza dzieł historyczno-literackich: „Histoire littéraire de la Suisse romande“ (1889—91, 2 t., wyd. ilustr. 1903), „Histoire de la littérature française hors de France“ (1894, II. wyd. 1897), „Histoire des relations littéraires entre la France et l'Allemagne“ (1897), „Eugène Rambert. Sa vie, son temps et son oeuvre“ (1917).

**Rosselli** Cosimo, malarz włoski, (1439—1507), uczeń Neri di Bicci, pozostawał pod wpływem Benozza Gozzoli. Dzieła najważn.: freski w kaplicy Sykstyńskiej: „Góra Synaj“, „Kazanie na Górze“, „Ostatnia wieczerza“; obrazy ołtarzowe: „Madonna ze świętymi“, „Św. Anna Samotrzeć“ (Berlin) i „Koronacja NMP.“ (Florencja).

**Rossellino**, 1. Bernardo di Matteo Gambarelli, włoski rzeźbiarz i architekt, (1409—1464), uczeń L. B. Albertiego we Florencji, najprawdopodobniej wykonał także według projektów mistrza fasadę Palazzo Rucellai. Własne dzieła R.: fasada Misericordii w Arezzo, projekty pałaców Nerucci i Piccolomini w Sienie, budowa katedry i pałacu w Pienzy, początek budowy bazyliki św. Piotra w Rzymie. Dzieła rzeźbiarskie R.: grobowce, wśród nich na pierwsze miejsce wysuwa się grobowiec Leonarda Bruni w Santa Croce we Florencji.

2. Antonio, brat poprzed., rzeźbiarz włoski, (1427 — po 1478). Główne dzieła: sarkofag św. Marcolina w Forli (1458), grobowiec kardynała Jana Portugalskiego w San Miniato we Florencji, ołtarz Montoliveto w Neapolu, figura św. Sebastjana w Empoli; popiersia: G. de Miniato (Londyn) i M. Palmieri (Florencja).

**Rosset** Aleksander, pol. działacz społeczny, ur. 1866, inżynier, pracował na polu uprzemysłowienia kraju, 1905 jeden z założycieli, następnie prezes Polskiej Partji Postępowej, w czasie wojny wydał sto kilkadziesiąt broszur p. t. „Z dokumentów chwili“, więziony przez Niemców za działalność patriotyczną, 1919 wszedł do sejmu ustawodawczego, gdzie został prezesem centrowego Koła Mieszczańskiego, w 1920 członek Rady Obrony Państwa.

**Rossetti**, 1. Gabriele, włos. poeta i uczyony, (1783—1854), początkowo malarz, opiewał rewolucję 1820 r. popularnym hymnem „Sei pur bella cogli astri sul crine“, na emigracji w Londynie napisał komentarz do „Divina Commedia“ (1826 n., 2 t.), „Il mistero dell'amore platonico svelato“ (1840, 3 t.), poezje: „Iddio e l'uomo, salterio“ (1833) i „L'arpa evangelica“ (1852). Zbiorowe wyd. „Poesie“ (1861), „Poesie politiche“ (1891).



D. G. Rossetti.

2. Dante Gabriele, syn poprzed., angielski malarz i pisarz, (1828—1882), jeden z założycieli grupy artystów angielskich, zw. prerafaelitami. Obrazy jego cechuje romantyzm i pewna literackość tematu. Główne z nich: „Nawiedzenie“, „Beata Beatrix“, „Ecce ancilla domini“, „Paolo i Francesca“, „Prozerpina“, „La Pia“, oraz ilustracje do Tennysona i innych dzieł literatury angielskiej. R. był też jednym z inicjatorów odrodzenia sztuki dekoracyjnej i ornamentyki. — Wydał: „Poems“ (1870, 2 t.), „Ballads and sonnets“ (1881), odznaczające się piękną formą i subtelnością uczucia. Cykl sonetów „The House of Life“ uchodzi za jeden z najpiękniejszych w liter. angielskiej.

3. William Michael, krytyk ang., (1829—1919), napisał: „Dante's Comedy: the Hell“ (1865), „Criticism on Swinburne's Poems and Ballads“ (1866), „Life of John Keats“ (1887), „Early Italian Curtesy Books“ (1869) i i., wydał utwory Blake'a, Shelleya, Chaucera.

4. Christina Georgina, siostra poprzed., poetka ang., (1830—1894), autorka poezji (zwłaszcza sonetów) o żywiołowym liryzmie, głębokiej religijności i doskonałej formie: „Goblin Market“ (1862), „The Prince's Progress“ (1866), „Singsong“ (1871), „A Pageant“ (1881), „Verses“ (1893), „New Poems“ (1896), nadto opowiadań (np. „Commonplace, and Other Short Stories“, 1870) i medytacji religijnych. „Poetical Works“ 1904.

**Rossi**, 1. Giovanni Battista de, zw. il Rosso, malarz, architekt i rzeźbiarz włoski, (1494-1541), (samobójczo), naśladowca Michała Anioła, namalował we Florencji „Wniebowzięcie N. M. P.“ (w kościele serwitów), 1524—1527 przebywał w Rzymie, 1530 wezwał go Franciszek I. do dekoracji Fontainebleau, gdzie zachowało się 12 jego fresków (ze scenami z życia Franciszka I. oraz mitologicznymi). R. należy do najświetniej-

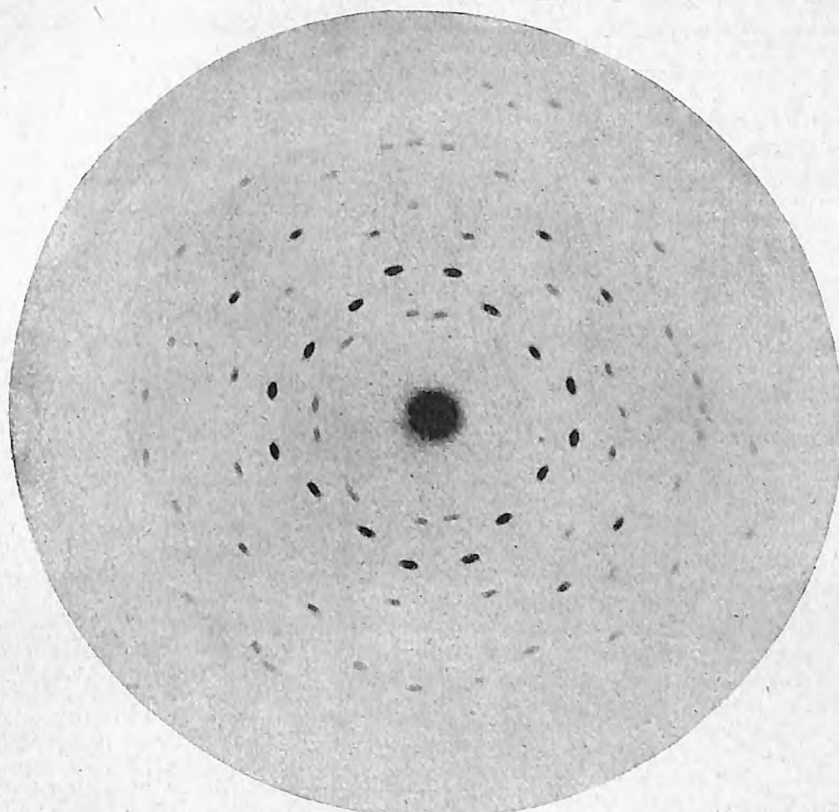

1. Röntgenogram blendy cynkowej (wiązka prostopadła do płaszczyzny sześciianu).

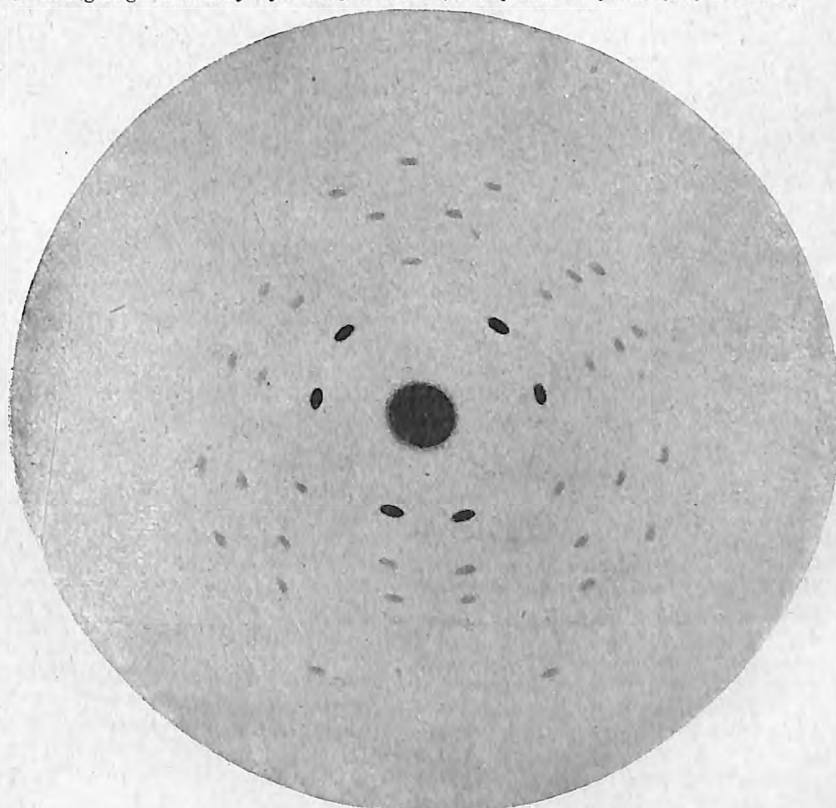

2. Wiązka prostopadła do płaszczyzny ośmiościanu.

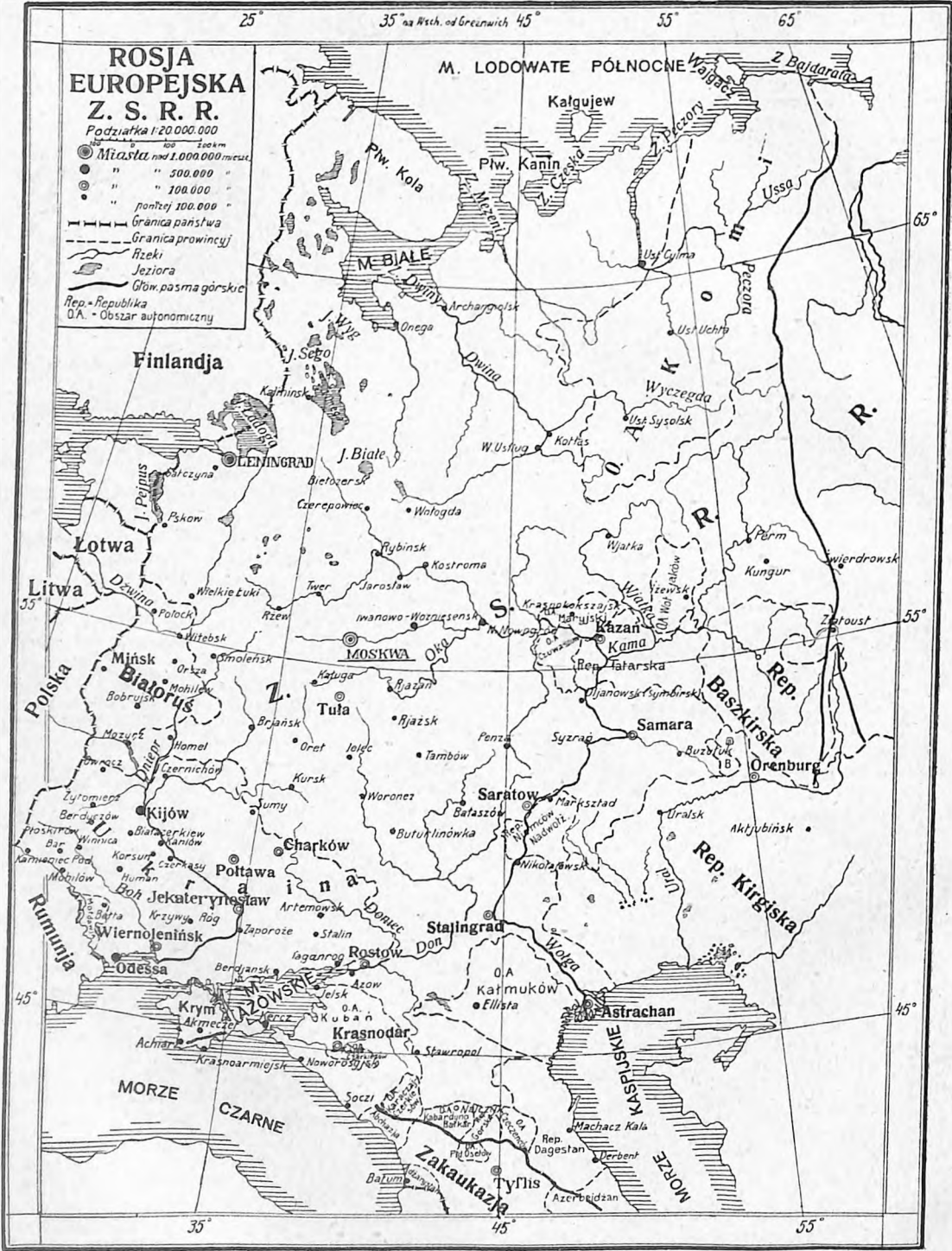

szych kolorystów wśród manierystów włoskich. Dzieła we Florencji, Castello, w Paryżu i t. d.

2. Asarja dei, pisarz żyd., (ur. ok. 1514—1578), znany ze swego dzieła o żydowskiej historii, literaturze i archeologii „Meor enajim“ (1574 „światłość oczu“), używanego częstokroć także przez uczonych chrześcijańskich.

3. Salomone, zw. Ebreo, kompozytor na dworze w Mantui, (1587—1628), jeden z najświetniejszych przedstawicieli muzyki instrumentalnej w XVII. w., wydał nadto madrygały, kanzonety, hymny i psalmy.

4. Pellegrino Luigi Odoardo, hr. (od 1846), polityk włoski, (1787—1848), głośny ekonomista, wykładał w Bolonji, Genewie i Paryżu, od 1846 francuski ambasador przy Watykanie, brał udział w zamierzeniach reformatorskich Piusa IX., po wybuchu rewolucji 1848 wystąpił z służby francuskiej, 16 sierpnia utworzył umiarkowano-postępowe ministerjum, przy otwarciu izby deputowanych został 15 list. zamordowany.

5. Giovanni Battista de, archeolog włoski, (1822—1894), badacz katakumb i ich napisów, ogłosił: „Inscriptiones christianae urbis Romae...“ (1857—88), „Roma sotterranea cristiana“ (1864—77) i in.

6. Ernesto, aktor włoski. (1829—1896), występował gościnnie także w innych krajach, w rolach tragicznych (Otello, Hamlet, Faust, Cyd i i.), był jednym z największych mistrzów naturalizmu i techniki aktorskiej. Napisał: „Studi drammatici“ (1885), „Quarant'anni di vita artistica“ (autobiografia, 1887—9, 3 t.).

**Rossignol** Jean Antoine, rewolucjonista franc., (1759—1802), jakobin, dowodził od końca 1793 przeciw Wandejczykom, poniósł szereg klęsk, wskutek czego został odwołany, brał żywy udział w spiskach przeciw Dyrektorjatowi, po nieudalnym zamachu na Bonapartego (1800) zesłany.



G. A. Rossini.

**Rossini** Gioacchino Antonio, jeden z największych mistrzów narodowej muzyki włoskiej, (1792—1868), pochodzący z Pesaro, uczeń Mattei w Bolonji, zdobył popularność dopiero dziesiątą z rzędu operą „Tankred“ (1813). Najwyższy triumf święcił „Cyrulik sewilski“ (1816), dotąd nieprześcignione arcydzieło komicznej opery buffa, o niezrównanym bogactwie melodji, pełne humoru i dramatycznego polotu. Niemniej popularne stały się opery: „Otello“, „Kopciuszka“ (Cenerentola), „Sroka-złodziej“ (La gazza

ladra), „Mojżesz w Egipcie“, „Semiramida“. Od r. 1822 datuje się europejska sława R., który przeniósł się do Paryża, jako dyrygent opery włoskiej, a następnie jako „generalny inspektor śpiewu“ (synekura z płacą 20.000 franków). Ostatni wielki sukces stanowi wielka opera „Wilhelm Tell“ (1829) i oratorium „Stabat mater“ (1842). Odtąd nic nie pisał aż do śmierci.

**Rosslau**, miasto w Anhalcie (Niemcy), nad Łabą, przy kolei: Dessau—Magdeburg z 12.353 mieszk. i różnorodnym przemysłem.

**Rosso**, il, malarz włoski, ob. Rossi 1.

**Rossowski**, 1. Władysław, malarz polski, ur. 1857, studjował w Krakow. Szkole Sztuk Pięknych (u Matejki), w Akademji monachijskiej, w Dreźnie i w Paryżu. Osiadłszy w Krakowie, malował sceny historyczne, pod silnym wpływem Matejki, ale bez jego talentu. Główne dzieła: „Wjazd królowej Jadwigi do Krakowa“, „Skazana“ i i.

2. Stanisław, poeta pol., ur. 1861, wydał oddzielnie: „Poezje“ (1886), „Poezje, serja II.“ (1892), „Ze ścieżek życia, wrażenia i obserwacje“ (1892), „Tempi passati, wiersze różne“ (1892), „Moja córka“ (1898), „Kreska na Matyska“ (1898), „Psyche, poezje“ (1899), „W półcieniu, nowy poczet szkiców i obrazków“ (1900), „Z teki impresjonisty“ (1893), dramaty: „Circe“ (1901), „Nawojka“, „Zuzanna w kąpielu“, przekład „Cymbelina“ Szekspira (1897), rozbiór szczegółowy „Pana Tadeusza“ Mickiewicza (1929) i i.

**Rossum** Guilelmus van, ksiądz katol., ur. 1854, 1911 został kardynałem, od 1918 prefekt propagandy; napisał: „De essentia sacramenti ordinis“ (1914).

**Rosta**, skrót zam. Rossijskoje Telegrafnoje Agentstwo, rosyjs. agentura telegraficzna bolszewików, pracuje od r. 1923 w służbie wewnętrznej Związku Socjal. Republik Rad, jako odgałęzienie stworzonej wówczas agencji TASS (ob.).

**Rostafiński**, 1. Józef, botanik polski, (1850—1928), studjował w Warszawie, następnie w Jenie, Halli, w Strassburgu, gdzie się habilituje w r. 1875. W r. 1878 zostaje mianowany prof. U. J. w Krakowie, 1883 Polska Akademia Umiejętności zaprasza go na swego członka. Na katedrze pozostaje przez lat 40, rozwijając przez cały ten czas żywą działalność pedagogiczną i naukową. Jest on jednym z założycieli Towarzystwa Ogrodniczego. Wydał liczne podręczniki dla szkół średnich, napisał monografię słu zowców (1875), zajmował się historją nauk przyrodniczych, ponadto wydał słownik polskich nazw rodzajów oraz wyższych skupień roślinnych (1900).

2. Jan, ur. 1882, prof. hodowli zwierząt domowych w Szkole Głównej Gospod. Wiejskiego w Warszawie, napisał: „Die Tierzucht Ungarns“ (1912), „Rasy bydła domow., jego hodowla i żywienie“ (1920), „Owce, pochodzenie i rasy“ (1921). R. zajmuje się też działem żywienia i przemiany materji (liczne prace publikowane w „Rocznikach Nauk Rolniczych“).

**Rostand** Edmond, poeta franc., (1864—1918), od 1903 członek Akademji, autor bardzo popularnych, romantycznych dramatów wierszem:





E. Rostand.

„Les romanesques“ (1894, przekład pol. L. Belmonta, 1899), „La princesse lointaine“ (1895, przekład pol. Ant. Beaupré, 1900 i.), „La Samaritaine“ (1897), „Cyrano de Bergerac“ (1897, najlepszy jego utwór, kilka przekładów pol., m. i. M. Konopnickiej i Wł. Zagórskiego, 1898, Jana Kasprowicza 1899, nowe wyd. 1913), „L'ailglon“ (1900, przekład pol.), „Chantecler“ (1910, przekład pol.). — Syn jego, Maurice R., ur. 1891, z powodzeniem wystawia dramaty wierszem: „La gloire“ (1921), „Le secret du sphinx“ (1924) i i.

**Rostarzewo**, miasto w pow. Wolsztyn (woj. poznańskie), przy kolei: Grodzisk—Wolsztyn, 6 km na zach. od Rakoniewic z 1.019 mieszk. i handlem ziemiopłodami. Miastem jest od 1752.

**Rostock**, największe miasto republ. Meklemburg-Schwerin (Niemcy), nad rz. Warnow, przy kolei: Berlin—Kopenhaga z 77.669 mieszk. Posiada szereg starych (XIII—XVIII. w.), zabytkowych budowli, uniwersytet (od 1419) z dużą biblioteką, kilka muzeów i różnych instytutów naukowych oraz znaczny przemysł (chemiczny, metalowy, spożywczy etc.) i handel (port rzeczny). Do R. należy port Warnemünde z 6.000 mieszk., leżący nad Bałtykiem, 10 km na płn. od R. Stary ten słowiański (obotrycki) gród, był w 1229—1314 siedzibą osobnej linii książęcej.

**Rostopczyn** (Rastopczyn) Fiedor Wasiljewicz, hr., (od 1799), ros. mąż stanu, (1765—1826), generał, 1798 minister spraw zagranicznych, 1799 kanclerz państwa, 1801 popadł w niełaskę z powodu sprzeciwiania się sojuszowi z Francją. Od 1810 znów w służbie, generał-gubernator Moskwy, 1812 sprawca pożaru Moskwy, 1814 towarzyszył Aleksandrowi na kongres wiedeński, do 1823 żył w Paryżu.

**Rostow**, 1. (Jarosławski lub Wielki), miasto okręg. w gub. Jarosław (Rosja), nad jez. Rostowskiem, przy kolei: Moskwa—Jarosław z 19.952 mieszk. Posiada Kreml i szereg zabytkowych budowli (31 cerkwi) z XII—XIV. w. oraz przemysł włókienniczy i młynarski. Został założony w XI. w.

2. (R. nad Donem), stolica Płn. Kaukazji (Rosja) i okręgu Dońskiego przy ujściu Temerniku do Donu, na prawym, wysokim brzegu rzeki, 50 km od morza Azowskiego, przy kolei: Moskwa—Baku z 233.491 mieszk. Leżąc pomiędzy przemysłem zagłębiem Donieckim i żyznymi stepami Kubańskimi i Dońskimi należy R. do najważniejszych gospodarzo miast S. S.

S. R. Posiada wielki przemysł tytoniowy, a poza tem warsztaty okrętowe, fabr. farb, szkła, obuwia, papieru, skór, maszyn i wyrobów metalowych oraz młyny, a oprócz tego znaczny handel zbożem i port. Z zakładów naukowych posiada R. uniwersytet (od 1915), przeniesiony tu z Warszawy, Muzeum Dońskie, muzeum przemysłu i rolnictwa i i. Sąsiednie miasto N a c h i c z e w a n ma wspólny z R. zarząd. R. został założony jako twierdza w 1761.

**Rostowskie jezioro** (Nero), rybne jezioro w gub. Jarosław (Rosja), mające 54 km<sup>2</sup>, głębokie 2 m, silnie zamulone. Do R. wpada rz. Sara, a odwadnia je Wieksa (Kotorośl) do Wołgi. Nad jeziorem leży Rostow (Wielki).

**Rostra** (łac., l. mn. od rostrum, „dziób“), ostry żelazny dziób położony na poziomie wody rzymskich okrętów wojennych do odpierania i dziurawienia okrętów nieprzyjacielskich; także mównica na Forum Romanum ozdobiona dziobami zdobytych okrętów.

**Rostrum** (łac.), dziób lub pysk u niekt. zwierząt (np. rekiny), ostro zakończony, długi przedni odcinek głowy; także spiczasto zakończone wyrostki narządów. Por. Rostra.

**Rostworowski**, 1. Stanisław, malarz pol., (ok. 1856—1888), kształcił się w Petersburgu, Monachjum i w Rzymie. Malował sceny historyczne, rodzajowe, portrety i krajobrazy. Główne dzieła: „Achilles i Patrokles“, „Iwan Groźny“, „Tannhäuser“ i i.

2. Michał, prawnik pol., ur. 1864, studjował prawo na uniw. w Petersburgu i Paryżu, 1896 docent, od 1903 prof. prawa polityczn. ogólnego i polskiego, tudzież prawa narodów na Uniw. Jagiell. W 1911 założył w Krakowie z gronem najwybitniejszych profesorów wydziału prawa Szkołę Nauk Politycznych, której obecnie jest dyrektorem. Jest członkiem Stałego Trybunału Rozjemczego w Hadze, oraz Instytutu dla Prawa Międzynar. 1930 powołany został przez Zgromadzenie i Radę Ligi Narodów na jednego z 15 stałych sędziów Międzynar. Trybunału Sprawiedl. w Hadze na okres 9-cio letni. Ogłosił drukiem: „Jurysdykcja karna na okrętach handl. w portach zagran.“ (1895); „Austriacka Izba Pannów“ (1900); „Prawo polityczne, oprac. na podst. wykładów R. M. Skąpski“ (1909/1910); „Rada ministrów i Rada Stanu Księstwa Warszawskiego“ (1912); „Liga Narodów“ (1920); „Nasza Konstytucja“ (wyd. zbior. 1922) i w. in. Wydał: „Dyaryusz Sejmu z r. 1830—1831“ (t. 1—6, 1907/12); „Materiały do dziejów Komisji Rządzącej z r. 1807“ (1918).

3. Wojciech, pol. polityk i publicysta, ur. 1877, 1915 założył z gronem towarzyszków Konserwatywną Partję Narodową, od 1917 dyrektor departamentu polit. w Tymczasowej Radzie Stanu, a w 1918 jeden z ministrów w gabinecie Jana Kucharzewskiego; później wycofał się z czynnego życia politycznego. Ogłosił drukiem: „Maraton“ (1921), „Listy o człowieku idei“ (1927) i in.

4. Karol Hubert, poeta pol., ur. 1877, jeden z najwybitniejszych współcz. pisarzy dramatycznych polskich, w utworach swoich sięgający głębi zagadnień etycznych i poszukujący ich rozwiązania w duchu poglądów chrześcijańskich,

niemniej obserwujący życie z pasją realisty, odtworzający wszakże prawdę człowieka z pełnym zrozumieniem współczuciem dla jego nędzy i niedoli. Na odrębny styl dramatu R. składa się przedewszystkiem wprowadzenie tłumy, jako działającego zespołu, którego głosy są zawsze doskonale i celowo szarmonizowane, jak zresztą w całej twórczości R. motyw akustyczny jest czynnikiem dominującym. Po młodzieńczym zbiorze wierszy: „Tandeta“ (1901) wydał R. tetralogię poetycką: „Pro memoria“ (1907), „Maya“ (1908), „Ante lucis ortium“ (1908) i „Saeculum solutum“ (1909). W pierwszych utworach dramatycznych: „Pod górę“ (1910), „Echo“ (1911) i „Żeglarze“ (1912) pozostawał jeszcze pod wpływem teatru naturalistycznego. Nie miała też powodzenia komedia „Bratnie dzusze“ (1918). Sławę zdobył dwoma głęboko ujętymi dramataми historycznymi, stanowiącymi dotychczas jego arcydzieła: „Judasz z Kariothu“ (1913) i „Kajus Cezar Kaligula“ (1917). Następnie napisał: misterjum „Miłosierdzie (Charitas)“ (1920), bajkę sceniczną „Straszne dzieci“ (1922), fantazję dramatyczną ku czci Mickiewicza „Zmartwychwstanie“ (1923), współczesny dramat społeczny „Antychryst“ (1925), tragedię z życia ludu „Niespodzianka“ (1929, nagrodzona na konkursie teatru krakowskiego), jej ciąg dalszy „Przeprowadzka“ (1930), dramat o wielkiej rewolucji francuskiej „Czerwony marsz“ (1931). R. często zabiera również głos w sprawach społecznych, jako niezależny publicysta w duchu chrześcijańsko-narodowym. Jest prezesem krakowskiego Związku Zawodowego Literatów Polskich.

**Rosweyde Heribert**, katol. uczonec, (1569—1629), jezuita, inicjator projektu „Acta Sanctorum“ (ob. Bolandyści), napisał wiele dzieł hagiograficznych.

**Roswitha**, poetka niem., ob. Hroswitha.

**Rosy punkt**, ob. Rosa.

**Rosyjska Azja Środkowa**, przed rewolucją bolszewicką nazwa ros. gubernji stepowej i gub. turkiestańskiej, na których miejscu istnieją obecnie sowieckie republiki: Kozacka, Kirgiska, Uzbekistan i Turkmenistan, oznaczone także nazwą środk.-azjatyckich republik sowieckich. Por. także: Turkiestan i Kirgiski step.

Planowy podbój powyższych obszarów podjęła Rosja dopiero w XIX. w. W 1847 ujarzmiono hordy kirgiskie, a po 1850 dotarli Rosjanie poza rz. Ili i założyli szereg osad kozackich nad Syr-Darją. W 1865 cały Turkiestan należał do Rosji, Taszkont został zdobyty i stał się stolicą gub. Turkiestan. W 1868 musiał emir Buchary odstąpić część swego państwa Rosjanom. Gen. Kaufmann zmusił również Chiwę do uznania zwierzchnictwa Rosji, podbił 1875 Chokand, a Skobielew 1880—81 Teke-Turkmenów. Po 1900 była R. widownią licznych niepokojów, zwłaszcza w czasie wojny światowej.

**Rosyjska cerkiew** (prawosławny kościół, prawosławie). Ruś przyjęła chrześcijaństwo w X. w. Wielka księżna Olga była ochrzczona w Konstantynopolu 957, taksamo jej wnuk, Włodzimierz Wielki, który pojął za żonę siostrę cesarza greckiego i zaprowadził

chrześcijaństwo w formie wschodniej. Stolicą metropolji był naprzód Kijów, od 1309 Włodzimierz, a od 1328 Moskwa. Oprócz Moskwy utworzono drugą metropolję 1414 w Kijowie. W miarę wzrastania państwa rosyjskiego zmagały się w cerkwi dążenia do uniezależnienia się od Konstantynopola. 1589 utworzony został niezależny patriarchyat w Moskwie, którego potęgą zaczęła zagrażać nawet caratowi. 1667 konflikt pomiędzy patriarchyą Nikonem a carem Aleksym skończył się klęską cerkwi. Piotr Wielki doprowadził do zupełnej zależności cerkwi od państwa. 1721 patriarchyat został zniesiony, władza patriarchy i rządu w cerkwi przeszły na „Święty Synod“, którego rozporządzenia musiały być zatwierdzone przez oberprokuratora, którym był urzędnik państwowy. Od tej chwili cerkiew stała się kościołem państwowym. Rewolucja 1917 zniósła władzę prokuratora w cerkwi i przywróciła znowu patriarchyat. Trwało to jednak krótko. Rewolucja bolszewicka odniosła się do cerkwi odrazu w sposób wrogi. Patriarchya Tychon został aresztowany. Nastąpił rozdział kościoła od państwa, kościoły zajęło państwo na swoją własność i wydzierżawiło je związkowi religijnym, zabytki sztuki religijnej i relikwie częścią zniszczono, częścią odesłano do muzeów, znaki religijne z budynków państwowych usunięto. W prześladowaniu zabito około 40 biskupów i przeszło 2.000 kapłanów. Patriarchya Tychon umarł. — W łonie cerkwi utworzyła się partja, sprzyjająca bolszewizmowi, t. zw. „Żywa Cerkiew“.

Katolicyzm i protestantyzm posiadają w Rosji wielu zwolenników. Protestantkie są przeważnie kraje bałtyckie i kolonie niemieckie w południowej Rosji, katolikami są głównie Polacy. Bolszewizm odnosi się wrogo także do tych religij, tak, że i one mogą się w Rosji dzisiaj rozwijać tylko bardzo ciężko. Jest jeszcze w Rosji wiele sekt. Bolszewicki „Związek Bezbożników“ zwraca się wrogo przeciw wszelkiej religji. Walka jeszcze wre w całej pełni. Oczywiście przyniesie ona wiele szkód chrześcijaństwu, które zdecydowane jest bronić się i odradzać, choćby przez ponowne zejście do katakumb.

**Rosyjska literatura**. Charakter jej wynika z rozwoju kultury ros., trzykrotnie (w XIII. w. wtargnięcie Tatarów, w XVIII. w. reformy Piotra W., w XX. w. rewolucja komunistyczna) gwałtownie wprowadzanej na nowe tory. Najazd Tatarów zamknął Rosję od Zachodu, „europeizacja“ Piotra W. wywołała literaturę niewolniczo naśladowującą zewnętrzne formy twórczości europejskiej i równocześnie stworzyła przedział między inteligencją a ludem. Dopiero w drugiej poł. XVIII. w. osiąga l. r. cechy oryginalności, świetnie się rozwija w XIX. w. Wskutek warunków politycznych pisarz ros. miał zawsze świadomość zadań społecznych i etycznych. Powaga moralna, bezpośredniość i świeżość spowodowały wpływ l. r. w drugiej poł. XIX. w. na twórczość zach.-europejską (głównie na Niemcy i Francję).

I. Okres wczesny. Najdawniejsza l. r. ma piętno religijne. Chrześcijaństwo wprowadziło literaturę kościelną południowo-słowiań-

sko-bizantyńską. Jeszcze do XV. w. książek dostarczali Słowianie bałkańscy. Kazania (np. metropolity kijowskiego Hilarjona, ok. 1050), legendy, kroniki mają ten charakter napływowy. Ciekawsze są te zabytki, w których odzwierciedliło się życie narodowe, jak najstarsza kronika ruska, przypisywana mnichowi kijowskiemu Nestorowi (1056—1114), albo „Pouczenie dzieciom swoim“ przez w. ks. Władimira Monomacha (1053—1125). Z podań bohaterskich dochował się jedyny utwór: „Słowo o wyprawie Igora“ (ok. 1200). Zresztą legendy bohaterskie przetrwały do dziś w ustnej tradycji ludowej („byliny“ [ob.]), w której również przechowały się różnego rodzaju pieśni, spiswane dopiero w XVIII. i XIX. w. Pod jarzmem tatarskim i za pierwszej epoki moskiewskiej życie duchowe zamiera. Obrazem stosunków za Iwana Groźnego jest „Domostroj“, mylnie przypisywany mnichowi Sylwestrowi, zausznikowi Iwana. Równocześnie pierwszym wyrazem opozycji są listy do Iwana i historja tego cara przez księcia Kurbskiego (1528—83), próba pragmatycznego ujęcia. XVII. w. wprowadza europejskie wzory, częściowo przez powołanie do Moskwy uczonych ukraińskich (wpływy polskie), częściowo przez osiedlenie się w Moskwie wielkiej ilości cudzoziemców (Polacy, Niemcy, Holendrzy, Anglicy). Wprowadzona europejska literatura rozrywkowa szerzy się najpierw w odpisach, bo drukarnie (pierwsza w r. 1553, spalona przez tłum, druga w r. 1568) służyły tylko celom państwowym i kościelnym. Powodzeniem cieszyły się przestarzałe europejskie „książki ludowe“, na których są wzorowane pierwsze oryginalne nowele rosyj. W r. 1672 dano w Moskwie pierwsze przedstawienie teatralne (dla cara Aleksieja Michajłowicza).

II. Wiek XVIII. Sentymentalizm i romantyzm. Samodzielną lit. świecką stworzył Piotr W., dla którego była ona środkiem „europeizacji“, stała się wszakże podstawą ruchu umysłowego. Pierwszy wybitny objaw tej literatury stanowią satyry odosobnionego dyletanta księcia Antjocha Kantemira, poznane dopiero w długi czas po jego śmierci. Do właściwej europeizacji przyczynili się trzej pisarze: Tretjakowski (1703—69), zasłużony w gramatyce, pisowni i metryce, Sumarokow (1718—1777), uważający siebie za „rosyjskiego Corneille'a, Lomonosow (1711—65), wielki uczony, dla swoich współczesnych również najwybitniejszy poeta, uprawiający wszelkie rodzaje i dążący do ustalenia podstaw teoretycznych poezji (wzorem Boileau, Batteux i Gotscheda). — Duży krok naprzód stanowi panowanie Katarzyny II., która sprzeniewierzyła się rychło pierwotnemu swemu liberalizmowi, ale zdążyła rozbudzić już umysły i w ruchu literackim sama brała udział, pisząc artykuły do wchodzących właśnie w modę czasopism moralno-satyrycznych oraz liczne komedje. Komedja wogóle rozwija się w tym czasie najlepiej, główny jej przedstawiciel Fonwizin, najwybitniejszy talent czasu. Obok niego występują liryk Dierżawin, śmiało usiłujący satyrą przełamać klasyczną formę ody, Radiszczew, filozof doby Oświecenia, za „Podróż z Peters-

burga do Moskwy“, skierowaną przeciw absolutyzmowi i poddaństwu chłopów, zesłany na Syberję. — Radiszczew ulegał całkowicie wpływowi francuskim, ale oddział na niego także Sterne. Ok. 1800 wpływ angielski i niemiecki wypiera wzory francuskie. Rozpoczyna się okres sentymentalizmu, „pięknych dusz“. Znamienny jest wzrost zainteresowania dla powieści i noweli, opierających się na rzeczywistości i pseudoklasyczny patos zastępujących prozą zbliżoną do mowy codziennej. Torował drogi Karazin (1766—1826). — Wśród młodych poetów wybija się Żukowski (1783—1852), rzekomy „ojciec romantyzmu rosyjskiego“, ale tkwiący całkowicie w sentymentalizmie, zasłużony głównie mistrzowskimi przekładami Schillera, Goethego, Bürgera, Byrona, W. Scotta i i. Dwaj inni poeci, należący formalnie do starego kierunku, dawne formy napełnili nową, oryginalną treścią: w bajce Kryłow (1768—1844), w doskonałej komedji charakterystycznej Gribojedow (1795—1829).

III. Wielcy pisarze. Aleksander Puszkina (1799—1837) jest pierwszym wielkim poetą narodowym Rosji, który odtworzył w poezji tęsknotę i uczucia duszy narodowej. Z pod pierwotnego wpływu Byrona wyzwolił się rychło i w powieści wierszem „Eugenjusz Oniegin“ stworzył pierwszy obraz życia rosyjskiego, w „Borysie Godunowie“ pierwszą narodową tragedję, w „Córce kapitana“ pierwszą nowelę realistyczną. — Lermontow (1814—41) w „Bohaterze naszych czasów“ dał pierwszą powieść psychologiczną, w liryce i epice („Demon“) wyraz prometeizmu i niepokoju swego pokolenia. Gogol (1809—52), rzecznik społecznego współczucia, tak często wskazywanego jako istotna cecha twórczości rosyjskiej, warunkami życia rosyjskiego tłumaczący słabości i śmieszności swoich postaci, zresztą godzący się z panującym porządkiem, w „Rewizorze“ i „Martwych duszach“ dał satyryczny obraz całej Rosji, wznosząc się chwilami do ogólnoludzkiego ujęcia przedmiotu. — Przewaga wątków społecznych wyjaśnia wielki wpływ Gogola na pokolenie następne. Za reakcyjnego panowania Mikołaja I. sprawy polityczne i społeczne mogły być rozważane wyłącznie pod płaszczyzną poezji, która stała się służebnicą liberalizmu, przez swoją zaś tendencję musiała być realistyczną. Puszkina dążenie do swobody twórczości artystycznej uznano za zacofany „arystokratyzm“. Cenzura i policja dbała jednak o spokój i porządek: młodzi poeci, którzy wystąpili około lat 1840-tych, prędko zamilkli i dopiero po wojnie krymskiej i wstąpieniu na tron Aleksandra II. mogli się rozwinąć talenty. Turgenjew (1818—83) w czterech wielkich powieściach dał obraz ruchu społecznego l. 1840—1860-tych; Gonczarow (1812—91) w „Obłomowie“ zacofanie Rosji tłumaczył biernością charakteru narodowego; gorzki pesymista Sałtykow (pseud. Szczedrin, 1826—89) stworzył własny rodzaj satyry, a w jedynej powieści „Panowie Gołowlewi“ z bezwzględny naturalizmem przedstawił zwyrodnienie warstwy panującej. Dramatopisarz Ostrowskij (1823—86) śladem Gogola malował „ciemny świat“ kupiectwa

i drobnomieszczaństwa. Liryk Niekrasow (1821—78) również służył „zemście i cierpieniu“. — Krytyka szacowała twórczość niemal wyłącznie jako środek walki. Gdy krytyk doby Gogola, Bieliński (1811—48), uwzględniał jeszcze wymagania estetyki, wyłącznie politycznie oceniają literaturę Czernyszewskij (1828—1889), Dobroljubow (1836—61) i Pisarew (1840—1868). Demokracizm literatury potęgują jeszcze jej przedstawiciele z niższych sfer urzędniczych i duchowieństwa, np. skrajnie naturalistyczni powieściopisarze Pomiałowskij (1837—63), Rezetnikow (1841—71); z ludu pochodzi liryk Nikitin, zajmujący pośrednie miejsce między pierwszym nawnym jeszcze poetą ludowym Kółcowem (1809—42), a Niekrasowem, „obrońcą ludu“. Przeciwno pisarzom radykalnym występują oczywiście nigdy niedocenieni przez liberalną krytykę konserwatyści: Leskow (1831—95), dopiero znacznie później uznany za znakomitego prozatora, Mielnikow (pseud. Pieczerskij, 1819—83), autor barwnych opisów życia sekciarzy. Obok nich stoi grupa liryków, poetów „czystej sztuki“: Tiutczew (1803—73), Fet (1820—92), Majkow (1821—97), Aleksy hr. Tołstoj (1817—75), ten ostatni również najwybitniejszy dramatopisarz rosyjski w wyższym stylu. — W l. 1860-tych rozpoczyna się okres samopoznania, przyczem sprawą życiową Rosji coraz bardziej staje się sprawa włościańska. Opowiadania włościańskie pisali już Turgenjew i Grigorowicz (1822—1900), teraz liczba ich mnoży się, przyczem autorzy bądź idealizują chłopą, jak Złatowratskij (1845—1912), lub dają wyraz głębokiemu pesymizmowi, jak Gleb Uspienski (1840—1902). Niepowodzenie, z jakim spotkali się u ludu młodzi agitatorzy socjalistyczni lat 1870-tych prowadzi do zwątpienia nie tylko w udanie się misji, ale i w samą misję. Dwaj najwięksi pisarze rosyjscy, których główne dzieła wychodzą w latach 1870-tych, Lew hr. Tołstoj (1828—1910) i Fiodor (Teodor) Dostojewskij (1821—81) wychodzą od sprawy społecznej, ale geniuszem swoim obejmują zagadnienia znaczenia i celu życia; obaj szukają Boga, ale różnemi drogami różne osiągają cele, pierwszy racjonalista, drugi mystyk, obu wszakże łączący bezgraniczną miłość człowieka, głęboka znajomość duszy ludzkiej, bezwzględność w poszukiwaniu prawdy.

IV. Czasy najnowsze. Reakcja lat 1880-tych spotęgowała pesymizm, wyraża się on w bolesnej melancholji, jak w nowelach Garszyna (1855—88), lub lirykach Nadsona (1862—1887). Podobny ton odzywa się w nowelach, szkicach i dramatach Czechowa (1860—1904), który zresztą artyzmem wznosi się nad współczesnych. Ostrzej wieści tę samą mądrość „śpiewak śmierci“ Sołogub (1863—1927). Tylko nieliczni, jak Korolenko (1853—1921) są wierni optymizmowi młodości. Dopiero około 1900 pojawiają się głosy energiczniejsze, najsilniej w opowieściach o włóczęgach i przestępcach Maksyma Gorkija (ur. 1868). Panującemu porządkowi zostaje wypowiedziana wojna, z jego ruin ma powstać socjalistyczne państwo przyszłości, w które Gorkij wytrwale wierzy, podczas gdy Andrejew (1871—1919) widzi

rozdwojenie świata i głosi jego zniszczenie w imię anarchistycznego chaosu. — „Czystej sztuce“ lat 1860-tych odpowiada w ostatniem dziesięcioleciu przedwojennem twórczość „symbolistów“, albo — jak nazwali ich współcześni — „dekadentów“, pozostających pod silnym wpływem zach.-europejsk. modernizmu. Są to poeci-nastrojowcy: Fofanow (1862-1911) i Balmont (ob.), wirtuozi formy: Briusow (1873—1924), Kuźmin (ob.), poetyzujący filozofowie: Merezkowskij (ob.), W. Iwanow (ob.), Bielyj (ob.), ci ostatni zależni od poety i wybitnego myśliciela religijnego Włodzimierza Sołowjewa (1853—1900), następnie wskrzesiciele dawnej baśni, jak Remizow (ob.), wkońcu poeta, dążący do połączenia wszystkich tych rozmaitych kierunków: Aleksander Błok (1880—1921). — Pierwsza rewolucja rosyjska (1905) zadecydowała w literaturze o zwycięstwie modernizmu. Zmienione warunki rozszerzyły widnokreśli i otworzyły przed twórczością większą swobodę w wyborze tematów i sposobie ich ujęcia. Skłonność do spotęgowania realizmu wykazują: Siergiejew, Priszwin, Dymow, Kuprin, A. N. Tołstoj, Juszkiewicz i i. Na granicy symbolizmu i realizmu stoi liryk i epik Bunin (ur. 1870), który szczyt swój osiągnie dopiero po drugiej rewolucji na emigracji. Odłączył się od niej, zajmując miejsce zawdzięczające swe niezasażone powodzenie brutalnym tematom erotycznym, Arcybaszew (ur. 1878).

Druga rewolucja rosyjska i zwycięstwo komunizmu wpłynęły dodatnio na dalszy rozwój realizmu. Literatura współczesna zaciekawia głównie treścią. Są to opisy „heroicznego“ okresu rewolucji i grozy wojny domowej (Piliński, Iwanow, Leonid Leonow, Kallinikow, Babel), propaganda nowej komunistycznej etyki (Kołontaj), obrazy walki starych i nowych prądów w społeczeństwie (Gładkow, Sejfulina, P. Romanow, Fedin, Panfierow), wybitnie rozwija się hamowana przez cenzurę satyra (Zoszczenko, Erenburg, Inber, Forsz), wchodzi do literatury wielu poetów z pośród robotników i chłopów, między nimi genialny Jesienin (ob.). — Poza Rosją krzewi się bogata literatura na emigracji: Merezkowskij, Bunin (opisy Rosji przedrewolucyjnej), Remizow (baśnie i legendy), Balmont, Szmielow (przewrót 1917 roku), Krasnow (powieści przeciw bolszewickie), Siryn (próby wiernego opisu życia w nowej ojczyźnie, która jednak nigdy nie zastąpi prawdziwej) i i.

Opracowania historyczno-literackie: Aniczkow, Borozdin i i.: do XVIII. w. (ros. 1908, 2 t.); Owsianiko-Kulikowskij i i.: XIX. w. (ros. 1908—10, 5 t.); tegoż treściwy pol. wykład w „Zarysie dziejów literatur i języków literackich słowiańskich“ (1929); A. Luther: „Geschichte der russ. Literatur“ (1924, podaje obfita bibliografię); Vladimir Pozner: „Littérature russe contemporaine“ (1930).

Filozofja. Literatura naukowa. Główne zainteresowanie zagadnieniami etycznymi, nie oddziałal więc Kant, lecz Schelling (Wielemskij, 1771—1847) i zwłaszcza Hegel, z którego wychodzą zarówno „zachodowcy“ („zapadnicy“: Bakunin, Hercen), jak słowianofile. Pozytywizm i materializm wyznają Ław-

row, Michajłowski, Czernyszewskij, spencerizm — Troickij i i. W l. 1870-tych jedyną uznawaną filozofją był marksizm. Za pierwszego samodzielnego filozofa rosyjskiego, niezależnego od zagranicy, uchodzi Wł. Sołowjew, który pierwszy zajął się zagadnieniami poznania i przez Kanta doszedł do „usprawiedliwienia“ mistycyzmu i chrześcijaństwa. Naodwrót L. Tołstoj jest przedstawicielem najczystszej racjonalizmu. Z Sołowjewa pochodzi intuicjonizm Łoskija i osobliwe połączenie neokantyzmu z chrześcijaństwem u Struwego, Berdiajewa, Bułgakowa, Franka i i., przebywających obecnie na emigracji. Słabszy, niż można było się spodziewać, okazał się wpływ Nietzschego: Szestow, Rozanow. Ten ostatni, myśliciel samodzielny i głęboki, ale niejasny, silnie oddziaływał na współczesnych. Odrębne miejsce zajmuje Mereżkowski ze swoim apokaliptycznym chrześcijaństwem. Także antropozofja Rud. Steinera ma wielu zwolenników: Bietyj i i. W Rosji sowieckiej dopuszczalny jest wyłącznie materializm i marksizm.

Teologia uzależniona całkowicie od kościoła, nie mogła się swobodnie rozwinąć. Filozof i poeta Chomiakow (1804—60) oddziaływał swemi pismami teologicznymi na młodsze pokolenie (A. Lebediew, Akwilonow, Florenskij, Berdiajew). Także L. Tołstoj zajmował się zagadnieniami teologicznymi. Nad historją kościoła pracowali Makary Bułgakow (1816—82, od 1879 metropolita moskiewski), Filaret, Lebediew, Gołubinskij, N. Głubokowski; w dogmatyce wyróżnili się: Wł. Sołowjew (1851—1900), Siergiej k. Trubeckoj (1862—1920) i jego brat Jewgenij T. (1863—1920), Ant. Chrapowickij (ur. 1864, metropolita kijowski) i dawniejszy ekonomista, teraz duchowny Siergiej Bułgakow (ur. 1871).

Historjografja. Jeśli pominąć Nestora, historję rozpoczynają obszerne dzieła Tatischezewa (do r. 1462; 1768—1849, 5 t.) i Szczerbatowa (do r. 1610; 1770—91, 7 t.). Pierwszą po literacku opracowaną historję Rosji dał Karamzin (do r. 1612; 1818—29, 12 t.), któremu przeciwstawił historję narodu rosyjskiego Polewoj (1829—33, 6 t.). Na poziomie europejskim stoi dopiero dzieło S. M. Sołowjewa (1851—75, 29 t.). Przeciwnie mu stanowisko zajęli słowianofile Ustriałow i Danilewskij. Historję R. w monografiach napisał Kostomarov (ob.) Pierwszą próbę historji stosunków ekonomicznych dał Szczapow (1865), jego idee podjął częściowo Miłjukow (ob.). Mistrzowskie są „Dzieje Rosji“ Kljuczewskiego (ob.). Dla szerszych kół zwięzłe opracowanie Płatonowa. Marxowskie stanowisko zajmuje M. N. Pokrowskij (1923, 4 t.) (ob.). Oddzielne zagadnienia opracowali: Zabielin, Bestiuzew-Rjumin, Ljubawskij, N. K. Szilder, Płatonow, w. ks. Mikołaj Michajłowicz i i. Bardzo liczne są wydawnictwa źródeł. Cenny materiał zawierają też czasopiśma historyczne. Przewrót 1917 r. otworzył liczne, dotychczas niedostępne źródła, z których niektóre wydał rząd sowiecki, zwłaszcza dotyczące się ostatnich czasów. Cenne są także wydawnictwa emigracyjne.

**Rosyjska Socjalistyczna Federacyjna Republika Rad** (ros. Rossijskaja Socjalisticeskaja Fiedieratiwnaja Sowietkaja Republika, w skrócie R. S. F. S. R.), największe z 6 państw, należących do Związku Socjalistycznych Republik Rad (S. S. S. R.), obejmująca 19,757.953 km<sup>2</sup> i 100,858.000 mieszcz., a zatem 92,5% obszaru i 68,6% ludności S. S. S. R. Powstała w następstwie przewrotu z 7 list. 1917 i obejmowała początkowo cały obszar obecnego Związku sowieckiego, wkrótce jednak uznała usamodzielnienie się Ukrainy, Białorusi i republik zakaukaskich.

R. S. F. S. R. obejmuje całą płn., środk. i pld.-wsch. część dawnej Rosji europejskiej oraz całą Syberję i stopy Kirgiskie. 17% ogółu ludności mieszka w miastach. Ludność składa się w 73,5% z Rosjan, którzy tworzą 87,5% w okręgach nieautonomicznych a tylko 29,7% w autonomicznych. Z innych narodowości najliczniej są reprezentowani Ukraińcy (7,8%), Kirgizi (3,8%), Tatarzy (2,8%), Mordwini (1,3%), Czuwasi (1,1%), Niemcy (0,8%), Baszkirzy (0,7%), Karakirgizi (0,7%), Białorusini (0,6%), Żydzi (0,5%), Wotjacy (0,5%) i górale dagestańscy (0,5%). Z końcem 1926 istniało w kraju 82.861 szkół ludowych i średnich z 7,567.611 uczniów, 3.588 szkół zawodowych z 397.273 ucz., 38.184 szkół dla uświadczenia politycznego z 1,182.141 ucz., 80 szkół wyższych z 110.780 słuchaczy i 65 fakultetów robotniczych z 33.186 słuch. Bibliotek było 13.263, muzeów 682; produkcja księgarska wynosiła 24.772 dzieł, gazet było 395.

#### Podział administracyjny:

	powierzchnia w 1000 km <sup>2</sup>	mieszcz. w 1000 (1926 r.)
<b>Autonomiczne republiki federacyjne:</b>		
Baszkirska	157	2.695
Burjacko-Mongolska	389	491
Czuwaska	27	572
Dagestan	54	788
Jakucka	4.023	279
Karelja	143	270
Kozacka <sup>1)</sup>	2.960	6.492
Kirgiska	195	993
Krym	69	2.594
Niemców nadwołzań.	25	714
Tatarska	18	895
<b>Okręgi:</b>		
Dalekiego Wschodu	2.718	1.875
Leningrad	370	6.390
Płn. Kaukazja <sup>2)</sup>	293	8.363
Syberja <sup>3)</sup>	4.057	8.691
Ural	1.757	6.787
<b>Autonomiczne obszary podlegające bezpośrednio rządowi R. S. F. S. R.</b>		
Kałmuków	75	142
Komi (Zyrjan)	434	207
Maryjski	24	483
Wotjaków	30	756

Gubernje:	powierzchnia w 1000 km <sup>2</sup>	mieszk. w 1000 (1926 r.)
Archangielsk	438	429
Astrachań	32	510
Briańsk	42	2.005
Iwanowo-Wozniesieńsk	33	1.196
Jarosław	35	1.343
Kaługa	26	1.152
Kostroma	34	811
Kursk	44	2.904
Moskwa	45	4.530
Niżny Nowogród	81	2.737
Oreł	31	1.881
Orenburg	60	744
Penza	46	2.209
Riazań	46	2.429
Samara	103	2.413
Saratow	91	2.898
Siewiero-Dwińsk	103	678
Smoleńsk	57	2.293
Stalingrad	99	1.408
Tambow	48	2.727
Tuła	25	1.505
Twer	63	2.239
Uljanowski	34	1.384
Wiatka	106	2.225
Włodzimierz	33	1.321
Wołogda	116	1.054
Woroneż	67	3.308

<sup>1)</sup> razem z autonomicznym obszarem Karałpaków. — <sup>2)</sup> razem z autonom. obszarami: Adige-Czerkiesów, Inguszów, Kabardyńco-Bałkarów, Karaczajów, Płn. Osetją, Czerkiesów i Czezeńców. — <sup>3)</sup> razem z autonom. obszarem Ojratów.

Obszary użytkowe zajmują (1926) 606 miljonów ha, z czego na rolę wypada 123 milj. ha, na łąki i pastwiska 59 milj. ha, na lasy i zarosła 385 milj. ha. Role obsiane zajmują 76,700.000 ha, z czego 27% obsiewa się żytem, 26% pszenicą, 17% owsem, 6% prosem, 4% jęczmieniem, 2% gryką i 2% lnem, a 5% obsadza ziemniakami. W 1926 było w R. S. F. S. R. 22,345.000 koni, 48,090.000 bydła rogatego, 95,257.000 owiec i kóz, 11,585.000 świń, 1,029.000 wielbłądów. W 1926/27 istniało w kraju 8.548 zakładów przemysłowych (bez drobnego przemysłu i rękodzieła) i górniczych, w których pracowało 1,786.200 robotników. Z tego na przemysł bawełniany wypada 484.700 robotników, na maszynowy 176.600, lniany 97.200, żelazny 90.100, metalowy 78.500, drzewny 70.500, wełniany 64.900, a na górnictwo 63.300 robotników.

Ustrój R. S. F. S. R. z 10 lipca 1918 posłużył za wzór przy organizowaniu innych republik sowieckich i Związku Socjalistycznych Republik Rad. Wcielenie do tego Związku w 1925 spowodowało zmianę ustroju. W tym ustroju najwyższą władzę ustawodawczą sprawuje zbierający się co 2 lata Wszechrosyjski Kongres Sowietów, a w okresie między jego posiedzeniami wyłoniony przez ten kongres Wszechrosyjski Centralny Komitet Wykonaw-

czy (Wsierosijskij Centralnyj Ispolnitelnij Komitet, w skrócie: Wcik), złożony z 400 członków. R. S. F. S. R. składa się z 11 autonomicznych republik sowieckich, tworzących „sfederowane części“ państwa, oraz z 13 autonom. obszarów narodowych, a wreszcie z obszarów zamieszkałych w przeważnej części przez Rosjan, podporządkowanych bezpośrednio rządowi R. S. F. S. R. Te ostatnie zostały podzielone na wielkie okręgi (obwody, po ros. kraje i obłasti), których obecnie jest 5 (obłast Leningradzka i Uralskaja oraz kraje: Daleki Wschód, Płn. Kaukaz i Syberja). Poza tem istnieje gubernje, które się obecnie nosi, a na to miejsce wprowadza się podział na okręgi (obłasti i kraje), które z kolei dzielą się na powiaty (okrugi), a te znów na „rajony“. Stolicą kraju jest Moskwa. Por. również artykuł: Związek Socjalistycznych Republik Rad.

**Rosyjska sztuka.** Po wprowadzeniu do Rosji chrześcijaństwa (w r. 988) sz. r. pozostaje pod silnym wpływem bizantyjskiej i wsch.-chrześcijańskiej, później (między XV. a XVII. w.) — także sztuki zach.-europejskiej, który to wpływ potęguje się od Piotra Wielkiego i jego akcji europeizowania Rosji. Odtąd sztuka rosyjska zatraca swój odrębny charakter, staje się kosmopolityczną.

**Architektura** murowana, przejęta z Bizancjum, rozwija się głównie w budownictwie kościelnym w następujących centrach: 1. Kijów (kościół św. Zofji, przebudowany w XVII. w., cerkwie w Czernichowie i Owruczu), 2. Nowogród (św. Zofja w Nowogrodzie, cerkiew w Neredicy, Teodora Stratiłata i t. d.), 3. Psków i 4. Suzdał (cerkiew św. Dymitra we Włodzimierzu i św. Jerzego w Jurjewie Polskim). — W Moskwie w XV. w. powstaje Kremł, budowany głównie przez architektów włoskich. Renesans zach. nie wywiera większego wpływu na architekturę rosyjską. W XVI. i początkach XVII. w. tradycje architektury drewnianej, narodowo-rosyjskiej oddziaływują na typ cerkwi namiotowej (cerkiew Bazyli Błażennoj w Moskwie). W XVII. w. zaznaczają się wpływy baroku polskiego (za pośrednictwem Ukrainy: cerkiew w Dubrowicy). Architektura drewniana rozwija się z mieszkalnej, wytwarza typ cerkwi izbowej, namiotowej, wielokopułowej i piętrowej. Piotr Wielki powołał do budowy nowej stolicy Petersburga architektów cudzoziemskich (A. Schlüter, Leblond, de la Mothe i i.). Dopiero w końcu XVIII. w. występują godni wymienienia budowniczowie rosyjscy (Kokorinow, Baszenow, Kazakow).

**Malarstwo** czerpie z Bizancjum; malarstwo ścienne rozwija się głównie w Kijowie, Nowogrodzie i Suzdału, w XI. i XII. w. artyści przeważnie Grecy. W XIV. i XV. w. malarstwo freskowe rozwija się najsilniej. Z tego czasu mamy freski w cerkwi Zaśnięcia na Wołotowem Polu i w cerkwi Stratiłata, autorem ich był Teofan Grek. Cechuje je malarskość i impresjonizm średniowieczny. Mnich Dionizy, którego freski zachowały się w klasztorze Terapontyjskim, reprezentuje kierunek idealistyczny. Freski późniejsze się nie zachowały. W XVII. w. freski na Rusi Suzdalskiej wyka-

zują wpływy zachodnie. Malarstwo sztalugowe (ikony i ikonostazy) rozkwita w Nowogrodzie w XIV. i XV. w., dekoracyjne i nastrojowe, o bogatej treści ideowej. Główne szkoły: Nowogrodzka, Stroganowych i Moskiewska. Najslawniejszy artysta średniowieczny Andrej Rublew (ok. 1400), autor ikony św. Trójcy. W XVI. w. upada malarstwo ikonowe, w XVII. S. Uszakov usiłuje połączyć stare tradycje z wzorami malarstwa zach. Jednocześnie rozwija się malarstwo pod wpływem zach.-europejskiem, w Różanym Pałacu pod opieką carów: szereg artystów polskich i niemieckich. W drugiej połowie XVIII. w. zalew artystów obcych, z rosyjskich główni: Antropow, Lewickij, Kiprenskij i inni. W drugiej połowie XIX. w. kierunek tendencyjny, rewolucyjny, reprezentują: Pierow, Kramskoj, Gay, Riepin i Wierszczagin. Reakcją stanowi grupa artystów zw. „Mir Iskusstwa“, do której należą: Korowin, Gołowin, Maljawn, Lewitan, Somow i Benois. Najwybitniejszym malarzem końca XIX. w. jest M. Wrubel (1856—1910). Przewrót bolszewicki wzbudził cały szereg nowych, radykalnych kierunków, jak konstruktywizm, suprematyzm i w. in.

Rzeźba rozwija się głównie w rzeźbie dekoracyjnej w kościołach, np. jako rzeźba w drzewie w postaci ikonostazów i baldachimów. Od Piotra Wielkiego pracuje w Rosji szereg artystów obcych, np. Falconet; odtąd też rzeźba w Rosji rozwija się równoległe do zach.-europejskiej.

Przemysł artystyczny rozwijał się w Rosji w minjaturach, złotnictwie (korona Monomacha), emaljerstwie (tryptyk Kakhuli XI. w.), ceramice i tkaninach.

**Rosyjski język** wraz z ukraińskim (niekiedy podawanym za narzecze rosyj. i dlatego nazywanym małorosyjskim) należy do grupy językowej wsch.-słowiańskiej. Główne narzecza: wielkorosyjskie na płn., wsch. i w środku Rosji europejskiej i na Syberji, i białoruskie (stanowiące odrębny język, który podlegał znacznemu wpływowi jęz. polskiego) w sześciu zach. gubernjach dawnego państwa rosyjskiego, z których część należy obecnie (jak należała przed rozbiorem Polski) do państwa polskiego. Wielkorosyjskie dzieli się znowu na liczne narzecza o dość nieznacznych różnicach. Podstawą języka literackiego jest narzecze moskiewskie. Za Piotra W. wpłynęło wiele wyrazów obcych, zwłaszcza do języka urzędowego. W literaturze XVIII. w. mieszano język rosyjski z cerkiewno-słowiańskim, uważając to za „wzniosły styl“, dopiero zasadę, aby „pisać, jak się mówi“ wprowadził Karamzin, w poezji zaś Żukowskij i Batiuszkow. W Rosji bolszewickiej daje się zauważyć nadmiar wyrazów obcych i charakterystyczne skróty (np. Sownarkom zamiast Sowiet narodnych komisarów, t. j. Rada komisarzy ludowych). — Pierwszą gramatykę, rozróżniającą rosyjski od cerkiewno-słowiańskiego, napisał Łomonosow (1755). Właściwym twórcą językoznawstwa rosyj. jest Wostokow. W dalszym ciągu zasłużyli się Zrezniewskij, Busłajew, Grot, Potiebnia, Sobolewskij, Szachmatow, Durnowo, Uszakov

i i. Słownik wydała Akademia Petersburska (1789—94, 6 t.; nowe wyd. Wostokowa 1843, 4 t.; od 1891 wychodzi w zupełnie nowym opracowaniu). Należy nadto wymienić słownik etymologiczny Dahla (1861—68, 4 t., nowe oprac. Baudouin de Courtenay, 1903—09). Słowniki rosyjsko-polskie (częściowo przestarzałe i niezupełne) P. Dubrowskiego, Fr. A. Potockiego i i., zwięzły wykład języka rosyj. po pol. w Al. Brücknera i Tadeusza Lehra-Spławińskiego „Zarysie dziejów literatur i języków literackich słowiańskich“ (1929).

**Rosyjskie pismo.** Wraz z chrześcijaństwem Rosjanie przyjęli też z alfabetu greckiego wytworzone pismo Słowian bałkańskich, t. zw. Cyrylicę (ob.). Alfabet ten Piotr W. uprościł w formie zbliżonej do antykwy. Dawne pismo pozostało w użyciu w księgach cerkiewno-słowiańskich i jako pismo ozdobne. Z pierwotnych 36 liter reforma pisowni (1917) odrzuciła 5 jako zbyt ciężkie (np. podwójne znaki dla i, e (je) i f, t. zw. „znak twardy“, nieoznaczający żadnego dźwięku, lecz tylko wymowę poprzedzającej spółgłoski). Dla r. p. charakterystyczne jest rozróżnianie samogłosek „twardych“ i „miękkich“ (np. a-ja, e-je), przyczem fonetycznie chodzi nie o dwie samogłoski, lecz o to, czy poprzedzająca spółgłoska ma być zmiękczona, czy też nie. Mimo dużej ilości liter brak znaków na niektóre dźwięki obce.

**Rosynanta** (hiszp. Rocinante), nazwa lichego konia Don Kiszota; stąd często tyle, co szkap.

**Roszada** (z franc.), w szachach ruch podwójny, polegający na przestawieniu króla i wieży w ten sposób, że wieżę stawia się na polu sąsiadującym z boku ze stałym polem króla, króla zaś przestawia się na drugą stronę wieży. R. dopuszczalna jest, o ile żadna z tych figur nie wykonała jeszcze ruchu i o ile pole, przez które król ma przejść, nie jest zaszachowane.

**Roszella**, ob. Rochelle, La.

**Roszenie**, ob. Len.

**Roszkowski**, 1. Gustaw, prawnik pol., ur. 1847, studja w Warszawie i Fryburgu, od 1871—3 docent filozofji prawa i prawa międzynarod. w Krakowie, od 1873 patron przy trybunale cywilnym w Warszawie, od 1876 adwokat, od 1878 prof. filozofji prawa i prawa narodów na Uniwersytecie Lwowskim, od 1883 członek lwowskiej Rady miejskiej, następnie poseł do parlamentu wiedeńskiego. Jeden z pionierów znajomości filozofji i prawa narodów w Polsce; z niezliczonych jego prac, z których znaczną część ogłosił w języku franc. i niem., wymienić należy: „O poselstwach dyplomatycznych i konsulatach“ (1872), „O azyłach i ekstradycyi“ (1882), „O konwencji genewskiej“ (1887).

2. Waclaw, zoolog pols., ur. 1886, studja w Lozannie, zajmował się specjalnie ptakami i gadami palearktycznymi, oraz mięczakami (Lymnacidæ) całego świata. Były profesor anatomji zwierząt domowych w Instytucie Weterynaryjnym w Warszawie, obecnie kustosz Polskiego Państwowego Muzeum Przyrodniczego w Warszawie.

**Roszpunka**, ob. Valerianella.

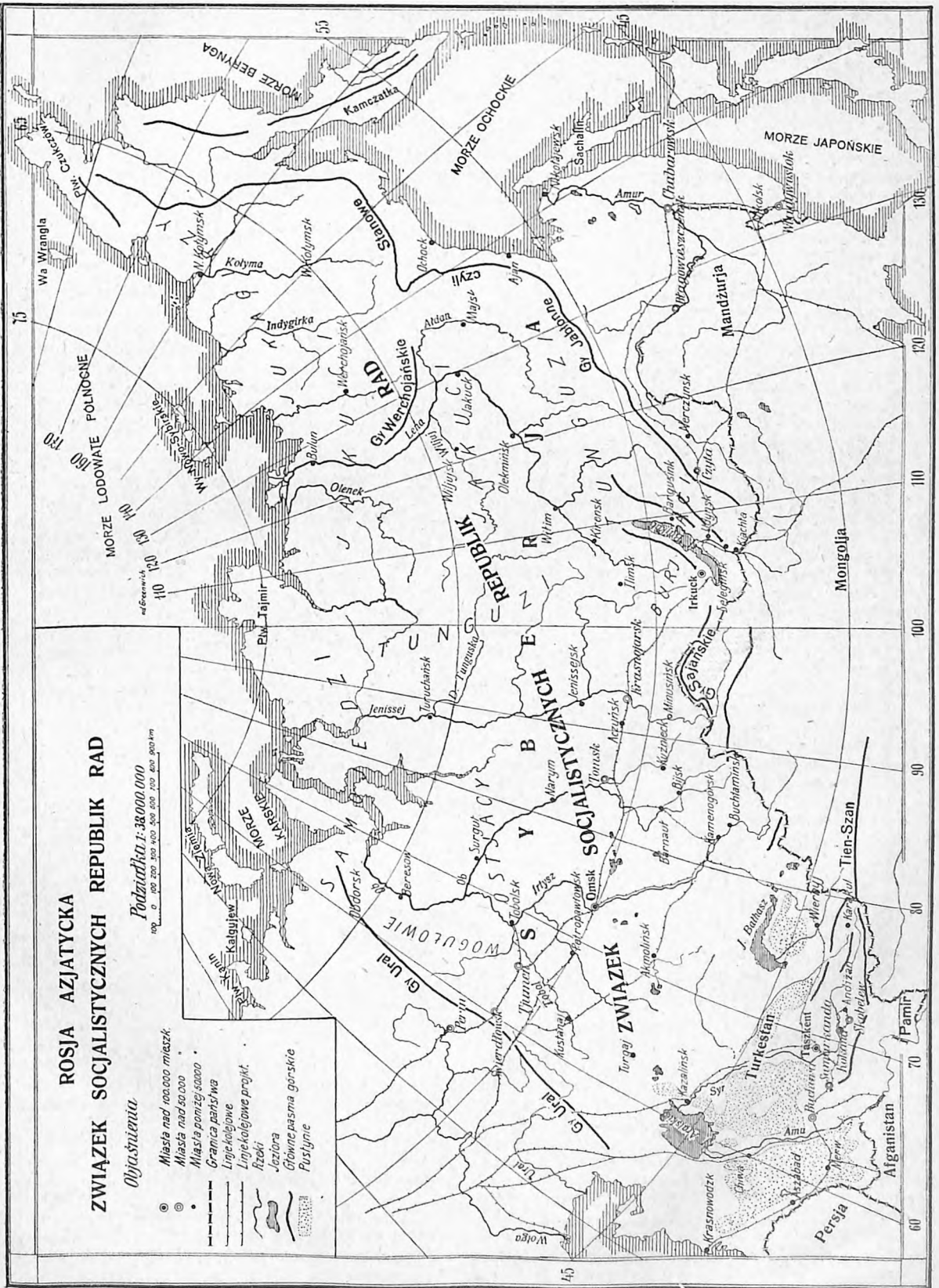



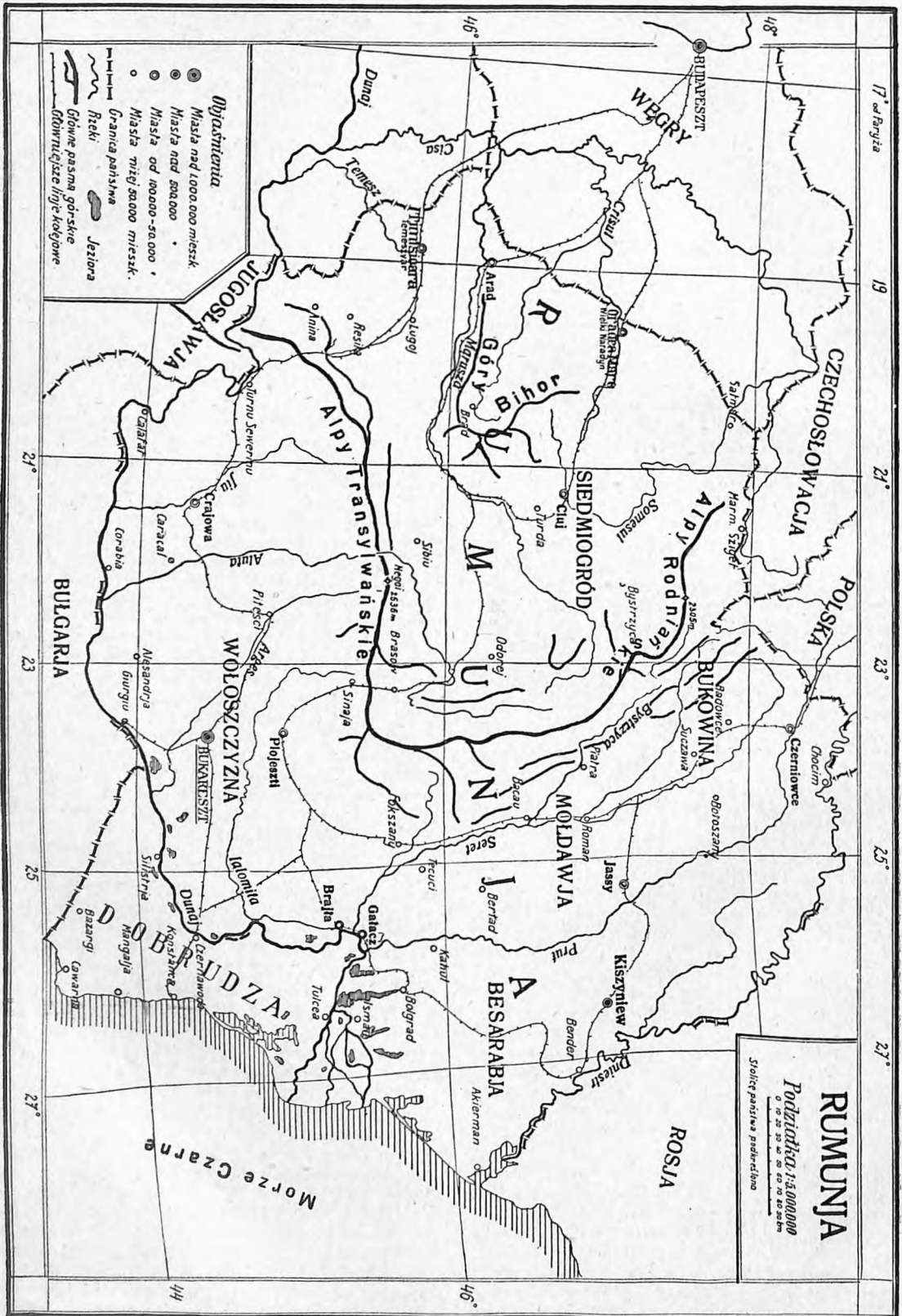

**Roś**, prawoboczny dopływ Dniepru na Ukrainie, długi 386 km. Wypływa nieopodal Berdyczowa, przepływa pod Białącerkwią, Bohusławiem, Korsuniem i uchodzi nieopodal Czerkas.

**Roś (Rossa)**, lewoboczny dopływ Niemna, długi 80 km, w pow. Wołkowsk.

**Rościsław** (Rastisław, Rastic), księżę wielkomorawski, 846—870, objął rządy po stryju Mojmirze, usuniętym z tronu przez ces. Ludwika Niemieckiego, zrzucił w 848 zależność od Niemiec i utwierdził niepodległość państwa przez wprowadzenie religii chrześcijańskiej w obrządku słowiańskim przy pomocy sprowadzonych w 863 z Bizancjum św. Cyryla i Metodego. R. został stracony z tronu przez siostrzeńca Świętopelka i z rozkazu Ludwika Niemieckiego oślepiony i zgładzony.

**Roślin anatomja**, p. Roślin morfologia.

**Roślin biologia** (r. ekologia, fyto-biologia, bionomja), nauka o stosunku rośliny do otoczenia, stara się wyjaśnić stanowiskiem różnorakie kształty roślin, zajmuje się jako socjologia roślin zbiorowiskami roślinnymi, wpływem skupień roślinnych na życie jednostki, symbiozą i pasorzytnictwem, stosunkiem świata roślinnego do zwierzęcego. R. b. jest jeszcze w stadium rozwoju; wiąże się ściśle z fizjologią roślin oraz z morfologią, stanowi podstawę geografji roślin.

**Roślin choroby**. Ch. bezbakteryjne wywołują anormalne warunki zewn., nadmiar lub też brak pewnych składników w glebie, oraz niekorzystne czynniki atmosferyczne. Brak wody powoduje karłowaty wzrost, słaby rozwój nasion, wcześniejsze dojrzewanie owoców, wcześniejsze opadanie liści, obumieranie owoców i kwiatów, drewnienie korzeni mięsistych. Nadmiar wody powoduje żółknienie liści, tworzenie się narośli (parchy) na korze różnych drzew, obumieranie gałęzi i t. d. Nadmiar wody w glebie pociąga za sobą brak tlenu, przyczem nagromadzona wielka ilość bezwodnika węglowego wywołuje obumieranie korzeni. Brak azotu wywołuje białe plamy i pasy na liściach, brak żelaza lub potasu żółknienie liści, oraz słabszy rozwój tkanki mechanicznej i korzeni. Także choroby, polegające na wypływanii żywicy i gum występują skutkiem miejscowego niedowozu wody oraz środków pokarmowych, lub też zranienia. Od chłodu rośliny więdną, na mrozie marzną. Za wysoka temperatura powoduje usychanie liści, czerwienienie i przysychanie kory. Niedostateczne oświetlenie wywołuje objawy etjologii (ob.).

Na specjalną uwagę zasługują rany, wywoływane na roślinach przez człowieka w celu otrzymania korka, kory, przy szczepieniach, obcinaniu gałęzi i t. d. Rany te wywołują często tworzenie się buł na pniach, nieregularny rozwój łyka i t. d.

Ponadto wywołują u roślin rozmaite choroby pasorzyty, tak roślinne, jak i zwierzęce, głównie grzyby. Obecność pasorzyta objawia się czasem silniejszym rozwojem (hypertrofia) zakażonych organów, np. tworzenie się torbieli u sliw, lub też zanikiem (atrofia) organów chorych. Chore liście często amputują opadnięte pasorzytem komórki, tworzy się plama, która potem

brunatnieje i wypada. Czasem przez opadnięcie jakiegoś organu cierpi cała roślina np. opieńka (*Agaricus melleus*) niszczy nieraz całe drzewa, powodując butwienie drewna. Zarazenie rośliny przez grzyba odbywa się w różny sposób, zwykle najłatwiej się zarażają i najmocniej cierpią rośliny, uszkodzone już innymi czynnikami, np. mrozem.

**Roślin fizjologia**, nauka o przejawach życia roślin, stara się tłumaczyć każdy przejaw życiowy działaniem procesów chemicznych i fizycznych. Polega w znacznej mierze na eksperymencie. Całość życiowych przejawów roślin można podzielić na zmiany materji, formy i siły. W zjawiskach życiowych możemy wyróżnić zjawiska dotyczące życia vegetatywnego (odżywianie, wzrost, ruchy, oddychanie) i rozrodu (rozród bezpłciowy i płciowy).

**Roślin geografja**, nauka o rozmieszczeniu roślin na ziemi oraz o jego przyczynach. Florystyczna g. wymienia szereg gatunków, występujących w danym miejscu i według statystyki dzieli całą ziemię na państwa roślinne, prowincje, pasy vegetacji, wykreśla drogi wędrówek i t. d. Pod nazwą flory rozumie się systema tyycznie zgrupowane rośliny danej części ziemi, natomiast pod nazwą *vegetacji* wszystkie osobniki, rosnące razem. Roślin kosmopolitycznych (rosnących wszędzie) jest niewiele. Występowanie endemitów (roślin, przywiązanych do niewielkich przestrzeni), jest ważne ze względu na odgraniczenie florystycznych jednostek. Szczególnie ważne są gatunki korespondujące (pokrewne), występujące w krajach od siebie nieraz bardzo oddalonych, co wskazywałoby na połączenie tych krain w dawnych wiekach. Okręgi, w których większość gatunków należy do tych samych rodzin i rodzajów, określamy jako *królestwa roślinne*. Te dzielimy na *państwa roślinne*, a te na *provincje*. Rozmieszczeniem roślin w dawnych epokach geologicznych zajmuje się historyczna g. r. Zmiany klimatu na ziemi wywołały wędrówki roślin. Biologiczna g. r. zajmuje się zbiorowiskami roślinnymi (*asocjami*), które tworzą większe jednostki: formacje, wśród których formacje drzewiaste wybijają się na pierwszy plan. Ważne są granice lasów, np. na północy lasy przechodzące w tundrę, górna granica lasu przechodząca w kosodrzewinę, granica między lasem a stepem (krajobraz parkowy), edaficzna granica lasu uwarunkowana glebą, np. granica lasu nad brzegiem torfowiska. Dokładne analizy zbiorowisk roślinnych dały początek socjologii roślin.

**Roślin hodowla** (selekcja), całokształt czynności, mających na celu utrzymywanie, ustalanie i rozmnażanie pożądaných genotypów roślin uprawnych. R. h. jest umiejętnością techniczną, korzystającą z doświadczeń, oraz podstaw naukowych uprawy roślin, prócz tego hodowca musi uwzględnić głębiej i szerzej działy nauk biologicznych, dotyczące rozmnażania się roślin z nauką o zmienności i dziedziczności włącznie.

Czynności hodowlane polegają na: a) znalezieniu lub stworzeniu (najczęściej przez skrzyżowanie) roślin o pożądaných właściwościach,

b) stwierdzeniu istotności i stopnia dziedzicznego ustalenia pożądaných cech (ob. Dziedziczność), c) odpowiedniemu rozmnożeniu wyhodowanego materiału. H. r. prowadzą prywatne gospodarstwa, specjalne przedsiębiorstwa lub stowarzyszenia hodowlane, element kontrolny, doradczy i propagandowy stanowią stacje doświadczalne, instytuty naukowe, Towarzystwa rolnicze i odnośnie katedry uczelni rolniczych.

**Roślin morfologia**, nauka o budowie roślin. Dzielimy ją na morfologję cz. organografję, zajmującą się zewn. wyglądem rośliny i na anatomję cz. fytoatomję, zajmującą się budową wew. rośliny. Dawniej była to nauka pomocnicza systematyki roślin, obecnie rozwinęła się w osobną gałąź wiedzy.

a) **Organografja**. Najważniejsze narządy rośliny dzieli na wegetatywne i rozrodcze. Po raz pierwszy podział pracy zaznacza się w zarodku biegunowością, prowadzącą do wyróżnicowania korzenia i pędu. Podczas gdy korzeń spełnia rolę umacniania rośliny w glebie i czerpania pokarmów, pęd dzięki liściom ma zadanie asymilowania. Prócz tych zasadniczych funkcij mogą przybierać inne funkcje, co zawsze stoi w związku ze zmetamorfizowaniem danego organu. U roślin kwiatowych organa rozrodcze są zmetamorfizowanymi częściami pędu.

b) **Anatomja roślin**. Ciało wegetatywne rośliny składa się z komórek, które się łączą w tkanki. Na wierzchołkach wegetacji oraz na innych częściach ciała rośliny znajduje się tkanka twórca. W organach wyrosniętych różniamy: **s k ó r k ę** oraz **t k a n k i**: mechaniczną, przewodzącą, asymilującą, magazynującą, wydzielającą i przewietrzającą.

**Roślin ochrona**. Rośl. chroni się przed szkodliwym oddziaływaniem klimatu, złych warunków glebowych oraz zapobiega i usuwa się szkodliwe rośliny (chwasty, parasolki) i zwierzęta. (Por. Roślin choroby). — Przeciw szkodnikom zwierzęcym stosuje się: 1. środki zapobiegawcze, jak ogradzanie uprawy, pokrywanie siatka, odstraszanie pszczołami i gryzoniów (strachy, grzechotki, obsiew rośl. cuchnącymi, np. konopie, lub bajcowanie ziarna). 2. śr. zapobiegawcze i leczące, jak usuwanie roślin porażonych, bajcowanie materiału siewnego, dezynfekowanie uprawy przez obsypywanie lub skrapianie: roztworem siarczanu miedzi, sublimatem, formaliną lub mieszaniną tych środków. Istnieją liczne bajce gotowe (Uspulun, Geimisan, Urania, Betanal i t. p.) skuteczne również jest posypywanie siewu (pogłównie) niektórymi nawozami sztucznymi (kainit, azotniak i t. p.). Ważną rolę odgrywa ochrona zwierząt, tępiących szkodniki. Przeciw chorobom roślin stosuje się liczne środki płynne (mieszanina siarczanu miedzi i wapna, t. zw. ciecz bordowska, roztwór szarego mydła, nafta, formalina, preparaty arsenowe, barowe, siarkowe, odwar tytoniowy i t. p.), lub suche (kwiat siarczany, wodorotlenek wapnia, pył tytoniowy). W cieplarniach przeprowadza się okadzanie siarką, formaliną. Również gazy trujące znalazły zastosowanie przy tępieniu szkodników na większych przestrzeniach, głównie w gosp. leśnych. Ochr. rośl. bywa często identyfikowana z pojęciem Ochrony

przyrody (ob.), t. j. opieką nad zanikającymi gatunkami roślin i przeciwdziałaniem niszczącym wpływom gospodarki człowieka (ob. Rezerwaty, Park).

**Roślin oznaczanie**, wyszukiwanie nazwy rośliny zazwyczaj przy pomocy podręcznika, zwanego kluczem. Por. Roślin systematyka i Nomenklatura.

**Roślin rozsiewanie**. Rośliny posiadają różne przystosowania, umożliwiające nasionom dostanie się do jak najdogodniejszych warunków rozwoju. Zależnie od tego, jaki czynnik bierze udział w rozsiewaniu, różniamy: hydrochory (rozsiewane przez wodę), anemochory (przez wiatr), oraz zoochory (przez zwierzęta). Do rozsiewania przez wodę przystosowują się rośliny, wytwarzając na nasionach i owocach aparaty do pływania, lub też bardzo grubą skorupę (orzec kokosowy), rozsiewane wiatrem mają skrzydełkowate przyczepki, włoski, małeńkie, lekkie nasiona; rozsiewane przez zwierzęta mają zwykle hakowate zadziory lub słodki jadalny owoc. Prócz tego wiele roślin posiada zdolność do samorzutnego rozsiewania się (autochory) np. niecierpek (*Impatiens*), ośli ogórek (*Ecbalium*). U wielu suchorośli rozsiewanie jest uwarunkowane zamoczeniem (hydrochasia), natomiast przy kserichasii owoce czy nasiona muszą być dostatecznie wyschnięte.

**Roślin ruchy** natury czysto fizycznej polegają na zmianie objętości ścian komórek przy pęcznieniu i wysychaniu, n. p. przy pękaniu nasion, pylników, sporangiów itd. Inne mechaniczne ruchy, n. p. wystrzeliwanie nasion lub spor polegają na zmianie turgoru w pewnych partjach rośliny.

Ruchy **t a k t y c z n e**, polegające na zmianie miejsca, są wyłączną właściwością roślin niższych oraz komórek rozrodczych roślin wyższych. Ruch cząstki zależy od światła, przyciemniając jedno organizmy dążą ku światłu, inne uciekają od światła (**f o t o t a x i s**). Ruchy pełzające (**a m e b o i d a l n e**) są najczęściej wywołane wilgotnością (**h y d r o t a x i s**). Ruch zospor i bakterij zależy od nierównomiernego rozłożenia materiałów pokarmowych w pożywce. Plemniki paproci zwabia do organów rozrodczych żeńskich wydzielina kwasu jabłkowego (ruchy **c h e m o t a k t y c z n e**). Okrzemki poruszają się dzięki wydzielanej na zew. plazmie, która w prądach opływa komórki.

Rośliny przyrosnięte do podłoża mogą się tylko wyginać. Wygięcie następuje wówczas, gdy z jednej strony danego organu komórki szybciej rosną, niż z drugiej, lub też z jednej strony wykazują silniejszy turgor. Jedne ruchy są niezależne od otoczenia (autonomiczne), występują w pewnym okresie rozwoju, inne, jako reakcja na bodźce, zależą od otoczenia (ruchy paratoniczne). Tropizm, jest to zdolność organów rośliny reagowania ruchem na bodźce zewn. (geo-, heljo-, hydrotropizm). Na tej samej zasadzie polegają perjodyczne ruchy, nastje (zamykanie kwiatów na dzień lub na noc, uwarunkowane zmieniającym się oświetleniem lub ociepleniem powietrza). — Bardziej skomplikowanym zjawiskiem jest ruch u czułka (*Mimosa*). Pod wpływem dotyku stulają się pie-

rzaste listki, następnie cały liść opada skutkiem zwiótczenia poduszczeni stawowej. Szybkie reagowanie na bodziec mają wywoływać hormony. Przy dłuższym przetrzymywaniu rośliny w ciemności zdolność reakcji ustaje.

Na siłę ciężkości roślina reaguje ruchami geotropicznymi: części nadziemne kierują się ku górze, części podziemne prostopadle w dół (geotropizm). Gałęzie boczne oraz korzenie boczne tworzą w stanie spoczynku z osią główną pewien kąt, charakterystyczny dla rośliny (transwersalny geotropizm). Przy owijaniu się rośliny o podporę występują ruchy *n u t a c y j n e* w kierunku wskazówek zegara lub też w przeciwnym.

Jeszcze ciekawszym zjawiskiem jest *heljotropizm* (fototropizm) dodatni i ujemny. Roślina reaguje na jednostronne oświetlenie skrzywieniem. Liście roślin wyższych, mchów i paproci ustawiają się prostopadle do kierunku padania promieni światła (heljotropizm transwersalny). Pod wpływem jednostronnego działania wilgoci następuje również wykrzywienie: np. korzenie zwracają się do źródła wilgoci (hydrotropizm dodatni). Kielkujące łagiewki pyłkowe zwabia chemiczny bodziec do rośnięcia w stronę jaja (chemotropizm). Przy *termotropizmie* pewne części rośliny zwracają się lub też odwracają od źródła ciepła. *Rheotropizm* obserwowano na korzeniach kukurydzy, rosnącej w przepływającej wodzie: korzenie zginały się i odwracały od kierunku prądu. *Galwanotropizm* badano na roślinach hodowanych w roztworze, przez który przepuszczano prąd elektryczny: przy słabym prądzie korzenie zwracały się do anody.

**Roślin socjologia**, nauka o zbiorowiskach roślinnych, występujących w przyrodzie; stanowi część ekologicznej geografii roślin (ob. Roślin geografja).

**Roślin systematyka**, dział botaniki, zajmuje się wyciezeniem rodzajów roślin oraz ich ułożeniem w system, oparty na naukowych podstawach. Zestawienie cech, które różnią blisko siebie stojące gatunki, nazywamy *diagnozą* (diag. rodzajowa i gatunkowa). Różniamy systemy naturalne i sztuczne. W *sztucznym* zostają uwzględnione pewne cechy, według których grupuje się rośliny; np. w sztucznym systemie Lineusza uwzględniono w pierwszym rzędzie ilość pręcików, następnie ilość słupków i ze względu na te cechy posegregowano wszystkie rośliny na 24 gromady, każdą gromadę na rzędy, te dalej na rodziny, rodzaje, gatunki; por. też Nomenklatura. — W systemach *naturalnych* szereguje się rośliny możliwie według pokrewieństwa filogenetycznego, które wykrywa się różnymi metodami, np. drogą serodiagnostyki. U roślin wyróżniamy cechy *przystosowawcze* (adaptatywne), powstałe dzięki wpływowi warunków zewn. i *organizacyjne*, o charakterze filogenetycznym, które się dziedziczą. Tylko te ostatnie mają znaczenie dla stwierdzenia pokrewieństwa. Do oznaczania roślin służą klucze analityczne; uwzględniają one tylko cechy morfologiczne.

**Roślin uprawa**, część nauki rolnictwa, obejmująca

metody hodowli roślin uprawnych, uwzględnia rodzaje, gatunki i odmiany, historję rozwoju, warunki wzrostu, przystosowanie do gleby i klimatu i t. d.

**Roślin zbiory**, p. Herbarjum.

**Roślina**, każdy człon takiej gałęzi rodowej istot żywych, z których najwyższej uorganizowane formy mają komórki o ścianach zbudowanych z celulozy, rosną wierzchołkiem wzrostu, dzielą się na część pędową i korzeniową, mają zdolność wytwarzania z połączeń nieorganicznych połączeń organicznych (odżywianie autotroficzne). Wszystkie rośliny grupujemy w państwo roślinne. Od państwa zwierzęcego państwo roślinne nie jest ściśle odgraniczone. R. składa się w najprostszym przypadku z jednej komórki, u form wyższych z wielu tysięcy komórek, zgrupowanych w tkanki, a te w narządy, predysponowane do wykonywania pewnych funkcj. Budową i życiem r. zajmuje się botanika (ob.).

**Roślinna komórka**, elementarna jednostka budulcowa ciała rośliny. O budowie i życiu komórki wogóle ob. art. Komórka, Komórki podział. Roślinna komórka wyróżnia się stałą obecnością błony i chromatoforów. Chromatofory występują pod trzema postaciami: zielono zabarwionych ciałek zieleni, bezbarwnych leukoplastów i żółto lub czerwono zabarwionych chloroplastów. Chloroplasty są zwykle płaskie, owalne, tylko u glonów mają różnorakie kształty. Budowa ciała zieleni wydaje się gąbczasta, w oczkach tej gąbki znajduje się substancja oleista, która jest mieszaniną barwników (ob. Chlorofil i Asymilacja). Pod wpływem światła tworzą się w c. zieleni małe ziarenka skrobi. U niektórych glonów zielonki zawierają wew. kryształki białka w postaci silnie łamiących światło ciał (pyrenoidy) otoczonych ziarenkami skrobi.

Tylko w młodym stadium komórki cytoplazma wypełnia błony komórkowe. W miarę starzenia tworzą się puste przestrzenie, które wypełnia sok komórkowy, t. zw. wakuole, odgraniczone od ciała plazmatycznego hyaloplazmą. W komórkach starych często cytoplazma stanowi już tylko wysiętkę ścian, od niej ciągną się cieniutkie nitki, przebiegające komórkę, poza tem cała jest wypełniona dużą wakuolą. W soku komórkowym znajdują się: cukry, inulina, asparagina, garbniki, glikozydy, barwniki (głównie antocjan), kwasy roślinne, oraz połączenia nieorganiczne. Do martwych składników komórki należą ciała aleuronu, ziarenka skrobi (ob.), oraz kryształki szczawianu wapnia pojedyncze lub jako wiązka igieł (t. zw. rafidy). Węglan wapnia znajduje się w komórkach pod postacią cystolitów, lub też występuje w łupinkach nasiennych, w twardzieli drzew i t. d. U skrzypów błona komórek, podobnie jak u traw, bywa impregnowana krzemionką.

Ściana komórkowa składa się z celulozy. Bywa poprzerywana jamkami, dzięki którym komunikuje między sobą plazma komórkowa (plazmodesmy).

**Roślinne barwniki**, substancje barwiące w organizmach roślinnych. Do najważniejszych należą: chlorofil, antocjan i karotyna.

**Roślinne masło**, ob. Kokosowy tłuszcz.

**Roślinne słuzy**, substancje organiczne, węglowodany zbliżone do celulozy, w zimnej wodzie pęcznieją w śluzowatą, kleistą masę. Mogą występować tak w błonie, jak też i we wnętrzu komórek. W pierwszym wypadku występują w komórkach epidermalnych niektórych nasion (np. lnu), które po zamoczeniu pęcznieją i śluzowacieją, dzięki czemu nasionko przylepia się do podłoża, co ułatwia kiełkowanie. U suchorośli spotykamy się często ze śluzem wewnątrz komórek w mięsistych liściach, pędach i cebulach, przyczem woda zawarta w śluzie długo opiera się wyparowaniu. Podobnie ma się sprawa u niektórych śluzowców, glonów i grzybów. Tworzące śluz glony dostarczają agar-agaru.

**Roślinne tkanki**, p. Roślin morfologia.

**Roślinne zasady**, ob. Alkaloidy.

**Roślinny łój**. Nazwą tą obejmuje się niejadalne tłuszcze roślinne, mające wygląd i gęstość łożu. Należą do nich: 1. **Łój chiński**, wytapiany parą wodną z nasion rośliny *Stillingia sebifera*; 2. **Łój malabarski**, wytapiany na wodzie z nasion rośliny *Vateria indica*; 3. **Łój gujański**, z nasion rośliny *Myristica (Virola) sebifera*; 4. najważniejszy ze wszystkich, **Łój japoński**, zwany w handlu niewłaściwie woskiem japońskim, wytapiany z nasion różnych roślin z rodziny *Rhus*; 5. **Łój mirtowy**, zwany w handlu niewłaściwie woskiem mirtowym, wytapiany z jagód różnych odmian mirtów *Myrica*. Zastosowanie do wyrobu świec i mydeł. Łój japoński i mirtowy służą także jako namiastka wosku.

**Roślinny wosk**, wydzieliny roślinne, zbliżone składem chemicznym do wosku pszczelego i mające podobne zastosowanie. Najważniejszy jest wosk karnauba, występujący jako nalot na liściach brazylijskiej palmy *Copernicia cerifera* i wytapiany z nich na wodzie. Jako produkt handlowy przychodzi w zielonawych lub złotych bryłach. Wosk palmowy, z pnia połud.-amerykańskiej palmy *Ceroxylon andicola*, posiada w swym składzie nieco żywicy. Ma wysoki punkt topliwości: 102—105°. Wosk chiński, zwany *pela*, pochodzi z drzewa *Fraxinus chinensis*. Inny wosk chiński, zwany *pela t szong*, jest właściwie wydzieliną owadu *Flata limbata*, zbieraną następnie z drzew. Wosk japoński i wosk mirtowy są tłuszczami, gdyż zawierają w swym składzie chemicznym glicerynę; wosk przypominają tylko wyglądem i kruchością. Por. Roślinny łój.

**Roślinożerne**, p. Pożywienie zwierząt.

**Rośliny kopalne**, ob. Kopalne rośliny.

**Rośliny lekarskie**, ob. Lekarskie rośliny.

**Rośliny leśne**, ob. Leśne rośliny.

**Rośliny owadożerne**, ob. Owadożerne rośliny.

**Rośliny pasorzytne**, ob. Pasorzytne rośliny.

**Rośliny pastewne**, ob. Pastewne rośliny.

**Rośliny przemysłowe**, ob. Przemysłowe rośliny.

**Rośliny trujące**, ob. Trujące rośliny.

**Rośliny użytkowe**, ob. Użytkowe rośliny.

**Rośliny użytkowe**, ob. Użytkowe rośliny.

**Rota** (łac.), koło, t a b e r n a k u l u m, zbudowane w ten sposób, że N. Sakrament zakrywa się przez obrót. R. nazywa się również obra-

cający się mechanizm w rozmównicach lub u wejścia klauzurowych klasztorów żeńskich.

**Rota**, wyspa w pld. Marjanach ze 114 km<sup>2</sup> i 452 mieszk. Jest to bazaltowa góra (244 m), okolona wapieniami koralowymi i otoczona wieńcem raf koralowych.

**Rota**, w wojsku, w szyku rozwiniętym, dwu ludzi, stojących jeden za drugim, w braku zaplecznego zwie się ślepą r. W Polsce do połowy XVI. w. nazwa pododdziału, zastąpiona później określeniem chorągiew.

**Rota przysięgi**, ob. Przysięga.

**Rota Romana** (Rota rzymska), ob. Kurja rzymska.

**Rotacja** (z łac.), obrót, obrotowy ruch. W rolnictwie, ob. Płodozmian.

**Rotacyjna maszyna drukarska**, ob. artykuł. Drukarnia, Szybkosprawne maszyny drukarskie.

**Rotacyjne ciało** (obrotowe), bryła powstała przez obrót figury płaskiej dokoła jakiejś osi.

**Rotacyjny druk**, odbitki z cylindrycznych form drukarskich. Ob. Szybkosprawna prasa drukarska.

**Rotacyjny (wirujący) silnik** odznacza się tem, że jego cylindry wraz z innymi organami obracają się wokoło nieruchomego wału korbowego (ob. Spalinowe silniki).

**Rotal**, handl. jednostka wagi w Marokko = 0,508 kg. Ob. Kantar.

**Rotang** (Rhotang), przełęcz w Himalajach, w Pendżabie, wys. 3.962 m. Od kwietnia do listopada służy za przejście z Pendżabu do Ladaku.

**Rotari Pietro**, hr., malarz włoski, (1707—1762), pracował z powodzeniem na dworach w Wiedniu i Dreźnie, później nadworny malarz Katarzyny II. w Petersburgu. Malował liczne portrety pełne gracji i zmanierowane, obrazy religijne („Ucieczka do Egiptu“ — Drezno, „Narodziny NMP.“ — Padwa i t. d.), znane też są jego bardzo ciekawe akwaforty. Dla dworu swego nabyła Katarzyna II. od R. 663 główek kobiecych, namalowanych w czasie jego podróży po Rosji.

**Rotary Club** (klub kolejności), początkowo lokalna organizacja przedsiębiorców (istn. od 1905 w Chicago) dla popierania rozwoju życia handlowego i społecznego. Członków wyznaczano kolejno do rozmaitych placówek handlowych i stąd wyszła nazwa R. C. Z czasem podobne kluby zakładano w innych miastach St. Zjedn. Am. Płn. 1912 po zorganizowaniu R. C. w innych państwach stworzono International Assoc. of R. C. I. (Międzynar. Związek Kl. Kol.). Pod koniec 1928 R. C. obejmował 2.923 kluby w 44 państwach. R. C. jest stowarzyszeniem jawnym, celem jego jest podniesienie etyczne członków, nadto popieranie wzajemnego porozumienia się, dobrej woli i międzynarodowego pokoju przez stworzenie światowego koleżeństwa wśród zawodowców, zjednoczonych ideałem pracy. Członkiem R. C. może być przedstawiciel każdego zawodu, specjalnie zasłużeni są czł. honorowymi. Stały sekretarjat R. C. urzęduje w Chicago, filje w Londynie i Zurychu. Organem R. C. jest czasopismo „The Rotarian“.

**Rotatoria**, p. Wrotki.

**Rotenstein Zolner** Konrad, wielki mistrz krzyżacki, um. 1390, obrany 1382 jako następca Winricha von Kniprode, był początkowo w przzymierzu z Wład. Jagiełłą, potem z Witoldem.

**Roth** Stephan Ludwig, bohater ludowy Sasów siedmiogrodzkich, (1796—1849), działał 1848/49 jako cesarski komisarz pacyfikacyjny przeciw rewolucji węgierskiej, został przez Węgrów schwytany i rozstrzelany.

**Roth** Justus, niem. geolog, (1818—1892), od 1867 prof. w Berlinie, autor „Allgemeine und chemische Geologie“, (1879—93) i prac z zakresu petrografii.

**Rothaar góry**, część Nadreńskich gór Łupkowych w płd. Westfalji, między rz. Lenne i Górna Eder. Najwyższe wzniesienia: Langenberg (843 m) i Jagdberg (843 m).

**Rothan** Georges, dyplomata franc., (1822—1890), był sekretarzem legacji w Frankfurcie n. M., Berlinie i Brukseli, 1870/71 generałem konsulem w Brukseli, nap.: „La politique française en 1866“ (1879), „L'Allemagne et l'Italie 1870—71“ (1884—85, 2 t.) i in.

**Rothe** Hans, pisarz niem., ur. 1894, autor komedji „Der brennende Stall“ (1927), znany zwłaszcza z podjęcia nowego przekładu dramatów Szekspira (I, 1928).

**Rothenburg** (R. ob der Tauber), miasto w środk. Frankonji (Niemcy), w dolinie rz. Tauber z 8.828 mieszk. Słynne z mnóstwa zabytkowych budowli (XIII—XVII. w.), które nadają miastu średniowieczny charakter.

**Rotherham**, miasto w Yorkshire (Anglja), przy ujściu rz. Rother do rz. Don, 10 km na płn.-wsch. od Sheffield z 70.080 mieszk., starym gotyckim kościołem i znacznym przemysłem (żelazny, drzewny, szklany i i.).

**Rotherhithe** (Redriff), dzielnica Londynu, w płd. części miasta, w okręgach Bermondsey i Deptford, nad Tamizą z 37.619 mieszk. i wielkimi dokami.

**Rothermere** Harold Sidney Harmsworth, I. Viscount of Hemsted (od 1919), angielski potentat prasowy, ur. 1868, młodszy brat lorda Northcliffe, 1916 kierownik urzędu odzieżowego, 1917—18 minister lotnictwa, stworzył w Cambridge i Oxfordzie katedry uniwersyteckie, w głównym swym organie „Daily Mail“ popiera dążenia Węgrów w kierunku rewizji traktatu w Trianon.

**Rother**, I. Karol Władysław, znakomity polski anatom i fizjolog roślin, (1863—1916), kształcił się w Wilnie, Rydze, Dorpacie, następnie w Strassburgu, Paryżu i Petersburgu. 1889 docent, następnie nadzwyczajny prof. botaniki na uniwersytecie w Kazaniu, od 1897 do 1902 w Charkowie, w r. 1902 na uniwersytecie w Odesie; zmuszony do porzucenia katedry udał się w podróż na Cejlon i Jawę, po powrocie osiedlił się w Krakowie. Ogłosił liczne prace fizjologiczne, anatomiczne oraz fizjograficzne.

2. Aleksander, pol. inżynier-elektryk, ur. 1870, wykładał elektrotechnikę na Politechnice Lwowskiej, ogłosił wiele prac naukowych.

**Rothesay**, główne miasto wyspy Bute w zach. Szkocji (Włka Brytanja), nad Firth of Clyde

z 15.218 mieszk., ruinami zamku z XI. w., portem, kąpielami morskimi i rybołówstwem.

**Rothière, La**, wieś w depart. Aube (Francja), znana ze zwycięstwa Blüchera nad Napoleonem I. w dniu 1 lutego 1814.



M. A. Rothschild.

**Rothschild**, międzynarodowy dom bankowy. Założyciel Maier Amszel R., (1743—1812), przeznaczony pierwotnie na rabinę, uczęszczał do szkoły w Fürth, następnie został pomocnikiem w małym przedsiębiorstwie bankowym, powróciwszy do rodzinnego Frankfurtu n. M. założył kantor wymiany. Jako nadworny agent heskiego Wilhelma I. uratował mu podczas jego ucieczki przed Francuzami w r. 1806 majątek z narażeniem życia. Oprócz 5-ciu córek pozostawił 5-ciu synów, z których najstarszy Anzelm Mayer R., (1773—1855), objął firmę we Frankfurcie, pozostali zaś założyli nowe domy we Wiedniu, Paryżu, Londynie i Neapolu. 1822 otrzymali tytuły baronów austriackich.

**Rothwell**, miasto w Yorkshire (Anglja), 6 km na płd.-wsch. od Leeds z 15.240 mieszk. i fabryka zapalek i lin.

**Róti** (franc.), pieczeń.

**Rotmistrz**, w dawnym wojsku pol. dowódca rotę pieszej lub chorągwi konnej. Godność ta powstała w XVI. w. z nominacji króla, później hetmanów. Doświadczonych rycerzy mianował hetman r., dając im prawo robienia zaciągów (listy przypowiednie), a ci na czele chorągwi ciągnęli w pole. W 2. poł. XVI. w. r. wybiegały województwa, lecz przysługiwały im te same prawa, co dawniej. Pod koniec Rzpltej godność r. znaną była w kawalerji narodowej, gdzie zajmował on się sprawami gospodarczymi chorągwi. — W Polsce Odrodzonej stopień oficerski w pułkach jazdy odpowiada stopniowi kapitana.

**Rotniczanka**, prawoboczny dopływ Niemna w pow. Grodno, długi 18 km. Uchodzi pod Druskienikami.

**Rotograwjura**, miedzioryt lub staloryt odbity przy pomocy rytowanych walców na rotacyjnej maszynie drukarskiej.

**Rotomagus**, ob. Rouen.

**Rotomahana**, jezioro na płn. wyspie Nowej Zelandji, zniknęło przy wybuchu Tarawery 1886 w 14 km długiej szczelinie, lecz później znowu się wytworzyło.

**Rotondo Monte**, góra na Korsyce (ob.).

**Rotorowe okręty** wyszukują przy pomocy wirujących pionowych cylindrów (r o t o r ó w) siłę wiatru, wzgl. różnicę ciśnień powietrznych do napędu. Znaną tę już dawniej zasadę zastosował praktycznie Flettner (ob.) w roku 1924, zastępując żagle rotorami 15 m wysokości, 2,8 m średnicy, obracanymi silnikami 120 razy na minutę. Rezultaty osiągnięte z r. o. nie są zbyt zadowalające.

**Rotorowy statek**, ob. Rotorowe okręty.

**Rotorua**, osada na pln. wyspie Nowej Zelandji, w pobliżu R. Lake, leży w centrum obszaru obfitującego w gorące źródła i jest licznie zwiedzana przez turystów.

**Rotrou Jean de**, franc. poeta dramat., przyjaciel Corneille'a, (1609—1650), od 1628 napisał mnóstwo tragedji (m. i. „Le véritable Saint-Genest“, 1646; „Venceslas“, 1647), tragikomedji i komedji (np. „La soeur“, 1645), naśladowanych z wzorów antycznych, hiszpańskich i włoskich, odznaczających się żywością wyobraźni i uczucia. Wyd. zbior. 1820—23, 5 t., wybór 1882, 2 t. i 1883, 1 t.

**Rötscher Heinrich Theodor**, pisarz niem., (1803—1871), heglista, wpływowy krytyk teatralny, napisał m. i.: „Die Kunst der dramatischen Darstellung“ (1841—46, 3 cz.), „Shakespeare in seinen höchsten Charaktergebilden“ (1864), „Dramaturgische und aesthetische Abhandlungen“ (1864—67, 2 t.).

**Rott**, lewoboczny dopływ Innu w Dolnej Bawarii (Niemcy), długi 120 km.

**Rotta**, instrument, opatrzony strunami, w które uderzano pałeczką, plektron, albo grano na nich smyczkiem; uchodzi za prototyp skrzypiec.

**Rotteck Karl Wenzeslaus Rodecker von**, niem. historyk i polityk, (1775—1840), 1798—1832 zajmował katedrę uniwersytecką w Freiburgu i. Br., bojownik liberalizmu, przywódca opozycji w sejmie badeńskim, nap.: „Allgemeine Geschichte“ (1813—18, 6 t.), „Lb. des Vernunftrechts“ (1829—35, 4 t.) i in.

**Rottenhammer Johann**, malarz niem., (1564—1625), wykształcony w Wenecji na dziełach Tintoretta, osiedlił się po 1606 w Monachjum i Augsburgu. Malował małe obrazki ze scenami biblijnymi lub mitologicznymi, do których w wielu wypadkach domalowywał krajobrazy, kwiaty lub zwierzęta J. Brueghel. Dzieła w zbiorach niemieckich.

**Rotterdam**, miasto w prow. Płd. Holandji, największy port i drugie co do wielkości miasto Holandji, nad głównym ramieniem ujściowem Renu (Nieuwe Maas), 18 km od jego ujścia (jako Nieuwe Waterweg) do morza Północnego. Z pośród budowli zasługuje na wzmiankę kościół Sint Laurens (1472) z wysoką 64 m wieżą, Giełda z 1727, nowoczesny ratusz, a poza tem pomnik Era z ma z R. (1622) dłota H. de Keysera. Między 20 portami na pln. i 28 na płd. brzegu Nowej Mozy największy jest Waalhaven (310 ha) oraz port nowy (w budowie) i potrójny port w Schiedam.

Ludność liczy (1928) 571.842 mieszk., w tem 61,6% protestantów i 24,6% katolików. Już w 1796 liczył R. 53.212 mieszk. W przemyśle wysuwa się na plan pierwszy budowa

okrętów i maszyn, dalej fabr. margaryny, czekolady, odzieży, dywanów, wyrobów bawełnianych i tytoniowych oraz browary i młyny. Poza tem jest R. główną siedzibą handlu reńskiego i komisijnego. Z towarzystw okrętowych najważniejszy jest Rotterdamski Lloyd i Holland-Amerika Lijn. Z R. wychodzi (1927) 140 rozmaitych linii okrętowych. Ruch portowy powiększył się znacznie od wojny światowej i dziś ustępuje tylko Nowemu Jorkowi, wynosił on w 1927 r. 13.060 okrętów morskich z 21 milionami tonn rej.; niemniej wielka jest żegluga śródlądowa (w 1927 r. — 33,4 milj. tonn towarów). Poza tem jest R. wielkim węzłem komunikacji kolejowej i lotniczej. Odbywają się tu wielkie targi na zboże, bawełnę, kawę, bydło i tytoń. Z zakładów naukowych posiada R. wyższą szkołę handlową (od 1913), Akademię Sztuki i technicznych umiejętności, Instytut dla chorób tropikalnych, kilka towarzystw naukowych, bibliotek, 3 muzea etc.

Poniżej R. leży nad Nową Mozą — Schiedam, a przy ujściu Nieuwe Waterweg — Hock van Holland.

Miastem jest R. od 1299, wnet też jako ośrodek rybołówstwa doszedł do większego znaczenia. W 1572 zostało miasto splądrowane przez Hiszpanów.

**Rotti (Rote)**, bardzo żyzna wyspa w Indjach holend., należąca do prow. Timor, z 1.700 km<sup>2</sup> i 65.000 mieszk.

**Rottmann Karl**, malarz niem., (1797—1850), samouk, podróżował po Italji i Grecji, skąd wyniósł zamiłowanie do południowego krajoobrazu, który w obrazach swych upraszczał, traktując go monumentalnie. Główne dzieła: freski w arkadach Hofgartenu w Monachjum, freski w Nowej Pinakotece, oraz obrazy sztalugowe, jak: „Świątynia w Eginie“, „Akropol w Sikjon“, „Widok z Korfu“ i i.

**Rottmayr Johann Franz Michael**, malarz austrij., (ok. 1660—1730), studja odbył w Wenecji, malował w Salzburgu, potem w Wiedniu pełne rozmachu, barwne dekoracje freskowe plafonów i kopuł. M. in. jest twórcą dekoracji kopuły kościoła św. Piotra w Wiedniu.

**Rottweil**, miasto okręg. w Wirtembergji (Niemcy), nad Neckarem z 10.556 mieszk., szeregiem zabytkowych budowli z XIII—XVIII w., przemysłem (fabr. zegarków, sztucznego jedwabiu, maszyn i i.), handlem oraz źródłami solankowemi.

**Rotulus** (łac.), w starożytności zwój pisma papirusowego lub pergaminowego. W czasach późniejszych: wykaz poszczególnych pism, stanowiących akt, włączony do samego aktu; komplet dokumentów ujętych w jeden zeszyt.

**Rotuma**, ang. wyspa na pln. od wysp Fidżi z 36 km<sup>2</sup> i 2.402 mieszk.

**Rotunda** (łac.), kolistą budowla ze stożkowym lub kopulastym dachem. Forma architektoniczna stosowana dawniej przy budowie świątyń, używana jest dzisiaj także przy budynkach przemysłowych, np. zbiorniki gazu, ogrzewalnie lokomotyw.

**Rotwand Stanisław**, przemysłowiec polski, (1839—1916), studja prawnicze w Piotrogradzie, następnie adwokat przys. w Warszawie.

Tu zainteresował się żywo sprawami społecznymi i handlowymi, a jako członek i prezes szeregu stowarzyszeń handlowych, położył wybitne zasługi na polu podniesienia ekonomicznego kraju. Jest jednym z założycieli Szkoły Mechaniczno-Technicznej, która w dużej mierze przyczyniła się do gospodarczego rozwoju Królestwa.

**Roty Louis Oscar**, medaljer franc., (1846—1911), był jednym z wskrzesicieli medaljerstwa we Francji, wykonał szereg medali i plaket, z których główne: M. E. Chevreula, pani Boucicault, Pasteura i in.

**Roubaix**, miasto w depart. Nord (Francja), 11 km na pñ.-wsch. od Lille, 4 km od granicy Belgji, nad kanałem R. ze 117.200 mieszk., gotyckim kościołem z XV. w. i monumentalnym ratuszem. R. jest ośrodkiem przemysłu wełnianego i bawełnianego, który zatrudnia w samem R. zgorą 50.000 robotników i robotnic, a w okolicy jeszcze ok. 150.000 rob. Poza tem posiada miasto przemysł żelazny, młynarski, garbarski, kauczukowy, chemiczny i maszynowy. Już w XV. w. istniał w R. znaczny przemysł sukienniczy. Zniszczone w XVII. w. przez pożar, rozrosło się R. w XIX. w. na wielkie, nowoczesne miasto przemysłowe (w 1804—1876 powiększyła się liczba ludności z 8.700 na 83.000 głów).

**Roudaire François Elie**, inżynier franc., (1836—1885), twórca niewykonanego projektu stworzenia morza na Saharze. Ogłosił: „Une mer intérieure en Algérie“ (1874) i i.

**Rouen**, stolica depart. Seine-Inférieure i Normandji (Francja), nad Sekwaną, 130 km powyżej jej ujścia, przy kolei: Paryż—Le Havre ze (1926) 122.898 mieszk. (w 1921 r. było 123.712 mieszk.). Miasto leży po prawym brzegu rzeki, a z przedm. Saint-Sever położonem na lewym brzegu łączą je 2 mosty.

Wiele ulic i domów zachowało swój starodawny charakter. Z kościołów najważniejsze są: katedra gotycka Notre-Dame (XII—XVI. w.) z licznymi renesansowymi nagrobkami, kościół Saint-Maclou (1437—1521) i Saint-Ouen (1318—1550), a z budowli świeckich: gotycki pałac Sprawiedliwości (XV—XVI. w.), wieża zegarowa (1389) i Hôtel du Bourghéroulde (XV. w.). R. posiada École supérieure libre du Droit (1913), 3 duże biblioteki, 2 archiwa, 12 muzeów, 20 towarzystw naukowych, obserwatorium astronom. i i.

Miasto jest wielkim ośrodkiem przemysłu bawełnianego (1 milion wrzecion), a poza tem posiada przemysł chemiczny, papierowy, metalowy, naftowy, ceramiczny, konfekcyjny i t. d. Do R. dochodzą okręty morskie (zanurzające się do 8 m); ruch portowy zagran. wynosił w 1927: 2.639 statków z 2.440.000 tonn rej. R. jest portem przywozowym (zboże, nafta, węgiel) i pod tym względem dzierży drugie miejsce we Francji. Handel posiada miasto znaczny.

W starożytności (Rotomagus) było R. stolicą Vellocassiów, od Konstantyna Wkiego — prowincji Lugdunensis secunda, a od 911 Normandji. 1066—1204 i 1419—49 należało do Anglików, którzy tu spalili na stosie Dziewicę Orleań-

ską (1431). Na czasy od połowy XVII. do końca XVIII. w. przypada rozkwit przemysłu ceramicznego (fajanse) w R. (znak fabr. w kształcie lilji francuskiej).

**Rougé Emanuel**, wicehr., franc. egiptolog, (1811—1872), 1859 profesor Collège de France, napisał: „Recherches sur les monuments qu'on peut attribuer aux six premières dynasties de Manéthon“ (1865), „Inscriptions hiéroglyphiques copiées en Égypte“ (1877—9, 4 t.) i i.

**Rouge-et-Noir** (franc. „czerwone i czarne“), hazardowa gra w karty, zastąpiona obecnie powstałą z niej Trente-et-Quarante. — Tytuł powieści Stendhala.

**Rouget Mikołaj**, inżynier polski, (1781—1847), malarz, architekt, oficer francuski, pułkownik korpusu inżynierów wojsk Księstwa Warszawskiego. Opracował plany i kierował przebudową zamku w Opatówku dla ks. J. Zajączka. Wykonał mapę wojenną Księstwa Warszawskiego, ofiarowaną Napoleonowi I. Wydał prace: „Nauka budownictwa praktycznego czyli doręcznik dla budujących“ (1827), „Budownictwo wiejskie...“ (1828).

**Rouget de Lisle Joseph**, poeta franc., (1760—1836), autor „Marseillaise“ („Marsyljanka“, maj 1791), nadto pieśni wojennych i rewolucyjnych; pozostałe jego utwory bez znaczenia.

**Rouher Eugène**, franc. polityk, (1814—1884), adwokat, bonapartysta, był 1849—52 premierem i ministrem sprawiedliwości, następnie prezesem Rady Stanu, ministrem handlu, rolnictwa i robót publicznych, 1863—70 minister stanu, 1872—79 deputowany, przywódca bonapartystów.

**Roulers (Roussellare)**, miasto okręg. w Zach. Flandrii (Belgja), nad rz. Mandel i kanałem R.—Lys z 26.957 mieszk., przemysłem tekstylnym i handlem.

**Roumanille Joseph**, poeta prowansal., (1818—1891), jeden z pierwszych poetów nowoprowansalskich (np. cykl liryczny „Li margarideto“ 1847, poemat „La campano mountado“ 1857), w r. 1854 wraz z swoim uczniem Fr. Mistralem i i. założył t. zw. Felibrige i jego organ „Armana prouvençau“. Wydał: „Lis oubreto en vers“ (1859, nowe wyd. 1903) i „Oubreto en proso“ (1864).

**Rouppert**, 1. Kazimierz Stefan, botanik polski, ur. 1885, prof. Uniw. Jag., wydał wiele prac grzyboznawczych, anatomicznych, z zakresu patologji i teratologji roślin oraz popularnych. Najważniejsze: „O dwu planktonowych okrętkach“ (1913), „Über Umwandlung der Scheide in ein Laubblatt bei Philodendron squamiferum“ (1917), „Studja nad gruczołami perełkowemi roślin“ I i II (1917, 1918), „Szata roślinna polskiego brzegu i Bałtyku“ (1924), „Przyczynek do znajomości występowania fermentów utleniających u fasoli“ (1924), „Beitrag zur Kenntnis der rhythmischen Zonenbildung und der pflanzlichen Membranen“ (1925) i in. W r. 1926 odbył podróż na Jawę, gdzie pracował w Buitenzorgu.

2. Stanisław, generał brygady i Szef Sanitarnej D. O. K. I., ur. 1887. W czasie wojny światowej był lekarzem I Bryg. Legionów.



**Rousseau, 1.** Jean Baptiste, poeta franc., (1670—1741), autor „Odes, cantates, épigrammes, épîtres et poésies diverses“ (1723, 2 t.), „Epîtres nouvelles“ (1736) i i., uchodził wśród współczesnych za największego liryka stulecia, tłumaczony także w Polsce, ale w gładkich jego wierszach brak głębszej treści i szczerości uczucia. Kilka wyd. zbior.



J. J. Rousseau.

**2.** Jean Jacques, franc. pisarz i filozof, ur. 28. VI. 1712 w Genewie, zm. 2. VII. 1778 w Ermenonville, matkę stracił przy urodzeniu, nie dbale wychowany przez ojca — zegarmistrza, dostał się przypadkiem do pani de Warens w Annecy, która go nawróciła na katolicyzm; pozostawał u niej (z przerwami) w l. 1730—38 w Chambéry, jako syn przybrany, później jako kochanek; w l. 1738—40 pracował wydatnie nad swoim wykształceniem i pisał pierwsze swoje prace (w Les Charmettes, koło Chambéry); 1740—41 nauczyciel domowy w Lyon, 1741—43 w Paryżu i 1743—44 w Wenecji; w r. 1744 osiadł w Paryżu, gdzie dostał się do wyższego towarzystwa. W tym czasie poznał Thérèse Levasseur, kobietę prostą i ograniczoną, z którą miał 5-cioro dzieci, oddanych do przytułku, wziął z nią ślub dopiero po 25 latach pożycia. Pierwsze powodzenie literackie przyniósł mu nagrodzony przez Akademię w Dijon „Discours sur les sciences et les arts“ (1750), w którym zaprzeczał wartości cywilizacji dla rozwoju ludzkości. W r. 1752 wystawił z powodzeniem przez siebie napisaną i skomponowaną operę „Le devin du village“, natomiast „Lettre sur la musique française“ (1753), gdzie wypowiedział się za wyższością muzyki włoskiej, wywołał oburzenie. Odwiedziwszy 1754 rodzinną Genewę wrócił do kalwinizmu. W r. 1755 napisał „Discours sur l'origine de l'inégalité parmi les hommes“ (przekład pol. 1819), zwalczający prawo własności i ustrój monarchiczny; współpracował również w Encyklopedji Diderota, zwłaszcza w dziale muzyki. Na zaproszenie pani d'Epinau w l. 1756—57 mieszkał w t. zw. Ermitage, willi pod Montmorency, pobyt ten jednak był zakłócony jego zmysłową namiętnością do hrabiny d'Houdetot i chorobliwą jego drażliwością, przez którą poróżnił się z najbliższymi przyjaciółmi (Diderot, Grimm, M-e Epinau). W l. 1758—62 przebywał w Montmorency, gdzie doznawał opieki księcia Luxemburg. Jest

to szczytowy okres jego działalności literackiej. W „Lettre à d'Alembert sur les spectacles“ (1758) zarzucił teatrowi szkodliwość i niemoralność. W powieści „La nouvelle Héloïse“ (1761) wysunął prawo serca ponad konwenans towarzyski. Powieść ta i dwa dzieła następne cieszyły się bezprzykładnym powodzeniem i one to przede wszystkim wywarły ogromny wpływ na literaturę i myśl europejską (także w Polsce w dobie pseudoklasycyzmu i preromantyzmu). „Le contrat social“ (1762, nowe wyd. 1896 i 1903; przekłady pol. 1778, 1839; nowe wyd. 1859 i 1862, Ant. Peretiatkowicza 1918, Macieja Starzewskiego, z wstępem i komentarzem 1927) dowodzi powstania państwa przez dobrowolną umowę społeczną i stąd suwerenności ludu. Powieść „Emile“ (1862) miała być obrazem zgodnego z naturą, wolnego od złych wpływów wychowania i w „Profession de foi du vicairé savoyard“ (nowe wyd. 1914) przeciwstawiała nawet państwowej religii katolickiej zasady religii przyrodzonej. Wygnany za to z Francji, w l. 1762—65 mieszkał w Szwajcarii, gdzie napisał melodramat „Pygmalion“ (wyd. 1770, przekład pol. T. K. Węgierskiego, 1778, 1799, 1823) i przeciw genewskiej ortodoksji „Lettres écrites de la montagne“ (1764), za które przepędzony przez chłopów, zbiegł do Strassburga i na zaproszenie Hume'a udał się do Anglii (1766—67). Tu rozpoczął pisać swoje „Confessions“. W r. 1767 powrócił do Francji, od 1770 osiadł w Paryżu. Wykończył najpierw „Confessions“ (druk. 1782—88, 4 t., nowe wyd. 1914, 3 t.; przekład pol. Boya-Zeleńskiego, 1914—18, 3 t., nowe wyd. 1931), apologetyczny, niezawsze ścisły opis przeżyć, pierwszy wzór literatury subiektywno-osebistej. Usprawiedliwieniem także miały być dialogi „R. juge de Jean-Jacques“ i w formie pamiętnika „Rêveries d'un promeneur solitaire“, drukowane dopiero później. W r. 1770 na wezwanie Michała Wielhorskiego napisał „Uwagi nad rządem Polski“ (przekłady pol. M. Fr. Karpia 1789, II. wyd. 1799; Tad. Nieduszyńskiego 1921; Macieja Starzewskiego, z wstępem i komentarzem, 1924). Napisał nadto: „Dictionnaire de musique“ (1767), „Lettres sur la botanique“ (1766—67) i i. W r. 1794 zwołki jego przeniesiono do Panteonu. — Wywody R., którego główną myśl stanowi dobroć natury ludzkiej, znieprawionej wszakże przez społeczeństwo, są często sztuczne, ale porywają żywym, tegim i zarazem harmonijnym stylem, wywarły też głęboki wpływ. W literaturze wskrzeszeniem lirycznej uczuciowości i poczucia przyrody przygotował R. romantyzm, w polityce swemi żądaniami demokratycznymi i komunistycznymi — rewolucję. W pedagogice oddział na poglądy Pestalozzkiego i na dzisiejsze wiejskie zakłady wychowawcze. W różnych dziedzinach życia idee R. przyjęły się i wpływ ich da się dotychczas nadal śledzić.

Jako muzyk zwalczał R. patetyczną operę francuską Lully'ego, a popierał włoską operę buffo w „Lettre sur la musique française“ (1753) i sam skomponował intermedjum w stylu komicznej opery włoskiej: „Le devin du village“ (1752), nadto melodramat „Pygmalion“ (1770).

Główne wyd. z b i o r. 1782—90, 35 t. i 1823—

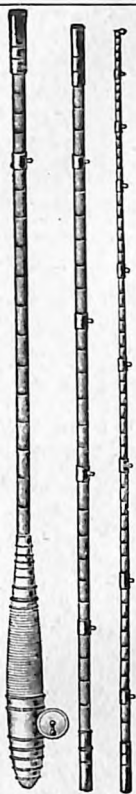

1. Wędzisko.



2. Obrótek czyli łyżeczka (sztuczna przynęta).



10. Wiązanka z siatki z nawiniętym sznurem do połowu węgorzy i szczupaków.



6 a.

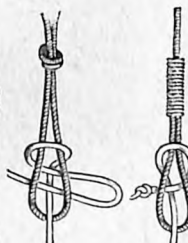

6. Węzły i 6 a. pętle.

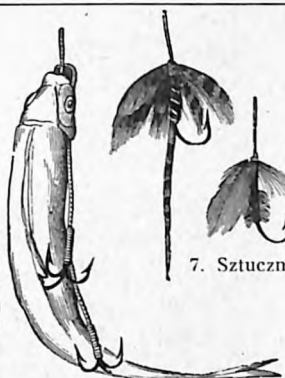

3. Rybka jako przynęta.

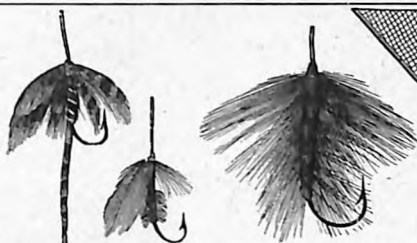

7. Sztuczne muchy (przynęta).

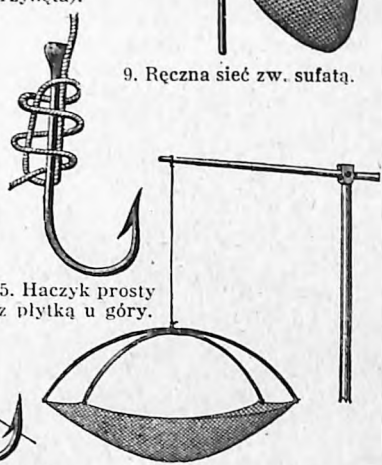

5. Haczyk prosty z płytką u góry.

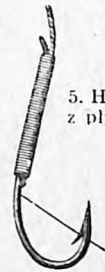

4. Haczyk do 8. Sieć zw. podrywka. wędkę zgięty.

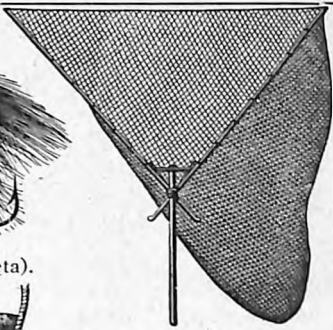

9. Ręczna sieć zw. sufata.

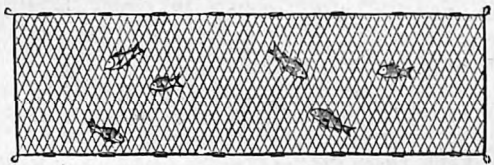

11. Sieć zastawna (chwyta ryby w swoje oczka).

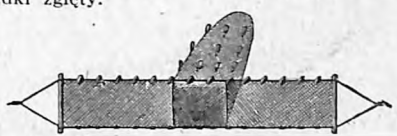

12. Schemat niewodu.

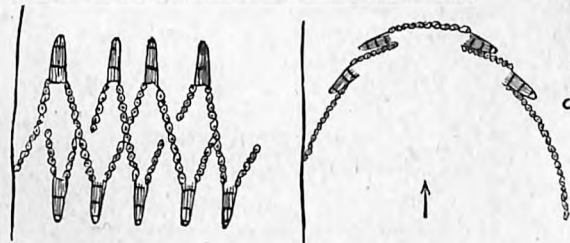

13. i 14. Zaki (więcierze) węgorzowe.

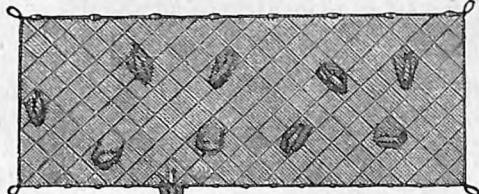

15. Sieć o trzech ścianach.

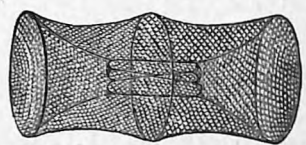

16. Więcierz obustronny z sieci.

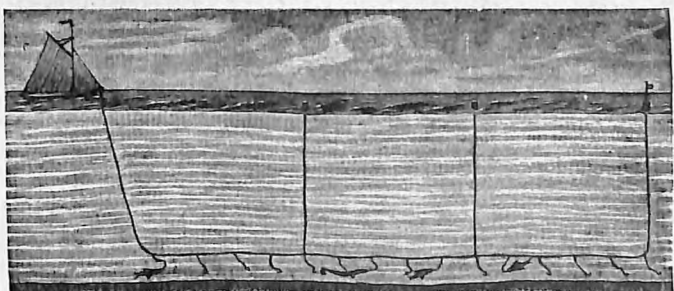

19. Takle (wędkę z przynętą na długim sznurze).



17

18

17. i 18. Zak (więcierz) węgorzowy z wikliny.

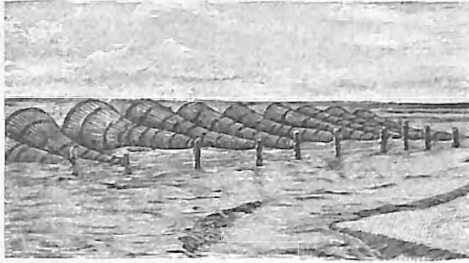

1. Żaki z prętów drewnianych.

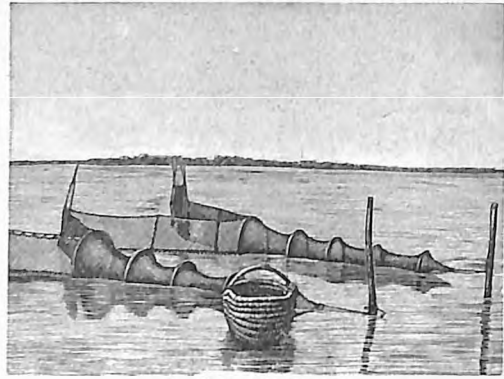

2. Żaki węgorskie.

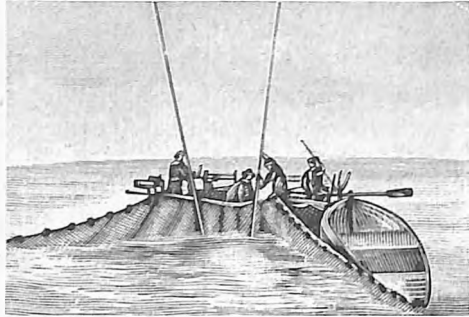

3. Wyciąganie dużego niewodu na otwartej wodzie.



4. Wyciąganie niewodu przy brzegu.

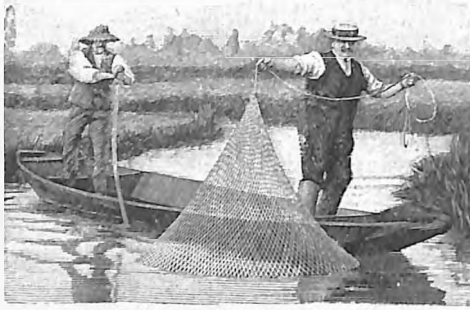

5. Łowienie ryb ręczną siecią zarzucaną.

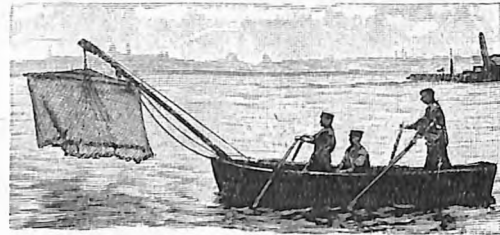

6. Zarzucanie sieci na morzu Północnem.

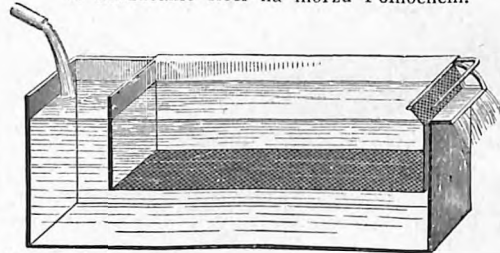
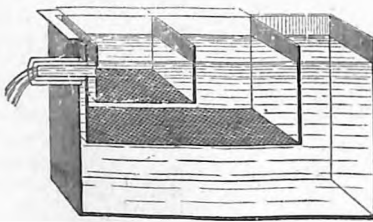

7 i 8. Aparaty wylęgowe kalifornijskie.

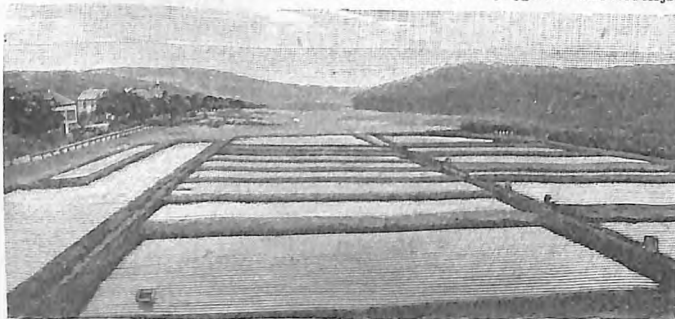

9. Stawki pstrągowe.



10. Poławiacz krewet.

26, 23 t.; „Oeuvres inédites“ 1825, 2 t.; „Correspondance générale“ od r. 1924. Monografie i studia bardzo liczne w różnych językach, m. i.: J. Lemaître (1907, przekład pol. 1910), A. Chuquet (IV. wyd. 1913), E. Seillière (1921), Faguet (1911—13), Höffding (IV. wyd. 1923, przekład pol. 1900), Hensel (niem., III. wyd. 1919), Sakmann (niem., II. wyd. 1923), John Morley (ang., II. wyd. 1886), Hettner (przekład pol. 1914), J. Babbitt (1919), Masson (1916), Vial (1920), Proal (1923); polskie: P. Chmielowski (1878), J. Parandowski (1910), M. Mann: „Nowa Heloiza“ (1917), Ant. Peretiatkowicz: „Filozofja prawa J. J. R.“ (1913), tegoż: „Filozofja społeczna J. J. R.“ (1914, II. wyd. 1921), tegoż: „Idea umowy społecznej w rozwoju historycznym“ (1920), Bol. Orłowski: „Krytyka wartości kultury u R. i przed R.“ (1921), M. Szykowski: „Myśl J. J. R. w Polsce XVIII. w.“ (1913).



Th. Rousseau.

3. Théodore, malarz franc., (1812—1867), uczeń Lethière'a i Remonda, był jednym z bojowników naturalizmu i wraz z Corotem, Duprém, Diazem i in. należał do t. zw. szkoły barbizońskiej, która tak wielki wpływ wywarła na francuskie malarstwo krajobrazowe. R. malował z upodobaniem krajobrazy w oświetleniu wieczornem, po deszczu i t. d. Główne dzieła: „Las Fontainebleau o zachodzie słońca“, „Bydło u wodopoju“, „Wieś wśród drzew“, „Wiosna“ i i. Wiele jego obrazów znajduje się w Ameryce, większość w muzeach francuskich, kilka w Galerji Tretjakowa w Moskwie.

4. Henri, malarz franc., (1844—1910), samouk, malował portrety, krajobrazy i sceny rodzajowe. Główne dzieła: „Autoportret“, „Portret żony“, „Wesele“, „Nastrój w puszczy“ (1909) i in.

Roussel Albert, kompozytor franc., ur. 1869, uczeń V. d'Indy'ego w Schola cantorum, gdzie potem sam uczył kontrapunktu; jeden z najoryginalniejszych kompozytorów francuskich: muzyka kameralna, fortepianowa, pieśni, kompozycje orkiestralne, opery i balety; w muzyce jego jest nuta egzotyczna, którą przejął z muzyki Indochin, gdzie przebywał jako oficer marynarki.

Rousses, Les Grandes, złodowacony, granitowy trzon górski w Alpach Delfinackich, między Arc i Romanche, na pld.-wsch. od Grenoble, wysoki do 3.473 m (Pic Étendard). Na wyso-

kości 2.000 m (najwyżej w Europie), dobywa się tu węgiel.

Roussel Camille, historyk franc., (1821—1892), archiwariusz w ministerstwie wojny, członek Akademji, nap.: „Histoire de Louvois et de son administration“ (1862—64), „Les volontaires de 1791 à 1794“ (1870), „Histoire de la guerre de Crimée“ (1877) i in.

Roussillon, dawna prowincja w pld.-zach. Francji, obecnie depart. Pyrénées-Orientales. Stolicą jej było Perpignan. W 1172—1659 należała R. do Hiszpanji (Aragonji). — Z R. pochodzą cenione wina.

Roustan (Roustam), mameluk Napoleona I, towarzyszył mu w jego głównych kampanjach.

Rouvier Maurice, polityk franc., (1842—1911), adwokat, deputowany republikański, 1881—82 i 1884—85 minister handlu, 1887 premier, 1889 minister skarbu, 1892 ustąpił z powodu udziału w aferze panamskiej, od 1903 w senacie, 1902—05 minister skarbu, 1905—06 premier, przeprowadził rozdział Kościoła od państwa i załatwił na konferencji w Algeciras sprawę marokańską.

Roux, gmina w prow. Hainaut (Belgja), na pld.-zach. od Charleroi z 10.677 mieszk. Kopalnie węgla, przemysł szklany, chemiczny i żelazny.

Roux Wilhelm, niem. anatom, biolog i filozof przyrody, (1850—1924), profesor we Wrocławiu, Insbrucku i Halli, był jednym z pierwszych morfologów doświadczalnych, pionier t. zw. mechaniki rozwojowej. Napisał szereg poważnych monografij ze wspomnianej dziedziny.

Roux Pierre, bakterjolog franc., ur. 1853, 1877 asystent Pasteura, 1904 dyr. instytutu Pasteura, pracował szczególnie nad zagadnieniami związanymi z dyfterją.

Rove tunel, zbudowany 1906—27, długi 7.118 m. Przezeń przechodzi kanał Marsylja—Rodan przez masyw górski L'Estaque.

Rovere, della, stara szlachecka rodzina włoska, z której wyszli papieże Sykstus IV. i Juliusz II., posiadała do 1631 księstwo Urbino.

Rovereto, miasto w prow. Trient (Włochy pld.), nad rz. Leno (do Adygi), przy kolei: Bosen—Weroną z 14.356 mieszk. Jest tu zamek (XIII. w.) z muzeum wojennym i ogromnym dzwonem, odlanym z armat „dla poległych wszystkich narodów“, na wieży. Poza tem posiada R. znaczny przemysł i handel. Zniszczona w czasie wojny światowej pld. część miasta została już odbudowana. Przemysł jedwabniczy kwitnie tu od XV. w. Massena pobił tu 3 i 4-go września 1796 Austriaków pod Wurmserem.

Rovescio, w muzyce przewrót tematu lub motywu: czyta się nuty w odwrotnym porządku, od końca, retro, cancrizando — w pochodzie raka.

Rovetta Girolamo, pisarz włos., (1851—1910), autor powieści: „Mater dolorosa“ (1882), „Il primo amante“ (1892), „Il tenente dei lancieri“ (1896), „La moglie di Sua Eccellenza“ (1909) i i., nadto bardzo popularnego dramatu patriotycznego: „Romanticismo“ (1903).

Rovigno d'Istria, miasto w Istriji (pld.-wsch. Włochy), nad Adriatykiem z 10.302 mieszk., katedrą barokową z XVIII. w., instytutem biologicznym oraz warsztatami okrętowymi, fabr. konserw i wyrobów tytoniowych i handlem.

**Rovigo**, stolica prowincji w Wenecji (Włochy), nad Naviglio Adigetto (odnoga Padu), przy kolei: Bolonia—Wenecja z 37.970 mieszk., szeregiem zabytkowych budowli (XVI. w.), Akademią Umiejętności i ważną galerią obrazów.

**Row**, miasto rosyjskie, ob. Bar.

**Rowe** Nicholas, dramatopisarz ang., (1674—1718), poeta laureat, autor komedji heroicznej „The Ambitious Stepmother“ (1700), klasycystycznych tragedji: „Tamerlane“ (1702), „The Fair Penitent“ (1703), „Jane Shore“ (1714), „Lady Jane Gray“ (1715) i i., opracował ważne wyd. dzieł Shakespeare’a z pierwszym jego życiorysem (nowe wyd. w „Eighteenth Century Essays on Shakespeare“ 1903). Wyd. zbior. 1720, 2 t., 1747 i później.

**Rowek Rolanda**, ob. Rolanda rowek.

**Roweńki**, 1. (ukr. Riweńki), osada w okręgu Ługańsk na Ukrainie z 9.688 mieszk. i kopalniami węgla. 2. osada w środk. Rosji, nad rz. Ajdar (do Dońca) z 9.134 mieszk.

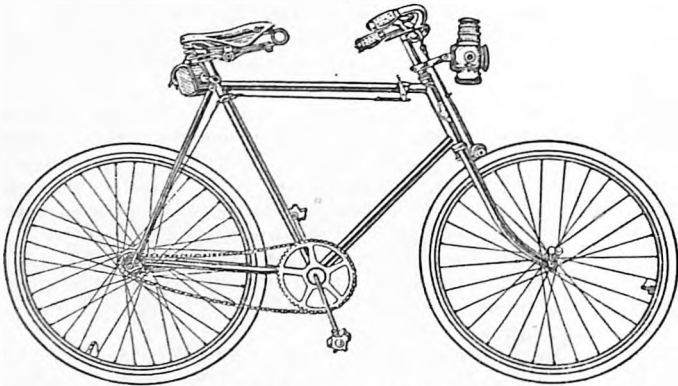

Rower z podwójną przekładnią w piąście.

**Rower**, pojazd napędzany nożnie, składający się obecnie z dwóch kolejno za sobą umieszczonych ogumionych kół, połączonych ramą z rur stalowych. Ruch nóg przenosi się pedałami na zębatą tarczę, a stąd łańcuchem rolkowym na tylne koło. Przednie koło służy do kierowania. W zależności od przeznaczenia istnieją r. wyścigowe, półwyścigówki, szosowe, różniące się nieco kształtem i wagą. R. szosowy waży około 15 kg, wyścigowy ok. 10 kg. — Pierwszy r. powstał podobno w połowie XVIII. w., jednak ulepszony z 2 pedałami wystawił Michaux dopiero w roku 1867 na paryskiej wystawie światowej. Wkrótce Anglicy zajęli się r., zastosowali koła szprychowe, łożysko kulkowe i gumy. Z r. wysokiego powstał w 1887 skonstruowany przez Starley’a i Sutton’a w Loventry normalny, t. zw. r. niski, który uzyskał olbrzymie rozpowszechnienie z chwilą wynalezienia w 1885 przez Dunlopa pneumatyku, dzięki czemu zredukowano wstrząsy podczas jazdy.

R. motorowy zwany motocyklem pochodzi od zwykłego dwukołowca, w który wbudowano silnik spalinowy do napędu. Stopniowe ulepszanie motocykla upodobnia go coraz bardziej do samochodu na dwóch kołach. (Ob. Samochód).

Jazdę na r., kolarstwo, należy traktować z dwojakiego punktu widzenia, praktycznego, jako środek lokomocji, i sportowego, jako konkurencja wyścigowa. Pierwszy rodzaj ma duże znaczenie dla szybkiego a takiego sposobu pokonywania znacznie odległości w mieście i na wsi, dla łatwego poznania kraju, zwłaszcza przy istnieniu dobrych, gładkich dróg. W tym kierunku cieszy się r. wielką popularnością w niektórych krajach, np. krajach skandynawskich, Niemczech, Szwajcarii, Francji i Belgji (w Konpenhadze używa r. prawie każdy). Jazda na r., używana umiarkowanie, posiada również pewne znaczenie dla zdrowia. Znany teoretyk wychowania fizycznego, fizjolog Dr. Demeny, zaleca spacerować na r. ludziom wiodącym życie siedzące jako doskonały środek wzmożenia czynności oddychania i krążenia, oraz pobudzenia przemiany materji. Warunkiem jednakże jest zachowanie na r. normalnej prostej postawy.

Kolarstwo sportowe (specjalne typy r. wyścigowych) jest sportem niesłychanie jednostronnym, rozwijającym tylko nogi kosztem zwłaszcza górnej połowy ciała, oraz zniekształcającym klatkę piersiową, wskutek stałego przybierania pozycji pochylonej do przodu z zaokrągleniem plecami i ściągniętymi, przez leżenie na kierownicy, barkami do przodu. To wszystko może być bardzo szkodliwe, zwłaszcza w młodym wieku. Kolarstwo sportowe dzieli się na torowe i szosowe. Zawody torowe odbywają się na specjalnie zbudowanych betonowych torach kolarskich, zwykle kształtu owalnego, wokół boisk piłki nożnej i bieżni lekkoatletycznych, z charakterystycznymi pochylonemi wirażami. Odbywają się tu również obok zawodów motorowych wyścigi za motocyklami, które w biegach prowadzą poszczególnych kolarzy.

Kolarstwo szosowe polega na urządzeniu wyścigów na drogach i szosach publicznych. Najpopularniejsze w Polsce biegi szosowe to wyścig z Krakowa do Zakopanego, wyścig do morza i wyścig dokoła Polski (1.409 km, po raz pierwszy w r. 1928), zorganizowany na wzór najslawniejszego tego rodzaju biegu „Tour de France“ (ok. 5.000 km) we Francji.

**Rowiński** Michał, współcz. badacz metryki polskiej, napisał m. i.: „Uwagi o wersyfikacji polskiej, jako przyczynek do metryki porównawczej“ (1891), „Metryka polska“ (1915, w Encyklopedji Polskiej Akademji Umiejętności).

**Rowkarka**, maszyna do rowkowania wałców młynarskich i wałców do wygniatarek. Pracuje albo jak heblarka, albo jak tokarka, zależnie od tego, czy rowki mają być proste, czy spiralne. Por. Metali obróbka.

**Rowland** Henry, fizyk ptn.-ameryk., (1848—1901), od 1876 prof. fizyki w uniwersytecie w Baltimore, wykazał magnetyczne działanie statycznych ładunków elektrycznych, występujące wówczas, gdy ciało, na którym nagromadzony jest ładunek, wprawimy w szybki ruch, np. obrotowy. R. sporządził pierwszy doskonałą

siatkę dyfrakcyjną i przy jej pomocy rozszerzył zakres badań analizy spektralnej. R. zbadał dokładnie widmo słońca.

**Rowlanda doświadczenie** (1876) wykazało, że podobnie jak prądem elektrycznym w metalach, tak i prądowi konwekcyjnemu ładunku elektrycznego statycznego unoszonego razem z ciałem, towarzyszy zawsze pole magnetyczne, co dowodzi, że ładunki elektryczne, występujące w zjawiskach statycznych i dynamicznych są w istocie takie same.

**Rowlandson Thomas**, ang. rysownik i grafik, (1756—1827), uczeń Akademii londyńskiej, był zrazu malarzem, po dłuższej przerwie poświęcił się karykaturze i ilustracji. Główne dzieła: „Taniec życia“, ilustracje do dzieł Goldsmitha, Smolletta i in.

**Rowley Regis**, miasto w Staffordshire (Anglja), 11 km na zach. od Birminghamu z 40.025 mieszk. i gotyckim kościołem z XIII. w. Kopalnie węgla, łomy bazaltu i przemysł żelazny.

**Rowuma**, rzeka na granicy ang. kolonii Tanganika i portug. Afryki Wsch., długa ok. 800 km. Wypływa z gór okalających jez. Njassa i płynie ku wsch. do oceanu Indyjskiego.

**Rowy strzeleckie**, ob. Okopy.

**Roxburghshire** (Teviotdale), hrabstwo w płd. Szkocji (Wka Brytanja) z 1.724 km<sup>2</sup> i 42.500 mieszk. Główne miasto: Jedburgh.

**Roxen**, jezioro w Östergötlandji (Szwecja) z 97 km<sup>2</sup>, głębokie 8 m. Przepływa je rz. Motala.

**Roy** (starsza forma franc. zamiast roi, król), określenie hr. Chambord jako legitymistycznego pretendenta do tronu francuskiego.

**Roy Marek**, ob. Fidelis z Sigmaringen.

**Roy Dvijendra Lāl**, poeta bengalski, (1864—1913), autor wesołych poezyj, z których wiele stało się pieśniami ludowymi, utworów scenicznych, dramatów historycznych (np. „Mevārpattan“).

**Royal** (franc., ang.), królewski; stąd nazwa: rojaliści (ob.).

**Royal Academy** (ang.), Królewska Akademia; w Londynie R. A. of Music, A. Muzyczna i R. A. of Arts, A. Sztuk pięknych.

**Royal Canal**, kanał w W. P. Irlandzkiem, zbudowany 1789—1802, długi 154 km, głęboki 1,8 m. Łączy rz. Lissej z rz. Shan.

**Royal Dutch Shell Trust**, jedno z najważniejszych przedsiębiorstw naftowych, posiadające 200 filij we Francji, Rosji, Egipcie, Meksyku, Wenezueli, Rumunji, Niemczech i t. d. Kapitał w 1928 wynosił 600 milionów guldenów hol.

**Royal Exchange, The**, nazwa budynku, w którym się mieści giełda londyńska, zbud. w r. 1554.

**Royal Mail Steam Packet Co.**, ang. towarzystwo żeglugi parowej, założ. 1839, z siedzibą w Londynie, utrzymuje komunikację pocztową i pasażerską z Ameryką Płn. i Płd. oraz Indjami zach., od r. 1910 zakupiło 19 towarzystw okrętowych, w listopadzie 1926 także White Star Line, stanowi obecnie koncern i rozporządza 492 okrętami (2.404.447 t. rej. brutto), pośród nich olbrzymiami i b. szybkimi parowcami luksusowymi.

**Royal Society**, ang. towarzystwo naukowe w Londynie (założ. r. 1645), wydaje „Philoso-

phical Transactions“ (od r. 1664/5; wyciągi z nich, t. zw. „Proceedings“, od r. 1832).

**Royan**, miasto w depart. Charente-Inférieure (Francja), przy ujściu Girondy do Atlantyku z 10.242 mieszk. Miejscowość kąpielowa.

**Royat**, zdrojowisko w depart. Puy-de-Dôme (Francja), koło Clermont-Ferrand z 2.170 mieszk., rromańskim kościołem z XI—XIII. w. oraz żelazistymi źródłami alkalicznymi (20-25°).

**Royce Josiah**, pñ.-amer. filozof, (1855—1916), reprezentował w Harvard University, gdzie był od 1882 profesorem, personalistyczny absolutyzm. Dzieła: „The World and the Individual“ (1900—02), „Problem of Truth“ (1908) i i.

**Royer-Collard Pierre Paul**, franc. uczonej i polityk, (1763—1845), adwokat w Paryżu, 1797 członek Rady Pięciuset, 1810—20 prof. uniwersyteckiego, 1815 deputowany, 1828 prezydent Izby, wręczył w marcu 1830 Karolowi X. adres 231 deputowanych, przez co sprowadził mimo woli wybuch rewolucji lipcowej.

**Royton**, miasto w Lancashire (Anglja) z 17.194 mieszk. i znacznym przemysłem bawełnianym.

**Rozalja**, święta, patronka Palermo, um. po r. 1160, święto 4. września.

**Rozanilina**, metylowa pochodna trój-amino-trójfenylokarbinolu t. zw. pararozaniliny:

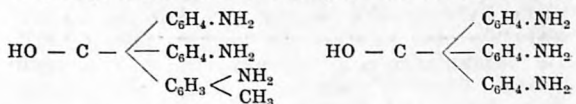

rozanilina

pararozanilina.

R. powstaje przy ogrzewaniu oleju anilino-wego (t. j. mieszaniny orto- i paratoluidyny z aniliną) z nitrobenzolem, opiłkami żelaza i kwasem solnym. Tworzy bezbarwne kryształki, trudno rozpuszczalne w wodzie, łatwiej w alkoholu. Na powietrzu zabarwia się na czerwono. Zarówno pararozanilina jak i r. dają z kwasami sole, posiadające wielkie zastosowanie jako barwniki. Tak np. chlorowodorek, rzadziej sól kwasu octowego, znajdują się w handlu pod nazwą fuksyny (rubiny, magenty, czerwieni anilinowej). Fuksyna jest ciałem krystalicznym, rozpuszczalnym w alkoholu. Służy do barwienia wełny, jedwabiu, juty, bawełny (przy zaprawie taninowej), skóry, piór, papieru i t. d. Pararozanilina łatwo łączy się z 1 cząsteczką kwasu, dając parafuksynę, barwnik podobny pod względem własności do fuksyny. Zapomocą przedstawienia wodorów grup aminowych w parafuksynie wzgl. fuksynie alkylami można otrzymać cały szereg cennych barwników, stosowanych powszechnie w przemyśle farbiarskim (fiolet metylowy, fiolet krystaliczny, f. Hoffmanna, błękit anilinowy, zieleń metylowa i in.).

**Rozanow Wasilij Wasiljewicz**, filozof rosyj., (1856—1918), cechą charakterystyczną jego światopoglądu był silny indywidualizm, oraz tendencje mistyczne, przy równoczesnym wrogiem nastawieniu do chrześcijaństwa. Dzieła: „O poznaniu“ (1886), „Koniec oświecenia“ (1899), „Religia i kultura“ (1899), „Natura i historia“ (1900), „Legenda Dostojewskiego o Wielkim Inkwizytorze“ (1893) i i.

**Rozamunda**, imię żeńskie. Ob. też Alboin.

**Rozbieżność** ciągu czy szeregu zachodzi, gdy ciąg wzgl. szereg nie mają granicy (ob. Granica).

**Rozbiór chemiczny**, ob. Analiza.

**Rozbój**, ob. Rabunek.

**Rozbrajacz**, rodzaj obcęgow z rączkami z materiału nieprzewodzącego prądu elektrycznego. R. służy do rozbrajania butelek lejdejskich, kondensatorów i t. p.

**Rozbrajanie**, zubożenie ładunków elektrycznych, znajdujących się na okładkach kondensatorów lub przewodnikach przez metaliczne połączenie tychże.

**Rozbrojenie**, pod względem ściśle wojskowym oznacza odebranie przeciwnikowi środków walki, zatem broni, amunicji, środków technicznych i t. p. Ob. też Demobilizacja. — Pod względem politycznym problem r. równoznaczny jest z zobowiązaniem się kilku lub wszystkich państw do całkowitego lub częściowego ograniczenia pozycji budżetowych, przeznaczonych na rozbudowę armji i marynarki wojennej. Problem ten wypłynął na widownię w okresie t. zw. „zbrojnego pokoju“ po 1871, kiedy ogromne sumy wydawane na zbrojenia obciążały dotkliwie gospodarkę państwową, atmosfera zaś życia publicznego zastrębiała groźbą wojny. Kwestją tą zajmowały się obie konferencje haskie (1899 i 1907), ale bezskutecznie, przedewszystkiem z powodu oporu głównej wówczas ostoji militaryzmu w Europie, jaką były Niemcy. Bezplodnymi okazały się również rokowania, jakie na własną rękę nawiązała z Niemcami Anglja o ograniczenie zbrojeń na morzu. Sprawa r. nabrała nowej wagi w okresie powojennym, który zamiast oczekiwanego pacyfizmu (ob.) przyniósł nową falę zbrojeń na lądzie i morzu. Postulat r. wysuwają zwłaszcza Niemcy, które na mocy traktatu wersalskiego pozbawione zostały oficjalnie prawa powszechnej służby wojskowej oraz zbrojeń, co wynagradzają sobie tajemnie zbrojeniami na olbrzymią skalę. Podtrzymuje je w tem Rosja sowiecka, z sympatją odnoszą się do programu r. partje socjalistyczne całego świata. Natomiast Francja odpowiada formułą: Naprzód bezpieczeństwo (t. j. poszanowanie traktatów pokojowych i zaprzestanie pokątnych zbrojeń i propagandy rewizjonistycznej), potem rozbrojenie. Rozbieżność poglądów i interesów sprawia, że kwestja r. powszechnego jest daleką od pomyślnego rozwiązania, aczkolwiek wciąż jest żywo omawianą. W latach 1928—30 obradowała przy Lidze Narodów przygotowawcza konferencja rozbrojeniowa pod przewodnictwem Holendra Loudona i opracowała szereg tez, na które rządy poszczególnych państw odpowiedziały memorjami, precyzującami ich punkt widzenia. Na 2. lut. 1932 zwołaną została powszechna konferencja rozbrojeniowa do Genewy. — Natomiast udało się doprowadzić w dobie powojennej do częściowych ograniczeń zbrojeń na morzu. W 1921 zawarty został w tej sprawie układ waszyngtoński pomiędzy Francją a Stanami Zjednoczonymi, w 1930 konferencja Londyńska doprowadziła do paktu trzech mocarstw: Anglji, Japonji i Stanów Zjednoczo-

nych, nie udało się natomiast doprowadzić do układu flotowego między Francją a Włochami.

**Rozbudowa miast**. Prawo budowlane rozwija się w kierunku ujmowania przepisami prawnymi celowego zabudowywania całych osad, podczas gdy dawniej ograniczało się do przepisów policyjno-budowlanych, dotyczących poszczególnych budynków. Przepisy nowoczesnego prawa budowl. dążą do należytego uwzględnienia higieny i kulturalnych potrzeb mieszkańców przy wznoszeniu budynków, co jest najważniejszym warunkiem celowego zabudowania osiedla. Z tem oczywiście łączy się cały szereg bardzo ważnych kwestyj, związanych z budowaniem współczesnych wszelkich środowisk i skupień, a więc kwestja regulowania cen gruntów podmiejskich, dylemat czy rozbudowa w górę w formie dużych domów czynszowych czy też angielskim systemem w formie małych domków, następnie względy kulturalne i t. d. Te wszystkie kwestje powodują oczywiście ograniczenia prywatnej własności w nowoczesnym prawie budowlanym.

W Polsce prawo budowl. nie wyczerpało jeszcze (1931) oczywiście wszystkich kwestyj, związanych z nowoczesną rozbudową osiedli, choć rozporządzenie Prez. Rzpltej o prawie budowlanym i zabudowaniu osiedli, z 16/II 1928 (Dz. U. R. P. Nr. 23, p. 202) ujmuje prawnie celowe rozbudowanie osiedli. W myśl art. 6 tego rozp. Prez. należą miasta i miasteczka do tej grupy osiedli, dla której bezwzględnie obowiązują plany zabudowania, te zaś muszą uwzględniać wymogi zdrowotne, bezpieczeństwo od ognia, dogodność i rozwój komunikacji oraz racjonalne odwodnienie miejscowości. W związku z tym przepisem rozp. wylicza (w art. 13—20) zasady, których należy przestrzegać przy sporządzaniu planów budowania, wśród tych zasad znajdują się też względy estetyczne i ochrona krajobrazu, tudzież uwzględnia się ochronę zabytków (art. 410). Rozp. daje szczegółowe przepisy co do sporządzania ogólnych i szczegółowych planów zabudowania, planów parcelacyjnych, scalania działek gruntowych, przekształcania działek budowlanych, wreszcie zawiera przepisy policyjno-budowlane, przepisy, dotyczące budynków na szczególne cele, konsensu budowlanego, uprawnienia do prowadzenia robót budowlanych (przyczem uwzględnia się przepisy miejscowe), ustala wykroczenia budowlane i kary (399—403), wymienia władze budowlane i ich właściwość, środki prawne i t. p. (por. też Lokatorów ochrona, Odbudowa).

**Rozchodnik**, ob. Sedum.

**Rozdoly**, gęste i rozgałęzione wcięcia erozyjne.

**Rozdół**, miasto w pow. Żydaczów (woj. stanisławowski) nad Dniestrem, 11 km od stacji Mikołajów (kolej: Lwów—Stryj) z 3.861 mieszk., olejarniami, browarami, handlem i źródłami siarczanymi. Piękny pałac hr. Lanckorońskich z bogatymi zbiorami muzealnymi. Miastem jest od XVI w. W 1880 wielki pożar zniszczył miasto.

**Rozdrabniacz**, pomocnicza maszyna młynarska, która, przy pomocy szczotek trących o gęste sito, rozluźnia grudki mąki, zbijające się przy rozcieraniu zboża między walcami młynarskimi.

**Rozdwojenie jaźni** (rozszczenie jaźni), ob. Podwójna jaźń.

**Rozdzielacz**, aparat do oddzielania dwóch nie mieszających się wzajemnie cieczy. Przedstawia się jako naczynie owalne, przedłużone w dolnej części w rurkę opatrzoną kurkiem, zapomocą którego odpuszcza się ciecz o większym ciężarze właściwym.

**Rozdziela tablica**. Celem dogodnego regulowania i kontrolowania sieci prądów elektrycznych umieszcza się na odpowiednich rozmiarów tablicy z marmuru t. zw. r. t., przerywacze automatyczne, opornice, bezpieczniki i przyrządy miernicze. Wszystkie doprowadzenia znajdują się na tylniej części r. t., osłoniętej zazwyczaj od tyłu klatką metalową, do której wstęp ma tylko obsługa fachowa.

**Rozdzielnopłatkowe**, czyli wolnopłatkowe, ob. Choripetala.

**Rozdźwięk**, ob. Dysonans.

**Rozedma płuc**, ob. Płuc rozedma.

**Rozejm**, układ o zastanowieniu na dłuższy okres czasu kroków wojennych, zawarty przez strony wojujące, w przeciwstawieniu do zawieszenia broni, które ustanawia się często na kilka tylko godzin dla pochowania zabitych, usunięcia rannych i t. d. Wedle postanowień konwencji haskiej, dotyczącej praw i zwyczajów wojny lądowej z 29 lipca 1899, art. 36 n., r. przerywa kroki wojenne, musi być jednak urzędowo zakomunikowany właściwym władzom i wojsku. Układ, dotyczący r. ustala chwilę zastanowienia działań wojennych, reguluje ruch na placu wojny z ludnością cywilną i pomiędzy nią i określa obszar objęty r. Jeśli nie ustanowiono w nim czasu trwania r., mogą być kroki nieprzyjacielskie podjęte każdej chwili pod warunkiem jednak poprzedniego właściwego zawiadomienia o tem strony przeciwnej.

**Rozelit**, minerał, wodny arsenian wapnia o składzie  $\text{Ca}_3\text{As}_2\text{O}_8 \cdot 2\text{H}_2\text{O}$ , zawierający ponadto kobalt i magnez. Występuje w trójskośnych kryształach barwy ciemno-różowej.

**Rozeta** (róża, różyczka), forma szlifowania kamieni szlachetnych, przyczem ilość płaszczyzn wynosi 6.

**Rozeta gotycka**, dekoracja architektoniczna, polegająca na wpisanych w koło pięciu półkołach, grupujących się naokoło koła centralnego.

**Rozgwiazdy** (Asteroidea), gromada szkarłupni, należą tutaj zwierzęta o ciele płaskim, w postaci pięcioramiennej płytki, z 5 (przeważnie) ramionami. Na środku strony brzusznej leży otwór ustny. Przez ramiona przebiegają kanały ambulakralne, z nich wychodzą nóżki ambulakralne. W ramionach znajdują się ponadto ślepe wyrostki jelita, jak również organów rozrodczych. Czka o budowie bardzo skomplikowanej. Płytki madreporowa i otwór wyrzutowy leżą na stronie grzbietowej, otwory pciowe między ramionami na brzegu płytki. Rozwój przebiega przez metamorfozę, przechodzą przytem stadium larwalne zwane Brachiolaria i Bipinnaria, bezpłciowy przez odrzucenie jednego ramienia. Żyją na wybrzeżach morskich, także i w głębinach, poruszają się ruchem pelżającym, przy pomocy nóżek ambulakralnych, żywią się

członkonogami, rybami i mięczakami. Niektóre r. zdobywają zabijają trującymi wydzielinami; małe trawią na zewn. organizmu, dzięki zdolności wyrzucania przewodu pokarmowego. Kopalne szczątki r. występują już od syluru. Najważniejsze rodzaje: Archaster, Asterina, Echinaster, Asterias, Brisinga.

**Rozjazd**, rozgałęzienie dróg lub torów kolejowych.

**Rozjemcze urzędy** (komisje, sądy), są to instytucje, złożone z pracowników i pracodawców; mają za zadanie załatwiać spory, wynikające z umowy o pracę (ob. Pracy sądy); w Anglii istnieją od r. 1860.

**Rozjemstwo**, ob. Sądy polubowne i Sądy rozjemcze.

**Rozjemstwo międzynarodowe** (arbitraż m.), instytucja, mająca na celu polubowne załatwianie sporów międzynarodowych, zainicjowana przez konwencję haską 1899, rozbudowana przez końcowe akty drugiej konferencji pokojowej w Hadze 1907, mocą których stworzony został stały trybunał (cour permanente d'arbitrage). Postępowanie regulują art. 33 nn. („Porozumienie w sprawie załatwiania sporów międzynarodowych w drodze pokojowej“).

**Rozkaz dzienny**, w wojsku, zarządzenia regulujące służbę zewnętrzną, odczytywane codziennie przy apelu pododdziałów.

**Rozkazujący tryb** wyraża zdecydowany rozkaz, nie ma czasów i nie odменя się przez wszystkie osoby (np. zrobi!). Dla wyrażenia rozkazu język posługuje się też trybem warunkowym oraz oznajmującym w czasie przyszłym, np.: *zrobiłbyś, zrobisz*.

**Rozkład chemiczny**, ob. Analiza, Chemiczne procesy.

**Rozkład jazdy kolejowy**, ob. Kolejowe rozkłady jazdy.

**Rozkład na czynniki pierwsze** liczby całej otrzymujemy, wyszukując wszystkie liczby pierwsze, mieszczące się w danej liczbie i pisząc tę liczbę jako iloczyn liczb pierwszych. Np. dla liczby 54600 znajdziemy liczby pierwsze 2, 3, 5, 7, 13, i możemy napisać:  $54600 = 2 \cdot 2 \cdot 2 \cdot 3 \cdot 5 \cdot 5 \cdot 7 \cdot 13$ . Rozkład na czynniki wielomianu można przeprowadzić, o ile wielomian jest przywiedlny, t. j. istnieje wielomian niższego stopnia mieszczące się w nim bez reszty. Np.  $a^4b - ab^4 = ab(a - b)(a^2 + ab + b^2)$ .

**Rozkolec** (Murex L.), ślimak z grupy Prosobranchia. Skorupa z fałdami i kolcami. M. brandaris i M. trunculus z morza Śródziemnego dostarczały w starożytności purpury (ob.). Dziś pierwszy z nich uchodzi we Włoszech za przysmak.

**Rozkurcz mięśnia sercowego**, ob. Krwiobieg.

**Rozluźniające ćwiczenia**, używane w racjonalnej gimnastyce jako ćwiczenia kontrolne dla stwierdzenia, czy przy danym ruchu pracują tylko grupy mięśni niezbędne do jego wykonania. Rozluźnienie polega na świadomym zwolnieniu z napięcia pewnych grup mięśniowych. Istnieją r. *lokalne* (np. ramię, nóg, szyi i głowy), oraz *ogólne*, obejmujące całe ciało (np. w leżeniu). Mają one duże znaczenie dla ekonomii wysiłku i dobrej koordynacji ruchu (usunięcia sztywności).



**Rozłogi** (łac. stolones), u niektórych roślin, np. poziomki, pędy boczne, powstające w najniższym okółku liściowym, płożą się po ziemi lub też wdrażają w głąb gleby. Zakorzeniają się na węzłach, tworząc samodzielne rośliny.

**Rozmaryn**, ob. Rosmarinus.

**Rozmarynek** (m o d r z e w n i c a), ob. Andromeda.

**Rozmięczenie** (łac. malacia), zmniejszenie spistości, względnie nawet rozplynięcie się tkanek zwierzęcych w stanach chorobowych; dotyka kości (osteomalacia, ob. Kości zmięknienie), polega na zubożeniu tychże w sole wapniowe. R. innych narządów może posunąć się do ich rozplynięcia się. Ob. Mózgu rozmięczenie.

**Rozmnażanie**, ob. Rozród.

**Rozmnożki** (bulbillae), pączki roślin, które odpadają od organu macierzystego i służą do rozrodu wegetatywnego, por. też Rozród.

„**Rozmowa śmierci z magistrem**“ (Dyjałog mistrza Polikarpa ze śmiercią), anonimowy poemat polski z drugiej poł. XV w., przeróbka współczesnego traktatu łacińskiego, najobszerniejszy i najważniejszy zabytek polskiej poezji średniowiecznej. Domniemanym autorem Mikołaj z Mierzyńca. Wyd. kryt. J. Rozwadowskiego (1903).

„**Rozmowy umarłych Polaków**“, anonimowa polska broszura polityczna z pierwszej poł. XVIII w. (wyd. 1844 i 1856). Autorstwo przypisują J. St. Jabłonowskiemu (ob. Jabłonowscy).

„**Rozmyślanie o żywocie Pana Jezusa**“, najobszerniejszy i najważniejszy polski zabytek apokryficzny z końca XV. lub pocz. XVI w., samodzielna kompilacja polska z kilku pism kanonicznych i apokryficznych. Wyd. kryt. Brücknera (1907).

**Rozolowy kwas** należy do grupy barwników aurynowych. Powstaje przy utlenianiu mieszaniny fenolu oraz orto — i parakrezolu kwasem arsenowym. Tworzy kryształy ciemnoczerwone. Używa się go do barwienia papieru, tapet i t. d. oraz jako indykatora.

**Rozpiętość**, odległość między podporami łuku, sklepienia lub t. p.

**Rozpleciny**, weselny obrzęd ludowy; spleciony mocno przez druchny warkocz panny młodej, družbowie, po dobiegu pozornego oń targu rozplatają, a każdy z jej rodu na znak zgody na małżeństwo przeczesuje choć raz jej włosy grzebieniem.

**Rozplenica**, ob. Pennisetum.

**Rozporządzenie**, ogólny przepis, wydany przez rząd bez współdziałania parlamentu, w przeciwieństwie do ustawy oraz do zarządzenia, które odnosi się tylko do jednego poszczególnego przypadku. R. wydaje się mianowicie celem wykonania ustawy (r. wykonawcze); dotyczy one szczególnie administracji i służą jako wskazówka do wykonywania ustaw dla władz. Te r. administracyjne, wskazówki, instrukcje i regulaminy różnią się tem od zarządzenia (reskryptu, dekretu, rozstrzygnięcia i t. p.), że nie dotyczą pojedynczego wypadku, ale obejmują wszystkie wypadki, w których ich ogólne postanowienia można zastosować. R. mogą jednak zawierać postanowienia prawne, obowiązujące

wszystkich obywateli. R., które w materialnem pojęciu mają moc ustawy, może rząd, wzgl. głowa państwa wydawać, o ile jest do tego upoważniona przez konstytucję lub specjalną ustawę. Por. Polska, Konstytucja.

**Rozpoznanie**, poszukiwanie wiadomości o nieprzyjacielu przez bezpośrednie działania (jazdy i lotnictwa) lub pośrednio przez służbę wywiadowczą. Dzieli się na dalekie dla wyższych dowództw i bezpośrednie dla wojsk walczących. R. powierza się jeździe (wyższym jednostkom), która zdobywa potrzebne informacje walcząc, by wy badać siły przeciwnika, wzgl. w zwiadach zasięgnąć informacji od jeńców i ludności (patrole i podjazdy). Lotnictwo przewyższa jazdę zasięgiem działania, ponadto zbadać może czynności i poczynania na tyłach wojsk nieprzyjacielskich, jednak nie może brać jeńca, ani porozumiewać się z ludnością (za wyjątkiem tajnych wywiadowców, których wysadza, a po pewnym czasie zabiera z terenu działania w kraju nieprzyjacielskim). Specjalna służba wywiadowcza rozpoznaje za pomocą rozmaitych środków, badając jeńców, dokumenty zdobyte, prasę obcą, robiąc pomiary i t. p. Por. też Łączność.

**Rozpraszanie energii**, zamiana użytecznych postaci energii na energję cieplną. W myśl zasady zachowania energii w układzie odosobnionym, t. j. nie pobierającym energii z zewnątrz, ani też nie wysyłającym jej nazewnątrz, suma wszystkich rodzajów energii jest stałą niezmienną, natomiast dopuszczalne są wszelkie przemiany energii. Druga zasada termodynamiki określa bliżej, które z tych przemian są prawdopodobniejsze i stwierdza, że ostateczną formą energii, w którą samorzutnie bez naszego współdziałania i wbrew naszej woli przechodzą wszystkie inne energie, jest ciepło. Zamiana energii cieplnej na jakąkolwiek inną jest bez dostarczenia pracy z zewnątrz układu tylko i jedynie tylko wtedy możliwa, gdy pomiędzy poszczególnymi częściami układu istnieją różnice temperatur, a i wtedy przebieg zjawiska dąży do wyrównania tychże tak, że ostatecznie muszą zniknąć wszystkie różnice temperatur i bez wpływów zewnętrznych żadne zjawiska przemiany energii nie mogą już mieć miejsca. Uważajmy wszechświat za układ zamknięty i zastosujmy powyższe twierdzenie, a dojdziemy do wniosku, że i we wszechświecie w przyszłości nastąpi wyrównanie temperatur, a wówczas ustaną wszelkie przemiany energii, nastąpi „śmierć cieplna“ wszechświata.

**Rozpraszanie światła** (dyfuzja ś.). Wiązka światła ulega na granicy ośrodków o różnej gęstości optycznej odbiciu i załamaniu według praw geometrycznych, jednakowoż suma natężeń wiązki odbitej i załamanej jest mniejszą od natężenia wiązki padającej. Pewna część promieniowania padającego zostaje bowiem odbita pod różnymi kątami niezależnymi od kąta padania, tworząc światło rozproszone we wszystkich kierunkach. Podobnie jak na granicy ośrodków, także przy przejściu światła przez ośrodek materialny występuje w mniejszym lub większym stopniu wewnętrzne r. ś. Szkło mleczne jest przykładem ciała o silnem

wewnętrzny r. ś. R. ś. występuje także w ośrodkach, składających się z cząsteczek, których wymiary są małe w porównaniu z długościami fal światła. Według Rayleigh'a natężenie światła rozproszonego jest odwrotnie proporcjonalne do czwartej potęgi długości fali. Rayleigh tłumaczy błękit nieba tem, że najsilniej rozpraszają się niebieskie i fioletowe, t. j. krótkofalowe części widma światła słonecznego, na skutek czego światło rozproszone w atmosferze bogatsze jest w promieniowanie niebieskie czyli niebo wydaje nam się błękitnym.

**Rozprawa (sądowa)**, ob. art. Karna procedura, Proces cywilny, oraz w t. Polska art. Organizacja sądownictwa.

**Rozprątki**, p. Schizophyta i Bakterje.

**Rozpreźliwość**, własność gazów i par, ujawniająca się w tem, że dążą one do zajęcia jak największej objętości. Gaz lub para wypełniają zawsze każde naczynie, jakkolwiek duża byłaby jego objętość i wywierają na ściany tegoż ciśnienie jednostajne.

**Rozpylacz**, urządzenie do rozbicia cieczy na drobne kropelki, tworzące mgłą zawieszoną. R. pracują albo przez uderzenie strumienia zgęszczonego powietrza na strumień cieczy, albo przez nadanie strumieniowi cieczy ruchu wirowego, działaniem siły odśrodkowej. W użyciu domowym służą do odświeżania powietrza pachnidłami, skrapiania kwiatów, w lecznictwie do inhalacji, w malarstwie do werniksowania obrazów i do lakierowania, w technice do oziębiania wody kondensacyjnej i gazów oraz do absorbowania gazów w cieczach.

**Rozrachunek**, obliczenie należności wzajemnych z jednego lub więcej interesu, celem ustalenia ostatecznej pretensji na rzecz jednej lub drugiej strony. Stanowi tylko środek dowodowy, nie jest zaś tytułem prawnym. R. gotówkowych pretensyj banków odbywa się w większych ośrodkach finansowych w t. zw. izbach wyrównawczych (ob. Clearing-House) w celu uniknięcia zbędnych gotówkowych wypłat.

**Rozrodece komórki** (kom. płciowe, gonocyty), komórki, służące do rozrodu: jaja i plemniki, gamety.

**Rozród** (reprodukcja, rozmnażanie, łac. propagatio), powstawanie nowych jednostek (zwierząt i roślin) z już istniejących. R. może być bezpłciowy (wegetatywny, aseksualny), albo płciowy (seksualny).

R. bezpłciowy polega np. u pierwotniaków w najprostszej formie na podziale całego organizmu na dwie pochodne części. Przy podziale rozpadowym (sporulacja), częstym w stadjach przetrwalnych, powstaje wiele pochodnych osobników siostrzanych. Części pochodne nierównej wielkości powstają przy t. zw. pączkowaniu, przy którym część macierzystego ustroju rozrasta się i odłącza jako ustrój potomny. Zachodzi ono u niższych zwierząt (gąbki, jamochłony, robaki), a zwłaszcza w świecie roślinnym. Bakterje, glony jednokomórkowe i grzyby dzielą się na komórki siostrzane, a inne rośliny produkują osobne narządy reprodukcyjne. U skrytopłciowych (Cryptogamae) do rozmnażania bezpłciowego służą komórki zw. zardnikami (spory). Rośliny

wyższe tworzą osobne narządy, rozmnożki (bulbillae) lub bulwki korzeniowe, które się oddzielają od rośliny macierzystej i wyrastają w nowe osobniki. W wielu wypadkach z części roślin wyższych można tworzyć nowe osobniki przez sadzonki lub odkładanie.

Przy r. płciowym nowy osobnik powstaje z dwu komórek płciowych przez ich zespolenie się (dwupłciowość). Komórki te (gamety) mogą łączyć się trwale (kopulacja) lub czasowo (konjugacja); mogą być sobie równe (izogamia) lub różne (anizogamia), wtedy wyróżniamy mikro- i makrogamety. U wyższych roślin gamety tworzą się w organach płciowych, szczegóły ob. Mszaki, Paprotniki, u roślin kwiatowych ob. Kwiat.

U zwierząt wielokomórkowych tworzą się komórki płciowe męskie i żeńskie, t. zn. jaja i plemniki, które przez połączenie się (ob. Zapłodnienie) dają początek nowemu osobnikowi. Komórki płciowe powstają przeważnie w specjalnych narządach (gonady, organa płciowe) — jądrach i jajnikach. Te znajdują się albo oba na tem samym zwierzęciu (obojnactwo cz. hermafrodytyzm), albo na osobnych zwierzętach (rozdzielność płciowość, gonochoryzm), przyczem jądra znajdują się u osobników męskich, jajniki u osobników żeńskich. U niektórych gatunków wirków, skorupiaków, owadów i in. znamy tylko samice, których jaja mogą się bez zapłodnienia rozwijać (dzieworództwo, partenogeneza), przyczem po pokoleniu dzieworodnym może następować płciowe (przemiana pokoleń). R. w stadium larw trafia się u much (pedogeneza). U jednokomórkowców bierze w r. udział cały ustrój (hologamia), a u wielokomórkowców tylko komórki rozrodcze (merogonia). Por. też Rozwój w przyrodzie.

**Rozróg** (rozroże), miejsce, w którym schodzą się różnokierunkowe grzbiety górskie (ob. Węzeł górski).

**Rozrzutność**, trwonienie majątku, nadmierne wydatki na cele nierentowne. Może uzasadniać ubezwłasnowolnienie w drodze sądowej.

**Rozsądzanie**, w technice rozdrabnianie twardej pokładów przez użycie siły, przewycięzającej ich spoistość wewnętrzną. Skąły rozsądza się przy pomocy klinów lub środków wybuchowych. R. klinami polega na tem, że wzdłuż naturalnej płaszczyny łupliwości skały wykuwa się szereg prostokątnych otworów, w które wprowadza się żelazne kliny i pobijając je kolejno młotem, doprowadza się blok skalny do odprysnięcia od podkładu. Dla materjałów w wybuchowych wierce się w skale okrągłe otwory, głębokości kilkudziesięciu centymetrów, w które wprowadza się ładunek, z wystającym na zewnątrz lontem, poczem zapycha się je ziemią. Zamiast lontów używa się też do zapalenia przewodów elektrycznych, zwłaszcza wtedy, gdy chodzi o równoczesne zapalenie większej ilości ładunków. Jako środków wybuchowych używa się prochu czarnego, zastosowanego po raz pierwszy do tego celu już w XVII. w., dynamitu i wielu innych nowoczesnych materjałów, między niemi skroplonego

powietrza. Trudno zapalające się materiały doprowadza się do wybuchu za pośrednictwem spłonki. Dla osiągnięcia potężniejszego działania zakłada się miny, t. j. podziemne chodniki, w których zapala się, po zamurowaniu wejścia, większe ilości materiałów wybuchowych. W ostatnich czasach znajduje technika r. zastosowanie także w rolnictwie przy spulchnianiu podglebia i w leśnictwie przy karczowaniu.

**Rozsądek** (łac. intellectus), zdolność rozumienia, t. zn. prawidłowego i przedmiotowo ważnego ujmowania danych faktów lub myśli. Rozsądnym przeto nazywamy człowieka, który kieruje się wynikami rozważenia obiektywnego stanu rzeczy, a nie swojemi namiętnościami, chęciami i nadziejami. W filozofii od czasów Kanta r. oznacza władzę, dzięki której człowiek podciąga pod pojęcia materiał oglądowy i wyobraźniowy (ob. Rozum). Pojęcie zdrowego r. (Common sense, ob.), jako wspólnego wszystkim ludziom najwyższego kryterjum prawdy było naczelnem pojęciem w filozofii szkoły szkockiej, ob. Reid.

**Rozstaw kół**, odległość najbardziej od siebie oddalonych osi jednego pojazdu. W wagonach zaopatrzonych w obrotliwe wózki rozróżnia się r. skrajnych kół wagonu i r. między sobą kół jednego wózka.

**Rozszczepienie światła**, ob. Dyspersja światła. **Rozszczepień reguła**, jedna z reguł Mendla (ob. Mendelizm), określająca rozszczepianie się cech przy krzyżówce 2 różnych osobników.

**Rozszerzalność cieplna**, ogólna własność ciał stałych i płynów, polega na tem, że zmianie temperatury towarzyszy też zmiana objętości ciała. Na tych właśnie zmianach oparte są skale używanych termometrów rtęciowych, gazowych i t. p. Dla prętów, drutów możemy opisać zjawisko r. c., posługując się pojęciem współczynnika linjowej r. c. Jest to wydłużenie pręta o długości 1 cm przy ogrzaniu o  $1^{\circ}$  C. Jeżeli przez  $l_0$  oznaczymy długość ciała w temperaturze  $0^{\circ}$  C,  $l$  długość w temperaturze  $t^{\circ}$  C, wówczas wzór:  $l = l_0 (1 + \alpha t)$  podaje nam długość ciała w dowolnej temperaturze. Współczynnik  $\alpha$  jest dla ciał stałych liczbą małą i wynosi ok. 1/100.000 (żelazo — 0,000011, srebro — 0,000018, platyna — 0,000089). Zmianę objętości ciał z temperaturą przedstawia z dostateczną dokładnością wzór  $v = v_0 (1 + \beta t)$ , gdzie  $\beta$  jest współczynnikiem objętościowej r. c.,  $\beta$  równa się z dużym przybliżeniem  $3\alpha$ , t. j. po trójnej wartości współczynnika r. c. linjowej. Ciecze rozszerzają się znacznie niż ciała stałe; współczynnik r. c. cieczy wyznaczamy zapom. dilatometru, naczynia szklanego z długą kapilarną szyjką. Zmiana poziomu cieczy w kapilarze jest wskaźnikiem zmiany objętości cieczy i dilatometru, wyznaczając oddzielnie zmianę objętości dilatometru, znajdujemy współczynnik r. c. cieczy. Wartości jego wynoszą ok. 1/10.000, np. rtęć 0,00018. R. c. wody nie da się w całym zakresie temperatur przedstawić wzorem  $v = v_0 (1 + \beta t)$ , wykazuje bowiem minimum gęstości przy  $4^{\circ}$  C, poniżej tej temperatury rozszerza się aż do temp.  $0^{\circ}$  C. Gazy charakteryzuje wspólna wartość współczynnika r. c., wynosi on 1/273. Jeżeli ciecz lub

gaz ogrzewamy w naczyniu zamkniętem, wtedy rozszerzają się one tylko o tyle, o ile rozszerza się samo naczynie, ale równocześnie zwiększa się ciśnienie wywierane przez nie na ściany naczynia.

**Rozszerzenie**, ob. Dilatatio.

**Rozścięgnio** (aponeurosis, greck.), powięź ścięgniasta mięśnia, ob. Ściegnio.

**Roztocze** (R. Lwowsko-Tomaszowskie), wąski pas wyżynny, stanowiący pomost między wyżyną Lubelską i Podolską oraz dział wód między dopływami Sanu z jednej, a Bugu z drugiej strony. Od zach. przytyka do R. zapadła nizina Sandomierska, od wsch. zaś nizina Bełzka. Wał R. ciągnie się od górnego Wieprza ku pd.-wsch. aż do Lwowa, ma ok. 15 km szerokości i ok. 350 m wysokości (najwyższy punkt 414 m), wznosi się zaś 100—150 m ponad przyległe niziny. Tworzy też R. wybitną granicę florystyczną między roślinnością typową dla Wyżu Polskiego (na zach.) i dla Niżu Polskiego (na wsch.).

**Roztocze**, p. Humusowe rośliny.

**Roztocze** (Acarina), rząd pajęczaków o nieczłonowanym odwłoku, stopionym z tułowiem w jedną całość. Uzbrojenie pyszczkowe kłujące lub ssące. Oddychają tchawkami, rzadziej skórą. Cztery pary odnóży, zakończonych parzystymi pazurkami. Młode opuszczają jaja z trzema parami nóg, po metamorfozie otrzymują czwartą parę. Większość pasorzytuje na zwierzętach i roślinach, pozostałe żyją jako drapieżce we wodzie lub na lądzie. Tu należą: kleszcz (ob.); *Gamasus coleopterorum* Z., ślepy. Larwy używają chrząszczy do przenoszenia się na rośliny, któremi się żywią. Larwa *Trombidium holosericum* (opisana jako *Lepus autumnalis*) pasorzytuje na skórze owadów, ssaków i ludzi, wywołując u tych ostatnich przejściowy obrzęk. *Hydrophantes ruber*, duży czerwony roztoczek, mieszka we wodzie. *Tyroglyphus siro* L. nogi z przylgą i pazurem, bez oczu i tchawek, żyje na serze. *Sarcoptes scabiei*, świerzbowiec, mikroskopijnych rozmiarów, pasorzytuje w skórze u człowieka. *Demodex folliculorum* żyje w gruczołach łojowych u nasady włosów. *Eriophyidae* wywołują powstanie galasówek na roślinach, np. *Eriophyes vitis* na winorośli. *Acarapis woodi* wywołuje pomór pszczół.

**Roztoczka**, grzyb pasorzytny, p. Saprolegnia.

**Roztoka**, dolina w Tatrach Wysokich łącząca dolinę Pięciu Stawów Polskich z doliną Białki. Rozległa, otwarta ku pn.-wsch. dolina jest przecięta potokiem R., który wypływa z Wielkiego Stawu i spada aż do ujścia do Białki w licznych kaskadach, tworząc m. i. w górnym biegu Siklawę (67 m wysoka), a w dolnym — wodogrzmoty Mickiewicza. Spadek R. jest bardzo silny, wynosi on na odcinku 4.800 m aż 560 m.

**Roztruchan**, rodzaj puhara ozdobnego, rozpowszechniony od czasów Zygmunta Augusta. Formy r. były bardzo rozmaite, np. pawia, orła i t. p., robione ze srebra, muszli i t. d. R. były w modzie u szlachty polskiej do końca XVIII. wieku, często używano ich na podarunki.

**Roztwory**, ob. Roztwór.

**Roztwory stałe**, jednorodne, stałe mieszaniny gazów, cieczy lub ciał stałych z ciałami stałymi, jak np. palladu z wodorem, tlenku metalicznego z metalem; do grupy r. s. zaliczają się również kryształy mieszane.

**Roztwór**, jednorodna mieszanina dwóch ciał; zwykle nazwą r. określa się płyn, powstały przez doskonałe zmieszanie się ciała stałego, cieczy, lub gazu (ciała rozpuszczone) z cieczą (rozczynnik). Jeżeli przy procesie rozpuszczenia nie zachodzi reakcja chemiczna, wtedy przez odparowanie r. można składowiki r. wydzielić zpowrotem całkowicie lub też częściowo (np. sól kuchenną z roztworu tejże soli, alkohol, kwas siarkowy, bezwodnik węglowy z roztworów wodnych i t. p.). Do najczęściej używanych rozpuszczalników należą: woda, alkohol, eter, benzyna, dwusiarczek węgla, benzol i czterochlorek węgla. Rozpuszczalność ciała w danym rozpuszczalniku, którą można wyrazić w gr. ciała rozpuszczonego na jednostkę objętości r., jest zależna od rodzaju użytego rozpuszczalnika oraz od temperatury, z której wzrostem zwykle się zwiększa. Rozczynnik zdolny jest w danej temperaturze rozpuścić ściśle określoną maksymalną ilość ciała: r. taki nosi nazwę r. nasyconego. R. nasycony wydziela za oziębieniem ciało rozpuszczone tak długo, aż zawartość tegoż nie spadnie do wartości, określonej przez nową, niższą temperaturę. R. normalne zawierają gramo-równoważnik ciała rozpuszczonego w litrze. W wielu wypadkach wpływa na rozpuszczalność także i obecność pewnych ciał, tak np. rozpuszczalność azotanu ołowiu w wodzie zwiększa się za dodaniem azotanu potasu.

Efekt cieplny, występujący przy procesie rozpuszczania, t. zw. ciepło rozpuszczania wyraża się w kalorjach na gramodrobinę ciała rozpuszczonego. Ciepło rozpuszczania jest dodatnie, gdy r. ogrzewa się podczas rozpuszczania, ujemne, gdy się oziębia. Większość ciał stałych zużywa ciepło przy rozpuszczaniu się (ciepło rozpuszczalności ujemne), gazy natomiast wykazują ciepło rozpuszczania dodatnie.

W porównaniu z czystym rozpuszczalnikiem r. wykazują niższą temperaturę krzepnięcia, wyższą temperaturę wrzenia oraz niższą prężność pary. Roztwór nasycony soli kuchennej wrze w 108,4°, chlorku wapniowego w 179,5°. Zarówno obniżenie jak i podwyższenie powyższych temperatur jest wprost proporcjonalne do koncentracji ciała rozpuszczonego, a odwrotnie do jego ciężaru cząsteczkowego. Własność tę wyzyskano przy krioskopowych i ebuljoskopowych pomiarach ciężaru cząsteczkowego ciał rozpuszczonych (ob. Ebuljoskopja, Krioskopja). Proporcjonalnie do koncentracji ciała rozpuszczonego oraz do temperatury, wzrasta ciśnienie osmotyczne (ob. Osmoza); już powyższe własności wskazują na to, że do r. można stosować prawo, odnoszące się do gazów. Odchylenia od obliczonych (dla danej temperatury i koncentracji) wartości ciśnienia osmotycznego, obniżenia temperatury krzepnięcia i podwyższenia temperatury wrzenia są wynikiem rozpadu jonowego cząsteczek ciała rozpuszczo-

nego (ob. art. Dysocjacja, Elektrolityczna dysocjacja).

**Rozum** (łac. ratio), ogólnie: zdolność myślenia. W filozofji Kanta r. oznacza władzę, dzięki której od jednostek i szczegółów wnosimy się do racji ogólnych. Podczas kiedy rozsądek (ob.) trzyma się oglądu i doświadczenia, by na ich podstawie drogą abstrakcji tworzyć pojęcia i prawa, r. dąży do tego, by je połączyć w jedną zaokrągloną całość poznawczą. To zaokrąglenie i zamknięcie poznania dokonuje się jednakże przez przekroczenie granic doświadczenia. Kant rozróżnia r. teoretyczny i praktyczny, który ma do czynienia z zasadami etyki. Prymat przyznaje temu ostatniemu.

**Rozwadowski**, 1. Jan Michał, znakomity językoznawca polski, ur. 1867, prof. Uniwersytetu Jagiellońskiego w Krakowie, 1925—29 prezes Polskiej Akademji Umiejętności, uczony o wszechstronnej, samodzielnej znajomości wszystkich grup językowych indoeuropejskich, jeden z najwybitniejszych badaczy litewszczyzny, położył znakomite zasługi w etymologii porównawczej języków słowiańskich i w syntetycznej nauce o języku, w który wnika również pod względem jego ustroju psychicznego, społecznego i filozoficznego. Wydał m. i.: „De morte prologus i żale konającego“ (1902), „Wortbildung und Wortbedeutung, eine Untersuchung ihrer Grenzgesetze“ (1904), „Bulla z roku 1136 jako najstarszy zabytek języka polskiego“ (1909), „Współczesny stan językoznawstwa indoeuropejskiego“ (1910), „Mapa językowego obszaru litewskiego“ (1914, w dziele „Polska i Litwa w dziejowym stosunku“), „Stosunek języka polskiego do innych słowiańskich“, „Historyczna fonetyka czyli głosownia języka polskiego“, „Języki bałtyckie“, „Język cygański i Cyganie w Polsce“ (1915, w „Encyklopedji Polskiej“ Akademji Umiejętności), „Nazwy Wisły i jej dorzecza“ (1921), „O zjawiskach i rozwoju języka“ (1921), „My a Ruś i Litwa“, „Zasadniczy węzeł istnienia a biegowość poznania“ (1927), liczne rozprawy w czasopismach naukowych. W przygotowaniu (1931) słownik etymologiczny języków słowiańskich.

2. Zygmunt, malarz polski, ur. 1870, kształcił się w Krakowie w kompozycji (u Matejki) i w Monachjum. Maluje obrazy batalistyczne, rodzajowe i portrety, pełne werwy, barw i rozmachu. Muzeum Narod. w Krakowie posiada jego cykl portretów legionistów.

**Rozwadowski-Jordan** Tadeusz, gen. W. P., (1866—1928), ukończył wojskową Akademię techn. w Wiedniu 1886, od 1894 kapitan sztabu gener., od 1907 dowódca 31. pułku artylerji w Stanisławowie, od 1913 generał-major, odznaczył się wybitnie w czasie wojny światowej. W 1918 zgłosił się do wojska pol., w listopadzie zorganizował obronę Lwowa, obejmując 16. XI.—22. III. 1919 dowództwo armji „Wschód“, od 1. V. 1919—21. VII. 1920 szef polskich misyj wojskowych w Paryżu, Londynie i Rzymie. Na wieść o postępach bolszewików powrócił do kraju, energicznie zajął się organizacją obrony Polski, jako szef sztabu generalnego oraz członek Rady Obrony Państwa. Niestrudzony

w pracy, znakomity organizator, strategik i starannie wykształcony generał, zdołał tchnąć nowego ducha w cofające się szeregi, wpajając w nie swój optymizm i gorący patryjotyzm. On też jest twórcą planów wojennych, które w dużej mierze przyczyniły się do pokonania bolszewików. Od 1. IV. 1921 generał broni, inspektor armji, generalny inspektor kawalerji pol., członek ścisłej Rady wojennej. Po przewrocie majowym 1926 więziony na Antokolu do 18. V. 1927.

**Rozwadows**, miasto w pow. Tarnobrzeg (woj. lwowski), nad Sanem, przy kolei: Lublin—Przeworsk i R.—Tarnobrzeg z 2.700 mieszk., fabr. mebli, dachówek, win, wódek i likierów oraz handlem produktami rolnymi. Posiada zamek ks. Lubomirskich, których własnością jest ordynacja rozwadowska. Miastem jest R. od XVIII. w.

**Rozwiązanie**, zarządzenie rządu, pozbawiające członkostwa wszystkich członków pewnego zebrania, pochodzącego z wyboru, co powoduje konieczność nowych wyborów. Wydaje się takie zarządzenie, gdy zachodzi wątpliwość, czy zebranie istotnie reprezentuje wolę wyborców. Prawo to, służące w szczególności w stosunku do ciał parlamentarnych, przysługuje władzom nadzorczym również w stosunku do reprezentacji gminnych, rad wyznaniowych i i. Nastęstwem r. jest zakończenie kadencji i nowe wybory na cały nowy okres w przewidzianym terminie. O r. Sejmu i Senatu, ob. Polska, Konstytucja.

**Rozwiązanie w medycynie**: poród (ob.).

**Rozwiązywanie**, w matematyce, poszukiwanie odpowiedzi na zagadnienie matematyczne. Jeśli odpowiedzią jest wartość liczbową, to nazywa się ona rozwiązaniem.

**Rozwiłtka**, ob. Daphnia.

**Rozwieratak**, narzędzie, służące do wykończającego wiercenia dziur wybijanych w metalu. Narzędzie posiada spiralne ostrza trące, nieruchome lub ruchome, do przestawiania na miarę.

**Rozwinięcie wojska przed walką** polega na wyruszeniu oddziałów na pozycje wyznaczone w bok, wzgl. wkos od osi marszu, w szykach marszu zbliżania.

**Rozwinięta**, polska nazwa ewoluty (ob.).

**Rozwojowa mechanika**, gałąź embrjologii, zajmuje się sposobami i przyczynami rozwoju całych organizmów lub poszczególnych organów. Posługuje się wyłącznie metodą eksperymentalną. Ważniejsze problemy poruszane w m. r. są: 1. lokalizacja zarodkowa (wykazanie, z jakiej części rozwijającego się jaja powstaje dany narząd); 2. wpływ czynników wewnętrznych i zewnętrznych na kształtowanie się narządu.

**Rozwojowa psychologia**, ob. Psychologia.

**Rozwoju teoria**, ob. Ewolucji teoria.

**Rozwora**, długi okrągłak, łączący przednią część wozu drabiniastego z jego tyłem.

**Rozwód**, rozwiązanie ważnego małżeństwa za życia obojga małżonków. O r. w prawie rzymskim por. Divortium. Prawo ka-

noniczne nie dopuszcza wogóle do r., a zezwala jedynie na separację od stołu i łoża (separatio a mensa et toro), która może być albo stałą (perpetua), na skutek cudzołóstwa i innych przestępstw natury cielesnej, albo też czasową (temporaria), z przyczyn innych, o których orzeka sędzia duchowny. Prawo protestanckie dopuszczało r. z powodu cudzołóstwa, uporczywego wzbraniania się spełniania powinności małż., złego obchodzenia się (soevitia), złośliwego porzucenia (desertio) oraz ciężkiej obrazy. O dopuszczalności r. według norm państwowych, obowiązujących dotąd (1932) na ziemiach polskich, ob. Małżeńskie prawo osobowe.

**Rozwój w przyrodzie** (biogenja, biogeneza). Nauka o rozwoju roślin, zwierząt i człowieka, obejmuje ontogenezę i filogenezę oraz stosunek wzajemny tych nauk do siebie (ob. Biogenetyczne prawo).

I. **Ontogenezja** jest nauką o rozwoju osobnika od komórki jajowej aż do osiągnięcia doskonałej postaci; a więc obejmuje tak rozwój zarodka (ob. Embrjologia, Embrjon), jak i rozwój późniejszy, pozazarodkowy. O zwierząt zajmuje się porównawczo rozwojem zwierząt wielokomórkowych (Metazoa). Rozpoczynają one byt swój zazwyczaj podziałem komórki jajowej (ob. Rozród) czyli brózdowaniem (segmentatio), przyczem coraz to nowe brózdy przecinające komórkę jajową dzielą ją na mniejsze komórki (blastomery). Sposób brózdowania jest uzależniony od ilości i rozmieszczenia żółtka w obrębie komórki jajowej: jaja o żółtku równomiernie rozmieszczenem (izolecytalne) odróżniamy od telolecytalnych, których żółtko nagromadzone jest w jednym (wegetatywnym) biegunie, protoplazma zaś zajmuje drugi biegun (zwierzęcy); wreszcie u jaj centrolecytalnych żółtko wreszcie u jaj centrolecytalnych żółtko zajmuje środek komórki i jest otoczone protoplazmą. Jedynie przy małej ilości żółtka mamy do czynienia z brózdowaniem całkowitem (jaja holoblastyczne), które z kolei może być równomiernie, jeśli przy niem powstaje 2, 4, 8 i t. d. komórek potomnych równej wielkości, albo nierównomiernie, jeśli komórki bieguna górnego (zwierzęcego) są mniejsze, a dolnego (wegetatywnego) większe z powodu nagromadzenia żółtka. Jaja bogate w żółtko (meroblastyczne), brózdokują częściowo, przyczem przy jajach telolecytalnych brózdkuje jedynie cieniutka tarczowata warstwa protoplazmy na zwierzęcym biegunie (tarcza zarodkowa). Częściowem jest również brózdowanie powierzchowne jaj centrolecytalnych.

Wynikiem brózdowania całkowitego jest grupa komórek kształtu owocu morwy (Morula), w której wnętrzu tworzy się jama brózdowania (blastocel), a komórki układają się w jednej warstwie dokoła, tworząc blastodermę. Stadjum to określamy nazwą blastuli (blastosfera, pęcherzyk zarodkowy). Brózdowanie tarczowe daje blastule tarczową. Przez wpuklenie części ściany blastuli do środka powstaje dwuwarstwowa gastrula z wewnętrzną jamą prajelita (archen-

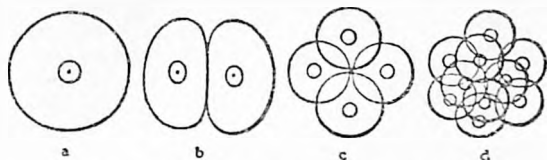

Ryc. 1. Podział całkowity równomierny.

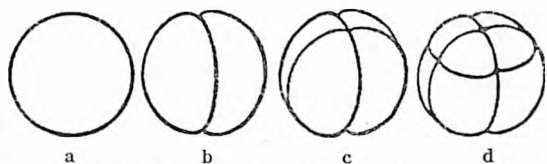

Ryc. 2. Podział całkowity nierównomierny jaja żaby. Brzoza równikowa (d) leży bliżej górnego bieguna i w ten sposób oddziela cztery mniejsze komórki zwierzęce od czterech większych wegetatywnych komórek brózdkiwnia.

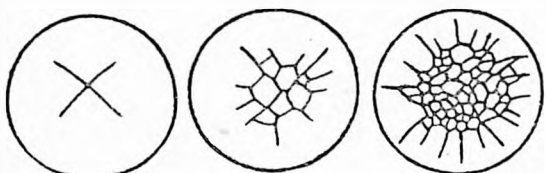

Ryc. 3. Tarczowe brózdkiowanie jaja kurzego, przyczem ulega podziałowi jedynie od góry widoczna tarcza zarodkowa.

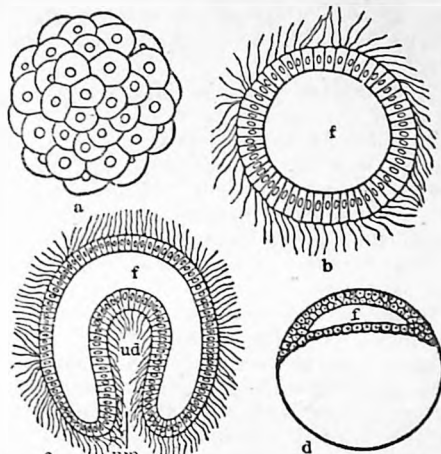

Ryc. 4. a. Stadium moruli. b. Stadium blastuli. c. Wpuklenie ściany wytworzyło gastrulę. d. Blastula u jaja brózdkiującego tarczowo.

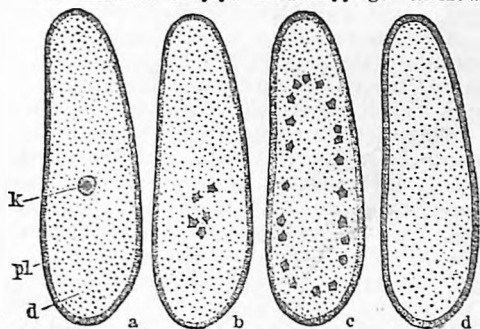

Ryc. 5. Powierzchniowe brózdkiowanie jaja owadów. Komórka jajowa (a) składa się z żółtka wewnątrz (d) i płaszcza protoplazmy pl (warstwa korowa) na powierzchni. Jej jądro ulega podziałowi na szereg jąder (b), które wędrują na powierzchnię (c) i wraz z płaszczem protoplazmy tworzą blastodermę (d), podczas gdy żółtko pozostaje niepodzielone.

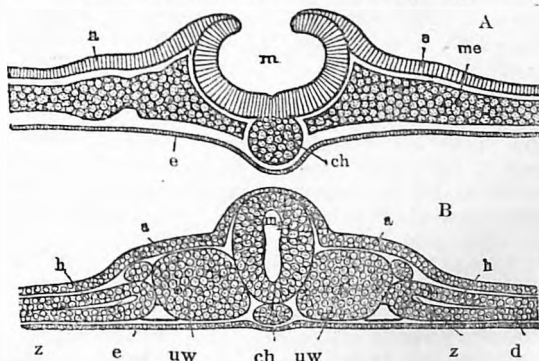

R. 6. Przekroje poprzeczne środkowej części ciała zarodków z trzema listkami zarodkowymi. A. młodsze, B. starsze stadium; a. ektoderma tworzy rynienkę rdzeniową m, z której przez zasklepienie tworzy się rurka nerwowa m<sub>1</sub>. Listek środkowy, mezoderma (me) wytwarza prakręgi (uw) i płytki boczne, dzielące się na listek ścienny (h) i listek trzewiowy (d); ograniczona przez nie przestrzeń (z) stanowi zawiązek jamy ciała (coeloma). ch Chorda dorsalis. Dolną warstwę stanowi entoderma (e), spoczywająca na niewrysowanym żółtku.

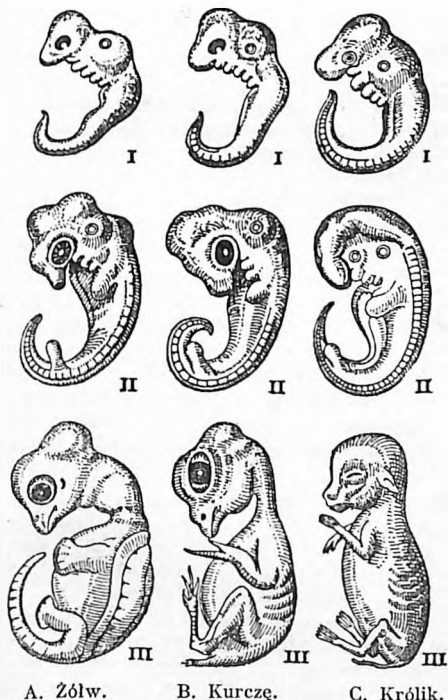

A. Żółw. B. Kurczę. C. Królik.  
Ryc. 7. Zarodki kęgowców w trzech podobnych stadiach rozwoju (schematycznie).

teron) i otworem na zewnątrz, pragnęciem (blastoporus). Gastrula stanowi formę larwalną szeregu niższych zwierząt, a stadjum zarodkowe wszystkich ważniejszych grup zwierzęcych.

Z powstaniem gastruli łączy się utworzenie listków zarodkowych; zewnętrzna warstwa komórek odpowiada listkowi zewnętrznemu (ektoderma, ektoblast), wewnętrzna — listkowi wewnętrznemu (entoderma, hypoblast), do których dołącza się listek środkowy (mezoderma, mezoblast); stanowią one materiał dla rozwoju wszystkich tkanek i narządów. W szczególności z ektodermy powstaje pokrywa ciała, narządy zmysłowe i system nerwowy (listek zmysłowy); u kręgowców centralny system nerwowy powstaje przez podłużne grzbietowe wpuklenie rzywnik rdzeniową, zasklepiające się jako cewka nerwowa, z której różnicuje się mózg i rdzeń. Entoderma, wyścielająca dno prajelity, daje początek przewodowi pokarmowemu, za wyjątkiem przedniej i końcowej jego części, powstałej przez wpuklenie ektodermy. U lancetnika i w rozwojowych stadjach kręgowców entoderma wytwarza strunę grzbietową (chorda dorsalis), leżącą w postaci fałdu pomiędzy jelitem a rurką nerwową. Wreszcie mezoderma, powstająca z entodermy, dzieli się na pra-segmenty. Droga dalszego różnicowania powstaje z mezodermy tkanka łączna, kości, mięśnie, naczynia i narządy wydzielniczo-rozrodcze. Rozwój odbywa się początkowo pod osłoną błon jajowych i płodowych (ob. Embrjon), następnie bądź bezpośrednio, bądź poprzez stadjum larw, ulegających przeobrażeniu (ob. Metamorfoza). Ontogenja roślin, ob. Embrjon roślinny.

II. Filogenja jest to nauka, która przez wypełnienie luk, istniejących pomiędzy formami współczesnymi a wymarłymi, głównie przy pomocy badań morfologicznych i paleontologicznych pozwala na podstawie teorii descendencji (ob.) zestawić historję rodową świata zwierzęcego i roślinnego. Mimo, że procesy rozwojowe sięgają dalekiej przeszłości, z której tylko skąpy materiał się zachował, udało się już we wielu wypadkach (np. zwierzęta kopytne) nakreślić hipotetyczne drzewa rodowe, co miało ogromny wpływ na układ systematyki zwierząt i roślin przez uwzględnienie, obok podobieństwa, także stopnia pokrewieństwa poszczególnych grup.

III. Rys historyczny. Panująca początkowo teoria preformacji (progeniza, teoria pudełkowa) sprowadzała rozwój do rozwinięcia się wszystkich części ciała, utworzonych w zarysie już bądźto w jajku (owuliści), bądźto w plemniku (animalkuliści). Dopiero K. F. Wolff w swojej „Theoria generationis“ (1759) postawił teorię epigenezy, twierdząc, że zarodek powstaje przez wytworzenie się wszystkich jego części na nowo. Oken, Rudolphi, Geoffroy St.-Hilaire, Serres uważali wysoką organizację człowieka za cel rozwoju, a organizację niższych zwierząt za wytwór rozwoju zahamowanego (teoria przeszkód), czemu przeciwstawiali

się Cuvier i K. E. v. Baer, który przez definitywne potwierdzenie teorii Wolffa o tworzeniu się listków zarodkowych, z których pochodzą narządy, stał się twórcą nowoczesnej embriologii porównawczej. Rozwój teorii descendencji od czasu Darwina miał ogromny wpływ na rozwój embriologii, gdyż pozwoliła ona wyłumaczyć przejściowe występowanie w czasie rozwoju pewnych organów, trwale istniejących u zwierząt niższych (n. p. szpary skrzelowe u zarodków gadów, ptaków i ssaków). Zasługą Huxleya, O. Schmidta i E. Haeckla było wyjaśnienie takiego powtarzania się stadjów filogenetycznych w rozwoju indywidualnym. Na tej podstawie stworzono biogenetyczne prawo (ob.), które będąc cennym źródłem dla poznania pokrewieństwa zwierząt, ulega jednak pewnym ograniczeniom (ob. Cenogenesis). Nowoczesna embriologia bada zwłaszcza związki pomiędzy komórkami bródkowania, listkami zarodkowymi i narządami. Embriologia porównawcza pozwala na daleko idące wnioski, dotyczące pochodzenia zwierząt. Nową ważną gałęzią embriologii jest e. doświadczalna czyli mechanika rozwojowa (ob. Rozwojowa mechanika).

**Rozziew**, ob. Hiatus.

**Rożan**, miasto w pow. Maków (woj. warszawskie), nad dolną Narwią, 13 km od stacji Pasiaki (kolej: Ostrołęka—Tłuszcz), na polowie drogi z Ostrołęki do Pułtuska z 3.285 mieszk., młynami, garbarnią i fabr. wyrobów cementowych. Stary ten gród (miasto od końca XIV. w.) był przed 1795 stolicą ziemi w wojew. mazowieckiem.

**Rożanice**, ob. Rodenice.

**Rożek** Ambroży, pseudonim Mikołaja Reja (ob.).

**Rożek** Marcin, współczesny malarz i rzeźbiarz polski, główne dzieła: Madonny, rzeźb. w drzewie (w zbiorach państwowych w Warszawie i Muzeum Śl. w Katowicach), popiersia brązowe w Sali Sejmu Śl. w Gnieźnie, pomnik Bolesława Chrobrego przed katedrą.

**Rożek angielski**, obój altowy w F, udoskonalony dawniejszy instrument, zw. „Oboe di caccia“, używany w XVIII. w. R. a., skonstruowany przez Heckel'a, sięga od małego e do c<sub>3</sub> i należy do instrumentów transponujących, t. zn. notuje się o kwintę wyżej, aniżeli brzmi. Melancholijną barwę dźwięku użytkował R. Wagner w III. akcie „Trystana i Izoldy“.

**Rożen**, długi, spiczasty przyrząd do pieczenia mięsa na ogniu.

**Rożen Jaxa- Władysław**, generał polski i komendant główny związku strzeleckiego, (1875—1931), podporucznik wojsk rosyjs., następnie studja na Politechnice warsz., 1901 r. wstąpił do P. P. S., 1914 r. objął kierownictwo Związku strzeleckiego we Lwowie, po wybuchu wojny dowódca baterji w I. Brygadzie Legionów. Odmawia przysięgi, zwolniony udaje się do Lwowa, w listopadzie 1918 r. jeden z pierwszych obrońców miasta. 1919 podpułkownik, jesienią t. r. pułkownik i zastępca dowódcy żandarmerji, 1927 generał, a w 1929 komendant gł. związku strzeleckiego.

**Rożestwienkij** (Roźdiestwienkij) Zinowij Pietrowicz, ros. admirał, (1848—1909), od 1903 zastępca szefa admiralicji, dowodził 1905 flotą bałtycką, która wypłynęła na ocean. Spokojny została zniszczona pod Czuszimą. Ciężko ranny i wzięty do niewoli, po wypuszczeniu został zwolniony z służby wojskowej.

**Roźniatowska** Antonina, rzeźbiarka polska, (1860—1895), wykonała świetne popiersia Józefa Blizińskiego (bronz) w teatrze krakowskim, Adryana Baranieckiego, Heleny Modrzejewskiej i w. in.

**Roźniatowski** Abraham, poeta pol. z pocz. XVII. w., dworzaniec wojewody Mniszcha i uczestnik wyprawy moskiewskiej, napisał m. i. głośną mesjadę wierszem: „Pamiętka krwawej ofiary Pana Zbawiciela naszego Jezusa Chrystusa...” (1610, II. wyd. 1692, skrócona przeróbka 1618, II. wyd. 1634), naśladowana przez W. Odymalskiego (1663), S. Gawłowickiego (1686) i W. Potockiego (1698).

**Roźniatów**, miasto w pow. Dolina (woj. stanisławowski), nad rz. Czeczwą (do Łomnicy) i jej dopływem Dubą, 6 km od stacji Krechowce (kolej: Stanisławów—Stryj), na pld.-zach. od Kałusza z 3.266 mieszk., młynami i tartakami. W 1888 spaliła się znaczna część miasta.

**Roźniecki**, 1. Aleksander, generał pol., ur. 1774, data śmierci nieznaną, odbył w wojsku polskim kampanie 1792, przygotowywał i uczestniczył w insurekcji kościuszkowskiej, od 1798 w Legjonach, w armji Księstwa Warszawskiego inspektor generalny jazdy, odznaczył się szczególnie w kampanji 1809, w armji Królestwa Kongresowego dosłużył się stopnia generała broni. Chciwy i niesumienny, wkradł się w łaski W. Ks. Konstantego i Nowosilcowa, zorganizował najpierw żandarmerję, potem tajną policję polityczną i trapił niezmordowanie sprysiężenia patrijotyczne, ciągnąc stąd sowite zyski. Działalność jego, w najwyższym stopniu szkodliwa, stała się jednym z współczynników wybuchu powstania listopadowego. Po powstaniu wypłynął na widownię w otoczeniu Paskiewicza, jako całkowicie Rosji zaprzędany słuzałec, otoczony powszechną pogardą.

2. Gabryel, śpiewak, kompozytor-dyletant w połowie XIX. w. w Warszawie, wydał kilka drobniaków na fortepian.

**Roźyszcze**, miasto w pow. Łuck (woj. wołyńskie), nad Styrem, 22 km na pñ. od Łucka, przy kolei: Kowel—Zdołbunów z 3.263 mieszk. Posiada cementownię, cegielnię, młyny, garbarnię, fabr. wódek oraz handel bydłem i zbożem. Ongsi należały R. do biskupów łuckich obrz. grecko-katolickiego.

**Roździeń**, gmina o charakterze miejskim w pow. Katowice (woj. śląskie), przy kolei: Dąbrówka Mała—R., 3 km od Katowic z 12.241 mieszk. R. połączony tramwajami z Katowicami i Królewską Hutą, ma huty i prażalnie cynku i ołowiu, walcownię cynku, kopalnię węgla, fabr. przewodów elektr., papy i produktów chemicznych.

**Ród**, członkowie rodzin, pochodzący od wspólnego przodka (protoplasta rodu), noszący to samo nazwisko, ew. ten sam herb. Nauka rozróżnia stosunek pokrewieństwa rodowego

przez ojca (r. patrjarchalny) lub matkę (r. matryjarchalny). Organizacja rodowa znana jest od najdawniejszych czasów (patrjarcha Abraham), na niej opierał się początkowo ustrój rzymski (ob. Gens), na niej oparły swą organizację średniowieczne państwa. Wytworzyło ją pochodzenie ze wspólnego pnia, wspólny spłot interesów, dążność do życia zbiorowego oraz gwarancja bezpieczeństwa. R. składał się z osób związanych pokrewieństwem krwi, często jednak przyjmowano i obcych, sławnych lub specjalnie dla r. zasłużonych. Przynależność do r. obowiązywała członków do solidarności w każdej dziedzinie, co czasami wytworzyło prawo zemsty r. w stosunku do innego r., od którego poniesiono szkodę.

Również w Polsce pierwotne społeczeństwo opierało swój ustrój na związkach rodowych, gdzie patrjarcha r. był najwyższym sędzią dla spraw między członkami r. Organizowanie państwa polskiego przez Piastów osłabiło znaczenie prawne r., lecz nie jego zawartość. Poczucie przynależności rodowej pozostało u szlachty, która jeszcze w XV. w. występuje na wojnę pod rodowymi chorągiewami; r. mają swe zawołania, wreszcie w epoce nagan szlacheckich, członkowie r. (stryjce herbowi) świadczą o przynależności danego osobnika do pewnego r., co wystarczało za dowód prawny. Z biegiem czasu członkowie r. nie nosili tych samych nazwisk, gdyż poszczególne rodziny przyjmowały przezwiska (najczęściej) od dziedzicznych lub nabytych dóbr ziemskich, a jedynym widomym znakiem przynależności r. był wspólny klejnot. W czasach nowożytnych poczucie wspólności rodowej stale maleje, a w czasach najnowszych zanika zupełnie, gdyż dziś można mówić najwyżej o poczuciu przynależności rodzinnej.

**Róg**, tkanka rogowa, stanowi u całego szeregu zwierząt kręgowych najbardziej zewnętrzne pokrycie skóry, powstałe przez stwardnienie zewnętrznych warstw naskórki i przemianę białkowych substancji głównie w keratynę (ob. Rogi). Warstwa rogowa dochodzi u różnych grup kręgowców do rozmaitego stopnia rozwoju, pokrywając bądź to jednolitą, grubą warstwą całe ciało (większość gadów), bądź też dochodząc jedynie w pewnych okolicach do znacznie grubszej grubości (pazury, dziób, pióra i kopyta ptaków i ssaków). Tkanka rogowa mięknie przy ogrzewaniu, przy spalaniu wydziela przykry zapach, ze względu na znaczną ilość siarki w keratynie, wreszcie pod wpływem kwasów i zasad wydziela amonjak, dając galaretowatą substancję. — R. jako instrument muzyczny, ob. niżej. R. ma szerokie zastosowanie techniczne. Przez polerowanie, barwienie, napawanie tłuszczem i t. d. uzyskuje się surowiec do wyrobu grzebieni, łyżek, guzików i t. p. Przez ogrzewanie z wodą, prasowanie i inne zabiegi otrzymuje się masę rogową. Namiastką r. jest galalit. Odpadki rogowe ze względu na dość znaczną zawartość azotu (do 16%) stosowane bywają jako środek nawozowy w drobnej uprawie ogrodowej lub doniczkowej, najczęściej pod postacią t. zw. mączki rogowej. (Ob. Nawozy i nawożenie).



Głównych ilości r. dostarczają kraje rolnicze, jak Rosja, Węgry i Połudn. Ameryka. Ob. też Róg sztuczny.

**Róg** (włosk. corno, ang. Horn, franc. cor), waltornia, instrument miedziowy, używany albo jako naturalny „cor de chasse“ (French horn), róg myśliwski, albo w nowszych czasach z wentylami. Strój sięga od dużego C do c<sub>3</sub>, a więc obejmuje trzy oktawy. W naturalnych r. otrzymuje się tony przez odpowiednie zadęcie; wąska mensura powoduje odezwanie się oktawy zamiast zasadniczego tonu. Każdy ton naturalny można obniżyć o półton lub nawet cały ton zapomocą dłoni, umieszczonej w otworze. W dawnej orkiestrze używano dwóch waltorni, od czasów Wagnera czterech. Wentyle, wprowadzone w r. 1814, umożliwiły dopiero wydobycie wszystkich tonów chromatycznej skali w trzech oktawach. R. konstruuje się głównie w F.

**Róg Michał**, polityk pol., ur. 1884, dziennikarz, 1928 poseł i prezes klubu parlamentarnego „Wyzwolenie“, 1930 przewodniczył na kongresie Centrolewu w Krakowie, w czwartym sejmie prezes zjednoczonego klubu ludowego.

**Róg sztuczny**, wióra, odpadające przy obróbce rogu, zmiekkzone chemikaljami i ukształtowane przez prasowanie. Także naśladownictwo z celuloidu lub galalitu.

**Rój**, ob. Pszczelarstwo.

**Rów**, zamknięta zakłębłość podłużna a wąska, o równym dnie i stromych ścianach. R. tektoniczny (zapadlinowy, wrąb) jest to podłużna i wąska, uskoki lub fleksurami otoczona, zapadnięta część skorupy ziemskiej. R. oceaniczny jest to długa, wąska i bardzo głęboka zakłębłość dna morskiego, o niesymetrycznych stromych zboczach.

**Rów Druzusa**, ob. Druzusa rów.

**Rów wsch.-afrykański**, ob. Wielki Rów.

**Rówienki**, dolina w słowackiej części Tatr Wysokich, stanowiąca boczne odgałęzienie dol. Białej Wody.

**Równanie**, orzeczenie napisane w matematycznej symbolice, że dwie wielkości są równe. R. zawiera przynajmniej jedną zmienną, która nazywa się niewiadomą i nie jest prawdziwe dla wszelkich wartości zmiennej (wtedy byłoby tożsamością czyli identycznością). Np.  $(x + 2)^2 = x^2 + 4x + 4$  jest tożsamością, a  $2x + 3 = 9$  jest równaniem. Zależnie od ilości zmiennych mamy r. o jednej, dwu, ew. więcej niewiadomych. Jeśli niewiadoma jest poddana tylko działaniom dodawania, odejmowania, mnożenia, dzielenia, potęgowania i pierwiastkowania, r. jest algebraiczne, w przeciwnym razie przestępne. Liczby sprawdzające r. nazywają się rozwiązaniami lub pierwiastkami r. Dwa r. są równoważne, jeśli posiadają tę samą ilość takich samych pierwiastków. Z r. można otrzymać r. równoważne, dodając do obu stron ew. mnożąc obie strony r. przez tę samą liczbę i t. d. Równiazywanie, t. zn. szukanie pierwiastków uskuteczniamy, zastępując r. przez równoważne, aż otrzymamy r. prostej postaci, którego rozwiązanie łatwo znaleźć. R. algebraiczne można doprowadzić do postaci:  $a_0x^n + a_1x^{n-1} + a_2x^{n-2} +$

$+ a^n = 0$ , gdzie liczby (a) oznaczają znane współczynniki. Jeśli  $a_0 \neq 0$ , to liczba cała (n) jest stopniem r. Dla r. aż do stopnia czwartego włącznie istnieją wzory, pozwalające obliczyć pierwiastki, gdy znamy współczynniki. Dla r. stopni wyższych wzory takie nie istnieją, co wykazał Abel, z wyjątkiem t. zw. równań Abelowych. Gauss udowodnił, że r. algebraiczne ma tyle pierwiastków, ile wynosi jego stopień, przyczem pierwiastki mogą być liczbami zespolonymi ew. mogą być wielokrotne.

Rozwiązując r. stosujemy często metodę t. zw. analizy starożytnych, polegającą na tem, że zakładamy istnienie rozwiązań i stąd wyciągamy wnioski co do ich wartości. Stosowanie tej metody wymaga późniejszego sprawdzenia.

Układem r. nazywamy kilka równań, które winny być jednocześnie sprawdzone. Jeśli ilość r. jest równa ilości niewiadomych, to układ jest zwykle rozwiązalny. Stosuje się najczęściej metodę rugowania czyli eliminowania niewiadomych, celem uzyskania r. o jednej niewiadomej. Jeśli ilość r. jest mniejsza od ilości niewiadomych, mamy układ t. zw. diofantyczny lub nieoznaczony. Jeśli niewiadomych jest mniej, niż równań, rozwiązań zwykle niema.

Rozwiązywanie r. ma ogromne znaczenie praktyczne, gdyż wiele zagadnień rozwiązuje się przez sprowadzenie ich do r.

**Równanie czasu**, ob. Czas.

**Równanie księżycy, roczne**, nierówność w długości księżycy odkryta przez Tycho Brahe, mogąca wzrosnąć do  $11\frac{1}{5}$ , a której okresem jest rok anomalistyczny (ob. Rok).

**Równanie wykładnicze**, ob. Wykładnicze równanie.

**Równe**, miasto powiat. w woj. wołyńskim nad rz. Uściem (lewoboczny dopływ Horynia), przy kolei: Kowel—Zdołbunów i R.—Sarny z 57.288 mieszk. Miasto jest siedzibą wielu urzędów i instytucyj, posiada 6 szkół średnich oraz znaczny przemysł (młyny, cegielnie, tartaki, browar, gorzelnia, garbarnia, olejarnia, fabr. wyrobów betonowych, maszyn młyńskich, cukrów, zapalek, mydła, gilz i obręczy) oraz handel skórami, ziemiopłodami i manufakturą.

Miastem jest R. od końca XV. w., od 1518 należało do ks. Ostrogskich, później po licznych zmianach własności dostało się 1723 Lubomirskim, którzy przyczynili się znacznie do podniesienia miasta zniszczonego wielokrotnie przez najazdy tatarskie i kozackie, przechody wojsk i pożary w XVI—XVIII. w. Do dzisiaj istnieje w R. pałac Lubomirskich „Aleksandra“ ze zbiorami sztuki. Do czasów wojny światowej było R. silną twierdzą rosyjską. W 1921 było tu na 30.482 mieszk. — 21.702 Żydów.

Powiat R. ma 2.945 km<sup>2</sup> i 207.968 mieszk.

**Równe głosy** (łac. voces aequales), w śpiewie chór, przeznaczony na same głosy męskie lub same żeńskie, w przeciwieństwie do chóru mieszanego, złożonego z sopranów i altów, tenorów i basów.

**Równia pochyła**, płaszczyzna (n. p. deska, pomost, droga górńska), nachylona pod kątem względem powierzchni poziomu. R. p. jest najprostszą maszyną, ułatwiającą podnoszenie cięż-

żarów na wyższy poziom. Ciężar  $g$ , spoczywający na równi, rozkłada się na dwie składowe, równoległą i prostopadłą do r. p. Składowa prostopadła (ciśnienie na r. p.) zrównoważy się sprężystą reakcją r. p., do utrzymania ciała w równowadze na r. p. wystarczy tedy siła równa składowej równoległej, ale przeciwnie skierowana. Wartość tej składowej zależy od kąta nachylenia r. p. i równa się  $g \sin \alpha$ , siła przeciwnie skierowana i nieznacznie od  $g \sin \alpha$  większa wywoła ruch ciała po r. p. w górę. W praktycznych zagadnieniach należy uwzględnić jeszcze tarcie.

**Równiacy**, nazwa nadawana przez górali mieszkańcom dolin.

**Równik**, 1) r. ziemski, koło wielkie na powierzchni ziemi, przebiegające w równej odległości od obu biegunów. Przecięcie płaszczyny równika niebieskiego z powierzchnią ziemi (ob. Ziemia). 2) r. niebieski, koło wielkie na sklepieniu niebieskim, równo odległe od obu biegunów nieba (ob. Niebo). 3) r. magnetyczny, linja, łącząca punkty na powierzchni ziemi, w których nachylenie magnetyczne wynosi  $0^\circ$ , t. j. igła magnesowa zachowuje położenie pionowe. Por. Magnetyzm ziemski.

**Równik ciepła** (termiczny), linja, łącząca punkty o najwyższej średniej temperaturze roku.

**Równika wysokość**, kąt, który tworzy płaszczyna równika niebieskiego z płaszczyną horyzontu. Jest on dopełnieniem szerokości geograficznej do  $90^\circ$  — p. art. Niebo, na rys. kąt A C S.

**Równikowa Afryka**, ob. Francuska Afryka Równikowa.

**Równikowa strefa**, obszary i morza położone między zwrotnikami.

**Równikowe deszcze**, potężne deszcze, połączone często z burzami, padające na obszarach równikowych, zwłaszcza w czasie zrównania dnia z nocą.

**Równikowe prądy**, ob. Prądy morskie.

**Równina**, w geografii nazwa płaskiego obszaru, o niewielkich różnicach wysokości, przyczem rozróżniamy zależnie od położenia: równiny nizinne i wyżynne, wewnętrzne i przybrzeżne (krawędziowe). Z genetycznego punktu widzenia możemy wyróżnić r. strukturalne (w a r s t w o w e), uwarunkowane poziomem ułożeniem warstw z jednej, a r. napływowe, akumulacyjne, denudacyjne i abrazyjne z drugiej strony. R. n a p ł y w o w e są wytworzone przez napływy rzeczne; pokrewne im są r. a k u m u l a c y j n e (zasypania), powstałe przez pokrycie naziomu osadem. Odmienne natomiast powstają r. d e n u d a c y j n e i a b r a z y j n e, zawiązujące swe powstanie denudacji, względnie abrazji.

**Równoległa**, w walce pozycyjnej linja umocnień, wysuwana przez nacierającego równoległe do narysu fortyfikacji przeciwnika.

**Równoległa** (czyli o d p o w i e d n i a) **tonacja** w Dur i w Moll, opatrzona temi samymi znakami przykluczowymi, np. C-dur i A-moll lub D-dur i H-moll albo Es-dur i C-moll i t. p.

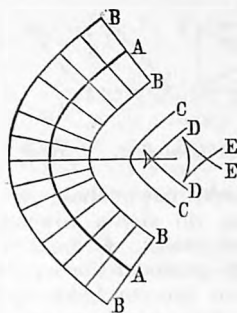

Równoległe krzywe.

**Równoległe krzywe**, wzgl. **powierzchnie** otrzymujemy, jeśli w każdym punkcie krzywej dołowej (wzgl. powierzchni) poprowadzimy normalną i na niej odetniemy odcinek o stałej długości po tej samej stronie krzywej (ew. powierzchni). Końce tak powstałych odcinków utworzą krzywą (ew. powierzchnię) równoległą.

**Równoległe połączenie**, sposób łączenia ogni, oporów i kondensatorów elektrycznych. Przy r. p. łączymy ze sobą jednoimienne bieguny ogni, uzyskując przez to jakgdyby jedno większe ogniwo. R. p. oporów daje opór mniejszy niż najmniejszy z pośród załączonych oporów (p. Elektryczny opór). Kondensatory w r. p. mają pojemność elektryczną równą sumie włączonych pojemności.

**Równoległe proste**, ob. Równoległość.

**Równoległe przesunięcie**, przemieszczenie figury tak, aby jej wszystkie punkty przebyły drogi równe i równoległe.

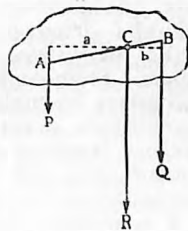

Równoległe siły.

**Równoległe siły**. Wypadkowa dwóch zgodnie skierowanych r. s., działających na różne punkty ciała sztywnego równa się sumie obu sił i jest do nich równoległa, a punkt zaczepienia wypadkowej dzieli odległość pomiędzy siłami w stosunku odwrotnym do ich wartości, tak, że momenty obu sił względem punktu zaczepienia wypadkowej są sobie równe. Podobnie znajduje się wypadkową wielu r. s. Jeżeli r. s. są skierowane przeciwnie, dają wypadkową równoległą do nich, a równą różnicy r. s., punkt zaczepienia wypadkowej leży na prostej przeprowadzonej przez punkty zaczepienia r. s. i to po stronie siły większej w takiej odległości od obu sił, aby znowu ich momenty względem tegoż punktu były równe. Jeżeli r. s. przeciwnie skierowane są sobie równe co do wartości liczbowej, wówczas tworzą one parę sił, której nie można zrównoważyć jedną siłą (ob. Para sił).

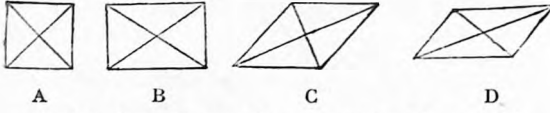

A kwadrat, B prostokąt, C romb, D romboid.

**Równoległobok**, czworobok, w którym boki przeciwległe są do siebie równoległe. Posiada następujące własności: 1) boki równoległe są równe, 2) kąty przeciwległe są równe, 3) kąty leżące przy tym samym boku spełniają się do  $180^\circ$ , 4) przekątnia dzieli go na trójkąty przystające, 5) przekątnie połowią się wzajemnie. R. dzieli się na: 1) kwadraty, 2) prostokąty, 3) romby, 4) romboidy.

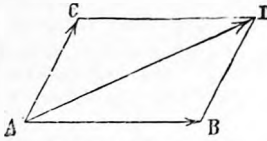

Równoległobok sił.

**Równoległobok sił**, wynaleziony przez Szymona Stevinusa (1586) prawo składania przemieszczeń, prędkości, przyspieszeń i sił. Dwie siły działające na ciało i tworzące ze sobą pewien kąt, można zastąpić siłą wypadkową, której kierunek i wielkość znajdujemy przy pomocy r. s. Rysujemy obie siły w postaci odcinków o długości, odpowiadającej w dowolnie dobranej skali liczbowej wartości sił. Jeden z końców każdego odcinka umieszczamy we wspólnym punkcie i nadajemy odcinkom kierunek równoległy do kierunku odnośnych sił. Przez koniec odcinka drugiego rysujemy równoległą do odcinka pierwszego, a przez koniec pierwszego odcinka równoległą do drugiego. W ten sposób powstaje równoległobok, którego przekątnia, przechodząca przez wspólny punkt odcinka pierwszego i drugiego przedstawia nam kierunek siły wypadkowej, jak również jej wartość liczbową, wyrażoną w tej samej skali. Przy pomocy zasady r. s. można siłę działającą rozłożyć na dwie składowe, z których druga ma już określony kierunek i wartość, gdy obierzemy składową pierwszą. Siłę rozkładaną uważamy za przekątnię równoległoboku; rysując jeden z jego boków, określamy przez to kierunek i wielkość trzech innych boków.

**Równoległociąg**, wielościenny ograniczony sześciu równoległobokami, ma 8 naroży i 12 krawędzi. Jeśli wszystkie ściany są prostokątami, zwie się prostopadłością, jeśli wszystkie krawędzie są równe, nazywa się romboedrem (rombością).

**Równoległość**. Dwie proste są równoległe, jeśli leżą w tej samej płaszczyźnie i nie przecinają się (mimo ew. przedłużenia). Jeśli dwie

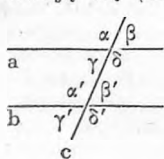

proste równoległe  $a$  i  $b$  przecięniemy prostą  $c$ , to kąty  $\alpha$  i  $\alpha'$ ,  $\beta$  i  $\beta'$ ,  $\gamma$  i  $\gamma'$ ,  $\delta$  i  $\delta'$ , nazywają się odpowiednio,  $\alpha$  i  $\delta'$ ,  $\beta$  i  $\gamma'$ ,  $\gamma$  i  $\beta'$ ,  $\delta$  i  $\alpha'$  naprzemianległe,  $\alpha$  i  $\gamma'$ ,  $\beta$  i  $\delta'$ ,  $\gamma$  i  $\alpha'$ ,  $\delta$  i  $\beta'$  jednostronne. Kąty od-

powiednie i naprzemianległe są równe, jednostronne spełniają się do  $180^\circ$ . Odcinki do prostych równoległych prostopadłe i przez te proste ograniczone są równe. Prosta jest równoległa do płaszczyzny, jeśli się z nią nie przecina. Dwie płaszczyzny są równoległe, jeśli się nie przecinają.

**Równoległy ruch** w muzyce, postęp dwóch głosów w równoległych interwałach, np. w tercjach, kwartach, kwintach, sekstach, oktawach. Postęp równoległych kwint i oktaf uchodzi w kontrapunkcie i harmonji za błędny.

**Równoleżniki ziemskie**, koła przebiegające na powierzchni ziemi równoległe do równika. Ich płaszczyzny są prostopadłe do osi ziemskiej. Wielkości równoleżników (długości okręgów kół) maleją w miarę posuwania się ku biegunom od równika, który jest zerowym, a zarazem największym równoleżnikiem. Równoleżniki przebiegające pod  $23^\circ 21'$  noszą nazwę zrotników, a pod  $65^\circ 39'$  — kół podbiegunowych. Z pomocą r. oznacza się szerokość geograficzną.

R. niebieskie są to koła na sklepieniu niebieskim, łączące ze sobą punkty o tej samej odległości zenitalnej.

**Równonoc** (łac. aequinoctium), moment, w którym środek tarczy słońca w jego pozornym ruchu dookoła ziemi znajduje się na równiku (por. Niebo). Wiosenna r. przypada 21 marca, jesień 23 września (obie daty z małymi wahaniem); punkty przecięcia się ekliptyki z równikiem noszą nazwę punktów równonocnych (punkt wiosenny i jesienny).

**Równość**, w arytmetyce jednakowość dwóch liczb. Znak r. jest  $=$ , n. p.  $2+3=5$ . W geometrii r. tyle co przystawanie (ob.). — R. wobec prawa, zasada jednakowego stosowania prawa wobec wszystkich obywateli, bez różnicy stanu i wyznania.

**Równowaga**, ciała lub układu ciał ma miejsce wtedy, gdy siły od zewnątrz na układ działające, jak również ich momenty wzajemnie się znoszą. Układ pozostaje zatem w spoczynku, mimo, że ulega działaniu sił zewnętrznych, jest to przypadek r. statycznej. Ciało, poruszające z prędkością  $v$ , a ulegające układowi sił zewnętrznych, znoszących się nawzajem, porusza się nadal ruchem bezwładnym i przedstawia przypadek r. dynamicznej. R. statyczna ciało może być r. trwałą, obojętną lub nietrwałą, zależnie od tego, czy ciało wytrącone z położenia r. wraca doń (wahadlo), czy też może zająć każde inne położenie (kula na bilardzie), czy też wreszcie oddala się od pierwotnego położenia r. Na ziemi, pod wpływem przyciągania ciężkości znajdują się możliwości najniższej, wtedy r. ich jest trwałą.

**Równowaga chemiczna**, ob. Chemiczna równowaga.

**Równowaga europejska**, system stosunków międzynarodowych, polegający na tem, że żadne z państw nie może zdobyć dominującej pozycji wobec innych, spotężnienie zaś jednego musi pociągnąć w następstwie odpowiedni przy-

rost sił u drugich. Z chwilą, gdy któreś państwo staje się zbyt silnem i grozi narzuceniem swej supremacji, inne łączą się w koalicję, by je pokonać. System r. zrodził się w epoce nowożytnej z chwilą ukształtowania się państw narodowych, klasycznym jego okresem był wiek XVIII. po złamaniu potęgi Ludwika XIV. oraz czasy św. Przymierza po wojnach napoleońskich.

**Równowagi narządy**, (narz. statyczne) informują zwierzę o jego położeniu w przestrzeni. W najprostszym wypadku składają się z pęcherzyka (statocysty), wyścielonego nabłonkiem zmysłowym rzęskowym. Na nabłonku spoczywa wolno kamyczek, t. zw. statolit, wzgl. otolit. Przy każdej zmianie położenia kamyczek naciska na odpowiedni odcinek nabłonka zmysłowego, co informuje zwierzę o zasłużonej zmianie. Zwyczajnie samo ciało zwierzęcia wytwarza statolit, n. p. u ślimaków i ryb. U tych ostatnich co roku narasta na kamyczku nowa warstwa, dzięki temu można obliczyć wiek ryby, według ilości kół współśrodkowych na szlifie. Rak rzeczny umieszcza po każdej wylince w zagłębieniu u podstawy czułków pierwszej pary ziarenka piasku, które grają rolę statolitów. — R. n. u człowieka, ob. Równowagi zmysł.

**Równowagi zmysł**, zbiorowe określenie wrażeń i odruchów, które współdziałają w utrzymaniu ciała w równowadze, w spoczynku i w ruchu. — Przedewszystkiem składa się z. r. z wrażeń, które wychodzą ze skóry, z mięśni i ścięgien i składają się w naszej świadomości na obraz położenia ciała (por. Mięśniowe czucie); wrażenia te kontrolowane są wzrokiem. Dowlone położenie, jakie nadajemy naszemu ciału, wzgl. jego częściom, przychodzi do skutku zapomocą wspomnianych wrażeń zmysłowych. Regulacja odruchowa położenia naszego ciała, odbywająca się w podświadomości, ma swój początek w przedśionku labiryntu ucha, który jest właściwym narządem równowagi. Narządy te składają się obustronnie z trzech kanałów półkolistych i dwóch woreczków przedśionkowych (sacculus i utriculus). Kanały półkoliste wypełnione są cieczą błędnikową, która przy nierównomiernem obracaniu głową zostaje wprawiona w ruch i zadrażnia komórki, zaopatrzone rzęskami, wyścielające rozszerzenia kanałów półkolistych (crista ampullaris). Z temi narządami zmysłowymi połączony jest nerw przedśionkowy (nervus vestibularis), który po największej części przebiega razem z nerwem słuchowym i łączy narządy przedśionkowe z licznymi nerwami ruchowymi, które kierują czynnościami mięśni ocznych, szyi i tułowia. W ten sposób napięcie muskulatury ustroju pozostaje stale pod regulującym wpływem narządów przedśionkowych. — Obrażenia ucha środkowego, obejmujące wspomniane narządy, wywołują poważne zaburzenia, jak n. p. oczopląs, ruchy przymusowe, zawroty głowy i t. d.

**Równoważnik**, współczynnik w równaniach, określających związki pomiędzy różnemi formami energii lub innemi wielkościami fizycz-

nemi. Dynamiczny r., p. Ciepło, ob. też Elektrochemiczny r., r. chemiczny, ob. Wartościowość.

**Równy krok**, zwykły sposób poruszania się zwartych oddziałów, przy którym żołnierze występują równocześnie tą samą nogą, celem utrzymania jednakowego kroku (75 cm) i tempa (114 na min.). Przeciwnieństwem dowolny krok.

**Różga weselna**, symbol pana młodego na weselach ludowych; w różnych okolicach spotyka się rozmaite formy r. w.

**Róża** (*Rosa Tourn.*), kolczaste krzewy z rodziny Rosaceae, proste lub pnące, zrzucające liście lub też wiecznie zielone, liście nieparzystopierzaste, przylistki przyrośnięte do ogonka liściowego, rozwinięte podobnie jak listki; kwiaty pojedyncze lub też w kwiatostanach, owoc pozorny powstaje przez zmieszenie dna kwiatowego. Występują na całej półkuli północnej między 20—70° szer. półn. Dzielimy je na:

1) *Synstylae* o pnących pędach, kwiaty zebrane w wiechy wielokwiatowe. Należy tutaj wiecznie zielona *Rosa multiflora* Thunb. o drobnych białych lub różowych kwiatach, pochodzi z Japonji i Chin, w Europie hodowana w wielu odmianach. R. piżmowa (*R. moschata* Herrm.), białokwitnąca, o zapachu piżma, z niej otrzymuje się olejek różany, pochodzi z Abisynji, w krajach śródziemnomorskich zdziczała. Z pld. Europy pochodzi r. polna (*R. arvensis* Huds.), biało kwitnąca, w Polsce zdziczała.

2) *Indicae*, n. p. r. chińska (*R. indica* L., *R. chinensis* Jacq.), niskopienna, o delikatnych gałązkach i błyszczących, ciemno-zielonych liściach, kwiaty od jasno-różowych do ciemno-purpurowych, pochodzi z Japonji i Chin, jest rośliną macierzystą najpiękniejszych hodowanych róż. Z odmian ważne: r. herbaciana (*R. indica fragrans* Thory et Red.) o silnie wonnych, żółtych kwiatach (np. *Maréchal Niel*) i r. wiecznie kwitnąca (*R. indica semperflorens* Curtis), niskopienna, o drobnych, żółtych lub czerwonych kwiatach, hodowana również jak i poprzednia w licznych odmianach.

3) *Banksiae*. *R. banksiana* R. Br. bez kolców pochodzi z Chin, hodowana głównie w Europie pld., u nas nadaje się do chłodnej szklarni, kwiaty ma białe lub blado-żółte.

4) *Gallicae*. *R. gallica* L. (r. francuska), niskopienna, o kwiatach czerwonych, nakrapianych, pochodzi z Europy pld. i ze wschodu, od niej wywodzą się prawie wszystkie europejskie ogrodówki. *R. centifolia* L. (r. stulistna), hodowana powszechnie, ma pełne kwiaty zwisające. *R. damasceńska* (*R. damascena*), znana od niepamiętnych czasów.

5) *Caninae*. *R. dzika* cz. szypszyna (*R. canina* L.), krzew o silnych kolcach, mocno zmienny, kwiaty blado-różowe, rzadziej białe, rośnie w Europie i krajach śródziemnomorskich. Tutaj należą r. europejskie dzikie: *R. jabłkowata* (*R. pomifera* Herrm.), o czerwonych kwiatach i czerwono-czarnych owocach.

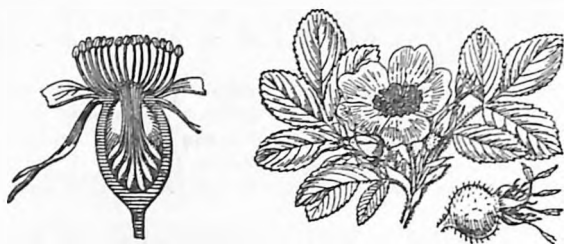

Owoc dzikiej róży.

Rosa pomifera.

z Europy pld. i Alp, r. rdzawa (*R. rubiginosa* L.), żywo różowa, w Polsce pospolita.



Rosa rubiginosa.

6) *Cinnamomeae*, jak r. alpejska (*R. alpina* L.), bez kolców, rośnie w górach Europy środkowej i pld. *R. girlandowa* (*R. cinnamomea* L.), występuje w Polsce, zapewne dziedzicząca. *R. rugosa* Thunb. o dużych, szkarłatnych kwiatach, pochodzi z pln. Azji.

7) *Pimpinellifolia*. *R. pimpinellifolia* L., silnie rozgałęziona, kolce szpilkowate, kwiaty białe, na zew. różowe lub żółte, owoce czerwono-czarne, hodowana na żywopłoty.

8) *Luteae*. *R. lutea* Mill. (*R. eglanteria* L.), r. eglanterja, zwana też kapucyńską lub żółtą, pochodzi ze wschodu, kwiaty mają zapach pluskiew.

Zapach różany najsilniejszy u r. stulistnej. *R. banksia* alba pachnie fiołkami, jeszcze inne nie posiadają wyraźnego zapachu.

R. hodowano od niepamiętnych czasów w Chinach, z Indyj około r. 1000 przed Chr. dostały się do Małej Azji, następnie do Egiptu i Grecji, gdzie poświęcone były Afrodycie. W chrześcijaństwie r. jest symbolem męczeństwa, także tajemnicy, stąd „sub rosa“ (w tajemnicy). — W kosmetyce, lecznictwie i jako przyprawa kuchenna odgrywa r. oddawna dużą rolę.

**Róża**, 1. w budownictwie, okrągłe okno, wypełnione często bogato rozczłonkowanym maswerkim, o rozetowym układzie. Okna takie występują na fasadach kościołów romańskich i gotyckich. Jedną z najzdobniejszych jest r. na fasadzie katedry w Strassburgu. — 2. w myślistwie, pierścień u podstawy jelenich rogów; 3. w instrumentach

smyczkowych otwór w kształcie rozety w mandolinie; 4. w meteorologii, ob. Róża wiatrów. 5. R. choroba ob. Erysipelas.

**Róża Biała i Czerwona**, ob. Wielka Brytania.

**Róża jerychońska**, ob. Jerychońska róża.

**Róża Limańska**, święta pld. Ameryki, (1586—1617), opiekunka chorych.

**Róża wiatrów**, kolista szyba, na której są zaznaczone strony świata. Na obwodzie jej zaznacza się często podział na 360°, a wewnątrz — podział na 32 odcinki koła, każdy po 11° 15'. Nazwy tych 32 odcinków są złożone z nazw czterech głównych stron: N (ang. North = północ), S (South = południe), W (West = zachód) i E (Est = wschód). Zatem między 4 głównymi stronami leży: NE (płn.-wsch.), SE (płd.-wsch.), NW (płn.-zach.) i SW (płd.-zach.), a między temi głównymi stronami: NNE, ENE, ESE, SSE, SSW, WSW, WNW i NNW. Jeśli te 16 kierunków nie wystarcza, dzielimy je dalej na 32 odcinki. Aby zbadać związek, jaki zachodzi między kierunkiem wiatru w danym punkcie, a innymi elementami pogody, zestawia się średnie wartości dla temperatury, wilgotności i ciśnienia powietrza, zachmurzenia, ilości opadów etc. z równoczesnymi kierunkami wiatrów, np.:

N	NE	E	SE	S	SW	W	NW
6°	7°	8°	10°	11°	10°	9°	7°

Takie szeregi liczb wykazują nam klimatyczny charakter rozmaitych wiatrów w danym punkcie. Dla zorientowania r. w. łączymy ją z igłą magnetyczną, wyznaczającą kierunek NS (ob. Kompas).

**Róża złota**, dar papieski dla panujących, książąt, miast, korporacji i t. p., specjalnie zasłużonych dla katolicyzmu. Zwyczaj ofiarowywania z. r. datuje się od XII. w., prawdopodobnie pierwszy ją ofiarował Inocenty IV. Również w Polsce niektórzy królowie, magnaci i ich żony, a nadto miasta i kościoły otrzymały od papieża z. r. Pierwszy otrzymał ją 1448 król Kazimierz Jagiellończyk. Z z. r. ofiarowanych społeczeństwu pol. dochowała się tylko jedna, Marii Józefy, żony Augusta, która testamentem przekazała ją 1757 r. do skarbcza katedry krakowskiej, gdzie do dnia dzisiejszego spoczywa.

**Różana**, miasto w pow. Kossów (woj. poleskie), nad rz. Zelwianką, 16 km od stacji kolej. Chochtówka, 40 km na pld.-zach. od Słonima i tyleż na pln. od Berezy Kartuskiej z 3.622 mieszk., garbarnią, cegielnią, tartakami, młynami, fabr. sukna i handlem. Od najdawniejszych czasów do 1786 była R. siedzibą Sapiehów i miała piękny zamek.

**Różana woda**, woda przedestylowana z nad kwiatów róży, otrzymywana też przez rozpuszczenie różanego olejku (ob.) w wodzie. Używana w kosmetyce i cukrownictwie.

**Różane drzewo**, drewno, otrzymywane z korzeni *Convolvulus scoparius* z wysp Kanaryjskich, oraz z *C. virgatus* i *C. floridus* (z Tentyfy), także z *Genista canariensis*, bardzo spiste, o woni różanej, używane do wyrobu fornirow, intarsyj, eterycznego olejku.

**Różanecznik**, p. *Rhododendron*.

**Różanego krzyża bracia** (*Rosenkreuzer*, frères de la Rose-Croix), członkowie tajnego stowarzyszenia teozoficznego, których celem było po-

lepszenie doli ludzkości. Twórcą stowarzyszenia miał być J. V. Andreä, autor broszur: „Fama Fraternitatis des löblichen Ordens der R.“ (1614), „Konfession der Societät der R.“ (1613) i „Chymische Hochzeit Christiani Rosenkreuz“ (1616). Działali w XVII. w. w Holandji i Niemczech pld. W poł. XVIII. w. zorganizowali się r. ponownie w pld. Niemczech pod przewodnictwem dra med. B. J. Schleissa v. Löwenfeld, zajmując się problemami mistyczo-alchemistycznymi. Do najwięcej znanych r. należy Giuseppe Balsamo, znany pod nazwą Alessandro Cagliostro oraz Jan Jerzy Schrepper z Lipska. R. zajmowali się m. in. wywoływaniem duchów, sporządzaniem lekarstw na zachowanie młodości i t. p., a zdołali wciągnąć w swe szeregi nawet króla Fryderyka Wilhelma II, który jednego z r., Wöllnera, mianował ministrem wyznań.

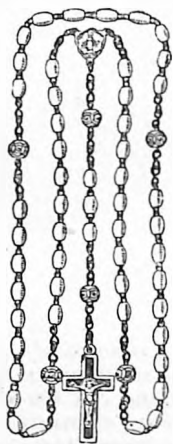

Różaniec.

**Różaniec** (łac. rosarium), sznur paciorków, a także modlitwa ustna, rozpowszechniona w kościele katolickim, składająca się ze 150 odmawianych „Zdrowaś Marjo“ w ten sposób, że każde dziesięć „Zdrowaś“ musi być poprzedzone odmówieniem jednego „Ojcze nasz“. Istotą modlitwy różańcowej jest rozmyślanie nad wypadkami w życiu Chrystusa i jego Matki. R. dzieli się na trzy części: 1) radosną, 2) bolesną i 3) chwalebna, z których każda obejmuje pięćdziesiąt „Zdrowaś“, t. j. t. zw. pięć dziesiątków.

**Różaniec krzyżowy**, ob. Krzywica.

**Różanka** (Rhodeus Agass.), zw. też siekierką, rodzaj ryby z rodziny karpowatych (Cyprinidae). Płetwa grzbietowa nad brzuszniemi. R. amarus Bl. 5—8 cm dł., na grzbiecie szarozielona, błyszcząca. Samiec w porze godowej pięknie różowo ubarwiony. Samica posiada pokładelko, zapomocą którego składa jaja do skrzel sześcizui. R. doskonale hoduje się w akwarjach.

**Różany olejek**, eteryczny olejek otrzymywany z kwiatów róży (zwłaszcza z gatunku Rosa damascena); tworzy ciecz jasno-żółta, o c. wł. 0,855—0,870, trudno rozpuszczalna w wodzie. Głównym składnikiem o. r. są: geranjol, stearopten, nerol, citronelol, linalool, cytral, aldehyd nonylowy i eugenol. R. o. znalazł zastosowanie

w perfumerji, przy fabrykacji likierów i wyrobów cukierniczych. Największe ilości r. o. produkuje Bułgarja (od XVII. w.).

**Różański Jan**, lekarz pols. z XVIII. w., założył w Mohyłowiu na Podolu szkołę akuszerok. Ogłosił: „Sztuka babienia“ (1786 i 1792), oraz „O staranności koło kobiet od czasu rozwiązania onych aż do końca połogu“ (1792).

**Różdzka czarodziejska**, rozgałęziona gałązka, lub elastyczna, rzadziej sztywna pętla z drutu, która trzymana za oba końce poziomo tak, by część połączona była zwróconą do przodu, ma drganiem wskazywać podziemne zbiorowiska wody, źródła i t. p. Stosowana już od XVI w., do dziś dnia stanowi zagadkę dla niewytłumaczonego sposobu działania. Niektórzy przyjmują, że wchodzi tu w grę specjalnie czuły system nerwowy różdzkarza, reagujący na obecność wody czy rud drganiem, uwidaczniającem się przy pomocy różdzki.

**Różnica** (reszta), w matematyce wynik odejmowania (ob.).

**Różnicowa przekładnia**, zwana też dyferencjałem, jest urządzeniem do powodowania rozmaitej jednoczesnej chyżości dwóch na wspólnej osi osadzonych i z jednego źródła napędzanych kół. Znajduje zastosowanie w samochodach i rozmaitych mechanizmach.

**Różnicowy barometr**, przyrząd, pozwalający mierzyć ciśnienie barometryczne na podstawie zmian prężności zamkniętej manometrycznie masy powietrza.

**Różnicowy termometr**, przyrząd do pomiaru nieznacznych różnic temperatur, zazwyczaj termometr gazowy, w którym dwa zbiorniki gazu połączone są wąską rurką, a umieszczona w niej kropla cieczy, np. rtęci, oddziela masy gazu w obu zbiornikach. Zmiana temperatury jednego ze zbiorników powoduje wzrost prężności gazu w nim zawartego, a w następstwie przesunięcie kropki rtęci.

**Różniczka**, ob. Różniczkowy i całkowity rachunek.

**Różniczkowa geometria**, zastosowanie rachunku różniczkowego do teorii krzywych i powierzchni. Twórcami jej są Monge i Gauss.

**Różniczkowa taryfa**, w ustroju celnym zestawienie ceł różniczkowych. Ob. Cło i Kolejowa taryfa.

**Różniczkowe interesy**, interesy giełdowe, które nie polegają na rzeczywistej dostawie papierów wartościowych albo towarów, lecz na wypłacie różnicy kursu między dniem zawarcia a dniem wypełnienia interesu.

**Różniczkowe obserwacje**, obserw. astronomiczne, w których określa się pozorne współrzędne ciała niebieskiego, wyznaczając różnicę w rektascenzji i w deklinacji względem gwiazdy o znanych współrzędnych.

**Różniczkowe równanie**, równanie, do którego wchodzi pewna ilość zmiennych, funkcji i pochodnych tych funkcji względem zmiennych. Zależnie od tego, czy występują pochodne zwyyczajne czy cząstkowe, równanie zwie się wycieczajnem lub cząstkowem. Rzędem równania nazywamy najwyższy rząd występujących pochodnych. Rozwiązanie czyli scałkowanie równania polega na znale-

zieniu takich funkcji, aby po podstawieniu ich za funkcje niewiadome równanie było spełnione identycznie. Funkcji takich jest zwykle nieskończenie wiele. Często dołącza się do równania warunki, by funkcje szukane przyjmowały dane wartości w pewnych punktach, ew. wzdłuż pewnych krzywych lub powierzchni. Są to t. zw. wartości początkowe tych funkcji. Teoria r. r. jest jednym z najważniejszych działów analizy matematycznej i ma doniosłe znaczenie dla astronomii, mechaniki i fizyki teoretycznej.

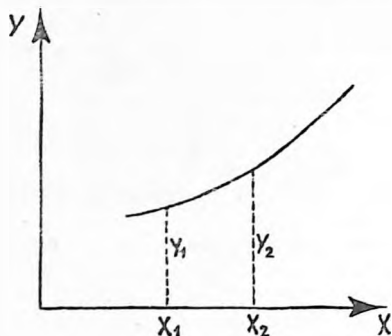

Różniczkowy i całkowy rachunek został odkryty w drugiej połowie XVII. w. niezależnie od siebie przez Newtona, gdy rozwiązał problem wyznaczania prędkości ciała, poruszającego się ruchem niejednostajnym, i przez Leibniza, który zajmował się zagadnieniem wyznaczania stycznych do krzywych. Głównym jego pojęciem jest pochodna, którą określa się w następujący sposób. Niech będzie określona funkcja  $y=f(x)$ ; obierzmy dwie wartości na  $x$  i oznaczmy je  $x_1, x_2$ ; odpowiadają im wartości funkcji  $y_1$  i  $y_2$ . Tworzymy t. zw. iloraz różnicowy  $\frac{y_2 - y_1}{x_2 - x_1}$ ; jeśli iloraz ten posiada granicę, gdy  $x_2$  dąży do  $x_1$ , to funkcja posiada dla

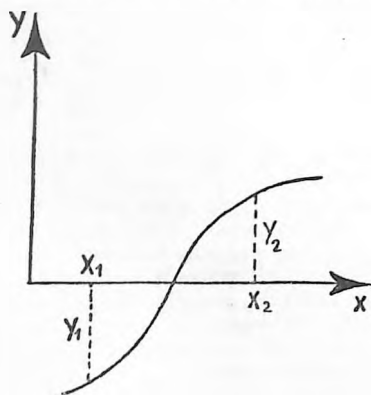

wartości  $x_1$  pochodną równą tej granicy. Jako symbolów pochodnej używa się:  $\frac{dy}{dx}$ ,  $y'$ ,  $f'(x)$ .

Jeśli funkcja posiada w każdym punkcie pochodną, to pochodna ta stanowi nową funkcję, która może posiadać znów pochodną. Tę pochodną nazywamy drugą pochodną funkcji po-

czątkowej i oznaczamy  $\frac{d^2y}{dx^2}$ ,  $y''$  lub  $f''(x)$ . Analogicznie określa się pochodną trzecią i t. d. Jeśli mamy funkcję dwóch zmiennych:  $z=f(x, y)$ , to uważając  $y$  chwilowo za stałą, możemy utworzyć pochodną względem zmiennej  $x$ , którą będziemy nazywali pochodną cząstkową i oznaczamy  $\frac{\partial z}{\partial x}$ ; podobnie uważając  $x$  za stałą,

możemy utworzyć pochodną cząstkową  $\frac{\partial z}{\partial y}$ . Obliczając z kolei pochodne cząstkowe tych pochodnych otrzymujemy pochodne cząstkowe drugiego rzędu  $\frac{\partial^2 z}{\partial x^2}$ ,  $\frac{\partial^2 z}{\partial x \partial y}$ ,  $\frac{\partial^2 z}{\partial y^2}$  i pochodne rzędów wyższych. Przez różniczkę funkcji  $y=f(x)$ , którą oznaczamy  $dy$ , rozumiemy iloczyn jej po-

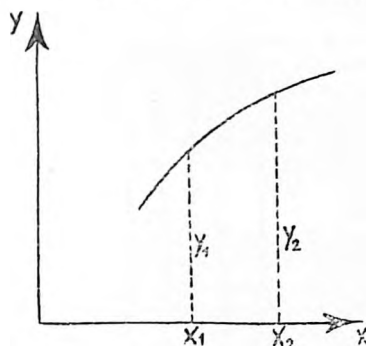

chodnej przez dowolną wielkość  $dx$ , którą nazwiemy różniczką zmiennej  $x$ . Pojęcie różniczki może być uogólnione dla funkcji wielu zmiennych i można oprócz różniczki pierwszej wprowadzić różniczkę drugą, trzecią i t. d. Dawniej określano różniczkę jako „wielkość nieskończenie małą”, lecz to nieściśle pojęcie zostało z nauki usunięte.

Rachunek całkowy odkryty razem z różniczkowym posługuje się pojęciami całki nieoznaczonej i całki oznaczonej. Całką nieoznaczoną funkcji  $f(x)$  nazywamy taką funkcję  $F(x)$ , aby jej pochodna równa była  $f(x)$ . Piszemy  $F(x) = \int f(x) dx$ . Takich funkcji  $F(x)$  istnieje dla danej funkcji  $f(x)$  nieskończenie wiele, skąd nazwa całka nieoznaczona. Dwie całki nieoznaczone tej samej funkcji różnią się o wielkość stałą. Niech będzie określona funkcja  $f(x)$  dodatnia; wykreślmy w punktach  $x_1$  i  $x_2$  rzędne. Wtedy powierzchnia figury ograniczonej przez oś  $x$ , obie rzędne i łuk krzywej, nazywa się całką oznaczoną funkcji  $f(x)$  w granicach od  $x_1$  do  $x_2$ , i oznaczamy ją  $\int_{x_1}^{x_2} f(x) dx$ .

Liczby  $x_1$  i  $x_2$  nazywają się granicami całki dolną i górną. O ile funkcja  $f(x)$  nie jest stale dodatnia, to trzeba od powierzchni figury, znajdującej się nad osią  $x$ , odjąć powierzchnię figury znajdującej się pod osią  $x$ , aby otrzymać całkę oznaczoną. Między pojęciami całki nieoznaczonej i całki oznaczonej zachodzi ścisły związek. Uważajmy dolną granicę całki za stałą, a górną za zmienną, to całka oznaczona będzie funkcją  $\varphi(x_2)$  swej górnej granicy. Funkcja  $\varphi(x_2)$  jest jedną z całek nieozna-

czonych funkcji  $f(x_2)$ . Odkrycie rach. różn. i całk. ze względu na olbrzymie zastosowanie w różnych gałęziach matematyki, fizyki teoretycznej i astronomii stanowi epokę w rozwoju tych nauk. Zawdłużają mu swe istnienie metody matematyki wyższej, które umożliwiły stworzenie nowożytnej techniki.

**Różność**, w matematyce przeciwieństwo równości. Piszemy ją tak:  $3 \neq 5$ .

**Różnowiercy**, tak zwano w Polsce członków wyznań chrześcijańskich, niekatolickich, jak anabaptyści, arjanie, bracia czescy, helweci, luteranie, kalwiniści, socynjanie i i., o kierunku reformacyjnym.

**Różokrzyżowcy**, ob. Różanego krzyża bracia.

**Różyci**, 1. Karol, pol. wojskowy i działacz emigracyjny, (1798—1870), służył w armji Księstwa Warszawskiego, brał udział w kampanji 1812 r., potem służył w armji Królestwa, 1827 wziął dymisję. W czasie powstania listopadowego zorganizował pułk jazdy wołyńskiej, na którego czele przedarł się do Kongresówki, bijąc po drodze Rosjan pod Krasnopolem i Uchaniami. Dzieje tej kampanji opisał w „Pamiętniku pułku jazdy wołyńskiej” (1832, z przedmową Adama Mickiewicza). Na emigracji wszedł w najbliższe otoczenie Towiańskiego, po ustąpieniu Mickiewicza był zastępcą Mistrza w Kole, pod wpływem jego idei wyrzekł się zbrojnej walki o niepodległość ojczyzny, 1857 złożył w ambasadzie rosyjskiej w imieniu grupy emigrantów pismo, w którym uznał upadek Polski za słuszną karę za grzechy i obiecywał czcić i kochać władzę, która jest narzęciem woli Bożej.

2. Ludomir, urodz. 1883, syn Aleksandra, wydawcy cennej szkoły fortepianowej; kompozytor i dyrygent, 1908—1912 we Lwowie, od r. 1919 w Warszawie, nauczyciel w Konserwatorium; jeden z naczelnych przedstawicieli „Młodej Polski”, mistrz instrumentacji; kompozycje symfoniczne, w stylu al fresco, wzorowane na R. Straussie: „Anhelli”, „Bolesław Śmiały”, „P. Twardowski”, „Stańczyk”, opery: „Bolesław Śmiały”, „Meduza” (1912), „Eros i Psyche” (1917), „Beatrix Cenci” (1922), „Casanova” (1923), „Młyn djabełski” (1931), balet: „Pan Twardowski”, kompozycje fortepianowe, skrzypcowe i pieśni. — W melodji R. dominuje pierwiastek narodowy.

3. Zygmunt, poeta pol., ur. 1883, oddzielnie wydał: „Tęsknota” (1900), „Liljowe śnienia” (1902), „Pocałunki” (1904), „Serdeczna skarga” (1906), „Płomienne kwiaty” (1908), „Szkarłatna wizja” (1909), „Wybór poezyj” (1910), „Sen o szczęściu” (1911), „Zielone oczy” (1913) i i.

4. Stefan, lekarz pols., ur. 1886, od 1923 prof. anatomji Uniw. Poznańskiego. Ogłosił: „Nowe metody barwienia zwłok” (1920), „Nowy sposób przygotowywania gipsowej masy iniekcyjnej” (1922) i w. in.

**Różyci-Rola** Rudolf, prawnik pol., ur. 1857, studja prawnicze we Lwowie, od 1899 docent austr. prawa skarbowego, od 1879 urzędnik w gal. prokuratorji skarbu, następnie przy kraj. Dyrekcji skarbu, od 1904 radca dworu przy Trybunale adm. w Wiedniu. W Polsce Odrodzonej początkowo delegat pol. w Konferencji

Ambasadorów i Międzynarodowej Komisji Likwidacyjnej, następnie sędzia Sądu Najwyższego; po utworzeniu Trybunału Admin. jeden z jego prezesów, wreszcie pierwszy prezes Trybunału. Ogłosił drukiem m. in. „O podatkach w Austrii. Cz. 1. O bezpośrednich podatkach osobistych”. Lwów 1898. Cz. 2. „Realne podatki bezpośrednie”. Lwów 1903.

**Różyczka** (łac. roseola), wykwit skórny w postaci czerwonych plam, rozsianych pojedynczo lub po całym ciele. Jest jednym z objawów chorób zakaźnych (dur brzuszny, dur plamisty, wczesny wykwit w przebiegu kiły), występuje czasem po zażyciu leków.

**Różyciński**, 1. Jan Roman, wojownik polski, (ok. 1575—1610), jako rotmistrz wojska kwarcianego walczył w bitwie pod Guzowem po stronie króla, następnie dowodził rycerstwem, które skupiło się około drugiego Samozwańca.

2. Michał, kniaź, ataman zaporoski XVI w., walczył dzielnie w armji polskiej przeciw Tatarom i Kozakom (pod Białocerkwią 1596).

**Rp**, na receptach: recipe, „weź”.

**RP** = Réponse payé (franc.), „odpowiedź zapłacona”, znak opłaconych zgóry słów na telegramie. **RPD** = „zapłacona pilna odpowiedź”.

**R. P.** = révérend père (franc.), „czcigodny ojciec”.

**r. r.**, skrót zam. reservatis reservandis (łac.), „z koniecznym zastrzeżeniem”.

**R. S. F. S. R.**, skrót nazwy Rosyjska Socj. Feder. Republ. Sow.

**Rt.**, ang. skrót zamiast Right przed tytułami wysokich dostojników, np. Rt. Hon. = Right Honourable (ob.).

**Rteci stopy** (amalgamaty, ortęcie). Rteć (ob.) rozpuszcza w sobie wszystkie metale, z wyjątkiem platyny i żelaza, tworząc t. zw. amalgamaty. Są to jednorodne mieszaniny rteci i odp. metalu, zależnie od zawartości tegoż metalu, płynne lub stałe. Obydwa składniki można w większości wypadków zpowrotem wydzielić zapomocą ogrzewania ortęci, przy czem rteć ulatnia się. Amalgamat sodowy wzgl. potasowy można otrzymać zapomocą elektrolizy chlorku odpowiedniego metalu przy użyciu katody rtęciowej. Amalgamaty powyższe przybierają postać ciała stałego już powyżej 2% zawartości sodu wzgl. potasu. Posiadają cechy metali wolnych, są jednakże mniej czynne chemicznie. Używa się ich jako środków redukcyjnych. Z pośród amalgamatów innych metali największe zastosowanie znalazły: amalgamaty cyny i kadmu (w technice dentystycznej do plombowania zębów), cyny i bizmutu (t. zw. mozaikowe srebro), złota, srebra (złocenie, srebrzenie w ogniu) oraz glinu (używany w laboratorjach chemicznych do redukcji związków organicznych).

**Rteci związki**. Rteć tworzy dwa szeregi związków: rtęciawe i rtęciowe. W pierwszych występuje jako pierwiastek jednowartościowy, w drugich jako dwuwartościowy.

Sole rtęci można otrzymać przez rozpuszczenie tlenku w odpowiednim kwasie lub też na drodze wymiany podwójnej. Do najważniejszych należą chlorki, azotany, jodki, oraz siarczki rtęciowe. Chlorek rtęciawy  $Hg_2Cl_2$



(t. zw. k a l o m e l) otrzymuje się technicznie zapom. sublimacji chlorku rtęciowego z rtęcią. Tworzy bezbarwne kryształy, nierozpuszczalne prawie w wodzie. Znalazł zastosowanie przy barwieniu porcelany (w mieszaninie ze złotem), przy fabrykacji ogni sztucznych i w lecznictwie (przy syfilisie, tyfusie, cholera i t. d., oraz jako środek przeczyszczający). Chlorek rtęciowy czyli sublimat  $HgCl_2$  tworzy się przy bezpośrednim działaniu chloru na rtęć. Technicznie otrzymuje się go zapom. sublimacji siarczynu rtęciowego z chlorkiem sodowym. Tworzy bezbarwne słupy rombów. Łatwo rozpuszcza się w alkoholu i eterze. Znalazł zastosowanie przy fabrykacji czerwieni anilinowej, przy otrzymywaniu większości związków rtęci, przy drukowaniu tkanin, w przemyśle fotograficznym i t. d. Należy do bardzo silnych trucizn. Na błonę śluzową działa żrąco. Roztwór wodny 1:20.000 zahamowuje czynność bakterij, silniejszy 1:1000 zabija je, stąd używa się sublimatu do dezynfekcji, odkażania ran i t. p. Do przygotowywania roztworów sublimatu stosuje się pastylki sublimatowe (0,5 wzgl. 1,0 gr), zawierające chlorek sodowy, który m. i. przyspiesza rozpuszczanie się s. Z białkami wytwarza sublimat osady nierozpuszczalne, dlatego przy zatruciach s. podaje się jako odtrutkę białko jaja.

Azotany rtęciawy i rtęciowy mają zastosowanie przy wyrobie piorunianu rtęci (ob. Piorunowy kwas).

Siarczek rtęciowy czerwony, krystaliczny występuje w przyrodzie jako t. zw. cynober, znany i używany już w starożytności jako farba malarska. Bezpostaciowy czarny siarczek r. strąca się z roztworów soli rtęciowych pod działaniem siarkowodoru. Zapom. sublimacji można odmianę czarną przeprowadzić w czerną krystaliczną.

**Rtęcią zatrucie, rtęcica (mercurialismus, hydrargyriasis, hydrargyrosis, hydrargyrismus).** Ostre z. r. występuje najczęściej przez zażycie sublimatu, powoduje silne podrażnienie i nadżerki w ustach, przełyku i żołądka, ślinotok, najcięższe kataru jelita grubego i zapalenie nerek, w końcu porażenie serca. Leczenie polega na przepłókaniu żołądka i podawaniu mleka i wody białkowej. Z. r. zdarza się przy wszelkich czynnościach połączonych z posługiwaniem się rtęcią. P r z e w l e k ł e z. r. zachodzą się podobnie jak ostre, prowadzą do wytworzenia się owrzodzeń w jamie ustnej (chwianie się i wypadanie zębów), ciężkich zaburzeń przewodu pokarmowego, wychudnięcia, charactwa, bezsenności i ogólnej przeczulicy. Czasem występuje drżączka (tremor mercurialis). Leczenie polega na wstrzymaniu dozozu rtęci do organizmu, poza tem jest higijennie-dietetyczne.

**Rtęciowa czerń,** subtelnie rozdrobniona rtęć lub czarny siarczek rtęciowy.

**Rtęciowa lampa,** bańka, rurka z przezroczystego kwarcu, w której pomiędzy rtęciowymi elektrodami w próżni wytwarzamy łuk elektryczny. Wysoka temperatura łuku powoduje intensywne świecenie par rtęci, których promieniowanie jest bogate w widzialne i niewidzialne

promieniowanie krótkofalowe. Na chłodniejszych częściach r. l. pary rtęci skraplają się i spływają na elektrody.

**Rtęciowa para** znajduje zastosowanie do ogrzewania dla uzyskania wysokiej i równomiernej temperatury; także do napędu turbin.

**Rtęciowe wahadło,** wahadło, które zamiast metalowej soczewki posiada zbiornik z rtęcią. Pod wpływem temperatury pręt wahadła wydłuża się, ale równocześnie podnosi się poziom rtęci ku górze, kompensując w ten sposób wydłużenie wahadła tak, że praktycznie okres wahań r. w. jest od temperatury niezależny.

**Rtęciowy horyzont,** płaska miseczka napełniona rtęcią, służy często przy obserwacjach astronomicznych jako sztuczny horyzont.

**Rtęć (Hydrargyrum), Hg,** jedyny metal płynny w zwykłej temperaturze („żywe srebro“). W niewielkich ilościach występuje w stanie rodzimym, przeważnie jednak pod postacią siarczku, cynobru  $HgS$  (Hiszpanja, Kalifornia, Włochy, Austria). Celem otrzymania r. ogrzewa się cynober do wysokiej temperatury, przyczem siarka spala się, a r. uchodzi w postaci pary poprzez rury, w których ulega zagęszczeniu. Przez destylację uwalnia się następnie r. od zanieczyszczeń cynku, arsenu, cyny i t. d. — Czysta r. przedstawia się jako ciecz srebrzystobiała, o c. wł. 13,596, krzepnąca w  $-38,89^{\circ}$ . Cięż. at. 200,6; temp. wrzenia  $357,3^{\circ}$ , jednakowoż już w zwykłej temperaturze r. ulatnia się wyraźnie. Pary r. świecą pod wpływem wyładowań elektrycznych, wysyłając obficie promienie ultrafioletowe. Na powietrzu utlenia się powierzchniowo (w podwyższonej temperaturze). Rozpuszcza się w kwasie azotowym i stężonym siarkowym.

R. używa się do napełnienia barometrów, termometrów, manometrów i t. p., do wydobywania złota z rud, do wyrobu amalgamatów (ob. Rtęci stopy) i t. d. Roztarta z kredą bywa używana jako środek przeczyszczający (Anglja); b. subtelnie sproszkowana służy jako środek leczniczy m. i. przy syfilisie. Pary r. działają silnie trująco. Również trująco i zarazem żrąco działają łatwo rozpuszczalne sole r. (sublimat, azotan, siarczan rtęciowy). — R. znali już starożytni Grecy i Rzymianie i używali głównie do pozłacania i posrebrzania miedzi. Roczna produkcja za czasów rzymskich (Almaden — Hiszpanja) wynosiła 5.000 kg, w XVI. w. 184 t., w r. 1912 4.300 t. Cena 1 kg r. waha się obecnie w granicach 30—40 zł. — Por. Rtęci stopy, R. związki.

**Rtęć rogowa (k a l o m e l),** minerał, naturalny chlorek rtęciawy  $Hg_2Cl_2$ , tworzący małe, tetragonalne kryształy o połysku diamentowym, barwy szarej lub żółtawej. Tw. 1—2, C. wł. 6,4. Znany z Almaden w Hiszpanji, Idrji i Meksyku.

**Rtiszczewo,** miasto w gub. Saratow (Rosja), przy kolei: Kozłow—Saratow z 11.407 mieszk., przemysłem powroźniczym i młynarskim.

**Ru,** symbol chemiczny pierwiastka rutenu.

**Ruaha,** największy dopływ rz. Rufidzi w Tanganice (Afryka wsch.), długi 757 km, odwadnia Uhehe i Ussangu. R ó w R. jest to pld. część wielkiego rowu tektonicznego wsch.-afrykańskiego. Przezeń płynie rz. R.

**Ruanda**, kraina w środk. Afryce Równikowej, na wsch. od jez. Kiwu. Jest to 1.500—2.000 m wysoka wyżyna, zbudowana z łupków krystalicznych, z licznymi jeziorami, odwadniana do jez. Kiwu i jez. Wiktorji (rz. Kagera). Ludność (ok. 2 milij.) składa się z panujących plemion Wahuma i podbitych Wahutu. Trudni się ona rolnictwem i chowem bydła. Obecnie należy R. jako mandat Ligi Narodów (z Urundi: 53.200 km<sup>2</sup> i ok. 5 milj. mieszk.) do Belgji.

**Ruapehu**, najwyższy szczyt na płn. wyspie Nowej Zelandji.

**Ruarus** Marcin, socynjanin, (1587—1657), działał w Polsce, głównie w Rakowie, gdzie w r. 1633 stanął na czele szkoły socynjańskiej. Pozostawił po sobie kilka utworów łacińskich.

**Rubaga**, ongiś ludna (do 250.000 mieszk.) stolica Ugandy.

**Rubato** (włosk.), w muzyce tempo, w którym w związku z emocjonalną treścią muzyki zmienia się agogika (ob.): przyspieszenie (stringendo) i zwolnienie (ritardando).

**Rubcowo** (Rubcowsk), miasto okręg. na Syberji, przy kolei: Nowosybirsk—Semipałatyńsk z 15.909 mieszk.

**Rubezak** Jan, polski malarz i grafik, ur. 1884. Studja odbywał w krakowskiej Akademji Sztuk Pięknych (u Cynka i Pankiewicza), podróżował po Francji, Niemczech, Włoszech, Hiszpanji i Anglii, był założycielem grupy malarzy pod hasłem „Jednoróg”. Poświęcił się grafice (akwaforty); z prac jego główne: „Teki Krakowa”, „Katedry Francji”, „Teki Warszawy”, „Architektura gotycka we Francji i Bretanii”. Uprawia też malarstwo olejne i akwarele.

**Rubczyński** Witold, filozof pols., ur. 1864, studja w Krakowie, Lipsku, Rzymie, Wiedniu. Od 1902 docent, od 1910 prof. na Uniw. Jag., członek Polskiej Akademji Umiej. i wielu tow. nauk. R. należy do kierunku krytyczno-realistycznego. Uzasadnia możliwość stopniowego przybliżania się do prawdy obiektywnej, wspólnej dla poznających umysłów (aproksymatywizm). Wykrywa we wszechświecie, a zwłaszcza w ludzkości, tendencje do urzeczywistnienia stopniowego, coraz doskonalszego ładu, który jest tem wyższy, im różnorodniejsze elementy nań się składają; jego ostatecznym źródłem i rozumnym organizatorem jest Bóg. Rozprawiając się z teorjami psycho-fizycznego paralelizmu uzasadnia istnienie duszy nieśmiertelnej. Wyszukuje też i wskazuje wszystkie czynniki, niezbędne — jego zdaniem — do przybliżenia się ku ideałom kultury oraz ustala warunki realizacji idei Ładu. Najważniejsze dzieła: „Zarys etyki” (1916), „Filozofja życia duchowego” (1925); ogłosił nadto: „O stałych czynnikach w rozwoju duchowym człowieka” (1890), „O domniemanym traktacie Witelona” (1891), „Studja neoplatonickie” (1900), „John Ruskin” (1904), „O stoickim i kartezjańskim kryterjum prawdy” (1906), „O filozoficznych poglądach Seb. Petrycego z Pilzna” (1908), „Najnowsze teorje estetyczne” (1913), „Zagadnienie rzeczywistości” (1927).

**Rubel** (z ros. rubiti „ciąć”), jednostka systemu monetarnego rosyjskiego. Pierwotnie na Rusi i na Litwie w braku monety używano w obro-

cie handlowym brył i sztab srebra, które rąbano na części, stąd nazwa r. Kształt i waga tych sztabek była rozmaita, niekiedy miały wybity na sobie znak książęcy, miejski lub prywatny na dowód dobroci metalu. Jako osobna jednostka monetarna zjawia się r. w Rosji za Piotra W. (1704). Dzielił się stale na 100 kopiejek. W l. 1917—1923 zdevaluował się zupełnie, później wrócił w obieg ponownie jako 1/10 czerwieńca.

W Polsce zjawia się r. po upadku powstania 1831 i od tego czasu aż do wojny światowej jest panującą monetą na ziemiach polskich w dawnym zaborze rosyjskim.

**Rubellit**, minerał, karminowo-czerwonawa odmiana turmalinu (zabarwienie pochodzi od domieszki manganu), używana jako kamień ozdobny.

**Rubellan**, minerał, produkt przeobrażenia meroksenu (biotytu), występujący w martwicy bałtowej.

**Ruben**, pierworodny syn Jakóba. Pokolenie jego zamieszkiwało ziemię, leżącą na wschód od ujścia Jordanu do morza Martwego.

**Ruben** Christian, malarz niem., (1805—1875), uczeń P. Corneliusa, profesor Akademji w Pradze, potem w Wiedniu. Malował sceny historyczne, rodzajowe, kartony do witrażów i miniatury.



P. P. Rubens.

**Rubens**, 1. Peter Paul, najznakomitszy malarz szkoły flamandzkiej, ur. 28 lub 29/VI. 1577 w Siegen (Westfalja), zm. 30/V. 1640 w Antwerpji. Był uczniem malarza krajobrazów T. Verhaechta w Antwerpji i 1596—1600 Ottona van Veen, 1598 już został mistrzem antweperskiej gildy św. Łukasza. W l. 1601—1602 przebywał w Rzymie, 1603 z polecenia księcia Mantui w Hiszpanji, 1604—1605 w służbie księcia V. Gonzagi w Mantui i Wenecji, 1606 w Genui, do 1608 w Rzymie. — Dzieła R. powstałe 1601 w Rzymie dla kościoła Santa Croce w Gerusalemie („Znalezienie Krzyża”, „Koronowanie cierniem”, „Wzniesienie Krzyża”) wykazują jeszcze zależność od van Veen’a i wpływy Tyccjana, Tintoretta i Correggia. Z okresu madryckiego (1603) pochodzą pełne charakterystyki półpostacie 12 Apostołów i portret konny księcia de Lerma. W Mantui powstał kolosalny tryptyk, którego część środkowa („Rodzina Gonzagów adoruje Trójęc ś.”) znajduje się w Mantui, jedno boczne skrzydło w Antwerpji

(„Chrzest Chrystusa“), drugie w Nancy. Odźwięk wpływów Correggia znajdujemy w obrazie ołtarzowym, powstałym 1606 w Rzymie („Adoracja NMP. przez ś. Jerzego i in. świętych“, obec. w Grenoble), wpływy Caravaggia w scenie obrzezania z r. 1607 (Genua, Sant' Ambrogio). 1608 powstaje nowe ujęcie obrazu „Adoracja NMP.“ dla Chiesa nuova w Rzymie. Po powrocie do Antwerpii został R. 1609 malarzem nadwornym pary namiestnikowskiej Niderlandów, Albrechta i Izabeli. Styl jego staje się swobodniejszy, działanie mas bardziej zwarte, tonacja ciał jaśniejsza, budowa i oświetlenie scen silnie dramatyczne. Z okresu tego pochodzą: trójdzienne „Wzniesienie krzyża“ w katedrze antwerpskiej (1610), tamże: „Zdjęcie z krzyża“ z „Ofiarowaniem w świątyni“ i „Nawiedzeniem“ (1611, 1614). Echa sztuki włoskiej widoczne w scenach mitologicznych, jak „Prometeusz“ (Oldenburg), „Wenus, Amor, Ceres i Bachus“ (Kassel), „Ziębnąca Wenus“ (1614, Antwerpja) i in. Z r. 1609 pochodzi piękny autoportret artysty z żoną, Izabelą Brant (Monachjum). — Od mniej więcej 1615 r. otrzymywał R. tyle zamówień, że dużą część pracy pozostawiał uczniom, z których najzdolniejszy, van Dyck (ob.), miał do blisko 1620 r. duży udział w dziełach mistrza. Własnoręczne dzieła R. tego okresu (1615—1620) wykazują pełnię rozwoju jego stylu i wspaniały koloryt: „Sąd ostateczny“ (Monachjum), „Pochód dzieci“, „Porwanie córki Leukipposa“, „Bitwa Amazonek“ (Monachjum), „Polowanie na lwy“ (tamże), „Polowanie na wilki“ (New York), „Polowanie na dziki“ (Drezno), dalej portrety i krajobrazy.

W l. 1620—1630 odbył R. kilka podróży w celach dyplomatycznych i artystycznych do Paryża (1622, 1623, 1625), Madrytu (1628, 1629) i Londynu (1629, 1630). Najwspanialszym dziełem tego okresu jest cykl dużych obrazów, przedstawiających dzieje Marji Medycejskiej, przeznaczony do pałacu Luksemburskiego (1622—1625, obecnie w Luwrze), przy którego wykonaniu pomagali mu uczniowie. W Anglii w sali reprezentacyjnej w Whitehall ozdobił sklepienie 9 scenami z dziejami Jakóba I, które jednak mgła londyńska zniszczyła nie do poznania. Dzieła religijne tego okresu („Pokłon 3 króli“ [Antwerpja], „Wychowanie NMP.“ [tamże]) malowane są z wielkim temperamentem. Najważniejsze wśród portretów: Izabela Brant (Petersburg i Florencja) i portret obu synów R. Druga żona R. (od r. 1630), młoda Helena Fourment (portrety w Monachjum, Petersburgu, Wiedniu i in.), była natchnieniem starzejącego się artysty w oddaniu piękna kobiecego w scenach religijnych, mitologicznych i miłosnych. Dzieła jego nabierają miękkości i blasku; koloryt staje się harmonijny i łagodnie stonowany na ciepłym, brązowym tonie zasadniczym. Najważn. z tego okresu: ołtarz ś. Ildefonsa (1630—1632, obecnie w Wiedniu), „Madonna wśród świętych“ w kaplicy grobowej R. w koście. ś. Jakóba w Antwerpii, „Święto Wenery“ (Wiedeń), „Ogrody miłości“ (Paryż, Madryt), „Taniec wieśniaków“ (Luwr). — Pod koniec swego życia zaczął się R. głęboko intere-

sować krajobrazem, tworząc jedne z najpiękniejszych dzieł sztuki flamandzkiej: „Zachód słońca“ (Londyn), krajobrazy z tęczą (Monachjum, Petersburg), „Powrót z pracy“ (Florencja) i in. — Sztuka R. jest w malarstwie XVII. w. szczytem stylu barokowego. Bujność kształtów, ruch ciał, przepych barw, w połączeniu z dramatyczną siłą i patosem jego dzieł odpowiadały więcej ideałowi piękna XVII. w., niż bardziej uduchowiona, w swem skupieniu unikająca reprezentacyjnego efektu, sztuka Rembrandta.

2. Heinrich, fizyk niem., (1865—1922), prof. fizyki w politechnice i uniwersytecie berlińskim, pracował w dziedzinie promieniowania ciepłego oraz pozaczzerwonego, stwarzając nowe metody badania. Zajmował się promieniowaniem ciała czarnego.

**Rubeolae**, niewinny, czerwono-plamisty wykwit skóry, przypominający wykwit przy odrze, występuje z nieznacznym podwyższeniem ciepłoty ciała i nadbrzmieniem gruczołów karkowych; zarazek nieznan; czas wylegania się choroby 14—23 dni. Leczenie: łóżko i odpowiednia pielęgnacja.

**Ruberytronowy kwas**  $C_{25}H_{25}O_{14}$ , występuje w marzannie farbiarskiej. Pod wpływem rozcieńczonych kwasów rozpada się na glikozę i alizarynę. Tworzy kryształki barwy jasnożółtej, rozpuszczalne w gorącej wodzie.

**Rubeš** Franciszek Jaromir, pisarz czeski, (1814—1853), autor nowel i humoresek małoszcząskich (m. i. „Deklamacje“, „Pan Amanuensis na prowincji“), z jego poezyj popularny jest wiersz „Ja jsem Czech“.

**Rübezahl**, od w. XIII. nazwa osób i miejscowości, w czasach późniejszych pojawia się w podaniach ludowych jako duch gór Olbrzymich, rządzący pogodą, posiadający zdolność przybierania najrozmaitszych postaci; ma on wspomagać dobrych, a mścić się na kpiarzach.

**Rubi** (Itimbiri), dopływ Konga, uchodzący pod Yambingą.

**Rubia** Tourn. (marzanna), roślina z rodziny Rubiaceae, ziola owłosione, liście w okółkach, owocem jagoda. Około 35 gat., b. rozpowszechnionych. R. tinctorum L. (m. farbiarska), pochodzi z okolic morza Śródziemnego, hodowana dla korzeni, zawierających barwniki czerwone.

**Rubiaceae** (marzanowate), rodzina roślin dwuliściennych z rzędu Rubiales, ziola lub rośliny drzewne, o liściach całobrzędach z przylistkami. Kwiaty promieniste, 4—5-dzielne, pręcików tyle, co płatków korony. Słupek zwykle dwukomorowy, owocem puszcza lub owoc, rozpadający się na jednonasienne orzeszki, jagoda lub pestczak. Najważniejsze rodzaje: Coffea, Myrmecodia, Asperula, Rubia, Galium, Cinchona, Gardenia i i. Rosną w krajach tropikalnych, wiele z nich dostarcza środków leczniczych, używek (kawa) oraz barwników.

**Rubiales**, rząd roślin dwuliściennych, charakteryzujących się kwiatami 4-rodzielnymi, korona grzbiecista lub promienista, 4- lub 5-ciodzielną, pręcików tyle, co płatków korony lub mniej. Słupek dolny 1-wielo-komorowy, li-

ście naprzeciwnie. Ważniejsze rodziny: Rubiaceae, Caprifoliaceae, Valerianaceae, Dipsaceae.

**Rubiales** Miguel de, rzeźbiarz hiszp., (1642—1702), uczeń Pédra Alonsa, wykonał liczne dzieła, znajdujące się w kościołach madryckich, jak piękne „Zdjęcie z krzyża“ w kościele św. Tomasza.

**Rubiel**, minerał, żółtawo-czerwona odmiana spinelu szlachetnego, używana jako kamień ozdobny.

**Rubicon**, ob. Rubikon.

**Rubid** Rb, pierwiastek, należący do grupy metali alkalicznych. Występuje w przyrodzie w towarzystwie innych metali tej grupy; b. nieznaczne ilości r. znaleziono w niektórych minerałach (lepidolit, leucyt, karnalit), w glebie, niektórych roślinach i źródłach mineralnych. Otrzymuje się go prawie wyłącznie z karnalitu, zapomocą krystalizacji alunu glinowo-rubidowego  $RbAl(SO_4)_2 + 12H_2O$ . R. metaliczny można otrzymać przez ogrzewanie wodorotlenku r. z magnezem sproszkowanym. Jest to metal srebrzysto-biały, błyszczący, b. miękki, o c. wł. = 1.53, c. atom. = 85.5. Topi się w 38.5°, na powietrzu utlenia się jeszcze łatwiej niż potas; co do pozostałych własności chemicznych istnieje między r. i potasem zupełna analogia.

**Rubież** (z ros.), 1. granica, kres; — wyraz, używany od w. XVI., początkowo wyłącznie dla oznaczenia granicy polsko-ruskiej, dziś tylko w mowie poetyckiej, publicystyce i t. p.; 2. w staropolszczyźnie także rąbanina, rzeź, mord.

**Rubikon** (Rubicon), mała rzeczka przybrzeżna na granicy staroż. Galji Cisalpińskiej i właściwej Italji, uchodząca do Adryatyku, wstawiona przez Cezara, który przekroczywszy tu w 49 przed Chr. granicę Italji (por. Alea iacta est) rozpoczął ryzykowną dla siebie wojnę z Pompeuszem i senatem. Dziś nazywa się R.: Uso lub Fiumicino.

**Rubin**, czerwona odmiana przezroczystego korundu, używana jako kamień ozdobny. (Por. tabl. Kamienie szlachetne w t. 7). Dla odróżnienia od innych kamieni szlachetnych barwy czerwonej, na oznaczenie których używa się również nazwy rubinów, r. właściwy określa się często jako „r. wschodni“. Zabarwienie czerwone, które pochodzi od drobnych domieszek tlenku chromu, wykazuje różne odcienie, przechodząc niekiedy w czerwonawoniebieskawe lub czerwonawo-fioletowe. Pleochroizm jest wyraźny, zwłaszcza w odmianach ciemniejszych; ta własność pozwala na odróżnienie prawdziwych r. od czerwonawo zabarwionych spineli (znanych pod nazwą rubinów balas i spineli rubinowych), czerwonych granatów (znanych pod nazwą czeskich, saskich i śląskich rubinów) i wreszcie imitacyj szklanych. Obecnie znane są metody otrzymywania rubinów na drodze sztucznej (ob. Kamienie szlachetne).

**Rubinkowski** Jakób Kazimierz, pisarz pol. z końca XVII. i pierwszej poł. XVIII. w., sekretarz królewski, rajca toruński, autor głośnego panegiriku o Sobieskim: „Janina zwycięskich tryumfów...“ (1739, V. wyd. 1759, przedruk 1842), tłumacz A. M. Fredry: „Próżność i prawda rady“ (1739).

**Rubinowe szkło**, czerwone szkło, zabarwione przez domieszkę złota, miedzi lub selenu. Wyrabia się przez dodatek do roztopionego szklawa chlorku złota, tlenku miedzi, wzgl. selenu sodowego. Tak zaprawione szklivo pozostaje po oziębieniu bezbarwne. Dopiero po powtórnym ogrzaniu nabiera, nie tracąc przezroczystości, pięknej czerwieni od domieszki metalu, który przechodzi w stan koloidalny. Przy źle przeprowadzonym nagrzewaniu szkło mętnieje od wydzielających się większych skupień cząsteczek. Miedziowe szkło r. znane było już w starożytności, złotowe wynalazł w r. 1679 Kunkel. Wynalazek poszedł później w zapomnienie i odżył dopiero w r. 1888. Selenowe szkło jest wynalazkiem ostatnich czasów. Najpiękniejsze jest szkło złotowe, używane na ozdoby, artystycznie wykonane kryształą.

**Rubinowy spinel**, minerał, ciemno-czerwona odmiana szlachetnego spinelu (ob. Rubin).

**Rubinstein**, 1. Antoni, pianista i kompozytor, (1830—1894), działał na dworze w Petersburgu, założył tam konserwatorium (1862), od r. 1867 odbywał podróże koncertowe, które były sensacją Europy. Grę jego znamionował przepiękny ton, wirtuozostwo błyskotliwe i namiętne, głęboki wyraz. W kompozycjach jego jest mało oryginalności; napisał: sześć symfonij, opery biblijne, a raczej oratorja, opery (najslawniejsza „Demon“), balet, koncerty fortepianowe, kompozycje kameralne, fortepianowe, pieśni (popularne: „Azza“, „Noc“ — romans).

2. Mikołaj, brat poprzed., również pianista, (1835—1881), założył konserwatorium w Moskwie (1869).

3. Akiba, mistrz szachowy, ur. 1880, pochodzi z Polski, mieszka w Antwerpii, zdobył I-sze nagrody w Karlsbadzie (1907), Petersburgu (1909), Piszczanach (1911) i Wiedniu (1922).

4. Artur, pianista polski, ur. 1886, kształcił się u Breithaupta, koncertuje z ogromnym powodzeniem w Europie, Ameryce pñ. i południowej.

**Rubió y Lluch** Antonio, historyk hiszp., syn Rubió y Ors, ur. 1856, prof. historii literatury katalońskiej w Barcelonie, nap.: „La expedición y dominación de los Catalanes en Oriente“ (1883), „La escuela histórica catalana“ (1913), „La cultura catalana en lo regnat de Pere III.“ (1917), „Catalunya á Grecia“ (1905), „La Acrópolis de Atenas en la época catalana“ (1907) i in.

**Rubió y Ors** Joaquín, historyk hiszp., (1818—1899), prof. historii literatury w Valladolid i Barcelonie, nap.: „El origen de la independencia del condado catalán“ (1862), „Historia de España“ (1873) i in.

**Rublew** Andrej, malarz rosyjski, (ok. 1370—ok. 1430), mnich w monasterze Spasa Andronikowa w Moskwie, gdzie pracował pod kierunkiem Teofana Greka. Styl jego malowideł wykazuje pokrewieństwo ze szkołą Nowogrodzką, do której przedstawicieli należy go zaliczać. Był najslawniejszym mistrzem rosyjskim XV. w., znana jest jego ikona św. Trójcy; malował też freski we Włodzimierzu i Moskwie (niezachowane).

**Rubner Max**, fizjolog i higienista niem., ur. 1854, prof. w Marburgu, następnie w Berlinie, napisał: „*Lb. der Hygiene*“ (1881), „*Kraft u. Stoff im Haushalt der Natur*“ (1909) i in.

**Rubruk** (Rubruquis, Ruysbroeck) Wilhelm, (ok. 1215—1270), franciszkanin belgijski, który udał się 1253—55 z polecenia papieża Innocentego IV i Ludwika IX francuskiego z poselstwem do Azji środk., do rezydencji chana Mangu w Karakorum i pozostawił opis tej podróży.

**Rubryka** (z łac. „ruber“, czerwony), pierwotnie „czerwono pomalowany“ napis; oddział, część, sekcja; rubrykować, zaopatrywać napisami, oznaczać, porządkować. — R. kościelna, przepis kościelny w mszale, brewiarzu, rytuale i ceremoniale, określający sposób odmawiania modlitwy lub wykonania czynności liturgicznej, podany literami barwy czerwonej; stąd nazwa. — Ob. też Lubryka. — Rubrycytyka, nauka o rubrykach i ich zastosowaniu.

**Rubrykator** (nowołac.), bardzo rzadko używane słowo na oznaczenie malarzy inicjałów w średniowiecznych rękopisach.



*Rubus idaeus.*

**Rubus L.** (malina), krzewy z rodziny Rosaceae, zazw. kolczaste, często wijące się, liście proste, naprzemianległe, kwiaty białe; jednonasienne pestczaki czerwone, żółte lub czarne, połączone we wspólny owoc. Rosną na całej ziemi, przedewszystkiem na półkuli półn. w strefie umiarkowanej i w wysokich górach tropikalnej Ameryki. *R. idaeus L.* (malina właściwa), doch. 2 m wys., występuje popolicie w całej Polsce, pędy dwuletnie, łatwo drewniejące, słabo kłujące, liście spodem filcowato owłosione, owoce czerwone lub żółte, silnie wonne, rośnie w lasach, hodowana w licznych odmianach. Owoce używane na surowo, w kompotach, galaretkach, marmeladach itd. *R. chamaemorus L.* (m. moroszką), ma pędy zielne do 20 cm wys., kwiaty białe, pojedynczo stojące, owoce pomarańczowo-czerwone, silnie wonne. Często na bagnach Laponji. W Polsce bardzo rzadko na torfowiskach: na Pomorzu, Wileńszczyźnie i na Wołyniu jako relikw z epoki lodowej. *R. arcticus L.* (m. teksla), występuje tylko w północnej polaci



*Rubus arcticus.*



*Rubus fruticosus.*

kraju, ma kwiaty czerwone. Pochodząca z Ameryki *R. odoratus L.* o licznych czerwonych kwiatach, hodowana jako krzew ozdobny. Jeżyny cz. ożyny o pędach wieloletnich i czarnych owocach, obejmują następujące gatunki: *R. caesius L.* (ostrężyna, jeżyna sino jagodowa) płoży się. *R. fruticosus Hayne* z Europy i wsch. Azji, hodowana dla smacznych owoców po ogrodach. Jako rośliny ozdobne hoduje się *R. spectabilis Pursh.* z Ameryki i *R. sorbifolius Max.* z zach. Azji.

M. wymaga ziemi lekkiej, dobrej, osłoniętego i słonecznego stanowiska, rozmnaża się ją przez sadzonki korzeniowe. Owocujące pędy malin jako dwuletnie wyłamuje się w jesieni i pali. Nawożenie i dostateczne podlewanie podnoszą zbiory.

**Rucellai**, 1. Bernardo, uczony włos., (1449—1514), szwagier Lorenza de' Medici, napisał topografię dawnego Rzymu („*De urbe Roma*“). Jego słynne ogrody były od r. 1494 siedzibą Akademii platońskiej.

2. Giovanni, poeta włos., (1475—1525), autor tragedji „*Rosmunda*“ (pis. 1515, druk. 1525), obok „*Sofonisby*“ Trissina najdawniejszej prawiłowo zbudowanej tragedji włoskiej. Najślynniejszy był jego poemat dydaktyczny: „*Le api*“ (pis. 1524, druk. 1539 i później), wolne uzupełnienie 4 ks. „*Georgica*“ Wergilego. Wyd. zbior. 1772 i 1887.

**Ruch**, zmiana położenia ciała względem otaczających je innych ciał. Kinematyka (fononomia) jest gałęzią fizyki, zajmującą się prawami poszczególnych rodzajów r. Pomocnicze mi pojęciami kinematyki są prędkość i przyspieszenie. R. dzielimy na prostoliniowe i krzywoliniowe; wśród pierwszych wyróżniamy r. jednostajny z prędkością stałą co do swej wartości liczbowej i kierunku, r. jednostajnie zmienny ze stałym co do kierunku i wartości przyspieszeniem lub opóźnieniem oraz ruch harmoniczny prosty; wśród drugich: r. jednostajny po kole, elipsie i t. p. Dynamika określa warunki, w których występują poszczególne typy r. Ciało, które nie podlega działaniu sił zewnętrznych, zachowuje kierunek i wartość prędkości, porusza się więc r. jednostajnym po linii prostej; ciało, na które działa siła stała co do wartości i kierunku porusza się ruchem jednostajnie zmiennym po linii prostej

i t. p. W przypadku r., odbywającego się pod wpływem kilku równocześnie działających sił, zasada niezależności działania sił pozwala nam znaleźć przemieszczenie ciała jako wypadkową z przemieszczeń, jakie wywołałaby każda ze wspomnianych sił, działając na ciało kolejno w dowolnym zresztą porządku i byleby czas działania każdej siły był taki sam, jak w r. badanym. Znajac kierunek i wielkość siły, działającej na ciało oraz warunki początkowe, możemy znaleźć na podstawie praw kinematyki i dynamiki kształt toru i prędkość r. ciała w każdej chwili. Jeżeli chcemy zbadać jakikolwiek r., najprędzej dojdziemy do celu, jeżeli uda nam się rozłożyć go na r. prostsze, których prawa są znane, np. krzywoliniowy r. ciała rzuconego skośnie rozkładamy na r. jednostajny w kierunku rzutu i ruch jednostajnie przyspieszony w kierunku do środka ziemi; geometrija poucza nas, że tor jest w tym przypadku parabola. Prawa dynamiki i kinematyki wolno stosować tylko wtedy, jeżeli wyszczególniony jest układ odniesienia, w którym obserwujemy zjawisko r. Dla opisu wielu zjawisk r. wystarczy, jak to zwykle czynimy, nie zaznaczając tego wyraźnie, odnieść r. do układu sztywnie związanego z ziemią, którą uważamy za nieruchomą. Istnieje jednak wiele zjawisk, które nie dają się opisać w tym uproszczonym schemacie. Pojęcie r. jest względne; dwaj podróżni, siedzący w wagonie jadącego pociągu są w spoczynku względem siebie i ścian wagonu, ale są w r. względem ziemi; pociąg, stojący na stacji jest w spoczynku względem ziemi, ale razem z ziemią ulega ruchowi obrotowemu względem osi ziemi i razem z ziemią porusza się dookoła słońca. Oba sądy „ciało jest w ruchu“ i „ciało jest w spoczynku“ jak widzimy z powyższego przykładu mogą być równocześnie prawdziwe i w tem ujawnia się względność pojęcia r.

Dynamika posługuje się w nauce o r. pojęciem ilości ruchu lub pędu ciała, oraz pojęciem energii kinetycznej. Pęd określony jest jako iloczyn z masy ciała i prędkości r.; jeżeli ciało nie ulega działaniu sił zewnętrznych, pęd zachowuje stałą wartość i kierunek, natomiast działanie pewnej siły przez pewien czas powoduje zmianę pędu równą co do wielkości i kierunku iloczynowi z siły i czasu działania siły. Energią kinetyczną ciała będącego w r. nazywamy połowę z iloczynu masy ciała i kwadratu prędkości r.; iloczyn ten nazywano dawniej „siłą żywą“.

Do zjawisk r., jakie obserwujemy wokoło siebie można również stosować prawa dynamiki, ale trzeba uwzględnić, że wszystkie ciała są ciężkie, że istnieją opory r. występujące przy suwaniu lub toczeniu się ciał po podłożu. Np. jeżeli ciężar wozu wagonu wynosi  $Q$ , a siła, która wystarcza do wprawienia tegoż w r. równa się  $P$ , stosunek  $P/Q = k$  nosi nazwę współczynnika oporu r. Możemy go wyznaczyć doświadczalnie dla danego podłoża, wartość jego wynosi od 1/10 do 1/100 dla małych prędkości r. i jest od teje zależną. W przypadku r., odbywającego się w wodzie lub powietrzu, współczynnik oporu zależny jest od kształtu poruszającego się ciała, od lepkości ośrodka, od

wielu ubocznych okoliczności oraz w bardzo dużej mierze od samej prędkości r., z jaką się ciało porusza. Dla wprawienia w r. statku wyścigowego mała siła, ale znaczne zwiększenie prędkości tegoż wymaga wielokrotnie większej siły pociągowej.

**Ruch głosów w muzyce:** a. równoległy (motus rectus): obydwa głosy wznoszą się lub opadają w tym samym kierunku; b. przeciwny lub rozbieżny (motus contrarius): jeden głos wznosi się, drugi opada lub odwrotnie; c. ukośny (motus obliquus): jeden głos leży, drugi się wznosi lub opada.

**Ruch Literacki**, miesięcznik, poświęcony historii literatury polskiej i krytyce literackiej, wydawany od r. 1926 przez księgarnię Gebethnera i Wolffa w Warszawie pod redakcją prof. Bron. Gubrynowicza. Zawiera m. i. stałe prowadzoną przez Piotra Grzegorzycyka bieżącą bibliografię literatury polskiej.

**Ruchadło**, pług kruszący, o cylindrycznej odkładnicy (ob. Pług).

**Ruchawka**, inaczej partyzantka, ob. Mała wojna.

**Ruchome dobra** (bona mobilia, łac.), w języku prawniczym wszystkie rzeczy z wyjątkiem ziemi i wielkich okrętów, ze względu na założenie, że terytorjum państwa rozciąga się na pokład okrętu.

**Ruchome gwardje narodowe**, oddziały milicyjne przeznaczone do działań poza swym okręgiem terytorjalnym. W Polsce w powstaniu 1830/31 r. zamienione na pułki strzelców pieszych, we Francji używane do 1870 r., jako obsada twierdz i żandarmerja.

**Ruchome schody** służą do transportu dużej ilości osób i znajdują zastosowanie w dworcach kolei podziemnych, teatrach, domach towarowych i t. d., gdzie stale panuje wielki ruch. Po raz pierwszy pokazano r. s. na wystawie światowej w Paryżu w 1900 r. Wstęga, poruszana elektrycznie z chyżością ok. 0,45 m/sek nabiera stopniowo kształtu schodów i przeistacza się znów na górze w gładką poziomą płaszczyznę, z której pasażer schodzi na wyższe piętro.

**Ruchomości** (bona mobilia, rzeczy ruchome), w znaczeniu prawnem wszystkie rzeczy z wyjątkiem gruntów (nieruchomości), oraz zrównanych z nimi pod względem egzekucji okrętów.

**Ruchonnet Louis**, polityk szwajcarski, (1834—1893), adwokat, przywódca stronnictwa radykalno-demokratycznego w Wielkiej Radzie waadtländzkiej, 1883 i 1890 prezydent Szwajcarii.

**Ruchowe nerwice**, czynnościowe schorzenia ruchowej części systemu nerwowego, odznaczają się znacznym wzmoczeniem (hyperkinesis), lub osłabieniem, a nawet zniesieniem (akinesis) ruchów. Do pierwszej grupy należy np. „taniec św. Wita“, czyli płasawica, albo t. zw. tic convulsif (mimowolne skurcze mięśni twarzy) i t. d. Do drugiej (akinesis) wszystkie przypadki czynnościowych porażań, szczególnie porażenia histerycznego.

**Ruciński Kazimierz**, architekt pol., ur. 1873. Studja odbywał w Berlinie, Wiedniu, Dreźnie, następnie osiadł w Poznaniu. Wydał kilka prac.

z których główna: „Dwory i pałace wielkopolskie“.

**Rückert Friedrich**, poeta niem., (1788—1866), niezwykle poliglota, bardzo płodny liryk i wirtuoz formy, mistrzowski tłumacz i naśladowca twórczości Wschodu: „Nal und Damajanti“ (1828), „Schiking“ (1833), „Rostem und Suhrab“ (1838), „Brahmanische Erzählungen“ (1839), tu m. i. „Sawitri“. Popularność zdobył poezjami miłosnymi, świeżymi pieśniami dziecinnymi, pochwałą życia rodzinnego w „Haus- und Jahreslieder“. Ważne są też jego poezje dydaktyczne i przypowieści („Die Weisheit des Brahmanen“, 1836—1839, 3 t.). Wyd. zbior. 1834—38, 6 t. i 1867—69, 12 t. Ze spuścizny: porywające „Kindertotenlieder“ (1872), przekłady: „Koran“ (1888), poezje Saadięgo (1893), Firdúsiego „Königsbuch“ (1890—95, 3 t.) i w. in. Nowe zbior. wyd. częściowe 1896, 6 t., 1897, 6 t., 1897, 2 t. i i.

**Ructus** (łac.), odbijanie się (ob. Żołądka choroby).

**Rucuyennes**, plemię Karaibów (ob.) z nad płn. dopływów dolnej Amazonki; noszą charakterystyczne barwne przybranie głowy z piór.

**Ruczaj**, mały strumień rzeczny.

**Ruda**, ob. Kruszec.

**Ruda**, gmina o charakterze miejskim w pow. Świętochłowice (woj. śląskie), przy kolei: Katowice—Zabrze, tuż nad granicą Niemiec, 13 km na płn.-zach. od Katowic z 23.562 mieszk., kopalniami węgla oraz zakładami stalowymi i cynkowymi. 1921—24 była R. ośrodkiem powiatu, wcielonego później do powiatu świętochłowieckiego, rybnickiego i pszczyńskiego.

**Ruda Pabjanicka**, miasto w pow. i woj. Łódź, 8 km na płd. od tego miasta, nad rz. Nerem, przy kolei wąskotorowej: Łódź—Tuszyn z 5.127 mieszk. R. posiada znaczny przemysł włókienniczy, a poza tem cegielnię, garbarnię, fabr. chemikaljów i tektury. Do niedawna była R. wsią.

**Rudawa**, lewoboczny dopływ Wisły, w pow. Chrzanów i Kraków, długa 42 km, wypływa nieopodal Trzebini, płynie pod Krzeszowicami, pod wsią R. przyjmuje z lewego brzegu dopływ Rudawkę, pod Mydlnikami rozdziela się na 2 ramiona, z których prawe, uregulowane uchodzi między Krakowem i górą św. Bronisławy pod klasztorem Norbertanek. Od niego oddziela się pod Wolą Justowską jeszcze jedno ramie, płynące wzdłuż Błoni krakowskich, obecnie zasklepione. Przed ujściem łączy się ono z lewym ramieniem, które płynie popod Łobzów i Nowawieś, przeważnie zasklepione w obrębie miasta, z wyjątkiem małych odcinków na ulicy Łobzowskiej i Krupniczej (t. zw. Młynówka). Dawniej dostarczała R. wody do fos, otaczających mury miejskie.

**Rudawki** (Pteropidae), rodzina nietoperzy z podrzędu n. wielkich (Megachiroptera), o małych uszach, wielkich oczach i pazurach na kciuku i drugim palcu. Około 50 gatunków zamieszkuje gromadnie lasy podzwrotnikowe; roślinnożerne, czynią duże szkody w plantacjach. **Pies latający** (Pteropus celaeno Herm., Kalong), 40 cm długi, o 1.50 m rozpiętości, bez ogona, o psim pysku, czarny z rdzawo-żółtą głową i szyją, zamieszkuje Indie i Archipelag

w ogromnych gromadach. **Lis latający** (P. giganteus Brunn.), cokolwiek mniejszy, pospolicie w Indjach. W Afryce żyją **psy nocne** (Rousettus Gray), krótkoogonowe, np. pies egipski (R. aegyptiacus E. Geoffr.).

**Rudawski** Wawrzyniec, historyk pol., (1617—ok. 1690), nobilitowany mieszczanin, duchowny, 1648 kanonik warmiński, nie osiągnąwszy kanonji krakowskiej zraził się do Polski i przeniósł do Austrii, gdzie został 1658 kanonikiem ołomunieckim i radcą ces. Leopolda I. Jest autorem ważnego dzieła: „Historiarum Poloniae ab excessu Vladislai IV ad pacem Olivensem usque libri IX“ (wyd. 1755), napisanego w duchu wybitnie austriackim. Przekład polski Spasowicza (1855, 2 t.).

**Rudawy** (Góry Kruszcowe, niem. Erzgebirge), góry na granicy czesko-niemieckiej (saskiej), biegnące długim 125 km łańcuchem od rz. Ohře na zach. do przelomu Łaby na wsch., w kierunku płn.-wsch. R. tworzą skłónie stojącą skibę z łagodnym spadkiem ku płn., a stromo opadającą ku płd. (ku kotlinie czeskiej). Zbudowane są z gnejsów, fyllitów, łupków łyszczykowych, granitów, rogowców, szarowaków, porfirów, bazaltów i fonolitów. Średnio 850 m wysoki, szeroki i falisty wał R. tworzy rozległe płaskowyzę, na których sterczą płaskie kopce. Wszystkie większe szczyty leżą wzdłuż płd. krawędzi, tak Klin (Keilsberg, 1243 m), Fichtelberg (1214 m) i Auersberg (1020 m). Najwyższe partje R. znajdują się w części zach., ku wsch. natomiast góry tracą na wysokości. W dyluwjum nie posiadały R. własnych lodowców, natomiast lodolód płn. sięgał aż do ich płn. podnóży. Wyraźnych przełęcz R. nie posiadają. Klimat gór jest ostry i wilgotny, liczba dni ze śniegiem dochodzi do 150, powyżej 700 m leży śnieg przez 120 dni. Natomiast płd. stoki gór (w Czechach) posiadają klimat łagodniejszy. Ongiś bogate lasy, pokrywają dziś tylko 2/5 obszarów górskich. Górnej granicy lasu R. w żadnym szczycie nie przekraczają. Ongiś obfitowały góry w srebro, cynę, miedź, żelazo, nikiel, bizmut, ołów, cynk, wolfram i arsen (stąd nazwa R.), obecnie niemal całkiem wyczerpane, gdyż górnictwo rozwinęło się tu niebawem już w XV. w. Mieszkańcy trudnią się obecnie przeważnie przemysłem.

**Rudawy Siedmiogrodzkie**, pasmo górskie w zach. Siedmiogrodzie, między rz. Marosz i Arieş (Aranyos), częścią skrasowiałe, częścią lesiste, obfitują w złoto i rudy metali.

**Rudbeck** Olof, szwedzki botanik i zoolog, (1630—1702), założył ogród botaniczny w Upsali, gdzie w r. 1658 został prof. anatomji. Napisał: „Elysii liber I, II“ (1701, 1702), „Nova exercitatio anatomica etc.“ (1653), „Atlant eller Manheim, Atlantica sive Manheim etc.“ (1675—1698, 3 t.). — Jego syn, Olof, (1660—1740), pisał dzieła z zakresu botaniki i zoologii.

**Rudbeckia L.** (rotacznicza), rośliny z rodziny Compositae, byliny szorstko owłosione, rosną w Ameryce płn. Jako ogrodówki hodowane R. lacinia L., o kwiatach złoto-żółtych.

**Rude François**, rzeźbiarz franc., (1784—1855), kształcił się w Ecole des beaux-arts w Paryżu, pracował w Brukseli dla zamków królewskich,



F. Rude.

osiadł w Paryżu. Główne dzieła: „Merkury“ (1827), „Mały rybak neapolitański“ (1831), „Dziewica Orleańska“ (1852), „Hebe“ i t. d. Twórczość jego oswoiła plastykę francuską z pięć klasycyzmu, wywarła silny wpływ zwłaszcza na Carpeaux'a i in.

**Rudel**, 1) część statków; ob. Ster; 2) stado sarn, jeleni, kozic i t. p.

**Rudera** (łac.), gruzy, resztki, pozostałości; stąd: stara, niszczała budowla.

**Rüdiger** Teodor, hr., generał ros., (1783—1856), brał udział w wojnach z Napoleonem 1812—14 i w kampanji tureckiej 1828—29, w czasie powstania listopadowego odniósł zwycięstwo pod Łysobokami, od 1846 okupował Kraków, w 1849 brał udział w tłumieniu powstania węgierskiego, w 1856 zastępował namiestnika Królestwa Polskiego.

**Rudimentum** (łac., l. mn. rudimenta), zaczątek, pierwszy krok, pierwszy udział; początki jakiegś wiedzy, nauki. O r. w biologji, ob. Szczątkowe narządy.

**Rudini** Antonio Starrabba, margr., polityk włoski, (1839—1908), był 1891—93 i 1896—98 premierem, zwolennik, potem przeciwnik Cripiego, odnowił 1891 trójprzymierze.

**Rudistae**, Hippuritidae, wymarłe małże kredowe o nierównych połówkach skorupy, z których jedna na drugą zachodziły, jak wieczko na denko. Najbardziej znane rodzaje: Caprina, Hippurites; ob. tabl. Kredowa formacja.

**Rudki**, miasto powiat. w woj. lwowskim, nieopodal rz. Wiszni, przy kolei: Sambor—Lwów, 51 km na pld.-zach. od tego ostatniego, ma 3.462 mieszk., gorzelnię i fabr. likierów oraz handel zbożem i bydłem. Istnieje tu okazały kościół barokowy z 1723 z cudownym obrazem Matki Boskiej i grobami Fredrów, m. i. komedjopisarza Aleksandra hr. Fredry. Powiat R. ma 675 km<sup>2</sup> (51,9% ról i 11,5% lasów) i 73.463 mieszk. (41% Polaków).

**Rudlonogie** (Steganopodes), rząd ptaków pływających, rybożernych, o krótkich nogach, wszystkich czterech palcach spiętych jednolitą błoną pływnią i wydłużonych skrzydłach. Niektóre dostarczają guana. Należą tu rodziny: fregaty (Fregatidae, ob. Fregata), kormorany, ob. (Phalacrocoracidae), pelikany, ob. (Pelecanidae, gapie (Sulidae, ob.) i ościgonki (Phaëtonidae) z móż podzwrotnikowych.

**Rudnicki**, 1. Dominik, poeta pol. i łać., (ok. 1676—1739), jezuita, autor m. i. „Głosu wolnego w wiązanej mowie...“ (1741, III. wyd. 1743), jeden z ciekawszych poetów na tle upadku saskiego, odznaczający się zaletami języka.

2. Mikołaj, językoznawca polski, ur. 1881, studja na Uniw. Jagiell. w Krakowie, od r. 1919 profesor językoznawstwa indoeuropejskiego na Uniw. Poznańskim; 1920 założył Instytut Zachodnio-słowiański w Poznaniu i redaguje czasopismo „Slavia Occidentalis“ (dotąd [1931] 10 tomów). Ogłosił ok. 100 rozpraw, artykułów, recenzyj z językoznawstwa ogólnego i indoeuropejskiego (w szczególności słowiańskiego), z tych najważniejsze: „Z zagadnień psychofonetycznych“ (1911), „Przyczynki do gramatyki i słownika narzecza słowiańskiego“ (1913), „Zmiany rodzaju w rzeczownikach zapożyczonych“ (1915), „Wykształcenie językowe w życiu i szkole“ (1920), „Z dziejów polskiej myśli językowej i wychowawczej“ (1921), „Język jako zjawisko pamięciowe“ (1928). Poza tem wydał 7 tomików poezyj.

**Rudnik**, miasto w pow. Nisko (woj. lwowskie), nad Sanem, przy kolei: Przeworsk—Rozwadów, na pln. od Leżajska z 2.959 mieszk. i przemysłem koszykarskim. Miasto powstało 1552 na krawędzi dawnej puszczy sandomierskiej. W 1656 omal nie pojмали tu Polacy króla szwedzkiego Karola Gustawa.

**Rudogonek**, p. Raszka.

**Rudolf**, imię szeregu władców.

**Niemcy**: 1. R. Szwabski, antykról wybrany przeciw Henrykowi IV., (um. 1080), wnieiony na tron niemiecki w 1077 po zrzeczeniu się prawa inwestytury, koronowany w Moguncji, po zwycięstwie nad Henrykiem pod Flarchheim 1080 uznany przez Grzegorza VII., śmiertelnie ranny pod Hohenmölsen.

2. R. I. Habsburski, (1218—1291), rozszerzył w drodze dziedziczenia, małżeństwa i wojen swoje posiadłości domowe. 1273 obrany królem rzymskim, pozyskał szeregiem ustępstw uznanie papieża, 1278 pokonał na polach Morawy buntowniczego Ottokara II. Czeskiego i stworzył potęgę domową Habsburgów przez nadanie swym synom Austrii, Styrii i Krainy. Rycerski, pobożny i energiczny dbał o przywrócenie pokoju wewnętrznego w Niemczech i tępił ryczy-rozbójników.

3. R. II., syn Maksymiljana II., cesarz, (1552—1612), 1572 król Węgier, 1575 Czech, 1576 obrany cesarzem, oddany alchemji i astrologji, zaniedbywał sprawy państwowe, pozostawał bierny wobec najazdów tureckich oraz powstań Węgrów, przez ucisk protestantów potęgował waśń religijną w Niemczech. W 1608 wyzuł go brat jego i następca Maciej z posiadania Moraw, Austrii i Węgier, w 1611 odebrał mu Czechy, Śląsk i Łużyce. W 1609 przyznał R. t. zw. „Listem Majestatycznym“ wolność wyznania protestantom czeskim.

Austria, 4. R. II., syn R. 2., (ok. 1260—1290), poślubił 1278 córkę Ottokara, Agnieszkę, zrezygnował 1283 z współrządów z bratem Albrechtem w Austrii, Styrii i Karyntji, zmarł w czasie wyprawy przeciw buntowniczym baronom czeskim.



5. R. III., syn Albrechta I., (1281—1307), od 1298 współrządcą krajów austriackich, 1306 po wymarcu Przemysłodów dzięki małżeństwu z wdową po Wacławie II, Elżbietą, został królem Czech.

6. R. IV., ks. austriacki, (1339—1365), od 1358 rządził w Austrii, uzyskał 1363 Tyrol od Małgorzaty Małtasch, założył 1365 uniwersytet w Wiedniu i rozpoczął budowę katedry św. Szczepana. Próżny i ambitny usiłował przez sfalszowanie rzekomego przywileju Fryderyka Barbarossy (privilegium maius) zyskać tytuł arcyksiążęcy i pełną niezależność swych krajów od Rzeszy, co udało się dopiero jego następcom.

7. R., następca tronu austriackiego, syn Franc. Józefa i Elżbiety, (1858—1889), feldmarszałek-porucznik, generalny inspektor piechoty i wiceadmirał, zawarł 1881 nieszczęśliwe małżeństwo z córką Leopolda II. Belgijskiego, Stefanją. Jego miłość do Marji Vetsery doprowadziła do tragicznej śmierci obojga w zameczku myśliwskim Mayerling.

**Rudolfa jezioro**, podłużne, bezodpływowe jezioro w rowie wsch.-afrykańskim, na granicy kraju Kenia i Abisynji, 380 m nad poz. morza. Ma 8.000 km<sup>2</sup>, do 8 m głębokie, posiada lekko słoną wodę i kilka wulkanicznych wysepek. Do R. uchodzi rz. Nianam, dolny bieg rz. Omo. Wsch. wybrzeże jeziora jest prawie bezludne, na zach. zaś żyje koczownicze plemię Turkana. Odkryte zostało 1888 przez hr. Tölkę'ego i von Höhnela.

**Rudolstadt**, miasto okręg. w Turynji (Niemcy), nad rz. Salą, przy kolei: Jena—Saalfeld z 15.711 mieszk. Posiada 2 zamki ze zbiorami muzealnemi, archiwum państwowe oraz przemysł ceramiczny, metalowy, maszynowy i drzewny. W 1599—1918 było stolicą hrabstwa (księstwa) Schwarzburg-R.

**Rudomina**, 1. Jan, kasztelan nowogrodzki, (1588—1646), odznaczył się jako waleczny rycerz w bitwie chocimskiej i w wojnie inflanckiej, ogłosił poemat o wojnie chocimskiej p. t. „Diarjusz prawdziwy ekspedycji korony polskiej... przeciw Osmanowi cesarzowi tureckiemu“ (1640).

2. Andrzej, polski misjonarz w Indjach i Chinach, (1594—1632), jezuita, tłum. Jana Chokiera „De mutatione regnorum“ („O odmianie państw etc.“ 1652).

**Rudra**, w Wedzie bóg strachu, wywołujący choroby, ale leczący je także, opiekun bydła; później zastąpił go Sziwa.

**Rudymentarne narządy**, ob. Szczałkowe narządy.

**Rudzik**, ptak, ob. Raszka.

**Rudziński** Stanisław, malarz pol., ur. w 1870, studja w Petersburgu i Monachjum, uprawiał głównie malarstwo ścienne. Z dzieł jego wymienić trzeba polichromje kościołów w Kaliszu, Łodzi, Pińsku i t. d.

**Rudzki**, 1. Konstanty, pol. inżynier-przemysłowiec, (1819—1899), studjował we Francji, w kraju założył fabrykę wyrobów żelaznych.

2. Maurycy Pius, astronom i geofizyk pol., (1862—1916), studja we Lwowie i Wiedniu. Od 1896 prof. geofizyki i meteorologii na Uniw. Jagiell. w Krakowie, od 1902 dyrektor Obser-

watorjum astronomicznego. Zajmował się matematyką, astronomją, geofizyką, geologją i geografją. Liczne prace publikował głównie w „Zeitschrift für Gletscherkunde“. Napisał m. in. „Deformation der Erde während der Eiszeit“ (1906), „Teoria fizycznego stanu kuli ziemskiej“ (praca nagrodz. przez Akademię), „L'âge de la terre“ (1901 i 1913), wiele prac z zakresu sejsmologii, np. artykuł „Ausgleichsfläche und Erdbeben tiefe“. Dwa podręczniki uniwersyteckie „Fizyka ziemi“ (1909) i „Astronomja teoretyczna“ (1914, 2 t.) są do dziś w użyciu. Z popularnych dzieł należy wymienić „Gwiazdy i budowa wszechświata“ (1912).

**Rudzki-Weżyk** Jan, malarz, rzeźbiarz i architekt pol., (1792—1874), kształcił się w Rzymie w Akademji św. Łukasza, podróżował do Egiptu, pod koniec życia przebywał w Krakowie i Florencji. Wykonał projekt pałacu w Raju (koło Brzeżan) i restauracji Sukiennic. Z obrazów jego wymienić należy „Wesele“, z rzeźb „Stefan Batory“.

**Rueda** Lope de, jeden z najdawniejszych portug. poetów dramat., (ok. 1510—1565), był aktorem, napisał 5 komedyj („Los Engaños i i., z wzorów włoskich), 3 rozmowy pasterskie, 10 „Pasos“, poprzedzających późniejsze intermedja, wszystko prozą. Wyd. zbior. 1567 i później, nowe wyd. 1896, 2 t., 1908, 2 t.

**Rueil**, miasto w depart. Seine-et-Oise (Francja), 14 km od Paryża z 15.842 mieszk., kościołem renesansowym z XV. w. (grobowce ces. Józefiny i jej córki Hortensji) i przemysłem fotograficznym, chemicznym i metalowym. 1 km na zach. od R. leży zamek La Malmaison (ob. Malmaison, La).

**Rufa** (lub tylnica), górna część okrętowego tyłu, zwykle zaokrąglona.

**Ruffer** Józef, poeta pol., ur. 1878, poświęcał się też studjom rzeźbiarskim, jako liryk odznacza się wzniosłością tonu i mistrzowskim artyzmem wiersza, oddzielnie wydał: „Posłanie do dusz“ (1903, II. wyd. 1922), „Trzy psalmy i Hejnał“ (1917).

**Ruffini** Giovanni Domenico, ang.-włos. pisarz i patryjota, (1807—1881), (pseud. Lorenzo Benoni), stronnik Mazziniego, autor autobiograf. „Passages in the Life of an Italian“ (1853), słynnej powieści „Il dottore Antonio“ (1855) i i.

**Ruffo**, 1. Fabrizio, kardynał włoski (od 1794), (1744—1827), zorganizował 1799 powstanie Kalabryczyków dla obalenia republiki partenopejskiej, towarzyszył później Piusowi VII. do Francji, od 1814 znów w Rzymie i Neapolu.

2. Lodovico, ks. R.-Scilla, kardynał (od 1801), (1750—1832), został 1802 arcybiskupem Neapolu, wypędzony za rządów Józefa Bonapartego, 1815 powrócił i prześladował liberałów.

**Rufidzi** (Rufiji), główna rzeka Tanganiki (Afryka wsch.), z dorzeczem 178.000 km<sup>2</sup>. Powstaje z połączenia rz. Ulanga, Ruhudze-Kilombero i Luwegu, przyjmuje z lewej strony Ruahe, przebija się przy wodospadach Pangani przez krawędź wyżyny i uchodzi naprzeciw Mafii 10—12 ramionami 65 km szerokiej delty do oceanu Indyjskiego.

**Rufigalusowy kwas** (1, 2, 3, 5, 6, 7 sześcioksyantrachinon), powstaje przy ogrzewaniu kwasu galusowego z kwasem siarkowym obok antragalolu. Zmieszany z ostatnim znajduje się w handlu pod nazwą brunatu alizarynowego.

**Rufin** Wojciech, benedyktyn z Łysej Góry, na przełomie XVI i XVII w.

**Rufina**, święta, siostra Justy (ob. Justa i Rufina), obie poniosły śmierć męczeńską.

**Rufinus**, mąż stanu cesarstwa wsch.-rzymskiego, um. 395, za Teodozjusza I. praefectus praetorio, objął 395 rządu za słabego Arkadjusza, został zamordowany przez dowódcę wojsk w Konstantynopolu, Gainasa.

**Rufinus** Tyrannius, pisarz kościelny, (ok. 345—ok. 410), mnich, tłumacz dzieł Origenesa, nieprzyjaciel św. Hieronima. Nap.: „Historia monachorum“ i tłumaczył Euzebjusza „Historję Kościoła“.

**Rufisque**, miasto w Senegalu (Afryka zach.), położone w niezdrowej okolicy nad Atlantykiem, połączone koleją z Dakar i Saint Louis z 17.082 mieszk. i znacznym handlem.

**Rugae** (łac.), zmarszczki.

**Rugby**, miasto w Warwickshire (Anglja), nad rz. Avon, nieopodal kanału Oxfordzkiego z 25.088 mieszk., kościołem z XIV w., sławną szkołą łacińską z 1567 i handlem.

**Rugby**, rodzaj gry w piłkę nożną, szczególnie popularny w Anglii i Francji. Do gry r. używa się piłki owalnej; drużyna liczy 15 graczy. Obok kopania piłki dozwolone jest również rzucanie rękami i bieganie z piłką. Gra bardzo ostra, gdyż dozwolone są wszelkie sposoby zdobywania piłki i przeszkadzania przeciwnikowi. W Polsce gra ta jest nieznaną. Nazwa pochodzi od miasta R. w Anglii, skąd gra r. się wywodzi.

**Ruge**, 1. Arnold, pisarz niem., (1802—1880), brał udział w działalności wolnościowej, radykalny demokrat, w r. 1850 na emigracji w Londynie wraz z Mazzinim, Ledru-Rollin i i. należał do europejskiego komitetu propagandy, w r. 1866 wystąpił po stronie Bismarcka, z pism jego ważniejsze: „Neue Vorschule der Ästhetik“ (1836), „Unser System“ (1850), „Aus früherer Zeit“ (autobiograf., 1863—67, 4 t.), „Geschichte unsrer Zeit von den Freiheitskriegen“ (1881), „Briefwechsel und Tagebuchblätter 1825—80“ (1885—87, 2 t.). Przetłumaczył Buckle'a (1860—62, V. wyd. 1874) i i.

2. Sophus, geograf niem., (1831—1903), od 1874 prof. politechniki w Dreźnie, zasłużony badacz historii kartografii i geografii. Główne dzieła: „Geschichte des Zeitalters der Entdeckungen“ (1881), „Christoph Columbus“ (1892), „Abhandlungen und Vorträge zur Geschichte der Erdkunde“ (1888), oraz przeróbka O. Peschla: „Geschichte der Erdkunde“.

**Rügen**, ob. Rugja.

**Rugendas** Georg Philipp, niem. malarz i rytownik, (1666—1742), prócz obrazów batalistycznych (Brunświk, Hampton Court), wykonał liczne akwaforty i mezzotinty (np. „Obłężenie Augsburga“ i i.). Synowie jego, Georg Philipp R., (1708—1774), Christian R., (1708—

1781), i Jeremias Gottlob R., (1710—1772), rytownicy, wykonywali głównie akwaforty.

**Rugi**, w dawnym prawie niemieckim sądy miejskie, na których roztrząsano obyczaje mieszczan; w parlamentaryzmie polskim badanie prawomocności wyboru posłów.

**Rugja** (niem. Rügen), wyspa niemiecka na Bałtyku, u wybrzeży Pomorza Zaodrzańskiego, oddzielona od lądu wąską cieśniną Strela, tworzy osobny okręg w rej. Stralsund z 968 km<sup>2</sup> i 53.883 mieszk. Wyspa jest silnie rozczłonkowana, obfituje w liczne zatoki (t. zw. „Bodden“ i „Wieke“), półwyspy (Zudar i Mönchgut na płd., Jasmund na wsch. oraz Wittow na płn.) i wyspy (Ummanz, Hiddensee, Vilm). Wsch. wybrzeża R. zbudowane z wapienia senońskiego są bardzo strome (do 122 wys.), na płn.-wsch. krańcu wznosi się kredowy przylądek Arkona (46 m). Zresztą wyspa jest nizinna (do 161 m) i pokryta dosyć urodzajnymi osadami dyluwialnymi i aluwialnymi. Mieszkańcy trudnią się rolnictwem, rybołówstwem i chowem bydła. Oprócz stolicy Bergen zasługują na wzmiankę liczne miejscowości kąpielowe, m. i. Lohme, Sassnitz, Binz i Sellin.

R. była zamieszkała w początkach ery historycznej przez słowiańskich (lutyckich) Ranów (Rujanów) i posiadała osobnych książąt, którzy podlegali za czasów Bolesława Krzywoustego Polsce, później (od 1168) Danji. W czasach pogańskich słynna była świątynia w Arkonie (ob.). W XIII w. została wyspa zgermanizowana, a 1325 (1478) została połączona z Pomorzem. W 1648 zajęli ją Szwedzi, od 1815 należy do Prus.

**Rugjowie**, lud na płn. wybrzeżu Germanii i na Rugji, wywędrowali z Gotami nad środkowy Dunaj, w V w. poddali się Attyli i wyruszyli z nim do Galji, po jego śmierci osiedlili się w dzisiejszej Austrii, część wyruszyła z Ostrogotami do Włoch, gdzie zatrzymała swą odrębność.

**Rubbe** (Er-R.), równina i oaza w Syrii, 40 km na wsch. od Dżebel Hauran, 24 km długa, 5—6 km szeroka. Zamieszkuje ją Beduini Riját. Znajdują się tu ruiny staroż. Namary.

**Rühl** Philippe Jacques, rewolucjonista franc., (1737—1795), alzatczyk, pastor luterński, członek konwencji, wstąpił się strzaskaniem w Reims świętej ampułki, używanej przy koronacji królów francuskich, w okresie reakcji thermidorystycznej uwięziony, popełnił samobójstwo.

**Ruhmkorff** (Rühmkorff) Heinrich Daniel, mechanik niem., (1803—1877), wstąpił się swym aparatem indukcyjnym, przedstawionym 1855 na międzynarodowej wystawie przemysłowej w Paryżu.

**Ruhnken** David, niem. filolog klas., (1723—1798), wybitny krytyk i znakomity latinista. Napisał: „Epistolae criticae“ (1749—51), „Opuscula“ (1797), wydał Timaios „Lexicon vocum Platoniarum“ (1754), „Hymnus in Cererem“ (1781), Velleiusa Paterculusa (1877—79) i in.

**Ruhr**, 1. prawoboczny dopływ Renu w Westfalji i Nadrenji (Niemcy), długi 232 km. Wypływa na wyżynie Winterberg (694 m nad poz. morza), uchodzi pod Duisburg-Ruhrort. Główne

dopływy: Möhne, Lenne i Volme. Rzeka jest skanalizowana i żeglowna (76 km). 2. dopływ Mozy, ob. Rur.

**Ruhry zagłębie** (Reńsko-Westfalskie zagłębie), zagłębie węglowe i przemysłowe w Nadrenji i Westfalji (Niemcy), po prawym brzegu Renu, między rz. Lippe i Ruhr, na przejściu od Nadreńskich gór Łupkowych do niziny pń.-niemieckiej. Obszar ten jest zbudowany ze skał dewońskich i karbońskich, przykrytych na pń. przez kredę i czwartorzęd. Jest to jeden z największych i najważniejszych obszarów górniczo-przemysłowych w Europie i na świecie. Podstawą jego są bogate kopalnie węgla kam., umożliwiające powstanie olbrzymiego przemysłu hutniczego, przetwarzającego rudy niemieckie i sprowadzane w wielkich ilościach ze Szwecji, Hiszpanji, Luksemburga i Francji. Zapasy węgla w zagłębiu R. (do 1000 m głębokości) oblicza się na 55, względnie 62 (z obszarem krefeldzkim) miliardów tonn. Wydobywano go w 1927 r. — 118,510.000 tonn w 250 zakładach górn. z 407.690 robotników. W ścisłym związku z przemysłem żelaznym i górnictwem pozostaje przemysł chemiczny, maszynowy, skórnny, budowlany i włókienniczy.

Od Renu na zach. po Dortmund i Witten na wsch. ciągnie się jeden olbrzymi, nieprzerwany las kominów fabr. i morze domów, przecięte najgęstszą w Europie siecią dróg żelaznych oraz licznymi kanałami. Oprócz stolicy zagłębia Essen i portu Duisburga mamy tu następujące większe miasta: Gelsenkirchen-Buer, Mülheim, Bochum, Wanne-Eickel, Hamborn, Oberhausen, Bottrop, Herne, Recklinghausen, Sterkrade, Gladbeck, Wattenscheid i Kastro-Rauxel. Ludność R. liczyła w 1925 ok. 3,400.000 mieszk. (600 na 1 km<sup>2</sup>), w tem było przed 1920 dużo Polaków, którzy później przenieśli się po większej części do Francji i Belgji.

Okupacja R. dokonana została przez wojska francuskie i belgijskie z powodu niewypełnienia przez Niemcy zobowiązań reparacyjnych w styczniu 1923. Niemcy zorganizowały w odpowiedzi bierny opór na okupowanych terenach, oraz akcję ratunkową, co przyczyniło się w wysokim stopniu do katastrofy inflacyjnej i ogólnego przesilenia socjalno-gospodarczego. Opróżnienie zagłębia R. nastąpiło w 1925.

**Ruijsdael** Salomon van, malarz niderl., (ok. 1600—1670), członek, 1648 przewodniczący gildy malarzy w Haarlemie, przypuszczalnie uczeń E. van de Velde'a, malował, podobnie jak Jan van Goyen, krajobrazy równinowe holenderskie w tonach brązowych. Dzieła w dużych zbiorach europejskich.

**Ruina** (łac.), upadek, zniszczenie; gruzy, pozostałości zniszczonej budowli.

**Ruini** Carlo, senator boloński, wydał w r. 1598 dzieło „Anatomia del Cavallo“, pierwszą anatomję konia, zaopatrzoną w znakomite drzeworyty, dzieło, odpowiadające wydanej 55 lat wcześniej anatomji człowieka Vesaliusa.

**Ruisdael** Jacob van, malarz niderl., (ok. 1628—1682 w Haarlemie), zapewne uczeń swego stryja, Salomona Ruijsdaela (ob.), jeden z największych pejzażyistów, malował przeważnie

lasy, wodospady, rzadziej widoki morskie, równiny, krajobrazy zimowe lub widoki miast. Główne dzieła: „Klasztor“, „Cmentarz żydowski“ (Drezno), „Wielki las“ (Wiedeń), „Młyn wodny“, „Wiatrak“, „Droga piaszczysta“ (Amsterdam), „Moczary“ (Petersburg), „Wodospady“ (Brunświk, Drezno, Kassel, Kraków), „Widoki Haarlemu“ (Amsterdam, Berlin, Haga), „Zamek Bentheim“ (Londyn). Znane też interesujące akwaforty R.

**Ruiz Aguilera** Ventura, poeta hiszp., (1820—1881), sławę zdobył „Ecos nacionales y cantares“ (1873), jego „Elegías, armonías y rimas varias“ (1873) tłumacz. na różne języki, wydał nadto: „Harmonias y cantares“ (1865), „Inspiraciones“ (1866), „El libro de la patria“ (1869), „Leyenda de Noche-Buena“ (1872) i i. Wyd. zbior. 1873, 5 t.

**Ruiz de Alarcón y Mendoza** Juan, hiszp. pisarz dramat., (1581—1639), ostatni wybitny starohiszp. pisarz sceniczny, autor dramatów charakterystycznych (comedias de costumbres: „La verdad sospechosa“, 1634, „Las paredes oyen“, 1628, „Examen de maridos“, 1634), nadto: „El tejedor de Segovia“ (1634) i „Ganar amigos“ (1634). Wyd. 1852, 1916 i 1924.

**Ruiz z Hita** Juan, najwybitniejszy poeta starohiszp., uwięziony na rozkaz arcybiskupa toledańskiego, w więzieniu (1343) wykończył poemat ramowy: „Libro de buen amor“ (ok. 7.000 wierszy), zbiór opowiadań, przygód miłosnych, alegoryj, apologij, bajek i liryków. Wyd. 1864 i 1914.

**Ruiz Zorilla** Manuel, polityk hiszpański, (1833—1895), postępowy członek Kortezów, kilkakrotny minister, 1871—72 premier, usiłował wzmożyć pozycję króla Amadeusza I., po jego ustąpieniu wyemigrował, 1894 wrócił do kraju.

**Ruja** (oestrus), okres płciowego podniecenia i zmian w zewnętrznych narządach płciowych zwierząt ssących, w którym jedynie możliwym jest zapłodnienie. (U naczelnych r. nie występuje). Istnieją różne nazwy r. u zwierząt domowych, jak *latowanie krów*, *lochanie się świń*, *grzanie owiec* i *ciekanie suk*. W razie niezapłodnienia r. powraca okresowo u suki co pół roku, u kopytnych domowych co trzy tygodnie. U dzikich zwierząt istnieją stałe pory r. w związku z odpowiednią porą roku dla porodu i wychowu młodych: sarna w lipcu-sierpniu, jelenie we wrześniu-październiku, wilki i lisy w styczniu i lutym i t. p. Zewnętrznie r. objawia się podrażnieniem zwierząt, wydawaniem głosu oraz zaczerwienieniem zewnętrznych narządów płciowych samic połączonym z wydzielaniem płynów i zapachów, wabiących samców. Wewn. przyczyną jest u samic wydzielenie się jaj zdolnych do zapłodnienia, u samców spermatogeneza.

**Ruk** (Rook, Umboi), wulkaniczna wyspa między Nową Brytanją i Nową Gwineą z 705 km<sup>2</sup>. Lesista ta wyspa została odkryta w 1700 przez Dampiera.

**Ruki** (Buruki, Czuapa), lewoboczny dopływ Konga, płynie przez kraj Balolo, uchodzi zaś pod Coquilhatville.

**Rukiew**, p. Nastrutium.

**Rukwa** (Rikwa, Leopolda) jezioro, bezodpływowa niecka jeziorna w zach. odgałęzieniu rowu wsch.-afrykańskiego, na płn. od jez. Njassa, 90 km na wsch. od jez. Tanganika, 150 km długa, 25—50 km szeroka. Obecnie zniknęło i tylko w porze deszczowej stoi tutejszy step pod wodą.

**Rul** Andrzej, malarz XVI. w., pochodzący z Wrocławia, malował w r. 1551 portret króla Zygmunta Augusta.

**Rulada** (z franc. roulade), w śpiewie pasaż; w sztuce kulinarnej (roulette) potrawa z zawiniętego mięsa, drobiu lub ryby, nadzianego faršem i t. p.

**Rule Britannia** („Władaj, Brytanjo“), początkowe słowa angielskiej pieśni narodowej James'a Thomsona (z muzyką Arne'a).



**Ruleta** (z franc. roulette), gra hazardowa, nazwana od obracającej się tarczy, o 37 (36 i 0) przedziałkach ponumerowanych, naprzemian czerwonych i czarnych. Kulka z kości słoniowej (wprawiona w ruch podczas obrotów tarczy) wpada, z chwilą gdy obroty ustają, do jednej z przedziałek, której numer i barwa rozstrzy-

	00	0	
Passe	1	2	3
	4	5	6
	7	8	9
	10	11	12
Pair	13	14	15
	16	17	18
	19	20	21
	22	23	24
♦	25	26	27
	28	29	30
	31	32	33
	34	35	36
	30-36	0	00
	12	18	12

gają o wygranej czy też przegranej. Na planie gry umieszczone są w określonym porządku liczby, dział liczb czerwonych (rouge) i czarnych (noir), parzystych (pair) i nieparzystych (impair), niższych (manque, do 18) i wyższych (passe), oraz pierwszy (P), średni (M) i ostatni (D) tuzin. Oddziały te („chances“) wygrywają lub przegrywają zależnie od tego, czy wygrywająca liczba jest czarna czy czerwona, parzysta czy nieparzysta, między 0 a 18, czy między 19 a 36. Jeżeli np. kulka zatrzyma się na 24, wygrywa ten, kto postawił na „parzyste“, „wyż-

sze“, „średni tuzin“, na 24, na liczby 23—24, 22—24, 19—24 i t. d.

**Rulikowski** Mieczysław, polski bibliograf i krytyk literacki i teatralny, ur. 1881, współpracownik „Tygodnika Ilustrowanego“, „Książki“, „Przeglądu księgarskiego“ i innych czasopism warszawskich, kierownik literacki księgarni wydawniczej Gebethnera i Wolffa, oddzielnie wydał m. i.: „Literatura polska lub Polski dotycząca z zakresu grafiki“ (1912, II. wyd. 1922), „Produkcja wydawnicza polska w latach 1909—1911“ (1912), „Księgarstwo i czytelnictwo polskie wobec wojny“ (1915), „Zakres i zadania księgoznawstwa“ (1916), „Moda a patriotyzm“ (1916), „Księgarstwo polskie w Królestwie w czasie wojny“ (1918), „Teatr w Pomarańczarni“ (1916), „Dawne gmachy i sale teatralne w Warszawie“ (1918).

**Rum**, napój alkoholowy, otrzymywany zapomocą fermentacji soku trzciny cukrowej. Po starannem oczyszczeniu zabarwia się go zwykle przez dodanie roztworu cukru palonego. Charakterystyczny smak i zapach zawdzięcza zawartości estrów kwasu mrówkowego, octowego, masłowego. Największych ilości r. dostarcza Jamajka, Kuba, Gwadelupa, Martynika. Oryginalne gatunki r. zawierają 73—77% alkoholu, w Europie jednakowoż zaprawia się je rozmaitymi substancjami, przedewszystkiem rozcieńczonym wysokim winnym.

**Rum**, sułtanat w Azji Mniejszej, ob. Konia i Seldżukowie.

**Rôm**, arab. forma łac. „Roma“, u mahometan dawne państwo bizantyńskie i jego ludność, później turecka nazwa prawosławnych Greków, mieszkających w Turcji. W Azji środk. R. oznacza Turków.

**Ruma**, miasteczko w Slawonji (Jugosławja), u stóp Fruńskiej Góry z 12.495 mieszk.

**Rumbold** Sir Horace George Montagu, baronet, dyplomata bryt., ur. 1869, od 1888 w służbie dyplomatycznej, 1916—19 poseł w Szwajcarii, 1919 w Polsce, 1920—24 ambasador i wysoki komisarz w Konstantynopolu, negocjował z Turcją pokój w Łezannie, 1928 ambasador w Berlinie.

**Rumburk**, miasto powiat. w żupie Česka Lipa (Czechy), w pobliżu granicy Saksonji z 9.093 mieszk. i znacznym przemysłem.

**Rumel** (staroż. Ampsaga, Wad-el-Kamel), rzeka w prow. Constantine (Alger), długa 250 km. Wypływa na wsch. od Constantine, gnie parokrotnie w głębokiej szczelinie skalnej i uchodzi jako Wad-el-Kebir do morza Śródziemnego.

**Rumelja** (tur. Rum-İli od Romanja), kraina bałkańska, obejmowała za rządów tureckich Trację i część Macedonji.

**Rumelja Wschodnia**, łagodna i żyzna równina, między Bałkanem i górami Rodope, Beštepedag i Istrandża-Dag, nad górną Maricą, obecnie bułgarskie okregi: Filipopol, Stara Zagora i Burgas. Stolicą jest Filipopol. Prowincja R. została stworzona jako autonomiczny obszar w Turcji na podstawie traktatu berlińskiego z 1878. Pierwszym gubernatorem R. został ks. Aleksander Vogorides, drugim (w 1884) Gabriel Krestowić († 1898). W 1885 obalono rządy tu-

reckie i przyłączono kraj faktycznie do Bułgarii, formalnie bowiem suwerenność turecka zrzucona została 5 paźdz. 1908. R. ma 35.814 km<sup>2</sup> i (1920) 1.466.114 mieszk.

**Rumen** (łac.), żwacz, pierwszy odcinek żołądka złożonego przeżuwaczy.



Rumex acetosa.

**Rumex** L. (szczaw), byliny lub krzewy o naprzemianległych liściach, często wyciętych u nasady sercowato, występują głównie w strefie umiarkowanej półkuli półn. *R. acetosa* L. (sz. z w y c z a j n y) rośnie w całej Polsce, dochodzi 60 cm wysokości, liście używane na zupę i na sałatę, zawierają kwaśny szczawian potasu. *R. patientia* L. (sz. żółty) rośnie w Europie półd. i środk., w Polsce dziczyały, oraz hodowany na jarzynę. Korzenie używane podobnie jak łodygi rabarbaru. *R. acetosella* L. (sz. polny) rośnie na glebach piaszczystych. *R. alpinus* L. (sz. alpejski) występuje w Tatrach, na Pilsku, w Gorcach oraz w Karpatach wsch., częsty na miejscach skoszarzonych.



B. Rumford.

**Rumford** Benjamin Thompson, inżynier płu. amerykań., (1753—1814), przeprowadzał studia nad zastosowaniem ciepła i przemianą pracy na ciepło. Pozostawił kilka prac z tej dziedziny, m. i. „Recherches sur la chaleur“ (1804—13).

**Rumgali** (Lumgali), plemię Kafirów (ob.).

**Rumian**, p. Anthemis.

**Rumiancow**, 1. Piotr Aleksandrowicz, wódz rosyj., (1725—1796), w wojnie siedmioletniej dowodził centrem rosyjskim pod Kunersdorfem, zajął Kołobrzeg i został feldmarszałkiem, następnie pokonał Turków w wojnie 1768—74 i zawarł z nimi traktat w Kuczuk-Kainardzi.

2. Nikołaj Pietrowicz, syn poprz., dyplomata, (1754—1826), 1807 minister spraw zagranicznych, potem kanclerz państwa, zawarł 1809 pokój z Szwecją.

**Rumianek**, ob. Matricaria.

**Rumień**, ob. Erythema.

**Rumień lombardzki**, ob. Pellagra.

**Rumina**, starorzymiska bogini; przy jej świątyni pod drzewem figowem (*figus ruminalis*) miała wilczyca karmić Romulusa i Remusa.

**Ruminantia** (*Selenodontia*, *Pecora*, *Bisulca*), przeżuwające (ob.).

**Ruminatio** (łac.), przeżuwanie; ob. także Żołądka choroby.

**Rummelsburg**, ob. Miastko.

**Rumor** (łac.), hałas, zgielk.

**Rumowisko skalne** (ziom skalny, gruz), luźne odłamy powstałe przez rozpad skały skutkiem mechanicznego wietrzenia. Gdy gromadzi się w żłebach i u podnóża stoków górskich nosi nazwę piargu.

**Rump-parliament** (ang.), kadłubowy parlament (ob.).

**Rumuni**, naród, zamieszkujący głównie Rumunię (ob.), którego pochodzenie nie jest jeszcze dokładnie wyjaśnione. Większość badaczy uważa ich za potomków zromanizowanych Daków (por. Dacja), którzy począwszy od średniowiecza ulegali wpływom kulturalnym Słowian, Węgrów i Niemców. Dzisiejszy ciemny, krótkogłowy typ R. powstał ze zmieszania się elementów słowiańskich, tureckich i greckich. Pod względem kulturalnym zachowali R. do dziś dnia cały szereg cech pierwotnych, jak np. typ mieszkań (Iepianki i ziemianki), narzędzi codziennego użytku (pierwotne, drewniane pługi, żarna etc.). Strój ludowy przypomina stroje bułgarskie: męski składa się z koszuli, lnianych spodni, białej sukmany, krótkiej kurtki, kobiecy z koszuli i fotów (dwa fartuski, zastępujące spódnicę).

**Rumunja** (România, Romînia), królestwo w pół-wsch. Europie, graniczące z morzem Czarnym, Sowiecami (Ukrainą), Polską, Czechosłowacją, Węgrami, Jugosławją i Bułgarią (granice mają tylko 2.870 km). Przed wojną światową obejmowała R. tylko Mołdawię, Wołoszczyznę i Dobrudżę (w 1913 r. — 137.903 km<sup>2</sup> z 7.900.000 mieszk.), po wojnie zaś powiększyła się (stał Wielką R.) o Besarabję, Bukowinę, Siedmiogród, część Węgier i część Banatu, tak że obecnie ma 294.967 km<sup>2</sup> i 17.500.000 mieszk.

Obecna R. ma kształt nieomal koła, którego środek zajmuje wyżyna Siedmiogrodzka, otoczona wałem Karpat Wsch., który znów jest

opasany wieńcem nizin. Zapadlinę trzeciorzędowej kotliny siedmiogrodzkiej otaczają od póln. góry Marmaroskie i Rodniańskie (Pietros 2.305 m), od wsch. Karpaty Siedmiogrodzko - Mołdawskie (Pietrosul 2.102 m), a póln. Alpy Transylwańskie (Negoj 2.544 m), a od zach. góry Biharskie i Rudawy Siedmiogrodzkie. Wyżynne wnętrze kotliny, zamienione przez erozję na kraj pagórkowaty z zapadlinowemi równinami Fogaraszką i Sybińską, łączy się na póln. z kotliną Węgierską. W Karpatach Siedmiogrodzko-Mołdawskich największy obszar zajmuje szeroki pas, licznymi poprzecznymi i podłużnymi pęknięciami od siebie oddzielonych łańcuchów fliszowych, podczas gdy wewnętrzne łańcuchy pasa krystalicznego i wapiennego oraz gór wulkanicznych są mniej rozległe. Natomiast Alpy Transylwańskie, fliszowe na wsch., są zresztą zbudowane w znacznej części z łańcuchów krystalicznych, a w górach Biharskich i Rudawach przeważają łańcuchy wapienne. Góry okalające Siedmiogród są bardzo bogate w kopaliny. Karpaty fliszowe obfitują w sól, ropę naftową i gazy ziemne, zwłaszcza po zewnętrznej stronie Alp Transylwańskich w okolicy Campiny, na póln. i na wsch. od Braszowa (Kronstadt). W Rudawach są kopalnie żelaza i złota (największe w Europie po uralskich), leżące w miejscu, gdzie się stykają łupki krystaliczne z andezytami i trachitami, a w Alpach Transylwańskich i na zach. od nich leżących górach Banackich — węgiel kam. i rudy żelaza. Pokłady soli znajdują się również w młodszych osadach wyżyny Siedmiogrodzkiej.

Od zach. przytyka do gór okalających tę wyżynę część żyznej niziny Węgierskiej, od póln.-wsch. i wsch. płyta czarnomorska (póln. Bukowina, Mołdawja i Besarabja), obniżająca się ku Dunajowi i morzu Czarnemu i pocięta głębokimi dolinami rzek. Właściwa nizina Mołdawska rozciąga się w póln., niższej części obszaru. Jest to żyzna, lessowa kraina. Stepowa na póln. Besarabja tworzy przejście do stepowych obszarów póln. Rosji. Nizina Wołoska na póln. od Alp Transylwańskich, pagórkowata w części póln., monotonnie równinna i bezleśna na póln., jest podzielona przez rzeki płynące z Karpat na rozległe, żyzną glebą pokryte działki. Między tą niziną a morzem Czarnym wznosi się (100—200 m) wyżyna Dobrudży, o skalistym, sfałdowanym podłożu, zbudowanym ze skał paleozoicznych oraz o niskich, jeziorami i mierzajami usianych wybrzeżach. W środku i póln. części tego kraju wznosi się grupa niskich (450 m), starych gór.

Prawie cała R. leży w dorzeczu Dunaju, którego dolny bieg (1.100 km) należy do R. i stanowi jej granicę z Bułgarią od Bazias po Tutrakan i oddziela Dobrudżę od reszty państwa. Główne dopływy Dunaju: Cisa (tworzy część granicy od Czechosłowacji) z Szamoszem, Kőröszem i Maroszem, Temesz, Szyl, Aluta, Argesz, Seret (z Suczawą, Mołdawą, Bystrycą i Berładem) i Prut z Czeremoszem (granica od Polski). Dniestr tworzy od Zaleszczyk aż do ujścia granicę od Polski i Rosji. Jego głównym

dopływem jest Reut. Długość wodnych posiada R. 2.392 km, z tego 1.071 km przypada na Dunaj, a 300 km na rzeki i kanały niziny Węgierskiej. Jeziora znajdują się w wielkiej liczbie w pasie czarnomorskim, są to głównie jeziora przybrzeżne (m. i. limany).

Klimat R. jest kontynentalny, z ostreimi zimami i upalnymi latami, zwłaszcza na obszarze Mołdawji, Besarabji, Dobrudży i Wołoszczyzny. Bukareszt (85 m nad poziom morza), ma średnią temperaturę stycznia  $-4,3^{\circ}$ , lipca  $27,2^{\circ}$ , roku  $10,5^{\circ}$ , i miewa zimy ostrzejsze od Krakowa, mimo, iż leży na szerokości geogr. Genui. Hość opadów zmniejsza się w miarę posuwania się ku wsch. i jest znacznie większa w górach (900—1200 mm rocznie), niż w obszarach pagórkowatych (700—900 mm) i na równinach (400—500 mm). Największe ilości opadów wykazują miesiące maj, czerwiec i lipiec, co sprzyja rolnictwu. Wiatry wieją przeważnie z NNE (Kriwec), z zach. (Austru) i z póln.-wsch. (Baltarac).

Ludność składa się w 75,4% z Rumunów (13.200.000 głów); wśród mniejszości narodowych najliczniej są reprezentowani Węgrzy (1.400.000, czyli 8%) i Niemcy (750.000, czyli 4,3%), dalej idą Rosjanie i Ukraińcy (3%), Bułgarzy (1,2%), Turcy i Tatarzy (1%), inni (Polacy ok. 30.000, Serbowie, Grecy, Ormianie i Cyganie) 1,5%. Węgrzy (i Szeklerowie) mieszkają w Crişanie, Maramures i Siedmiogrodzie; Niemcy głównie w Banacie, Siedmiogrodzie (kolonisci z Nadrenji, t. zw. Sasi siedmiogrodzcy) i na Bukowinie; Rosjanie, Ukraińcy i Polacy na Bukowinie i w Besarabji, Bułgarzy, Turcy i Tatarzy głównie w Dobrudży, a Serbowie w Banacie. W 1921 r. wyznawało religję prawosławną 11.645.000 mieszcz., grecko-katolicką 1.365.000, rzymsko-katolicką 1.230.000, protestantką 1.204.000, mojżeszową 856.000, a islam 165.000 głów. Na 1000 mężczyzn wypada (1922): 986 kobiet. 17% ludności mieszka w miastach. Wielkich miast posiada R. pięć (Bukareszt, Kiszyniew, Czerniowce, Cluj i Jassy). Ruch ludności wyrażał się w 1925 r. cyfrą (na 1000 mieszcz.) 8,9 małżeństw, 35,2 urodzin i 21 śmierci, przybytek zatem ludności wynosi  $14,2^{\circ}/_{100}$ . Natomiast śmiertelność dzieci (w 1923 r. — 20,7 na 100 żywo urodz.) jest najwyższa w Europie. W 1926 r. wyemigrowało z R. 19.099 (w 1927: 8.343) osób, przeważnie do Brazylii.

W Starej R. oświata stoi bardzo nisko (zgórą 50% analfabetów). Przymus szkolny (6—14 rok życia) wprowadzono w 1924. W 1925/26 było w R. 13.439 szkół ludowych z 1.460.408 uczniami, 83 szkół średnich, 156 liceów, 42 gimnazja, 85 seminarjów naucz., 121 szkół handlowych, 168 szkół rzemieślniczych i 72 szkoły zawodowe żeńskie, mające ogółem 195.995 uczniami, a poza tem 4 uniwersytety (Bukareszt, Czerniowce, Jassy, Cluj) z 22.033 słuch., 1 akademja prawa (Wki Waradyn), 1 wyższa szkoła handlowa i 1 rolnicza (obie w Bukareszcie). Gazet ukazywało się w 1925 r. — 454, czasopism 1471. Dziennikiem urzędowym jest Monitorul Oficial.

R. jest krajem rolniczym, ok. 4/5 ludności trudni się rolnictwem. 42,2% obszaru zajmują role, 13,8% łąki i pastwiska, 2,1% win-

nice i sady, 24,6% lasy, a 17,3% nieużytki. Przed reformą rolną 42,4% obszaru (w Starej R. 47,5%) należało do wielkiej własności. Do 1926 wywłaszczono 6,138.845 ha, z czego 3,629.810 ha rozdzielono między 1,368.978 gospodarstw, resztę tworzą wspólne lasy i pastwiska. W ten sposób w 1926 mała własność zajmowała już 85,4% ról, a wielka tylko 13,3%. Najżyźniejsze są stepowe niziny po zewnętrznej stronie Karpat i nizina Węgierska. Zbiory, a w następstwie tego i całe gospodarstwo R. zależą w ogromnej mierze od pogody. Oprócz zbóż uprawia się głównie bób (w 1927 r. na 100.200 ha), cebulę (18.100 ha), ziemniaki (197.700 ha), słoneczniki (158.700 ha), konopie (206.700 ha), len (44.050 ha), melony (30.900 ha), tytoń (30.400 ha), sliwki (209.300 ha), winną latorośl (281.400 ha). Wskutek reformy rolnej zwiększyła się silnie hodowla bydła. W 1927 posiadała R. 1,940.000 koni, 4,550.000 bydła rogatego, 3,080.000 nierogacizny i 12,940.000 owiec. Dużą rolę odgrywa również pszczelnictwo, produkujące 3,600.000 kg miodu i 190.000 kg wosku, oraz rybołówstwo w jeziorach (m. i. produkcja kawioru).

W górnictwie pracuje (1926) 92.498 osób, z tego 32.523 w naftcie. Wartość produkcji górniczej wynosiła 12.184.000.000 leji, z tego na naftę wypada 60,7%, na węgiel 24,3%, na sól 6,4%, na rudę żelazną 2,3%, na złoto 2,1% i na gaz ziemny 1,8%. Oprócz górnictwa naftowego posiada R. również znaczny przemysł naftowy (63 rafinerje). Do wywozu nafty służą 3 nadtociągi: do Konstancy, Bukaresztu i Giurgiu. Oprócz wyżej wliczonych kopalni, posiada R. również nieco srebra, ołowiu, antymonu i miedzi.

W 1926 istniało w kraju 3.445 fabryk z 213.225 zatrudnionych, produkujących towarów za 34.723.000.000 leji. Najsilniej jest reprezentowany przemysł drzewny (848 fabryk), spożywczy (602) i metalurgiczny (508), dalej idzie przemysł tekstylny (397), skórzny (304), chemiczny (281), warsztaty mechaniczne (256), przemysł papierowy i graficzny (167), szklany (39), ceramiczny (30) i elektryczny (13 fabryk). Dla wywozu pracuje oprócz przemysłu naftowego, także drzewny, młynarski i chemiczny. Ośrodkami przemysłu są oprócz Bukaresztu z okolicą: okręg naftowy między Buzau i Dimbowicą (koło Ploeshti), dolina górnej Prahovy (koło Campiny), góry Banackie (przemysł żelazny), okolice Braszowa i Sybina oraz tereny w Siedmiogrodzie, na których dobywa się gaz ziemny. Znakomicie jest rozwinięty przemysł domowy.

Wartość wywozu wynosiła w r. 1929: 172 milionów, a przywozu: 178 milj. dolarów. Importuje się głównie bawełnę i wyroby bawełniane, metale i towary metalowe, maszyny, wełnę i towary wełniane, skóry i futra, kauczuk i konfekcję, a wywozi: zboże i mąkę, naftę i jej przetwory, bydło, drzewo i wyroby z drzewa, produkty hodowli zwierząt, jarzyny i kwiaty, owoce, kauczuk i chemikalja. Stosunki handlowe utrzymuje R. głównie z Austrią, Niemcami, Czechosłowacją, Węgrami i Włochami. Eksport do Polski posiada

(1929) wartość 27,570.000 zł., a przywóz 64,988.000 zł.

Wywozi się do Polski: zboże i mąkę (5,181.000 zł.), owoce (2,778.000 zł.), paszę dla zwierząt (4,735.000 zł.), futra surowe (3,967.000 zł.), nasiona (3,225.000 zł.), rudy (3,557.000 zł.), surowce do wyrobu papieru (1,358.000 zł.) i gumelastykę (913.000 zł.), a przywozi: drzewo (2,171.000 zł.) węgiel (4,855.000 zł.), metale i wyroby z metali (15,802.000 zł.), tkaniny z juty, meblowe itp. (5,240.000 zł.), woszczankę, ceratę i linoleum (3,314.000 zł.), tkaniny bawełniane (13,711.000 zł.) i wełniane (1,114.000 zł.) oraz przedzę (12,554.000 zł.).

Flota handlowa R. obejmuje (1926 r.): 360 statków rzecznych ze 145.114 tonn i 25 okrętów morskich (138.000 tonn rej. netto). Główne porty morskie: Braiła, Gałac i Konstanca (Constanța) mają ruch portowy 2.636 okrętów z 4,970.000 tonn rej. netto. Sieć dróg ma (1927): 104.076 km, koleje 11.977 km, z czego 6.936 km państwowych. Linje lotnicze biegną do Konstantynopola, Warszawy i Paryża (przez Belgrad i Wiedeń). Jednostką monetarną jest lej (leu), dzieląca się na 100 banów (bani). System miar i wag od 1880 metryczny. Stolicą państwa jest Bukareszt.

Podział państwa na kraje przedstawia następująca tabelka:

Kraje	Powierzchnia w km <sup>2</sup>	Ludność (1925)	Stolice
Banat	18.393	950.000	Temeszwar
Besarabja	44.422	2.957.000	Kiszyniew
Bukowina	10.442	820.000	Czerniowce
Crișana	17.717	1.158.000	Wki Waradyn
Dobrudża	23.262	722.000	Konstanca
Maramures	8.283	520.000	Szygiet
Mołdawja	38.058	2.337.000	Jassy
Siedmiogród	57.807	2.860.000	Cluj
Wołoszczyzna Mała	24.078	1.536.000	Craiova
Wołoszczyzna Wielka	52.505	3.640.000	Bukareszt
Rumunja	294.967	17.500.000	Bukareszt

Ustrój i administracja. Podług konstytucji z 28. marca 1923 stanowi R. monarchję dziedziczną w męskiej linii Karola I. z domu Hohenzollern-Sigmaringen. Król mianuje i zwalnia rząd zgodnie z życzeniami stronnictw, posiadających większość w parlamencie, posiada veto odraczające w stosunku do uchwalonych przez izby ustaw i może je rozwiązywać. Prawodawstwo wykonują dwie izby: Senat, złożony z 42 członków mianowanych i 200 wybieralnych, oraz izba poselska, wychodząca z czteroprzymiotnikowych wyborów. Rząd składa się z premjera i 16 ministrów. Pod względem administracyjnym rozpada się R. na 10 prowincyj i 71 okręgów, nadto istnieje 17 podlegających bezpośrednio ministerstwu miast muncypalnych. Wymiar sprawiedliwości sprawuje sąd kasacyjny w Bukareszt

reszcie z nieusuwalnymi sędziami, 12 sądów apelacyjnych, 72 trybunały i 515 sądów pokoju. Kara śmierci jest zniesiona. Budżet na rok 1928 przewidywał 5,142 milj. lei w wydatkach i rozchodach. Istnieje monopol zapalczyni, solny, tytoniowy i tutek papierowych. Podług ustawy z 23. lip. 1924 obowiązuje powszechna służba wojskowa od 21. do 23. roku życia w armii stałej, potem do 41. roku w rezerwie, do 50. w pospolitem ruszeniu. Stan pokojowy armji wynosi 12.800 oficerów i ok. 163.000 żołnierzy (wraz z 31.000 żandarmerji). Na stopie wojennej może ona liczyć ok. 2.000.000 żołnierzy. Naczelnym wodzem jest król, któremu podlega gabinet wojskowy, naczelną radą obrony państwa i ministerstwo wojny. Wyszkołenie armji podlega silnym wpływom francuskim. Porty wojenne: Gałac i Constanta. Herb: Na niebieskiej tarczy złoty orzeł z koroną królewską na głowie, z złotym krzyżem w dziobie, z mieczem w prawej, berłem w lewej łapie, na piersiach tarcza, zawierająca herby poszczególnych części składowych państwa. Kolory państwowe: niebieski, żółty, czerwony.

**Dzieje.** Obszary dzisiejszej R. zamieszkałe były od początku pierwszego tysiąclecia prz. Chr. przez Daków i Getów. W VI. w. prz. Chr. podlegał Siedmiogród zwierzchnictwu Scytów, w III. w. prz. Chr. panującym był wpływ galijski. Ok. 50 prz. Chr. powstało krótkotrwałe państwo Daków pod Burbistą. Drugie, stworzone przez Decebalą, zostało 101—107 zniszczone przez Rzymian, którzy zmienili je w prowincję, zaludnioną rzytło przez rzymskich, greckich i wschodnich osadników. W okresie wojen domowych III. w. musiał Aurelianus opróżnić Dację i przenieść kolonistów rzymskich na prawy brzeg Dunaju. Na gruzach panowania rzymskiego utworzyło się państwo Gepidów, które w V. w. dostało się na pół wieku pod zwierzchnictwo Hunnów, 567 uległo najazdowi Longobardów i Awarów. Za panowania tych ostatnich nastąpiła kolonizacja słowiańska. Ok. 500 osiedlili się na wybrzeżach dzisiejszej R. Bułgarzy, którzy po zniszczeniu państwa awarskiego przez Karola W. (ok. 800) rozciągnęli swe zwierzchnictwo również nad Siedmiogrodem. Od IX. w. ustaliło się panowanie węgierskie nad Siedmiogrodem. W Mołdawji, Wołoszczyźnie, Besarabji panowali początkowo Pieczyngowie, potem Kumanowie, później dzielili się panowaniem Węgrzy i Tatarzy. W XIV. w. wytworzyły się najpierw pod zwierzchnictwem węgierskiem, od XVI. w. tureckim księstwa rumuńskie: Wołoszczyzny (Multan) i Mołdawji (ob. dzieje tych państw-tek). **Zjednoczenie obu księstw nad-dunajskich nastąpiło na kongresie paryskim 1856.** Pierwszym władcą został Aleksander Kuza, który złączył je węzłem unji osobistej. 1858 nastąpiło utworzenie jednolitego państwa rumuńskiego, uznanego ostatecznie przez Turcję w 1861. Kuza rozwiązał wrogi reformom parlament i przeszedłszy do systemu rządów absolutnych, wprowadził w drodze plebiscytu powszechne prawo wyborcze, zniósł poddaństwo chłopów i zreformował prawo cywilne na wzór francuski. 1866 został zmuszony do abdykacji

przez spisek magnacko-wojskowy. Księciem obrany został Karol von Hohenzollern-Sigmaringen, który wprowadził prawidłowy ustrój konstytucyjny, rządząc naprzemian przy pomocy konserwatystów i liberałów, których przywódca, Joan Bratianu Starszy („Bismarck rumuński“), sprawował władzę niemal bez przerwy 1876—88. W wojnie rosyjsko-tureckiej 1877—8 wzięła R. czynny udział po stronie Rosji, straciła na jej rzecz część Besarabji, zyskała natomiast część Dobrudży i uznanie swej niezawisłości. 1881 została R. królestwem. Przeciwiństwo względem Rosji zbliżyło ją do Niemiec i Austro-Węgier, aczkolwiek z temi ostatnimi musiała podjąć 1886 wojnę celną. W polityce wewnętrznej ścierały się nadal wpływy liberałów (Sturda, J. Bratianu Młodszy) i konserwatystów (Carp), w administracji panoszyła się w dalszym ciągu korupcja, zaś niekorzystne położenie włościan doprowadziło w 1907 do zaburzeń socjalnych. W pierwszej wojnie bałkańskiej pozostała R. neutralną, w drugiej, uderzywszy na Bułgarię, zmusiła ją w pokoju bukareszteńskim (1913) do odstąpienia Dobrudży po linję Tutrakan—Bałczyk. Po wybuchu wojny światowej pozostała R. neutralną, w polityce jej ścierał się kierunek przyjazny państwu centralnym (Carp, Marghiloman) z zwolennikami koalicji (Take Jonescu). Ten ostatni zyskał przewagę dzięki wstąpieniu na tron króla Ferdynanda (10. października. 1914). W sierpniu 1916 wypowiedziała R. wojnę państwu centralnym. Wojska jej wtargnęły do Siedmiogrodu, atoli zostały stamtąd wyparte, zaś Mackensen zajął Mołdawię i Multany z stolicą kraju. 7. maja 1918 zawarł rząd Marghilomana z państwami centralnymi pokój bukareszteński, który pozbawiał ją Dobrudży i terytorjów, przylegających do Siedmiogrodu i oddawał na łup bezwzględnej eksploatacji gospodarczej. Katastrofa państw centralnych pozwoliła R. zająć Bukowinę i Siedmiogród, następnie zaś okupować Węgry w walce z czerwoną armją Beli Khuna. Przewrót bolszewicki pozwolił R. odzyskać Besarabję. Traktaty pokojowe usankcjonowały istnienie Wielkiej R., która wraz z sowitą zdobyła przyjąć musiała traktat o ochronie mniejszości narodowych. Za rządu generała Avarescu 1920—21 przeprowadzoną została radykalna reforma rolna. W polityce zagranicznej przystąpiła R. do „małej ententy“, celem ochrony swych nabytków przed rewindykacją Węgier i zawarła 1921 przymierze z Polską. W życiu wewnętrznym ważnym faktem było utworzenie się, obok dwóch klasycznych partij konserwatystów i liberałów, trzeciego stronnictwa, t. zw. „zarani- stów“, rekrutującego się głównie w Siedmiogrodzie, które odniósłszy przy wyborach 1928 przyniatające zwycięstwo, objęło rządy z programem usunięcia korupcji z życia publicznego i zaspokojenia potrzeb mniejszości narodowych. W 1931 król Karol, który objął 1930 rządy po śmierci Ferdynanda (um. 1927) i regencji swego syna Michała, usunął zarani styczny gabinet J. Maniu i powołał do rządów przywódcę stronnictwa narodowego, prof. Jorge.

**Rumuńska literatura** pozostawała początkowo pod wpływem kultury bizantyńskiej za pośred-



nictwem południowo-słowiańskim. W urzędzie i kościele panował język słowiański aż do XVII. w. W klasztorach pierwsze rum. roczniki i kroniki pisano w języku słowiańskim, również słynne „Upomnienia“ księcia Neagoe Basarab (1512—21) i pierwsze druki (1508). Po zdobyciu półwyspu Bałkańskiego przez Turków księstwa rumuńskie stały się schroniskiem kultury bizantyńsko-słowiańskiej. Dość wczesnie pojawiają się również wpływy zach., których zabytki sięgają r. 1300. W XV. w. pod wpływem husyckim powstają w Siedmiogrodzie pierwsze przekłady dzieł kościelnych na język rumuński, zachowane w odpisach z XVI. w. Ta działalność przekładowa rozwijała się w Siedmiogrodzie dalej i wkrótce objęła także pisma świeckie. Najwybitniej działał w końcu XVI. w. diakon Coresi. Później ruch ten przeniósł się także do księstw rum., gdzie działał metropolita mołdawski, Dosofteiu (zm. 1693). Pierwszy pełny przekład Biblii wydano w Bukareszcie w r. 1688. Wiek XVII. obfituje w kronikarzy, z których wyróżnili się: Mołdawianie Grigore Ureche (zm. przed 1647), Miron Costin (1633—91), Jon Neculce (1672—ok. 1744) i Wołosy Radu Popescu (zm. 1723) i Constantin Cantacuzino (zm. 1716). Sławą europejską cieszy się historyk, książę Demeter Cantemir (ob.). — Nowy okres rozpoczyna działalność Siedmiogrodzian: Samuila Clain (1745—1806), Jerzego Șincai (1753—1816) i Piotra Maior (ob.), którzy udowodnili pochodzenie łacińskie Rumunów i obudzili ducha narodowego. Nową naukę wprowadził do Bukaresztu Jerzy Lazar (1779—1823). Po r. 1800 kultura i obyczaje zach. wypierają orjentalizm. W pierwszej poł. XIX. w. przewodzą literaturze Heliade-Radulescu (ob.) i Mołdawianin J. Asachi (ob.). — Pierwszy krytyczny umysł Rumunji M. Kogalniceanu (ob.) zwrócił uwagę na dawne zabytki literatury miejscowej. Nadto w tysiącletniej tradycji ustnej przechowana pieśń ludowa dała literaturze źródło oryginalne. Około Kogalniceanu skupili się najzdolniejsi lirycy i powieściopisarze: D. Bolintineanu (1825—72), Gr. Alexandrescu (1812—1885), C. Negruzzi (ob.), N. Balcescu (1819—1852), B. Alecsandri (1821—1890) i i. Należą tu nadto: N. Filimon (1819—65), autor pierwszej powieści społecznej, A. Odobescu (ob.), wybitny archeolog i stylista i B. P. Hasdeu (ob.). W Siedmiogrodzie trwała dalej szkoła łacińska, usiłująca obce składniki językowe zastąpić neologizmami z łaciny, główni jej przedstawiciele: uczony filolog Timoteiu Cipariu (1805—87) oraz publicysta i historyk, Jerzy Baritiu (1812—93). — W okresie współczesnym przewodzi genialny poeta M. Eminescu (ob.), krytyczny kierunek „Junimea“ („Młodość“) i jej czasopismo „Convorbiri literare“ („Rozmowy literackie“, od 1867), którego wydawcą był Jakób Negruzzi (ur. 1842), a redaktorem T. Majorescu (ob.). Od poprzedniego pokolenia przejęto zainteresowanie poezją ludową (klasyczni przedstawiciele klechdy narodowej: P. Ispirescu [1838—87] i J. Creanga [ob.]), zwalczano deklamatorski patryjotyzm

w sztuce i kierunek romantyczny w nauce. Zaostrzono zmysł krytyczny i udoskonalono artyzm. Należy tu wymienić powieściopisarza N. Gane (1840—1916), siedmiogrodzkiego nowelistę ludowego J. Slavici (1848—1925), zdolnego, ale nierównego D. Zamfirescu (1858—1922), subtelnego i wzniosłego nowelistę J. Bratescu-Voinesti (ur. 1868), filozofa V. Conta (1846—82) i historyka A. D. Xenopol. Tylko częściowo do „Junimea“ należeli: J. L. Caragiale (ob.), G. Coșbuc (ob.) A. Vlașuța (ob.) i B. St. Delavrancea (ob.). Pięknym rozkwitem zaznacza się początek XX. w. Z młodszego pokolenia wyróżniają się prozatorzy: żywiołowy C. Sandu-Aldea (1874—1927), zdolny poeta ziemi rodzinnej M. Sadoveanu (ur. 1880), Siedmiogrodzianin J. Agârbiceanu (ur. 1882); poeci: Șt. O. Josif (1875—1913), autor mistrzowskich poezyj patryjarchalno-heroicznych i lirycznych, subtelny D. Anghel (zm. 1914), głęboki P. Cernă (zm. 1913) i liryk O. Goga (ur. 1881), także pełen temperamentu publicysta. Z najnowszych pisarzy należy wymienić: symbolistę i dramaturga J. Minulescu (ur. 1881), nowelistów Gr. Pișculescu (pseud. Gala Galaction) i D. D. Patrașcanu (ur. 1872), powieściopisarzy L. Rebreanu (ur. 1885; jego „Las wisielców“ przeł. na polski Stan. Łukasik, 1931) i J. Teodoreanu, nowelistę Cezara Petrescu, poetów L. Blaga, A. Maniu, J. Pillat i N. Crainic. — Wyborną historję l. r. napisał N. Jorga (do 1928: 5 t., 1901—08), nadto (dawniejsze czasy) S. Pușcariu (1920). Ob. też Rumuński język.

**Rumuński język.** R. j., poza wymarłym starodalmackim, jest jedynym językiem romańskim, pochodzącym od wsch. - romańskiego (w Ilirji, Panonji, Mezji, Dacji, Tracji, Macedonii), który ok. r. 600 został w użyciu publicznym wyparty przez grecki. Równocześnie półwysep bałkański zajęli Słowianie. R. j. odznacza się zachowaniem dawnych, gdzie indziej zaginionych form i wyrazów, odrębnym rozwojem tkwiących już w ludowej łacinie zmian, brakiem zmian wprowadzonych do języków zach. romańskich przez łacinę kościelną. Na słownik i składnię wpłynęło współżycie z Albańczykami, pld. Słowianami, Grekami, Węgrami, Turkami, zach. Słowianami (Polacy) i Niemcami. Cztery główne narzecza: 1. Aromuńskie (macedorumuńskie, wołoskie), używane przez blisko 300.000 Cincarów albo Macedowołochów w Grecji, Albanji i Jugosławji; 2. Megleneckie, używane przez około 17.000 na północ od Salonik; 3. Istrorumuńskie, używane przez około 3.000 Cziribirów w Istriji; 4. Dakorumuńskie, używane przez około 13 milion. w dzisiejszej Rumunji, z mało różniąciami się narzeczaami własnymi, podobnie jak język starorumuński, ustalony od XV. w. jako literacki język Dakorumunów, mało się różni od dzisiejszego jęz. literackiego. Por. Densianu: „Histoire de la langue roumaine“ (1901—14, 2 t.). Wielki słownik wydaje Akademia rumuńska od r. 1907.

**Run** (ang. „biec“), nagle, paniczne rzucenie się publiczności na banki, celem wycofania

wkładów, zdarza się w wypadkach kryzysów finansowych, wybuchu wojny i t. p., uzasadniającej obawę niewypłacalności banków.

**Runcorn**, miasto w Cheshire (Anglija), nad rz. Mersey i kanałem Manchesterskim, 20 km powyżej Liverpool z 18.476 mieszk. Posiada wielkie doki i warsztaty okrętowe oraz znaczny przemysł, port i kąpiele morskie.

**Rundbaken** Jan, poeta pol., ur. 1883, poeta, poszukujący oryginalnych pomysłów, wyrażający się w formie ogromnie zwartej, niepokojącej skokami myśli i głębią treści, oprócz poezyj i studjów, rozrzuconych po różnych czasopiśmie, oddzielnie wydał poemat: „Śladem Rosynanta“ (1907).

**Rundstyk**, szwedzka moneta miedziana, zwana tak pierwotnie w przeciwstawieniu do czworokątnego kształtu öre.

**Runeberg** Johan Ludvig, poeta fińsko-szwedzki, (1804—1877), przedewszystkiem liryk (zbiory 1830, 1833, 1843), występował przeciw retoryzmowi Tegnëra i mistycyzmowi „fosforystów“; mistrzowski tłumacz serbskich pieśni ludowych (1830); jego sielankowa epika („Grób w Perrho“ 1831, „Łowcy łosiów“ 1832, „Hanna“ 1836, „Nadzieźda“ 1841, „Wieczór wigilijny“ 1841) odkryła wielką samotność fińskiej przyrody i ludu; w opowieści epicznej „Król Fjalar“ (1844) starał się połączyć nordyjską ideę przeznaczenia z antyczną; w „Królach na Salamis“ (1863) naśladował dramat antyczny; w obu zbiorach „Fänrik-Stål-sägner“ (1848 i 1860), któremi wyrósł na poetę narodowego, wyraził bohaterstwo Finlandji w jej rozpaczliwej walce 1809—10 z Rosjanami. Wyd. zbior. 1899—1902, 8 t. i 1878—79, 3 t.

**Runge** Philipp Otto, malarz niem., (1777—1810), studja odbył w Hamburgu. Dzieła teoretyczne: „Farbenkugel“ i „Hinterlassene Schriften“, wydane 1840 przez jego brata, traktują o teorii barw. Dzieła malarskie R.: „Autoportret z żoną i bratem“ (1804), portret rodziców artysty (1806), „Poranek“ (należący do niewykonanego cyklu czterech pór dnia), znajdują się w Kunsthalle w Hamburgu. R. pozostawił też liczne rysunki ornamentalne i sylwety („Ausgeschnittene Blumen und Tiere in Umrissen“, 1843).

**Runo**, skóra owcy wraz z włosiem, lub włos ścięty, ale pozostawiony w stanie pierwotnym. — Złote runo, ob. Argonauci.

**Runo** (fiń.), starofińska pieśń ludowa, składająca się z początkowego trocheju, wykazująca aliterację i paralelizm. Rozróżnia się r. epiczne, liryczne i magiczne. Zebrano je w ostatnich stu latach („Suomen kansan vanhat runot“) w blisko 50.000 warjantach i w ok. 1 miljonie wierszy.

**Runö** (est. Ruhna), estońska wysepka skalista w zatoce Ryskiej z 11 km<sup>2</sup> i 400 mieszk. (rybacy).

**Runsoro** (Ruvenzori), silnie zlodowacony trzon górski w rowie środk.-afrykańskim, w zach. części ang. protektoratu Uganda, wysoki do 5.130 m (Margherita). Odkrył R. Stanley 1888, a zdobył ks. Ludwik Amadeusz Sabaudzki.

**Runy**, najdawniejsze znane germańskie znaki pisarskie, używane przez dawne plemiona ger-



Germański alfabet runiczny.

mańskie, głównie w Skandynawji i stąd w Anglii. Dawne napisy runiczne gockie są bardzo szczupłe, niemieckie zabytki są bardzo rzadkie i pochodzenia późniejszego. Stosowano r. w epigrafice i magji. Jako napisy domowe, ozdobne i kalendarzowe w odległych stronach Skandynawji przetrwały r. aż do XIX. w. Najstarszy alfabet składał się z 24 znaków o nazwach rozpoczynających się od odpowiadającej danemu znakowi głoski. Ten pierwotny alfabet rozszerzano (w Anglii) lub skracano (16 znaków



Nordyjski alf. runiczny.

„młodszego alfabetu nordyjskiego“). Późne skandynawskie przemiany wykazują r. „punktowane“, co znowu rozszerzało i udoskonalało alfabet. Dla celów tajnych służyły różne systemy r. R. nie są wynalazkiem germańskim, lecz powstały na podstawie alfabetu grecko-lacińskiego. Najstarsze napisy runiczne pochodzą z III. w. po Chr. Używano ich z jednej strony w Europie pld.-wschodn. (Petroosa w Rumunji, Kowel), z drugiej zaś w południowej Skandynawji (Danja, połudn. Norwegja i Götaland). Prawdopodobnie wykształcili je w II. w. po Chr. Goci nad Czarnem morzem, skąd rozpowszechniły się różnemi drogami w krajach nadbałtyckich, a stamtąd przejęły je ludy skandynawskie; Anglosasi wprowadzili r. do Anglii, w pewnej szczupłej mierze dostały się i do Germanów środkowo-europejskich. Znaki magiczne, o których wspomina Tacyt w „Germanji“ nie były r.

**Ruo**, lewoboczny dopływ rz. Szire w Afryce połudn.

**Ruotfinsalmi** (szwedz. Svensksund), cieśnina u pld. wybrzeży Finlandji, u ujścia rz. Kymene. W 1789 pobiła tu flota rosyjska szwedzką, a 1790 szwedzka rosyjską.

**Rupert** (Rudbert, Hrodbert), święty, biskup wurmacki, um. 715 (?).

**Rupert River**, rzeka w prow. Quebec (Kanada), odpływ jez. Mistassini, długi 500 km. Uchodzi pod Ruperts House do Jamesbai w zatoce Hudsonskiej. Nie nadaje się do żeglugi.

**Rupertia ziemia**, do 1870 nazwa wybrzeży zatoki Hudsonskiej.

**Rupia** (łac., „strupek, skorupa“), b r u d z i e c, wykwity pokryte strupkami, występujące szczególnie przy złośliwej kile.

**Rupicapra**, ob. Kozica.

**Rupja** (ang. rupee), wschodnio-indyjska, dawniej też perska moneta srebrna i jednostka rachunkowa, potem przeszła do Afryki angielskiej i niemieckiej. Dawna różna wartość w różnych posiadłościach państw europejskich została 1835 ujednostajniona (ok. 4 zł.). 1 rupja = 16 annas, 1 annas = 12 pies, 1 pies = 20 kesz, na Cejlonie 100 cent.

**Ruppia L.** (rupja), roślina wodna z rodziny Potamogetonaceae. W Polsce jedyny gatunek *R. maritima L.* (r. morska), występuje na wybrzeżach Bałtyku, śródlądowo w Owczarach koło Buska.

**Ruppin**, dawne hrabstwo, obecnie okręg w Brandenburgji.

**Ruprecht**, 1. palatyn nadreński i król niemiec., (1352—1410), obrany po detronizacji Wacława w 1400, wyprawił się do Włoch, by zostać koronowanym przez papieża, pobity przez Viscontiego 1401 pod Brescią, wrócił z niczem, starał się naprzóno o uspokojenie Niemiec i usunięcie schizmy kościelnej.

2. ks. R., syn palatyna Fryderyka V., króla Czech, (1619—1682), dowodził w angielskiej wojnie domowej kawalerją Karola I., po jego ścięciu częśćią floty, w okresie restauracji Stuartów walczył przeciw Holandji, ostatnio gubernator Windsoru.

3. R., dawny następca tronu bawarskiego, najstarszy syn Ludwika III., ur. 1869, w czasie wojny światowej feldmarszałek i dowódca grupy wojsk na froncie zachodnim. Nap.: „Mein Kriegstagebuch“ (1929, 3 t.).

**Ruprecht Karol**, polityk pol., (1821—1875), studjował w Berlinie, biorąc żywy udział w życiu politycznym młodzieży, 1846 uczestniczył w próbie wywołania powstania w Królestwie, skazany na śmierć, z pod szubienicy zesłany został na Sybir, skąd powrócił w 1858. W dobie przedpowstaniowej odgrywał wybitną rolę w życiu politycznym Warszawy, jako jeden z przywódców stronnictwa Białych. W 1862 opracował znakomity program pracy organicznej, zalecając społeczeństwu zajęcie wszystkich stanowisk w kraju, rozszerzenie oświaty, uwłaszczenie włościan, zorganizowanie samorządu wsi i miast, popieranie rozwoju przemysłu i handlu. 1861—63 redagował „Gazetę Polską“. W kwietniu 1863 został członkiem Rządu Narodowego, w którym z wielkim talentem kierował wydziałem finansów. Po opanowaniu Rządu przez terrorystów wyjechał zagranicę, po upadku powstania opiekował się troskliwie emigrantami, był jednym z założycieli Towarzystwa Naukowej Pomocy. Por. A. Giller, K. R. (1875).

**Ruptura** (nowołac., greck. rhexis), rozdarcie jakiegoś narządu, np. macicy; także rozdarcie krocza (r. perinei).

**Rur** (holend. Roer), prawoboczny dopływ Mozy, długi 208 km. Wypływa z gór Wysoki (Hoher) Venn na pñn.-wsch. od Malmedy w Nadrenji, a uchodzi pod Roermond w Limburgu (Holandja).

**Rurki** (Roorkee), miasto w Zjedn. Prowincjach Indyj ang. nad kanałem Gangesu z 16.716 mieszk., posiada szkołę inżynierji, obserwatorium i znaczny przemysł.

**Rurki Geisslera**, rurki szklane różnego kształtu z wtopionymi elektrodami metalowymi, zawierające wewnątrz gazy pod ciśnieniem zmniejszonym: ułamek milimetra rtęci. R. G. służą do badania wyładowań elektrycznych w gazach. Ob. Elektryczne zjawiska świetlne.

**Rurkokwiatowe**, rząd roślin, p. Tubiflorae.

**Rurkowe kwiaty**, p. Compositae.

**Rurnica**, to samo co Cecropia, ob.

**Rurociąg**, zespół przewodów rurowych dla transportu cieczy lub gazów. Por. Rury.

**Rurowa poczta**, ob. Pneumatyczna poczta.

**Rurowy cyrkiel** służy do automatycznego odmierzenia szerokości paska blachy, z której ma być zwinięta rura o podanej średnicy.

**Rurówki** (Tubicolae). Nazwą tą obejmuje się szereg pierścieni morskich, osiadłych w rurkowatych domach. Rurki te mogą być wytworem organizmu zwierzęcia i wtedy składają się ze śluzu, wapienia lub rogu, albo powstają ze ziaren piasku i żwiru, zlepionego przez zwierzę. Spirographis ma rurę skórzastą, Serpula zamyka swój domek wapienny wieczkiem, Arenicola buduje mieszkanie z piasku. Polymnia ma dwa pęki nitkowatych czułek i skrzela grzebiaste na przednich odcinkach ciała.

**Rurutu** (Reteroa), największa z wysp Tubuai (franc.), ma 50 km<sup>2</sup> i razem z Rimitarą 1.567 mieszk. (Polinezyjczycy). Odkrytą w 1769 przez Cooka wyspę wsławił Byron w poemacie „The Island“.

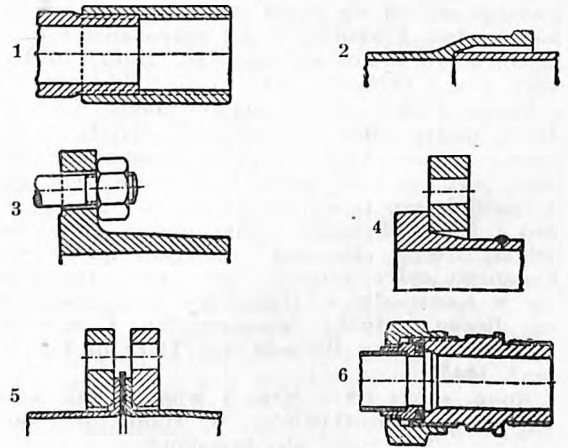

Polączenia rurowe.

**Rury** sporządza się z drzewa, kamienia, gliny, cementu, szkła, gumy, papieru lub metalu. Do podrzędnych celów stosują blaszane, zwiniane z płaskiej blachy. Szew r. może być podwinięty, nitowany, lutowany, spawany. Spawane r. mogą mieć szew podłużny lub śrubowy, w zależności od kształtu materiału użytego do wytwarzania. R. bez szwu sporządza się przez odlewanie, walcowanie, ciągnięcie, tłoczenie. Wśród kilku znanych sposobów wytwarzania r. bez szwu największe znaczenie posiada metoda Mannesmannna, w której zastosowano walce względem siebie osadzone skośnie oraz trzpień, przez co włóknom nadaje się śrubowy kieru-

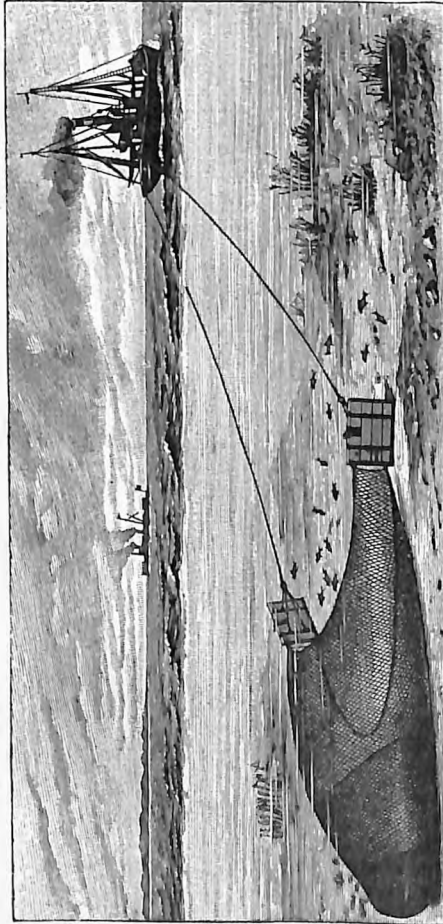

1. Parowiec rybacki (trawler) ciągnący sić denną (trawl).



3. Wyłęgarnia ryb lososiowatych w Nowym Targu.  
Na pierwszym planie stawki dla tarlaków.

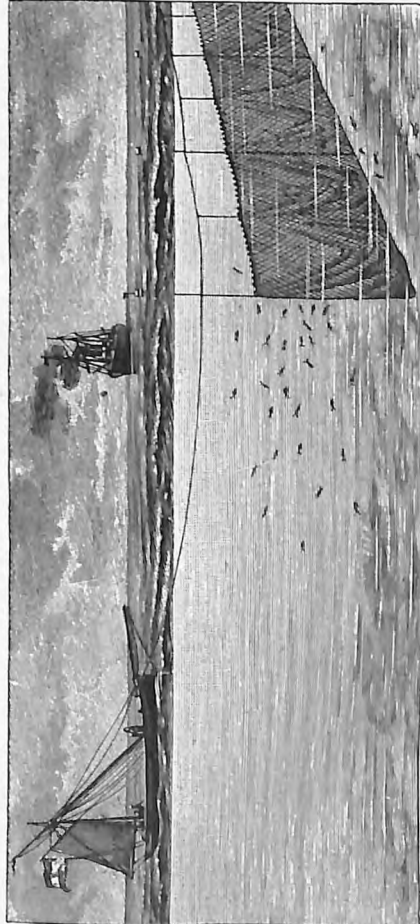

2. Parowiec do połowu śledzi z pławnicą.

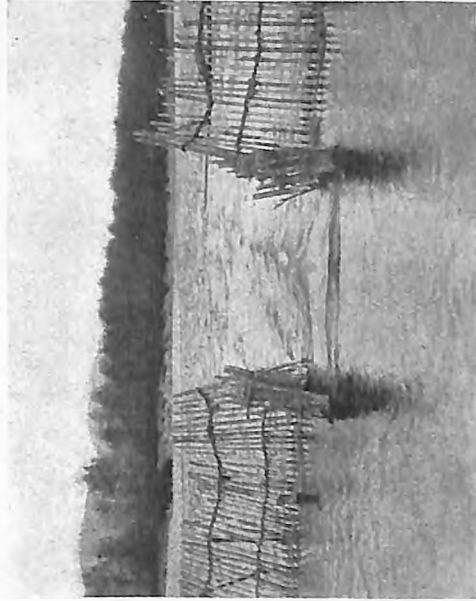

4. Plotek zw. odjazką, służący do połowu tarlaków lososia na Dunajcu.

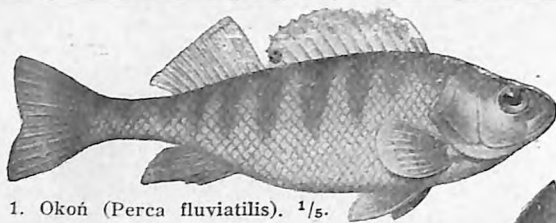

1. Okoń (*Perca fluviatilis*).  $\frac{1}{5}$ .

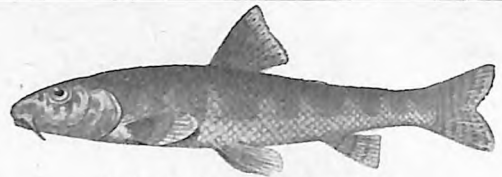

2. Kielb (*Gobio fluviatilis*).  $\frac{3}{4}$ .

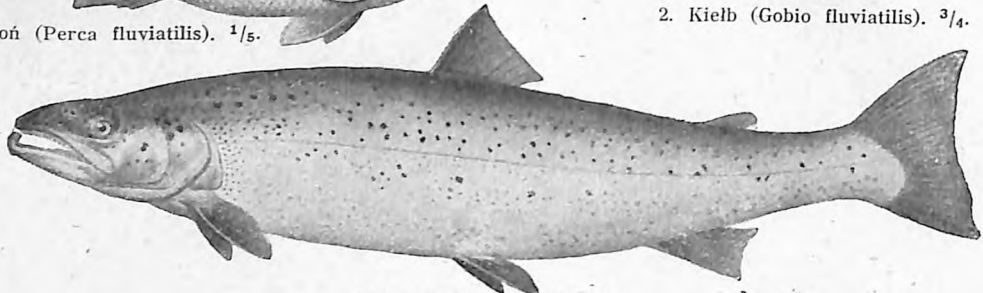

3. Losoś (*Salmo salar*).  $\frac{1}{15}$ .



4. Czczuga cz. sterleć (*Ascipenser ruthenus*).  $\frac{1}{10}$ .

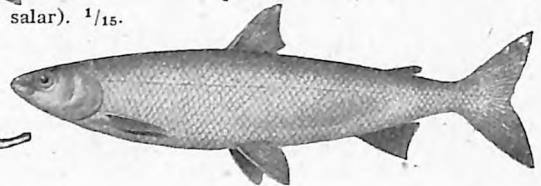

5. Głębiel modrak (*Coregonus wartmanni*).  $\frac{1}{6}$ .

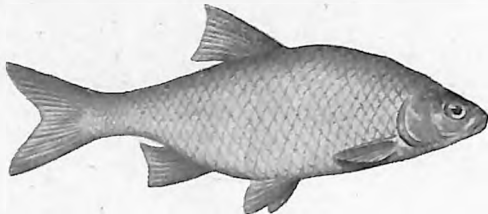

7. Płoć biała (*Leuciscus rutilus*).  $\frac{1}{4}$ .



6. Lipień (*Thymallus vulgaris*).  $\frac{1}{5}$ .



8. Pstrąg potokowy (*Salmo alpinus*).  $\frac{1}{5}$ .

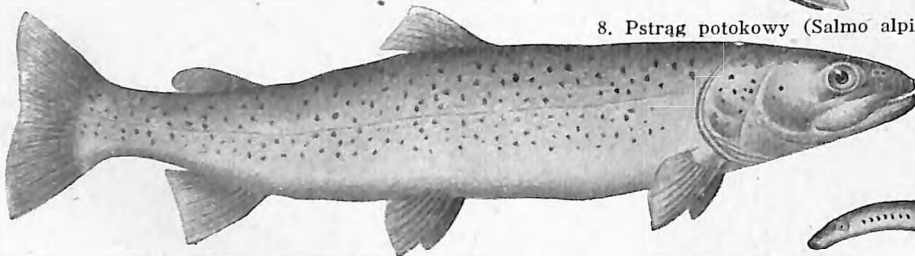

9. Głowacica (*Salmo hucho*).  $\frac{1}{15}$ .



10. Minóg rzeczny (*Petromyzon fluviatilis*).  $\frac{1}{6}$ .

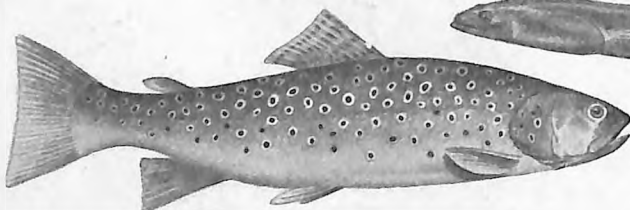

11. Pstrąg (*Salmo [Trutta] fario*).  $\frac{1}{6}$ .

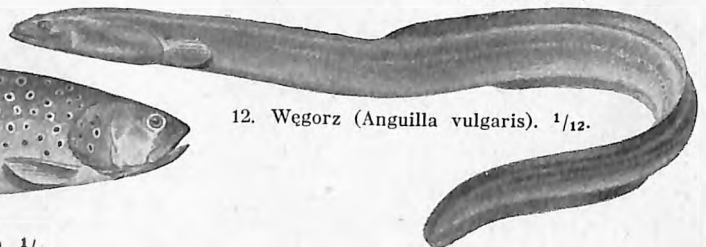

12. Węgorz (*Anguilla vulgaris*).  $\frac{1}{12}$ .

nek. Przy sporządzaniu r. przy pomocy ciągnięcia, przepuszczają się je przez odpowiednie pierścienie i wewnętrzne trzpienie.

Połączenia rurowe w rurociągach muszą być szczelne i zwykle uskutecznią się je przez złożenie specjalnie ukształtowanych końcówek rurowych. Na rysunkach kilka najczęściej używanych sposobów łączenia rur: 1. Połączenie śrubowe. 2. P. przy pomocy rozłoczenia. 3. P. kołnierzone. 4. P. z nasuwnym kołnierzem. 5. P. przy pomocy podgiętych brzołów i kołnierzy. 6. Złącza śrubowe.

**Ruryk**, wódz Normanów, założyciel państwa ruskiego i pierwszej dynastji panującej (um. 879), przyzwany przez Rusinów na władcę osiadł 862 w Ładodze, po śmierci braci Sineusa i Truwora opanował ich ziemie i zbudował nad Ilhumenem Nowogród, czyniąc zeń stolicę państwa. Czyny jego wskazują na znakomitego wojownika, dyplomatę i organizatora. Por. Rosja, Dzieje.

**Rusa** (niem. Russ), żeglowne ramię delty Niemna, długie 48 km, odgarnicza Prusy Wsch. od Litwy. Przy ujściu do zalewu Kurońskiego dzieli się na ramiona: Atmat i Skirwit.

**Rusalki**, według opowieści ludowych nimfy wodne (wodnice), polne (południce) i leśne, powstające z dziewic i dzieci, zwłaszcza utopionych, lub umarłych bez chrztu. R. o postaciach małych dziewczynek, blade, z zielonemi włosami, lubią napastować i zwodzić, a nawet na śmierć zamęczać ludzi; chronić od nich mają lubystek i piołun. Dużą rolę odegrały w poezji, szczególnie romantycznej. Por. Ełfy.

**Rusalki** (Nymphalidae), motyle o przednich nogach zmarniałych, obu parach skrzydeł silnie rozwiniętych. Gąsienice z kolczastymi wyrostkami. Poczwarki wiszą wolno, przyczepione do roślin tylnym końcem ciała. Tu należą: pawik (*Vanessa io*), admirał (*V. atalanta*), osetnik (*V. cardui*), spotykany na całej kuli ziemskiej, żałobnik (*V. antiopa*) o czarnych skrzydłach z żółtymi brzegami, wierzbowiec (*V. polychloros*), pokrzywnik (*V. urticae*), perłowiec (*Argynnis*) ze srebrnymi plamkami na spodzie tylnych skrzydeł, mieniak tęczowiec (*Apatura iris*) o skrzydłach mieniących się metalicznie. Modraszki (*Lycaenidae*), małe motylki, samce o niebieskich skrzydłach, samiczki o brunatnych.

**Ruscus L.** (*myszopłoch*), roślina z rodziny Liliaceae, wiecznie zielone krzewy, łodygi przemienione w liściaki, występują w krajach śródziemnomorskich w trzech gatunkach. Najbardziej znany *R. aculeatus L.*, dochodzący 1 m wysokości, hodowany często jako roślina ozdobna. Młode pędy jadalne w Europie pld. jak u nas szparagi.

**Rusek** z Bodzewa Stanisław, polski malarz, iluminator rękopisów w XV. w., pracował w r. 1459 dla Tomasza ze Strzelec, przyczem na jednym z rękopisów umieścił swój pełny podpis.

**Rushden**, miasto w Northamptonshire (Anglja) z 13.505 mieszk. i fabr. obuwia.

**Rusiecki**, 1. Kanuty, malarz pol., (1801—1860), uczeń Rustema w Wilnie, dalsze studia odbył

w Paryżu i w Rzymie, gdzie studjował z Stattlerem. Malował obrazy religijne, oparte na włoskim malarstwie oraz sumiennie traktowane portrety (w Muzeum Narodowym w Krakowie portret żony i B. Kisłowa).

2. Bolesław, syn poprz., malarz, (1823—1913), malował obrazy religijne i alegoryczne.

**Rusinek** Michał, pisarz pol., ur. 1903, wydał oddzielnie utwory powieściowe: „Kapitan czerwonego widma” (1927), „Bunt w krainie maszyn” (1928), „Półmężczyzna” (1930), „Niebieski kowal z dykty” (1931); tom poezyj: „Błękitna defilada” (1930).

**Rusini**, nazwa obejmująca właściwie wszystkie plemiona wschodnio-słowiańskie, dzielące się na trzy większe grupy: Wielko-r., Biało-r. i Mało-r. Zwykle jednak pod R., rozumie się tylko Małorusinów, których odłam w ostatnich czasach usiłuje wprowadzić na ich określenie nazwę nową, **Ukrainców**.

Białorusini dzielą się na zachodnich, wschodnich i Poleszuków. B. zach. są wzrostu niskiego, typu jasnego, krótkogłowi, twarze ich są wąskie i długie; B. wsch. przypominają swym typem B. zach., różniąc się od nich częstszym występowaniem typu ciemnego oraz nieco krótszymi twarzami. Poleszucy obok niskiego wzrostu wykazują znaczniejszą krótkogłowość; typ jasny jest u nich bardziej stałym. Stanowią oni grupę przejściową między Białorusinami a Małorusinami.

Małorusini obejmują plemiona południowo-ruskie, rozpadają się również na kilka grup: Wołyniaków, Ukraińców, Podolan, Hucuków, Bojków i i. Granice ich sięgają od Beskidu Wsch. aż poza Don, na zach. dochodząc do Sanu i Bugu, na ptn. po Prypeć i środkowy bieg Sejmu i Desny. Grupy te różnią się nieco między sobą budową i cechami etnograficznymi. Naogół są oni wzrostu miernego, o typie jasnym (Podolanie) lub ciemnym (Huculi), krótkogłowi; zajmują się przeważnie rolnictwem, grupy górskie również i pasterstwem. Strój ich jest bogato zdobiony, choć formy jego zmieniają się u różnych grup. R. oznaczają się wielkiem zamiłowaniem do tańca i muzyki; zabobni, po dziś dzień wierzą w uroki, czarownice i duchy. O Wielkorusinach ob. odnośny art. Por. też art. Ludność i Etnografja w t. Polska.

**Rusinyol** Santiago, kataloński malarz i pisarz dramat., (1861—1931), kształcił się w Paryżu, wróciwszy do kraju osiedlił się w Aranjuez. Był przedstawicielem malarstwa romantycznego (malował głównie ogrody), a jako pisarz wprowadził do literatury swego kraju impresjonizm i symbolizm. Główne utwory: komedje: „L’alegría que passa” (1898) i „L’auca del senyor Esteve” (1917, satyra na małomieszczaństwo i parafjańszczyznę Barcelony) i i.

**Rusinińska literatura**, ob. Ukraińska literatura.

**Ruskij Nikołaj Władimirowicz**, ros. generał, (1854—1918), brał udział w wojnie tureckiej 1877—8 roku i wojnie rosyjsko-japońskiej, w 1914 na czele III. armji zajął Lwów, następnie odparł Hindenburga z pod Warszawy, 14. marca 1917 uwięził cara Mikołaja, w maju usunięty z dowództwa, stracony przez bolszewików.



J. Ruskin.

**Ruskin John**, ang. pisarz i krytyk estetyczny, (1819—1900), wpłynął na angielski ruch umysłowy swemi pismami, pełnemi głębokich, nieraz oryginalnych myśli, o treści estetyczno-krytycznej, społecznej i etycznej. W „Modern Painters“ (1843—60, 6 t., ost. wyd. 1904) wykazywał zależność między przyrodą a zdrowiem ludzkości; prawa architektury rozważał w „The Stones of Venice“ (1851—53, ost. wyd. 1905, 3 t.); ekonomii społecznej w „Unto this Last“ (1860); pracy i piękna w „Lectures on Art“ (1870). Sławę swą zawdzięcza głównie „Fors Clavigera“ (1871—84, 8 t., nowe wyd. 1896, 4 t.), zbiorowi listów, skierowanych do robotników ang.; uszlachetnienie życia ludzkiego widzi w prawach piękna wzorowanego na przyrodzie. Był też rzecznikiem prerafaelitów („Pre-Raphaelism“, 1851). Wyd. zbiorowe poezyj 1891, 2 t.; studjów o literaturze i sztuce: „On the Old Road“ (1899, 3 t.); „Praeterita: Outlines of Scenes and Thoughts“ (1899—1900, 3 t.). Wyd. zbior. pism 1903—12, 39 t. W przekładzie polskim m. i.: „Droga do sztuki“ (wybór z pism, St. Koszutski, 1900), „Gałązka dzikiej oliwy“ (1900, Wojciech Szukiewicz, przedmowa Jul. Ochorowicza), „Etyka pyłków“ (1901, Wojciech Szukiewicz), „Królowa powietrza“ (1901, W. Szukiewicz).

**Rusofil**, przyjaciel Rosji i Rosjan; r u s o f o b j a, obawa przed Rosją, Rosjanami.

**Russe**, urzędowa bułgarska nazwa Ruszczyku.

**Russell** (R u s s e l l), normańsko-angielska rodzina szlachecka, występuje od XII. w.; otrzymała 1539 godność parowską, 1550 tytuł hrabiów, 1694 książąt Bedford.

1. William, (1639—1683), od 1660 najbardziej wpływowy przywódca opozycji w Izbie Gmin, stracony za rzekomy udział w spisku na życie Karola II., 1689 zrehabilitowany.

2. Edward, admirał, (1653—1727), dowodził w 1692 sprzymierzoną flotą angielsko-holenderską pod Barfleur i La Hougue.

3. John, mąż stanu, (1792—1878), od 1813 w Izbie Gmin, whig, działał w kierunku zniesienia Test-Aktu, reformy parlamentarnej i emancypacji katolików, 1835 sekretarz stanu spraw wewnętrznych, 1839 minister kolonij, był duszą reform gabinetu. Od 1841 przywódca opozycji, po ustąpieniu Peela kierował 1846—52 rządem jako pierwszy lord skarbu, w cza-



J. Russel.

sie wojny krymskiej był przewodniczącym Tajnej Rady. 1859 objął w gabinecie Palmerstona tekę spraw zagranicznych, w czasie powstania styczniowego reprezentował w polityce brytyjskiej kierunek ostrożny i niezyczliwy Polakom. Jego próby pośredniczenia w wojnie domowej w Stanach Zjednoczonych i sporze duńsko-niemieckim pozostały bezskuteczne. 1865—66 był premierem. „Recollections and Suggestions“ (1873), „My Life and Adventures“ (1923).

4. Bertrand, wnuk poprz., ang. filozof, ur. 1872, jest twórcą teorii poznania opartej na matematyce. W swej filozofii socjalnej występuje przeciw własności prywatnej. Dzieła: „The Principles of Mathematics“ (1903), „The Problems of Philosophy“ (1912), „Our Knowledge of the External World“ (1914), „Principles of Social Reconstruction“ (1906), „Analysis of Mind“ (1921), „Analysis of Matter“ (1927), „Marriage and Morality“ (tłum. na jęz. pol. Hel. Bołoz-Antoniewiczowa, 1931).

**Russell**, 1. Israel Cook, płu.-ameryk. geolog, (1852—1906), od 1892 prof. na uniwersytecie Michigan, badał w latach 1889—91 Alaskę, zwłaszcza obszar Mount Elias, w r. 1902 Martynikę, a w latach 1904—5 płu. część półwyspu Michigan. Autor licznych prac.

2. George William (pseud. A. E.), poeta irlandzki, ur. 1867, głęboki liryk i mistyk, autor poezyj: „Dry Still Waters“ (1906), „Collected Poems“ (1916) oraz prozą: „Imaginations and Reveries“ (1915), „The Candle of Vision“ (1919) i in.

3. Henry Norris, płu.-ameryk. astronom, ur. 1877, od 1900 prof. uniwers. w Princeton, znany z badań nad rozwojem gwiazd (diagram R.). Rozwinął on metodę wyznaczania elementów orbit gwiazd podwójnych zaćmieniowych z kształtu krzywych zmian blasku. Napisał: „Determination of Stellar Parallax“ (1911), „Probable Order of Stellar Evolution“ (1914) i in.

**Russisi**, płu. dopływ jez. Tanganika w Afryce, odwadniający jez. Kiwu.

**Russula Pers.** (s e r o w i a t k a), grzyb, należący do rodziny Agaricaceae, na trzonku występuje kapelusz bez pierścienia. Wszystkie o smaku łagodnym są jadalne, sprzedaż zakazana jednak z tego względu, że gatunki trujące są bardzo do jadalnych podobne. Do niezwykle

trujących należy R. emetica Fr. (s. gorzkowata), o czerwonym, żółtym lub białym kapeluszu, trzonek barwy białej lub czerwonej, pospolita po lasach wilgotnych w lecie i w jesieni. R. virescens Schaeff. (s. zielonawa), R. vesca Fr. (s. jadalna) są cenionymi grzybami jadalnymi.



J. Rustem.

**Rustem Jan**, malarz polski, (1770—1835), dostał się w wieku dziecięcym pod opiekę ks. A. Czartoryskiego, był uczniem Norblina, później Bacciarellego. W r. 1798 został w Wilnie adjunktem katedry malarstwa Fr. Smuglewicza, po śmierci tegoż, profesorem. R. był doskonałym portrecistą; z pośród kilkudziesięciu wyróżniającą się: portrety Tyzenhausów, ks. kuratora A. Czartoryskiego, Idy z Ogińskich Kublickiej, Śniadeckich, Sapiehów, J. G. Rudomina i autoportrety artysty. R. malował też minjatury (ks. A. Czartoryskiego i jego żony Izabelli z Flemingów), krajobrazy, obrazki religijne (N. Panna, św. Jan Kanta) i kompozycje mitologiczne („Kapiel Diany”, „Diogenes” i i.). Zachowały się liczne rysunki R.; część wydana w litografiach (słabych) C. Bachmatowicza, p. t. „Souvenir pittoresque des petits ouvrages de J. Rustem”, Kisling zaś wydał „Cartes barbouillées par Rustem à Wilna...”. R. wywarł znaczny wpływ na swych uczniów.

**Rustici Giovanni Francesco**, rzeźbiarz włoski, (1474—1554), wykształcony pod silnym wpływem Verrocchia i Leonarda da Vinci, 1528 udał się do Francji, gdzie pracował w Fontainebleau. Najlepsze jego prace — brzozy: „Kazanie św. Jana” (Florencja, Baptysterjum), „Merkury”, „Neptun i Wulkan”, „Leda i Europa” i t. d.

**Rüstow Wilhelm Friedrich**, wojskowy pisarz niem., (1821—1878), początkowo oficer pruski, uwięziony za krytykę reżimu pruskiego, emigrował do Szwajcarii, walczył we Włoszech pod Garibaldiem. Napisał m. in.: „Geschichte des griechischen Kriegswesens von der ältesten Zeit bis auf Pyrrhos” (1852), „Die Lehre vom kleinen Krieg” (1864), „Geschichte der Infanterie” (2 wyd. 1864), „Die Grenzen der Staaten” (1868), „Die Lehre vom neueren Festungskrieg” (1869), „Strategie und Taktik der neuesten Zeit” (t. 1-3, 1872—1875), nadto dzieje wojen, prowadzonych przez Niemców w XIX. w. i w. in.

**Rüstringen**, miasto w Oldenburgu (Niemcy)

z 48.969 mieszk., nad zatoką Jade, graniczy od wsch. i pld. bezpośrednio z Wilhelmshaven, posiada port, stocznie okrętowe, fabryki bielizny i cegielnie.

**Ruszczyk** (bułg. Russe), miasto okręg. w pld. Bułgarji, przy ujściu rz. Łom do Dunaju, naprzeciwko Giurgiu z 45.672 mieszk. Najważniejszy naddunański port Bułgarji z wieloma kościołami i meczetami i znacznym przemysłem (młyny, fabr. maszyn i gwoździ, przemysł spożywczy, budowlany i ceramiczny). Od XVII. w. silna twierdza.

**Ruszczye Ferdynand**, malarz pol., \* w 1870, studja odbywał w Petersburgu, następnie osiadł w Wilnie, malował krajobrazy pod wpływem impresjonizmu, sceny rodzajowe i baśnie. Główne dzieła: „Ziemia”, „Kościółek na Litwie”, „Potok wiosenny”, „Uchodźcy”, „Ballada”, „Bajka” itd.

**Ruszkiewicz Kazimierz**, biskup-sufragan warszawski, (1836—1925), studja teol. odbył w kraju i zagranicą, piastował wiele godności kościelnych.

**Ruszkowski Ryszard**, aktor i pisarz polski, ur. 1856, poświęcił się krotochwili. Prócz niewielu sztuk, jak: „Już go mam”, „Wesele Tomcia”, „W Szczawnicy”, pisywał wspólnie z Adolffem Abrahamowiczem (ob.). Wiele komedij tej spółki pisarskiej odznacza się humorem, który jednak tylko wyjątkowo może zastąpić braki w budowie: „Adwokat bez klientów”, „Florek”, „Książę Pan”, „Łyse konie”, „Mąż z grzeczności”, „Nowa Francillon”, „Pospolite ruszenie”, „Teść” — farsy obecnie zapomniane.

**Rusznica**, broń palna piechoty, wprowadzona w XV. w. w miejsce kus, o zamku z lontem lub hubką (brodate). R. o słabej lufie i małej doniosłości ustąpiły wnet muszkietom o ulepszonych zamkach i dalszym zasięgu.

**Ruszt**, ob. Fundament, Paleniska.

**Rusztowanie** służy do czasowego podtrzymywania łuków, sklepień, transportowania materiału lub tworzy stoiska dla robotników przy robotach budowlanych; sporządzone jest zwykle z drzewa. Istnieją r. stałe i ruchome.

**Ruś**, w średniowieczu nazwa wsch. Słowiańszczyzny, która została w drugiej połowie IX. wieku podbita przez normańskich Warego-Rusów, którzy utworzyli tu potężne państwo, zwane R. Po śmierci Jarosława Mądrego (1054) rozpadło się państwo ruskie na stałe, na szereg dzielnic, z których najważniejszą rolę odgrywały księstwa: kijowskie, halicko-włodzimierskie i suzdalskie oraz kupieckie republiki: Nowogród Wki i Psków. W pocz. XIII. w. dostała się cała niemal R. pod władzę Tatarów, od której uwolnili ją częściowo w XIV. w. Polacy i Litwini. Pierwsi zdobyli t. zw. Ruś Czerwoną, t. j. późniejsze województwa: Ruskie (ziemie: Lwowska, Halicka, Przemyska i Chełmska) i Bełskie, oraz zach. część Podola, drudzy zaś: Wołyń, wsch. Podole, oraz t. zw. później: Ukrainę, Białą i Czarną Ruś. Te dwie ostatnie nazwy (podobnie i Ukraina) powstały znacznie później, na oznaczenie ruskiej (t. j. pld.-wsch. i wsch.) części wkiego ks. litewskiego, w granicach po Unji lubelskiej (1569).



Natomiast R. wsch. (suzdalska), zjednoczona z biegiem czasu w wkie ks. moskiewskie, zwróciła jarzmo tatarskie w 1480 i z miejsca zwróciła się przeciw Litwie celem odebrania jej ziem naddnieprzańskich (ruskich). Zewnętrzny wyrazem tych dążeń było przybranie w 1547 przez Iwana Groźnego tytułu cara całej R. oraz koronacja Piotra Wkiego w 1721 na cesarza Wszech-Rosji. Ostatecznie dopięła tego celu Katarzyna II, zagrabiwszy Polsce 1772, 1793 i 1795 wszystkie ziemie ruskie po Bug i Zbrucz. Obecnie dzieli się R. (Rosja) na 3 wielkie republiki sowieckie: Rosyjską, Ukrainą i Białoruską. Ob. także: Czarna i Czerwona Ruś.

**Ruś Biała**, ob. Białoruś.

**Ruś Czerwona**, ob. Czerwona Ruś.

**Ruś Mała**, ob. Małoruś.

**Ruś Podkarpacka**, nazwa autonomicznego kraju, stanowiącego najdalej ku wsch. wysuniętą prowincję Czechosłowacji, wciskającą się klinem pomiędzy Polskę (na pń.), Rumunję i Węgry (na pđ.), a graniczącą od zach. ze Słowaczczyzną. Kraj ten, mający 12.694 km<sup>2</sup> i (w 1921 r.) 605.731 mieszk., niemal wyłącznie Rusinów wyznania grecko-katolickiego, leży na pđ. stokach Beskidów Wsch., nad górną Cisą i jej prawobocznymi dopływami (Tereszwa, Terablja, Borszawa, Latorcza i Uk, dopływ Laborczy), posiada ostry klimat, mało urodzajne gleby i dużo lasów. Pod względem administracyjnym dzieli się na 4 okręgi: Użhoród (stolica kraju), Huszt (Huste), Berchowo i Mukaczewo.

**Ruskiewicz**, malarz polski, (1819—ok. 1880), malował krajobrazy i sceny rodzajowe.

**Rut**, bohaterka księgi biblijnej (nazwanej od niej księgą R.), Moabitka, po śmierci swego męża udała się ze swą teściową Noemi do Betelem.

**Ruta L.** (ruta), zioła lub krzewinki z rodziny rutowatych (Rutaceae), liście naprzemianległe, punktowane gruczołowato, silnie wonne, kwiaty żółtawe lub zielonawe, rosną w krajach śródziemnomorskich, w Azji aż do wsch. Syberji. R. graveolens L. (r. z w y c z a j n a), hodowana w Polsce w ogrodach, pochodzi z Europy pđ., ma woń silnie balsamiczną, smak gorzki, zawiera olejek eteryczny. W starożytności była używana jako przyprawa (Peganum) oraz lekarstwo.

**Rutaceae** (rutowate), rodzina roślin dwuliściennych z rzędu Terebinthales, rośliny drzewiaste, rzadko zielne, o naprzemianległych lub też naprzeciwległych liściach, liście pojedyncze lub złożone, przeźroczysto-punktowane. Kwiaty promieniste lub grzbieciste, kielich i korona 5cjo- lub 4ro-dzielne. Pręcików dwa razy tyle, co płatków korony, oś kwiatowa wykształca discus. Owocem puszką, pestczak, jagoda i t. d. Ważniejsze rodzaje: Ruta, Dictamnus, Pilocarpus, Ptelea, Barosma, Citrus.

**Rutezenkowskij Rudnik**, osada górnicza na Ukrainie, w okręgu Stalin z 9.393 mieszk. i kopalniami węgla.

**Rute**, miasto powiatowe w hiszp. prow. Kordoba, ma jako gmina 11.178 mieszk., uprawa zbóż i oliwek.

**Rutebeuf**, poeta franc. z XIII. w., minstrel, artysta wiersza i języka, pisał na zamówienie

legandy, dits, fabliaux i dramatyczny „Miracle de Théophile“ (wyd. 1927), ale w l. 1250—1285 opisywał również zdarzenia publiczne w pełnych osobistego wyrazu pieśniach i satyrach. Wyd. 1839, 2 t.

**Ruten Ru**, pierwiastek, należący do grupy platynowców (ob.). Występuje w przyrodzie jako składnik piasków platynowych, w postaci siarczku RuS<sub>2</sub> (lauryt). Celem otrzymania r. z piasku platynowego pozostałość po usunięciu platyny stapia się z saletrą, otrzymany w ten sposób rutenian potasowy K<sub>2</sub>RuO<sub>4</sub>, wylugowuje się wodą, poczem z roztworu wytrąca się r. za pomocą cynku. Po przetopieniu w płomieniu tlenowodorowym r. przedstawia się jako metal szary, twardy, bardzo kruchy, topiący się w 1900°. Łatwo utlenia się. Roztwór chlorku r. RuCl<sub>3</sub> w amonjaku bywa używany do rozpoznawania rozmaitych gatunków włókien. R. został odkryty w r. 1845 przez Clausa.

**Rutewka**, roślina, ob. Thalictrum.

**Ruthenia**, łacińska nazwa Rusi.

**Rutherford**, miasto w stanie New Jersey (Ameryka pń.), nad Passaic River z 9.497 mieszk.



E. Rutherford.

**Rutherford Sir** (od 1914) Ernest, ang. fizyk i chemik, ur. 1871, kolejno prof. w uniwers. Montrealu, Manchester i Cambridge, wstąpił się badaniami nad zjawiskami promieniotwórczymi, teorją rozpadu promieniotwórczego i budowy atomów. 1908 otrzymał nagrodę Nobla.

**Rutherglen**, miasto w Lanarkshire w Szkocji (Wka Brytanja), nad Clyde, w sąsiedztwie Glasgowu z 24.744 mieszk. Kopalnie węgla, przemysł żelazny, chemiczny i tekstylny.

**Ruths Valentin**, malarz niem., (1825—1905), studjował w Düsseldorfie, Monachjum i Rzymie, malował krajobrazy i alegorje. Główne dzieła: „Źródło leśne“, „Promenada“, „Poranek jesienny w Szwajcarii“ i in.

**Rutilius Claudius Namatianus**, ob. Namatianus.

**Rutilius Lupus**, rzym. retor z czasów Tyberjusza, napisał o figurach retorycznych (wyd. Halm „Rhetores latini minores“ 1863).

**Rutkowska** (obec. Sz t e k k e r o w a) Wanda Melcer-, pisarka pol., ur. 1896, oddzielnie wydała: zbiory poezyj „Płynące godziny“ (1917) i „Napewno książka kobiety“ (1920), utwory powieściowe: „Józefina“ (1921, nagrodzona na konkursie „Lektora“), „Podwójne życie Piotra

## Ryby ozdobne (hodowane w akwarjach)

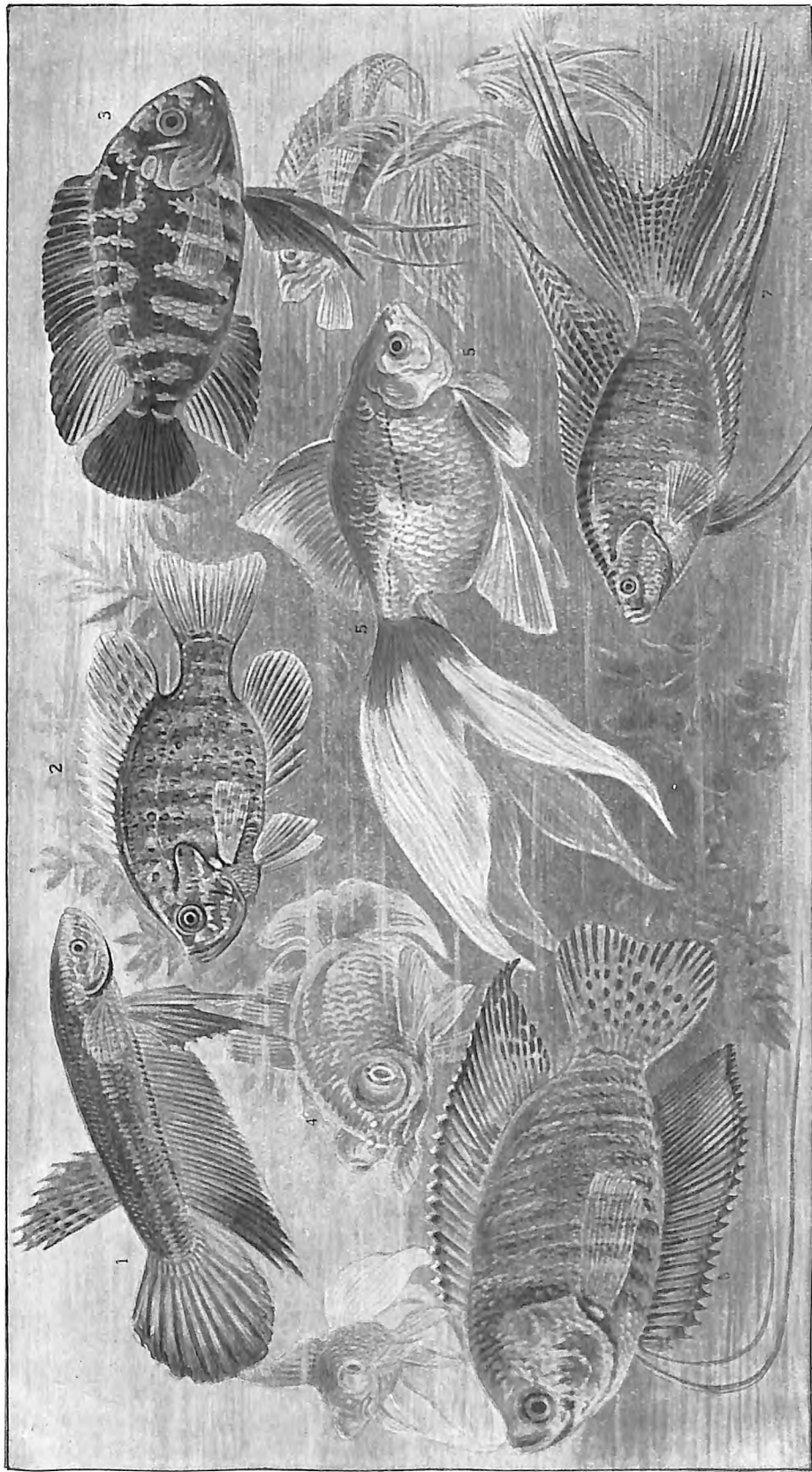

1. Bojownik indyjski (*Betta splendens*). 2. Eupomotis gibbosus. 3. Chanchito (*Cichlasoma facetum*). 4. Karaś teleskopowy. 5. Karaś chiński. (2 ost. odmiany złotej rybki [*Carassius auratus auratus* L.]). 6. Gurami (*Trichogaster lalius*). 7. Wielopław rajski (*Macropodus viridi-auratus*).

Wenera" (1923), „Miasto zwierząt" (1924), „Naręczona z Angory" (1928), „Święta kucharka" (1930), opisy podróży: „Turcja dzisiejsza" (1925), „Nad srebrną rzeką (Argentyna)" (1927) i in.

**Rutkowski, 1. Leon**, lekarz i antropolog pols., (1862—1917), studja w Warszawie. Osiadłszy w stronach rodzinnych (ziemia płocka), zajął się pracą lekarską, oświatową i społeczną. Prześladowany przez władze rosyjskie, dwukrotnie przebywał w więzieniu. Ogłosił szereg prac, przeważnie z dziedziny antropologii i etnografji, druk. w „Materiałach antropologicznych", wydawanych staraniem Akad. Um.

2. Maksymiljan, prof. chirurgji Uniw. Jagiellońskiego, ur. w r. 1867.

3. Jan, historyk pol., ur. 1886, odbył studja uniwersyteckie we Lwowie i Paryżu, w 1919 objął katedrę historii gospodarczej w Poznaniu. Jeden z najlepszych znawców dziejów społeczno-gospodarczych Polski nowożytnej, nap.: „Klucz brzostowski biskupstwa przemyskiego w w. XVII" (1910), „Studja nad organizacją własności ziemskiej w Bretanji w XVII. w." (1913), „Statystyka zawodowa ludności wiejskiej w Polsce w drugiej połowie XVI. w." (1918), „Poddaństwo włościan w Polsce i w niektórych innych krajach w XVIII. w." (1921), „Zarys gospodarczych dziejów Polski w czasach przedrozbiorowych" (1923), „Podział dochodów w żupach ruskich za Zyg. Augusta" (1927) i in.

4. Szczęsny, pol. malarz i krytyk sztuki, ur. w 1887, kształcił się w Paryżu i w Rzymie, należy do formistów. Maluje głównie krajobrazy; wydał monografię: E. Wittiga i J. Mierzejewskiego.

**Rutland**, miasto w stanie Vermont (Ameryka pñ.), w górach Green Mountains z 14.954 mieszk. Łomy marmuru.

**Rutland** (Rutlandshire), najmniejsze hrabstwo Angli z 394 km<sup>2</sup> i 18.020 mieszk. Stolicą jest O a k h a m z 3.340 mieszk.

**Rutland** John James Robert, ks. (od 1888), polityk angielski, (1818—1906), skrajny konserwatyista, od 1841 w Izbie Gmin, przyłączył się później do Disraeliego, 1888 wszedł do Izby Lordów.

**Rütli** (Grütli), polana góraska, otoczona skalnymi ścianami, na lewym brzegu jez. Uri. Według podania w 1307 zbrali się tu po raz pierwszy sprzysiężeni, którzy dali początek związkowi szwajcarskiemu.

**Rutowate**, p. Rutaceae.

**Rutowski** Tadeusz, polityk pol., (1850—1918), jeden z najwybitniejszych działaczy demokracji galicyjskiej, poseł do sejmu, wiceprezydent Lwowa, zasłużony około rozwoju artystycznego miasta, w czasie okupacji rosyjskiej 1914—15 wstawił się troskliwą opieką nad ludnością i nieugiętą, pełną godności postawą wobec władz rosyjskich. Wywieziony 1915 do Rosji, po powrocie z entuzjazmem witany był przez społeczeństwo.

**Rutski** (także R u c k i) Weljamin, metropolita kijowski, (1573—1637). Pochodził z rodziny moskiewskiej, osiadłej od XVI. w. na Litwie, spolszczonej, kalwińskiej. Kształcił się w Nowogródku i Wilnie, potem w Pradze i Würz-

burgu, wreszcie w Rzymie, przeszedł na katolicyzm, pozostawał pod wpływem jezuitów. 1603 wrócił do Wilna, 1607 wstąpił do bazylianów, 1611 został biskupem-sufraganem Pocięja, (ob. Pocięj 1.), zaś 1613 po śmierci tegoż metropolity kijowskim. Rozwinął żywą działalność w kierunku utrwalenia unji, odrodził zakon bazylianów, podniósł stan wykształcenia duchowieństwa (zwłaszcza wyższego). Zostawił po sobie kilka prac polemicznych, pisanych dobrą polszczyzną.

**Rutte** Mirosław, poeta czeski, ur. 1886, należy do t. zw. „pragmatystów“, autor zbiorów poetyckich: „Ogniste fale“ (pełne pogody i optymizmu) i „Noc księżycowa“ (o zmysłowo-uczuciowej barwie), tłumacz zbiorowego dzieła o „Nowej europejskiej sztuce i poezji“.

**Rutwica**, ob. Galega.

**Rutyl**, minerał, dwutlenek tytanu,  $TiO_2$ , występujący w tetragonalnych kryształach (o innym pokroju, aniżeli kryształy anatazu, który również jest dwutlenkiem tytanu i tworzy tetragonalne kryształy) barwy brunatnej lub czerwonej o połysku metaliczno-diaamentowym. Łupliwość wyraźna równolegle do ścian słupa 110 i 100. Tw. 6—6,5, c. wł. 4,2—4,3. Częstymi są sercowate bliźniaki rutylu, występujące w łupkach krystalicznych. W postaci pięknych kryształów znany jest ze Styrii (okolice Modriach) i z Georgji (Graves Mount). Igiełkowate utwory bliźniacze, tworzące sieć nitek r., przecinających się pod kątem  $65^\circ$ , noszą nazwę *sagenitu*. Ciemne odmiany bogate w żelazo zostały nazwane *nigrynem*. R. ulega przeobrażeniom, przechodząc w *leukoksen* i *ilmemit*.

**Rutyna** (z franc. routine), wprawa, nabyta przez dłuższą praktykę.

**Ruvo di Puglia** (Rubi staroż.), miasto w prow. Bari (Włochy), przy kolei: Bari—Barletta z 26.628 mieszk., romańską katedrą (XIII. w.), Palazzo Spada (XVI. w.), Muzeum Jatta i kamieniołomami.

**Ruwer**, prawoboczny dopływ Mozeli, długi 40 km. Nad brzegami R. udają się doskonałe wina.

**Ruxerówna** Mieczysława, archeol. klas., ur. 1891, studja w Krakowie, następnie asystentka na Uniwers. Jag. w Krakowie, 1923 zast. prof. na Uniwers. Poznańskim. Napisała: „Historja naszyjnika na obszarze kultury egejsko-minojskiej“ i i.

**Ruy** Barbosa, polityk brazylijski, (1851—1923), od 1877 deputowany, jeden z założycieli republiki, opracował konstytucję 1891, przeprowadził rozdział Kościoła od państwa, reprezentował swój kraj na drugiej konferencji pokojowej w Hadze, w 1917 zwolennik wystąpienia przeciw Niemcom.

**Ruysbroek** Jan van, średniowieczny mistyk niderl. („Doctor ecstaticus“), (1293—1381), augustjanin, autor pism mistycznych.

**Ruysch** Rachel, malarka niderlandzka, (ok. 1665—1750), uczenica W. van Aelsta, żona portrecisty *Poola* († 1745), 1708—16 nadworna malarka w Düsseldorfie, malowała przeważnie kwiaty i owoce.

**Ruysdael**, malarze niderlandzcy, ob. Ruisdael i Ruijsdael.

**Ruyter** (R u i t e r) Michiel Adrianszoon, najwybitniejszy admirał holenderski, (1607—1676), brał udział w trzech wojnach morskich pomiędzy Anglią a Holandją, 1667 zmusił Anglików do pokoju w Breda, 1672 pokonał sprzymierzoną flotę angielsko-francuską w Solebay, odniósł 1673 świetne zwycięstwo pod Kykduin, ratując Holandję z najwyższego niebezpieczeństwa. Po pokoju westminsterskim z Anglią (1674) wyruszył na czele drobnej floty holendersko-hiszpańskiej przeciw Francji na morze Śródziemne i został śmiertelnie ranny pod Messyną.

**Rużombark** (słow. Ružomberok, niem. Rosenberg), miasto w żupie liptowskiej na Słowaczycie, nad rz. Wagiem, przy kolei: Koszyce—Bogumin z 14.220 mieszk., jeden z głównych ośrodków życia umysłowego Słowaków. Posiada przemysł tekstylny, drzewny i papierowy. Wpobliżu zdrojowisko Lučky i ruiny zamku Likavka.

**Ryba**, ob. Ryby; r. symbol Chrystusa u pierwszych chrześcijan, ob. Ichtys.

**Ryba latająca**, gwiazdozbiór, ob. Piscis volans.

**Ryba latająca**, ob. *Exocoetus volitans*.

**Ryba południowa** (*Piscis austrinus*), gwiazdozbiór południowy z piękną gwiazdą pierwszej wielkości ( $\alpha$ , Fomalhaut).

**Rybacki półwysep**, część półwyspu Kola. Obecnie należy częścią do Finlandji (od 1920), a częścią (wsch.) do Rosji.

**Rybactwo, rybołówstwo** [do tego tabl. poza tekstem], w ścisłym znaczeniu czynności związane z wykonywaniem połowu ryb; w szerszym znaczeniu gospodarcze wyzyskanie całej produkcji organicznej wód, a więc nietylko ryb, lecz wszystkich w wodzie będących zwierząt i roślin.

**Rodzaje r.** Rozróżniamy r. morskie i śródlądowe. R. morskie jest wykonywane albo przy brzegach, albo na pełnym morzu i w zależności od tego nazywa się r. przybrzeżnym lub r. dalekomorskim. R. śródlądowe jest wykonywane przeważnie na wodach słodkich. Zależnie od rodzaju wody, mówimy o r. rzecznym, jeziornym lub stawowym. R. może być wykonywane dla utrzymania się (r. zawodowe) lub jako rozrywka (r. sportowe). Do sportowego połowu ryb prawie wyłącznie używanym narzędziem połowu jest t. zw. ręczna wędka. Stąd często r. sportowe nazywa się wędkarskim lub sportem wędkarskim.

**Stosunki prawne.** Prawo wykonywania r. przysługuje każdemu obywatelowi państwa w morskich wodach przybrzeżnych. Pas wód przybrzeżnych czyli t. zw. terytorjalnych na morzu ma w różnych krajach ustaloną przez dane państwo szerokość, wynoszącą od kilku do kilkunastu km. Na wybrzeżu polskim pas ten ma, jak we większości państw, 3 mile morskie (ok. 5 km) szerokości. Do wód przybrzeżnych włącza się również mniejsze zatoki. — Na otwartym morzu (poza pasem przybrzeżnym) wolno łowić każdemu.

W wodach śródlądowych stosunki

prawne są bardziej skomplikowane. Przykładowo przytoczyć można, że prawo rybołówstwa może posiadać właściciel danego zbiornika (np. w stawach), właściciel gruntów brzeżnych (w niektórych jeziorach i rzekach) lub państwo (np. na rzekach żeglownych wzgl. spławnych).

Dla ochrony ryb przed rabunkowym wyłowieniem w niektórych wodach, np. we wodach otwartych, rzekach, jeziorach, istnieją we większości państw ustawy rybackie, na podstawie których władze administracyjne mają prawo wydawania przepisów ochronnych, idących w kierunku: ograniczeń czasu połowów (t. zw. czas ochronny), ograniczeń co do wyłowu zbyt małych ryb (t. zw. miary minimalne) i zakazu używania pewnych narzędzi połowu zbyt rybostan niszczących (np. środków wybuchowych i trujących).

W Polsce niema dotąd (1931) jednolitej ustawy ryb.; obowiązują: w b. zaborze austriackim ustawa o rybołówstwie z r. 1887, w b. zaborze pruskim ustawa rybacka z r. 1916, w b. zaborze rosyjskim niema żadnej ustawy rybackiej.

**Zasady gospodarki rybnej.** Podstawową zasadą gospodarki rybnej na wszystkich wodach jest hodowanie ryby młodej, szybko rosnącej, a usuwanie ryby starej, t. j. takiej, która doszedłszy do pewnej wielkości mało przyrasta w stosunku do pobieranego pokarmu. Również ważną rzeczą dla racjonalnej gospodarki rybnej jest stosowanie się do zasady „właściwa ryba we właściwej wodzie”. Właściwym jest np. hodowanie w naszych nizinnych stawach karpia, w potokach górskich i stawach podgórskich pstrąga, w średnich biegach rzek leszcza i sandacza, w niektórych jeziorach węgorza. Niekorzystne zaś jest hodowanie np. karpia w jeziorach (ponieważ jest on ostrożny, omija sieci i trudno go stamtąd wyłowić), karpia w stawach (ponieważ b. powoli rośnie) i t. d.

Racjonalna gospodarka rybna wymaga regulowania składu rybostanu w myśl powyższych zasad. Cel ten osiąga się w zbiornikach wód otwartych (jeziora i rzeki) przez intensywny połów. Pozwala on bowiem na usuwanie ryby wyrosniętej (starej) i na wyłowienie chwastów. Rybę młodą wpuszcza się zpowrotem do wody. Najidealniej regulować możemy rybostan w gospodarstwie stawowym, gdzie przez spuszczenie wody wszystkie ryby dostają się w nasze ręce.

**Gospodarstwo rybne stawowe.** Przewodzi się je w stawach, t. j. takich zbiornikach wody, które biologicznie tem różnią się od jezior, że roślinność t. zw. gruba w stawach może dochodzić do środka, podczas gdy w jeziorach część jezior wolna jest od zarośnięcia większą roślinnością. Technicznie cechuje stawy ponadto możliwość spuszczenia z nich wody (osuszania) i napełniania wodą na nowo (zalewania lub napinania stawu). W tym celu stawy zaopatrzone są w urządzenia, służące do regulowania stanu wody, czyli t. zw. mniczy (zwane też pidłami), które mogą być wpustowe i wypustowe. Mnicz wypustowy położony jest z reguły w najniższym miejscu stawu. Część

stawu przy mnichu nazywa się łowiskiem, gdyż tam przy spuszczeniu wody ze stawu gromadzą się ryby i tam się je łowi. Dla łatwiejszego osuszenia z wody, oraz dla ułatwienia rybom zejścia do łowiska służą rowy wykopane w dnie stawów. Pod względem zaopatrywania stawów w wodę wyróżniamy: 1) stawy opadowe, 2) źródlane, 3) oparte na dopływie wody z rzeki lub potoku. Stawy, których nie można dowolnie spuszczać i napełniać wodą, nazywamy stawami „dzikimi” (liczne zwłaszcza w Małopolsce wsch.).

Gospodarstwo stawowe karpio- we zajmuje w Polsce ok. 60.000 ha powierzchni zalewu o produkcji ok. 9.000.000 kg. Wydajność naturalna z 1 ha waha się między 20 a 600 kg. Przebieg produkcji w g. stawowym przedstawia się następująco: Do małych płytkich, ok. 30 cm stawków, zwanych tarliskami, wpuszcza się na wiosnę dojrzałe płciowo karpie t. zw. tarlaki. Jeden komplet tarlaków, składający się z reguły z jednej ikrzyicy i dwóch mleczaków daje nam ok. 100 do 500 tysięcy ziarn ikry, umocowanej na trawach i innych roślinach. Z ikry tej po 2—8 dniach wylęga się t. zw. wycier, t. j. narybeczek długości ok. 6—7 mm. Wycier ten przesadza się lub przepuszcza w ilości od 30—50 tysięcy na 1 ha do stawów zwanych I. przesadką, gdzie pozostaje on ok. 4—6 tygodni, dorastając do 4—6 cm długości. Z początkiem lipca zazwyczaj następuje powtórne przesadzenie t. zw. narybku lipcowego do II. przesadki w stosunku ok. 1000 do 2000 sztuk na 1 ha. Narybek rośnie tu aż do jesieni, a niekiedy zimuje do następnej wiosny. Waga narybku po pierwszym sezonie produkcyjnym winna wynosić ok. 50 gramów. W drugim roku hoduje się narybek w stawach t. zw. odrostowych i otrzymuje z niego rybę, która winna ważyć ok. 250—300 gr i która nazywa się kroczkami. W trzecim roku z kroczków otrzymujemy również w stawach odrostowych t. zw. rybę kupiecką (lub handlową) o wadze ok. 1—2 kg. Powyższy cykl produkcyjny trwa trzy lata i mówimy wtedy o turnusie 3-letnim. W niektórych gospodarstwach produkuje się lżejszą rybę kupiecką wagi 500—900 gr w turnusie 2-letnim. Na czas zimy ryby przenosi się albo do t. zw. zimochowów, albo do magazynów, które to zbiorniki posiadają zaopatrzenie w wodę, pozwalające na przetrzymywanie większej ilości ryb.

Obsada. Każdy staw posiada ograniczoną ilość pokarmu naturalnego i może wyprodukować ilość kg mięsa ryb proporcjonalną do ilości tego pokarmu. Stąd też i ilość ryb wpuszczanych do stawu winna odpowiadać jego wydajności. Dla obliczania ilości ryb (1), którym mamy dany staw obsadzić, stosuje się powszechnie wzór  $1 = \frac{P}{p}$ , gdzie P jest to wydajność danego stawu, p — preliminowany przyrost na sztuce. Do obliczonych w ten sposób ilości dodaje się pewien odsetek (od 5 do 20%) na straty w sztukach.

Nawożenie. Zwiększyć wydajność naturalną z danego stawu można przez stosowanie nawozów pomocniczych. Z pośród nich najczę-

ściej używa się superfosfatu i soli potasowej, oraz wapnia. Również stosowane jest nawożenie stawów gnojówką. Nawożenie obornikiem nie daje natomiast pożądaných wyników.

Żywienie. Uzyskanie większych przyrostów ze stawów otrzymuje się przez sztuczne żywienie karpí. Żywienie to może być stosowane tylko w ograniczonej mierze i może zwiększyć wydajność naturalną nie więcej jak 3—4 krotnie. Najważniejszą paszą w gosp. karpio- wym jest ziarno łubinu, które skarmia się w postaci surowej i nieodgoryczonej, oraz zwykłe śrutowanej. Poza łubinem używa się, jednak już w mniejszej mierze, kukurydzy, grochu, jęczmienia, żyta i t. p.

Gospodarstwo stawowe pstrągo- we. Ta gałąź g. rybnego bywa również nazywana sztuczną hodowlą ryb, ponieważ ma się tu do czynienia ze sztucznie przeprowadzonym rozmnażaniem ryb, podczas gdy w gosp. karpio- wym rybom rozmnażają się same, a ingerencja człowieka ogranicza się do stworzenia tarlaka warunków zewnętrznych, sprzyjających tarłu. Sztuczne zapłodnienie, przeprowadzone przez człowieka u ryb łososiowatych polega na wyciśnięciu ikry i plemników do jednego naczynia suchego (t. zw. suchy sposób), zmieszaniu ich ze sobą i następnie polaniu wodą. Ma ono swoje uzasadnienie w tem, że niektóre łososiowate mają stosunkowo niewielką ilość ikry, która przytem przy rozmnażaniu się ryb w naturze w małym tylko odsetku ulega zapłodnieniu. Przyczyną tego zjawiska jest to, że plemniki tych ryb po dostaniu się do wody już po 30 sekundach nie są zdolne do zapładniania. Przy zapłodnieniu natomiast sztucznem, gdzie na sucho następuje wymieszanie się produktów płciowych, zostaje zapłodnione, praktycznie biorąc, 100% ikry. Sztucznie zapłodnioną ikrę umieszcza się na aparatach wylęgowych.

Wylęgnięty narybek daje się do stawów pstrągowych, które są naogół głębsze od stawów karpio- wych i mają zimniejszą wodę. W stawach tych dają się pstrągi doskonale karmić takimi karmami, jak: odpadki z rzeźni, mączki z krwi, mięsne i t. p.

Rybołówstwo na wodach otwartych. Polska posiada w przybliżeniu 200.000 ha jezior i ok. 35.000 km wód bieżących. Produkcję ryb z nich szacuje się na ok. 10.000.000 kg. Gatunki ryb poławiane w większych ilościach w naszych jeziorach są: karaś, leszcz, płotka, sandacz, sielawa, sieja, stynka, węgorz i t. d.

Rybołówstwo morskie w Polsce. Gatunki w większych ilościach na naszym wybrzeżu poławiane są: łososię, płastugi (flądry), pomuchle (dorsze), śledzie, szproty i węgorze. Ilość ryb łowionych na naszym wybrzeżu jest bardzo zmienna i wynosi ok. 2.000.000 kg rocznie.

Narzędzia, służące do połowu ryb. Rozróżnia się narzędzia połowu bierne i czynne. Do biernych należą te, które stanowią rodzaj zasadzki na rybę, która sama się w nie łapie. Czynne wymagają naogół większej aktywności od rybaka, gdyż chodzi przy nich

o wyszukiwanie i przychwycenie ryb. Do biernych należą: sieci zastawne (stojące, mance, nety i niektóre pławnice, które wpuszczają się do wody jako pionową ścianę, utrzymywaną u góry przez pływaki i obciążoną od dołu ciężarkami). Ryba łowi się przez to, iż usiłując przejść przez oczka sieci, zahacza się w nich częścią skrzelową. Takimi sieciami łowi się np. śledzie, szproty i t. d. Biernym narzędziem są również żaki, czyli więcierze (z wikliny, drutu oraz sieci rozpiętych na obręczach). Ryba przeciska się do wnętrza więcierza przez rodzaj stożka otwartego na końcu, a stamtąd nie może już zpowrotem się wydobyć. Żaki można ze sobą łączyć przy pomocy skrzydeł i zastawiać niemi wodę na większej przestrzeni. Więcierzami łowi się wiele gatunków ryb, między innymi węgorza. — **Wędki**: poza ręczną wędką, która jest raczej narzędziem aktywnym, używane są np. w rzekach wędki lub wędy przybrzeżne, t. j. przymocowane do brzegu liny z haczykiem i przynętą na końcu. Na morzu używa się wędek (węd) umocowanych w równych odstępach na bardzo długiej (nieraz kilometrowej długości) linie. Wymienić tu można t. zw. takle, na które poławia się łososie na naszym wybrzeżu.

Do narzędzi czynnych należą sieci pociągane, którymi się ryby otacza (zaciąga); tu należą t. zw. włoki i niewody. Niewód składa się z 2 skrzydeł i worka zwanego matnią. Duży niewód denny zaciągany przez statek parowy nazywa się trawłem. Innym typem jest sieć zarzucana na upatrzone miejsce. W wodach słodkich posługują się rybacy często t. zw. podrywkami, sufatami, karsarkami i t. d.

**Choroby ryb.** Przysłowie „zdrów jak ryba we wodzie” nie odpowiada rzeczywistości. Ryby chorują i w związku z tem masowo niekiedy giną. Takie masowe śnięcia ryb wywołują np. choroby spowodowane przez bakterje. Z tych chorób w Polsce wyrządziły duże straty w rybostanie t. zw. wrzodnica czyli furunkuloza u łososiowatych i t. zw. chroba lubelska („dżuma”) u karpowatych. Niewyjaśnione są jeszcze przyczyny jednej z najpospolitszych chorób karpia, t. zw. ospy, która objawia się bujaniem i rogowacieniem nabłonka. Istnieje całe mnóstwo pasorzytów skóry ryb, jak np. *Ichtiophthirius* i *Chilodon* z wymoczków, *Costia necatrix* z wiciowców, *Argulus* cz. t. zw. wesz rybna ze skorupiaków, *Piscicola geometra* z pijawek, *Gyrodactylus* z przywr. Skóra ryb wrażliwa jest wogóle na nagłe zmiany temperatury, zachodzące np. przy transportowaniu ryb (t. zw. „choroba przeziębienia”). Na zbyt niską temperaturę reagują ryby t. zw. „chorobą nozdrzy”. Masowy pomór narybku karpowatych wywołuje pasorzyt skrzelu *Dactylogyrus* z przywr. W krwi ryb pasorzytuje wiciowiec *Trypanoplasma* i robak *Sanguinicola*. W celu uwolnienia ryb od pasorzytów zewnętrznych stosuje się kąpiele, z których najczęściej stosowana jest kąpiel w 2<sup>1</sup>/<sub>2</sub>% roztworze soli kuchennej.

**Wwóz i wywóz ryb do Polski.** Prawie całą produkcję ryb ze stawów, rzek, jezior

i morza, wynoszącą razem średnio ok. 21 milionów kg spożywa się wewnątrz kraju. Eksport w latach 1926—1931 wynosił tylko 1,500.000—2,100.000 kg rocznie. Z gatunków eksportowanych na pierwszym miejscu wymienić należy węgorza i łososia. Powyższa produkcja nie zaspokaja jednak wewnętrznej konsumpcji ryb, zwłaszcza jeżeli chodzi o rybę morską. To też import ryb do Polski w okresie 1926—1931 wahał się od 60—100,000.000 kg rocznie, z czego śledzie stanowiły ok. 80%. — Pomimo importu ryby słodkowodnej, wynoszącego w wspomnianych latach od 2,600.000 do 4,300.000 kg jest Polska pod względem produkcji ryby słodkowodnej krajem samowystarczalnym.

**Rybaka pierścień** (łac. *annulus piscatorius* lub *piscatoris*), ob. *Annulus*, por. też *Breve*.

**Rybalt** (z włosk.), w średniowieczu i później śpiewak kościelny; psalmista, żak, śpiewający pieśni nabożne; aktor wędrowny i śpiewak; nauczyciel, człowiek uczony. — **Rybaltowska komedia**, rodzaj polskiej literatury mieszczańskiej, głównie z XVII. w., przeważnie anonimowej, rodzima farsa polska, zaczątki oryginalnej komedji polskiej. Do najdawniejszych i najciekawszych należą: „Wyprawa plebańska” (1590), „Albertus z wojny” (1596), „Szołtyś z klechą” (1598), „Wyprawa żydowska na wojnę” (1606), „Peregrynacja dziadowska” (1612), „Komedia o Wawrzku do szkoły i ze szkoły” (1612), „Wyprawa ministra na wojnę do Inflant” (1617), „Walna wyprawa do Wołoch ministrów na wojnę” (1617), „Zwrócenie Matjasza z Podola” (1617—20), „Dziewostąb dworski” (1620), „Mięsopest” (1622), Piotra Baryki „Z chłopą król” (1637). Zbiorowe wyd. 21 zabytków „Polskiej komedji rybałtowskiej” oprac. Karol Badecki (1931); bibliografia tegoż p. t. „Literatura mieszczańska w Polsce XVII. w.” (1925).

**Rybarski Roman**, polityk i ekonomista pol., ur. 1887, prof. skarbowości w Uniw. Jagiellońskim, 1919 wiceminister b. dzielnicy pruskiej i skarbu, 1921 prof. ekonomji w politechnice, 1924 w Uniw. warszawskim, 1928 poseł i prezes Klubu Narodowego w Sejmie, czynny również jako publicysta, nap.: „Nauka o podmiocie gospodarstwa społecznego” (1912), „Wartość wymienna jako miara bogactwa” (1914), „Idea gospodarstwa narodowego” (1918), „System ekonomji politycznej” (1924—30, 2 t.), „Naród, jednostka i klasa” (1926), „Handel i polityka handlowa Polski w XVI. stuleciu” (1928, 2 t.), „Gospodarstwo księstwa Oświęcimskiego w XVI. w.” (1931).

**Rybczyński Mieczysław**, inżynier pol., ur. 1873, poświęcił się budownictwu wodnemu. W 1920 objął katedrę bud. wodnego na Politechnice warszawskiej, 1921 został wiceministrem, a potem kierownikiem min. robót publicznych.

**Rybi klej**, ob. *Karuk*.

**Rybi pęcherz**, 1. Pęcherz pławny u ryb, ob. *Pławny pęcherz*. — 2. Nazwa handlowa przetrwatywy, wyrabianej ze ślepej kiszki jagniąt. — 3. W architekturze późnogotyckiej forma maswerku, ob. *Flamboyant*.

**Rybia łuska**, choroba skórna, ob. *Ichthyosis*.

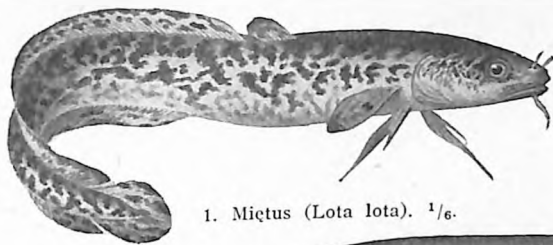
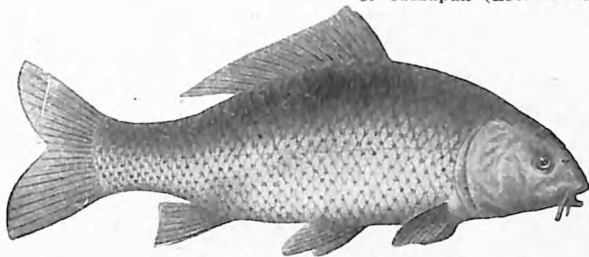
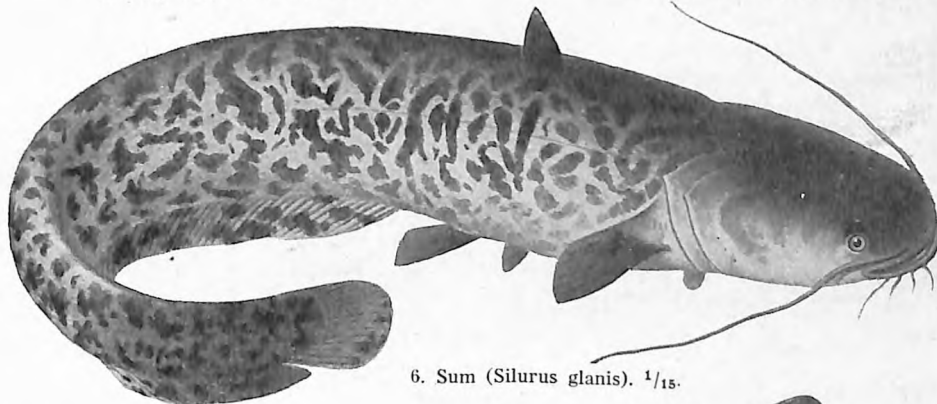
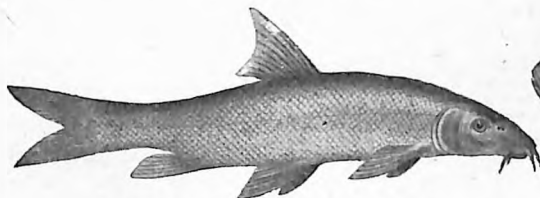
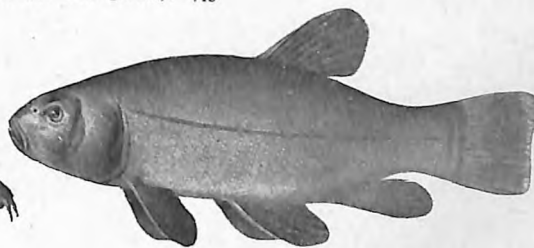
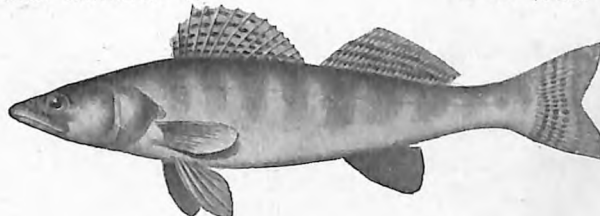
1. Mietus (*Lota lota*).  $\frac{1}{6}$ .2. Ciernik (*Gasterosteus aculeatus*).  $\frac{2}{3}$ .3. Szczupak (*Esox lucius*).  $\frac{1}{10}$ .4. Karp (*Cyprinus carpio*).  $\frac{1}{10}$ .5. Piskorz (*Cobitis fossilis*).  $\frac{1}{6}$ .6. Sum (*Silurus glanis*).  $\frac{1}{15}$ .7. Brzana (*Barbus fluviatilis*).  $\frac{1}{7}$ .8. Lin (*Tinca tinca*).  $\frac{1}{10}$ .9. Sandacz (*Lucioperca sandra*).  $\frac{1}{15}$ .





1. Śledź (*Clupea harengus*).  $\frac{1}{5}$ .



2. Makrela (*Scomber scombrus*).  $\frac{1}{6}$ .



3. Stynka (*Osmerus eperlanus*).  $\frac{1}{5}$ .



4. Wątlusz (*Gadus morrhua*).  $\frac{1}{6}$ .



5. Lupacz (*Gadus aeglefinus*).  $\frac{1}{7}$ .

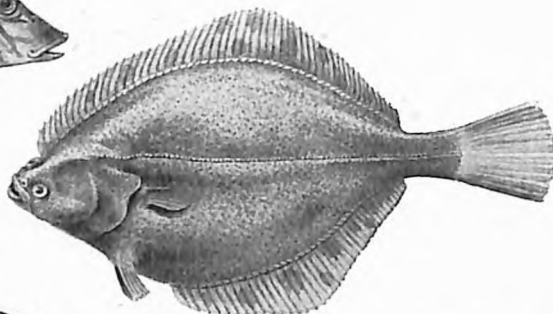

6. Fląderka (*Pleuronectes flesus*).  $\frac{1}{6}$ .



7. Kurek gurnard (*Trigla gurnardus*).  $\frac{1}{4}$ .

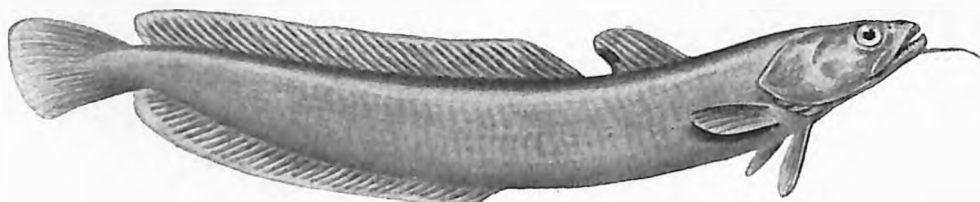

8. Miętus morski (*Molva vulgaris*).  $\frac{1}{12}$ .



9. Wilk morski (*Anarrhichas lupus*).  $\frac{1}{10}$ .

**Rybia skóra**, pochodzi z różnych odmian rekinów. Używana jest jako materiał szlifierski, a w najnowszych czasach także do wyrobu modnej galanterji skórzanej.

**Rybicka**, 1. rytmowniczka pols. pierwszej połowy XIX. w., znana z portretu Anny Terleckiej i widoku Wieliczki, wykonanych w Pradze, ok. r. 1835.

2. Ludwika z Dobrzyńskich, polska historyczka filozofji, ur. 1868, studjowała w Szwajcarii, Francji i Anglii, 1919 docentka historii filozofji na Uniw. Poznańskim. Prace: „Etyka Tomasza Brauna“ (1909), „System etyczny Hugona Kollątaja...“ (1917) i i.

**Rybicki** Andrzej, współczesny pisarz polski, autor dramatu: „Kostjum Arlekina“.

**Rybie guano**, zw. też mąką rybią, nawóz sztuczny, wyrabiany z ryb morskich, nie nadających się do spożycia, przez rozgotowanie, wysuszenie i zmielenie. Zawiera 3—16% kwasu fosforowego, 5—12% azotu i około 1% potasu.

**Rybnik cukrowy** (cukrzyczka), ob. Apterygota.

**Rybińsk**, miasto okręg. w gub. Jarosław (Rosja), na prawym brzegu Wołgi, przy ujściu Czeremchy i Szeksny, na węźle systemu kanałów łączących Wołgę z Nową i Dźwiną ptn. (port rzeczny), przy kolei: Jarosław—Bołogoję z 53.870 mieszk., muzeum i znacznym przemysłem (metalowy, drzewny, skórny, młynarski i spożywczy). Do 1778 nazywało się miasto Rybnaja Słoboda.

**Rybiński**, 1. Jan, poeta pol. z drugiej poł. XVI. w., wydał m. i.: „Gęśli różnorodnych księga I.“ (1593).

2. Maciej, brat. popr., zm. 1612, kaznodzieja kalwiński, autor najpiękniejszego po Kochanowskim przekładu pol. Psalmów Dawida (1598, 16 wydań do r. 1639).

3. Jan, synowiec R. 1., rektor szkoły w Lesznie w l. 1625—29, autor „Podróży naukowej za granicę w l. 1616—1623“ (wyd. 1922).

4. Maciej, generał polski, (1784—1874), wstąpił 1806 do armji francuskiej, następnie jako oficer Księstwa Warszawskiego brał udział w kampanjach 1809, 1812 i 1813, odznaczając się zwłaszcza w wyprawie moskiewskiej. Za Królestwa Kongresowego dowódca pułku, uczestniczył w głównych bitwach powstania listopadowego, w ostatniej jego fazie sprawował naczelną dowództwo i przekroczył z główną armją granicę pruską, gdzie złożył broń. Na emigracji odgrywał czynną rolę jako przywódca t. zw. stronnictwa wojskowego.

**Rybitwy** (rybołówki, Sterninae), podrodzina mew, cechująca się niezwykłe zwinnym lotem, stąd nazwa jaskółek morskich. Są to ptaki niewielkie, smukłe, dziób prosty, ostrokończysty, pierze miękkie, z jedwabistym połyskiem. Nogi krótkie, skrzydła długie, kończyste, ogon rozwidlony. Żyją na całej kuli ziemskiej nad morzami i nad wodami słodkimi, żywiąc się rybami i owadami. Gnieźdzą się gromadnie, gniazda budują niedbale. Rybitwa wielkodzioba (Hydropogne caspia Pall.) do 52 cm długa, ma wierzch głowy czarny, zimą białą nakrapianą, lotki i sterówki popielate, reszta ciała biała. Zamieszkuje Azję środkową i Europę pld., do nas zalatuje b. rzadko. Żywi się ry-

bami i ptactwem wodnym. R. z wycza jna (Sterna fluviatilis Naum.) pospolita nad Bałtykiem, w głębi kraju rzadka, zwierzęcu jasno popielata, od spodu biała. Chwytając zdobycz, wywija w powietrzu koziółka. R. białoczelną (S. minuta L.) pospolita nad Wisłą od ujścia po Kraków, najzwinniejsza z r., na zdobycz rzuca się tak silnie, że uderza o wodę, która się rozpryskuje. R. czarna (Hydrochelidon nigra L.) w lecie aksamitno czarna, w zimie biała, pospolita nad wodami, na zimę odlatuje.

**Rybkiewicz**, 1. malarz polski, osiadły w połowie XVIII. w. we wsch. Małopolsce, malował portrety; jego portret biskupa przemyskiego A. W. Betańskiego rytował 1785 Prixner we Lwowie.

2. Józef, malarz polski XVIII. w. w Krakowie, malował portrety, z których jeden, przedstawiający Władysława Jagiełłę, był w posiadaniu Tadeusza Czackiego w Porycku.

**Rybkoński** Jan, malarz polski, (1808—1853), studja odbył w Krakowie. Przebywał w Sandomierskiem i Kieleckiem, 1850 osiedlił się w Warszawie jako profesor rysunków. Malował portrety.

**Rybkowski** Tadeusz, malarz polski, (1848—1926), studja odbył w Krakowie i Wiedniu (uczeń Löfflera i Makarta). Mieszkał w Wiedniu, gdzie malował dekoracje sklepień, supraportów i t. d., także widoki miasta („Platz am Hof“ w Krak. Muzeum Narodowym); następnie osiedlił się we Lwowie, wtedy też powstały polskie sceny rodzajowe i t. p.

**Rybnne konserwy**, ob. Konserwy.

**Rybnik**, miasto powiatowe w woj. śląskiem, nad rz. Rudą lub Rybnicką Wodą (dorzecze Odry), przy kolei: Katowice—Raciborz, R.—Wodzisław i R.—Gliwice, 237 m nad poz. morza, 45 km na pld.-wsch. od Katowic z 13.468 mieszk. Siedziba wielu władz i instytucyj, posiada 2 szkoły średnie, kilka kościołów, klasztor Kawalerów Maltańskich i Urszulanek oraz znaczny przemysł (cegielnie, młyny, browary, tartaki, garbarnie, fabr. maszyn, mebli, wódek i likierów), kopalnie węgla i handel bydłem.

R. jest bardzo starą osadą, już bowiem ok. 1200 założono tu klasztor dominikanek, przeniesiony 1228 do Czarnowąsu. Po podziale dzielnicy opolskiej (1283) należał R. długo (do 1474) do ks. raciborskiego, później zaś (do 1532) było miasto chwilowo stolicą osobnego księstwa. Stolicą powiatu jest od 1818.

Powiat R. z 893 km<sup>2</sup> i 147.079 mieszk. (82% Polaków) ma charakter rolniczy.

**Rybołów**, ob. Orzeł. Por. też tabl. Ptaki 7 w t. 14.

**Rybołówki**, p. Rybitwy.

**Rybołówstwo**, p. Rybactwo, rybołówstwo.

**Ryby** (Pisces), 1. dwunasty znak zodiaku, 2. gwiazdozbiór północny.

**Ryby** (Pisces), zwierzęta kręgowce, zamieszkujące wodę, zmiennocieple, posiadają czaszkę, odnóża płetwowe, serce złożone z komory i przedsionka, skrzela jako organ oddechowy.

Anatomja i fizjologja. Skóra: w nabłonku liczne komórki słuzowe, w skórze właściwej liczne skostnienia w postaci łusek. Łuski mogą

przez zrost tworzyć pancerz z płyt kostnych jak u pławikonika, albo mogą zupełnie zniknąć (Torpedo, Gymnotus). Barwa r. zależy od komórek barwnikowych, a metaliczny połysk od kryształków guaninowych. Szkielet u niższych systematycznie r. chrzęstny, u wyższych kostnieje prawie zupełnie. W szkielecie osiowym zawsze występuje struna grzbietowa, ponadto kręgi chrzęstne lub kostne. Z kręgami łączą się żebra oraz promienie płetw nieparzystych. Płetwy parzyste, brzuszne i piersiowe. Płetwy funkcjonują jako stery, organem napędnym jest ogon. Płetwy są podparte promieniami miękkimi lub twardymi, jakoś promieni służy za podstawę układu systematycznego ryb kostnoszkieletowych. Kształt płetwy ogonowej zależy od przebiegu szkieletu osiowego i może być: a) dificerkiczny, b) homocerkiczny, c) heterocerkiczny. Mózg w masie swej mniejszy od rdzenia, przedomózgowie słabe, śródmózgowie silnie rozwinięte. Oczy nastawione do widzenia na małą odległość, u r. głębinowych teleskopowe. Uszu niema, labirynt funkcjonuje jako organ równowagi. Organa linii bocznej notują kierunek i siłę prądu wody. U kilkunastu rodzajów występują narządy elektryczne. Przewód pokarmowy: przełyk, żołądek i jelito z gruczołami, jak wątroba i trzustka. Niższe formy mają w jelicie fałd spiralny dla lepszego trawienia. Pokarm zwierzęcy, roślinożerne należą do wyjątków. Większość kostnoszkieletowych ma pęcherz pławny jako organ hydrostatyczny. Skrzela składają się z szeregów płytek obficie unaczynionych, gdzie odbywa się wymiana gazów między wodą i krwią. Niektóre r. przystosowały się do częściowego lub całkowitego oddychania powietrzem. Rozwój dokonuje się bez błon płodowych [omocznia i owodnia], niektóre żyworodne, większość jajorodna. Często metamorfoza.

**Biologia.** Zależnie od wód, które zamieszkuje, dadzą się r. podzielić na słodkowodne i morskie. Te ostatnie są głębinowe, przybrzeżne lub pelagiczne. Chrzęstnoszkieletowe poza nielicznymi wyjątkami morskie, kostnoszkieletowe morskie i rzeczne. Wędrowniki r. stoją w związku z tarłem. Śledzie, makrele i tuńczyki zbliżają się w tym celu ku wybrzeżom, łososi i jesiotry wpływają z mórza do rzek, a węgorze udają się z rzek do morza. W porze lęgowej samce dostają pięknych barw i narośle na skórze. Jaja noszą pakietami (ikra), żarłaczce pojedynczo. Opieka nad potomstwem istnieje u ograniczonej ilości gatunków; spełniają ją przeważnie samce. Na r. pasorzytują obficie pierwotniaki i skorupiaki.

**Podział ryb.** A) Placodermi — tylko kopalne, bez płetw parzystych, bez szcęk dolnych. B) Arthrodira — tylko kopalne, ze szcęką dolną. C) Elasmobranchii, szkielet chrzęstny, usta na spodzie głowy. Rekiny, raje cz. płaszczyki i zrosłogłowce (Holocephali). D) Teleostomi, szkielet przeważnie kostny, usta na końcu głowy. (Ob. Kostnoszkieletowe).

**Geograficzne rozmieszczenie:** Z 14.000 gatunków 2/3 żyje w morzu. Dla r.

słodkowodnych dadzą się wyróżnić 3 obszary zamieszkania. Północny, charakterystyczny obecnością jesiotrów, karpia, łososi i szczupaków, oraz małą ilością sumów. Południowy — dużo sumów i karpia. Południowy — sumów mało, brak karpia, zamiast łososi i szczupaków występują Galaxidae i Haplachitonidae. Z r. morskich przybrzeżne można zgrupować w 8 obszarów: oceanu arktycznego, umiarkowanego Atlantyckiego, umiarkowanego Spokojnego, wschodniego wybrzeża Ameryki podzwrotnikowej, zachodniego jej wybr., oceanu Indyjsko-pacyfistycznego, południowej Ameryki, Afryki i Australji, oceanu Antarktycznego.

R. kopalne. Z r. epok ubiegłych zachowały się do naszych czasów tylko części twarde, jak kości, łuski, zęby, płyty kostne i promienie płetw. Z r. starszych zachowały się tylko zęby albo płyty pancerza skórznego, natomiast niewiele ze szkieletu wewnętrznego, ponieważ był chrzęstny. Dopiero od jury występują r. o kręgach i czaszkach kostnych. Najstarsze r. z syluru i dewonu są Placodermi z przedstawicielami Cephalaspis i Asterolepis. Arthrodira i Coccosteus z dewonu stanowią przejście od nich do dwudysznych i jesiotrowatych. Rekiny znane już z syluru — Acanthodes. Jesiotrowate. Ganoidei występują od permu z gatunkami Palaeoniscus i Platysomus. Kostnoszkieletowe Teleostei występują dopiero od kredy.

**Rycerska poezja,** epika dworska średniowiecznego rycerstwa. Ok. r. 1160 wyszła z płn. Francji, w XIII. w. przedostała się także do Niemiec, a w XIV. w. już u swego schyłku do Włoch. W początkach krótkie rymowane parzysto romanse antyczne, bretońskie i awanturnicze, w XIV. w. romanse proza, wkońcu książki dla ludu.

**Rycerska szkoła,** zakład wychowawczy dla młodzieży szlacheckiej, przysposabiający do służby politycznej i wojskowej. Istniał w Europie od XVI. do XVIII. w. — W Polsce stale projektowane od XVI. w., doczekały się chwilowej realizacji za króla Władysława IV. (dla piechoty w Kudaku, dla artylerji w Lwowie). Pod nazwą Akademji powstaje r. sz. w Lunéville na dworze króla Stanisława Leszczyńskiego (1738 do 1766). Z inicjatywy króla Stanisława Augusta, a pod światłem kierownictwem ks. Adama Czartoryskiego powstaje w Polsce jesienią 1765 r. „Akademja szlacheckiego korpusu kadetów I. K. M. i Rzplitej“, późniejsza „Szkoła rycerska I. P. P. Kadetów I. K. M. i Rzplitej“. Początkowo obejmuje program wyższej szkoły, rychło jednak ulega przekształceniu, wprowadzając niższy kurs siedmioletni, oraz wyższy dwuletni, kształcący już zawodowo (prawo albo inżynierja). Kładziono duży nacisk na wykształcenie charakteru i wyrobienie poczucia honoru (katechizm kadecki), budzono patriotyzm i dopuszczano do samooceny i szlachetnego współzawodnictwa, stwarzając nowe zdrowe moralnie pokolenie. Szkoła przetrwała do 1795 r. Wyszli z niej m. i. Kościuszko, Kniaziewicz, Sokolnicki, Fiszer, Sierakowski, Niemcewicz, Orłowski, Wodzicki, Jasiński, Makro-

nowski, Wyszkowski. Istniał równocześnie li-tewski korpus kadetów. Szkoły wojskowe po-rozbiorowe nawiązały do szczytnych tradycy-j r. s., przyjmując jej urządzenia i katechizm.

**Rycerski Aleksander**, malarz polski, (1825—1866), malował obrazy rodzajowe i portrety. Główne dzieła: „Pożar Moskwy“, „Sesja pod namiotem“, portret własny, portret ojca i t. p.

**Rycerskie dobra**, ob. Rycerstwo.

**Rycerskie zakony**, w średniowieczu związki rycerzy; dzieliły się na duchowne i świeckie, ob. Zakony.

**Rycerstwo** (łac. Equites, niem. Ritter), w d a w n y m R z y m i e jeden ze stanów, ustanowiony według legendy przez Romulusa w sile 3 cen-turyj. Zczasem liczba centuruj podniosła się do liczby 18, stając się zawiązkiem stanu rycer-skiego (ordo equester). Na podstawie prawa L. Rosciusa (67 prz. Chr.) należeć mógł do stanu rycerskiego ten, kto wykazał się majątkiem li-czącym 400.000 sesterców. Odznaką r. był złoty pierścień, a przysługiwały r. specjalne miejsca w teatrze i cyrku. W czasach cesarskich byli oni podporą tronu i z pośród r. wybierali ce-sarze swych urzędników, przedewszystkiem zaś prefektów gwardji (praefectus praetorio). — Zupełnie odmienny charakter miało r. wie-ków średnich. Powstało ono w czasach wczesnego średniowiecza jako osobny stan o ściśle określonych ideałach, zadaniach i pra-wach. Pierwotnie nazwę r. otrzymywał każdy konny wojownik, lecz od ok. XI. w. nazwę tę mógł nosić tylko ten wojownik, który został pasowany na rycerza. By to nastąpić mogło musiał młodzieniec (po ukończeniu 15 lat) jako giermek zaprawiać się do ryc. rzemiosła na dworze możnych, przy boku pasowanego ry-cerza. Po złożeniu dowodów męstwa, uzyskaniu odpowiedniego wykształcenia (władanie ko-niem i bronią, polerowanie obyczajów, śpiew i poezja), pasowano giermka na rycerza. Do aktu tego przygotowywał się on przez spowiedź, by wreszcie w czasie mszy św., po złożeniu ślu-bów wierności Kościołowi, przestrzegania czci niewieścij, bronienia wdów i sierot otrzymać z rąk panującego pas rycerski i złote ostrogi, odznakę stanu rycerskiego. Panujący pasował r. zazwyczaj po ukończeniu przez nich 21 roku życia, chociaż dla specjalnych zasług stać się to mogło wcześniej. Z aktem pasowania na r. łączyło się na zachodzie zazwyczaj nadanie ziemskie, dzięki czemu obdarowany dobrami rycerskimi (beneficium) popadał w zależność lenną od swego nadawcy, stając się jego pod-danym (wasalem).

Inaczej ułożyły się stosunki w Polsce. Tu-taj z powodu braku porządku feudalnego pa-sowanie miało charakter wyłącznie moralny. Stan r. rozwija się w Polsce b. późno; dopiero pod koniec XIV. w. pod wpływem dynastji Andegawenów, słyszymy o szlachcie rycerzach, a era ich trwała b. krótko, bo do połowy XV. wieku. Mimo krótkiego okresu zapisało się r. polskie chlubnie na polach Grunwaldu, Ni-szu i Warny, błyszcząc nazwiskami Zawiszy Czarnego, Powały z Taczewa, Zyndrama z Ma-szkowic i tych w. i., którzy swe życie oddawali w walkach z Turkami. W okresie wojny 13-let-

niej znika i w Polsce typ rycerza średniowiecz-nego, a miejsce jego zajmuje najemnik, gotowy służyć każdemu wiernie, kto jego trudy sowi-cie opłaci.

R. średniowieczne walczyło konno, chociaż i do walki pieszej bywało szkolone. B r o Ń za-czepną stanowił miecz, włócznia, topór wojen-ny i sztylet zw. mizerykordją, często także cze-kan; broń odporna — zbroja, ob.

**Rycerz**, ob. Rycerstwo.

**Rycerz bez trwogi i bez skazy**, ob. Bayard.

**Rycerz błędny**, rycerz, szukający przygód w dalekich krajach, walczył w imieniu damy serca, by okryć się sławą, bronił pokrzywdzo-nych. Opiewany w literaturze średniowiecznej, wyszydzonej w „Don Kiszocie“ Cervantesa.

**Rycerze maltańscy** (rodyjscy), ob. Joanici.

**Rycerze pracy**, ob. Knights of Labor.

**Rycharski** Lucjan Tomasz, autor kompilacyj-nego zarysu historycznego „Literatury polskiej“ (1868, 2 t.).

**Rychbach**, ob. Reichenbach.

**Rychicki** M. J., pseudonim Maurycyego Dzie-duszyckiego (ob.).

**Rychliński**, 1. Karol, lekarz pol., ur. 1864, kierownik zakładu psychiatrycznego w Drewnicy. Ogłosił: „Okresowa psychoza“, „Istota na-tręctwa myślowego“, „Przyczyny powstawania bezwładu postępowego“ i w. in.

2. Jerzy Bohdan, współcz. pisarz polski, od-dzielnie wydał zbiór poezyj „Latający Holen-der“ (1920), cykle nowelistyczne przeważnie z życia na morzu: „Mah-Jong“ (1925), „Błękit-ny szpieg“ (1926), „Róża korsarska“ (1928), sze-reg przekładów powieściowych, m. i. Josepha Conrada, J. Londona, J. Galsworthy'ego, J. F. Coopera.

**Rychłowski**, 1. Franciszek, ksiądz, (1618—1680), reformator, prowincjał zakonu w Mało-polsce, zdolny i w swoim czasie sławny kazno-dzieja, występował przeciw Arjanom, napisał i wydał kilka zbiorów kazań, np. „Kazania na niedziele całego roku“ (2 tomy, 1666).

2. Kazimierz, współcz. poeta pol., wydał m. i. tom przekładów „współczesnych poetów fran-cuskich“.

**Rychtal**, miasto w pow. Kępno (woj. poznań-skie), nad rz. Studnicą, tuż nad granicą Śląska pruskiego, przy kolei: Kępno—Namysłów z 928 mieszk., tartakiem i handlem ziemio-płodami. Do 1919 należał R. do pow. Namysłów (Dolny Śląsk). Miasto istnieje od 1386, w 1782 całkiem zgorzało.

**Rychter**, 1. Józef, polski artysta dramat., (1820—1885), od 18 roku życia występował w rolach charakterystycznych, odrzuca-zując powodzenie, o skali talentu bardzo roz-ległej, do najlepszych swych kreacyj zaliczał zarówno Don Salustia z „Ruy Blasa“ W. Hugo, jak Jowialskiego Fredry, celował jednakowo w tragedji i komedji. Był również nauczycie-lem w szkole dramatycznej i przejściowo kie-rował teatrami w Warszawie, Krakowie (z Koź-mianem) i Poznaniu.

2. Józef, inżynier pol., ur. 1843, studjował w Zurychu, powołany 1874 na katedrę budowy dróg i rob. wodnych Akademji Techn. we Lwo-

wie, gdzie 1880 został profesorem politechniki. Napisał m. i. „Roboty wodne“.

3. Józef Jarosz (Hieronim), polski pisarz i dziennikarz, ur. 1860, wydawca pism pamiętnych Słowackiego (1884), autor studjów literackich o Słowackim i i., poematu „Droga Życia“ (1888), nowel historycznych „Ciernie i wawrzyny“ (1889), broszury „Przybyszewscy“ i i., w l. 1892—98 redaktor kilku czasopism satyryczno-humorystycznych, następnie dzienników krakowskich.

4. Tadeusz, malarz pol., \* 1873, kształcił się w Akademii krak., w Monachjum i w Paryżu. Wystawia od 1900.

**Rychter-Janowska** Bronisława, malarka pol., ur. 1872, kształciła się w Monachjum, w Akademii florenckiej i w Rzymie, maluje krajobrazy. Najbardziej znane są jej nastrojowe dworki wiejskie.

**Rychwał**, miasto w pow. Konin (woj. łódzkie), 14 km od stacji Zbiersk (kolej wąskotor. Kalisz—Turek), 18 km na pld.-zach. od Konina z 1.386 mieszk. i handlem.

**Ryckaert** David, malarz niderl., (ochrzcz. 1612—1661), malował sceny rodzajowe z życia wieśniaków, karczemne i t. d. w rodzaju A. Brouwera i Teniersa, dalej martwe natury. Dzieła w muzeach Antwerpji, Brukseli, Dreźnie i t. d.

**Rycyna**, ciało białkowane, występujące w nasionach rącznika (ob. Ricinus), bardzo trujące.

**Rycynowy kwas**  $C_{18}H_{34}O_3$ , nienasycony kwas dwukarbonowy, występujący w postaci glicerydu w oleju rycynowym (ob.).

**Rycynowy olej**, tłusty olej, otrzymywany z nasion rącznika (*Ricinus communis*), zapomocą wylączania lub ekstrakcji dwusiarczkiem węgla lub alkoholem. Tworzy ciecz bezbarwną wzgl. żółtawą, gęstą; zestala się w 17°, na powietrzu jełczeje. Głównym składnikiem r. o. jest ester glicerynowy kwasu rycynowego  $C_{18}H_{34}O_3$ . Znajduje zastosowanie jako środek przeczyszczający.

**Ryczałt**, kwota ogólna, ustalona na miejsce poszczególnych kwot wzgl. poszczególnych świadceń.

**Ryczdło**, róg pasterski, używany w Wielkopolsce.

**Ryczywół**, 1. miasto w pow. Oborniki (woj. poznańskie) nad rz. Gołnicą (dopływ Wełny), przy kolei: Rogoźno—Drawski Młyn, 13 km na pld.-zach. od Rogoźna z 1.228 mieszk. Posiada młyny, tartaki i handel bydłem. Miastem jest R. od 1 połowy XV. w.

2. osada miejska w pow. Kozienice (woj. kieleckie, nad rz. Radomką, nieopodal jej ujścia do Wisły, 16 km na pld. od Kozienic z 636 mieszk. Przystań żegluga parowej na Wiśle. O tej przysłowiowo lichej miejscinie pisał już bisk. Ign. Krasicki w XVIII. w., że „o Ryczywole zamilczeć wolę“. Miastem jest R. od XIV. w.

**Rydberg**, 1. Olof Simon, historyk szwedzki, (1822—1899), archiwarjusz w ministerstwie spraw zagran., ogłosił: „Sverges tractater med främmande magter“ (1—5 i 10—11 t., 1877—98), „Traktaten i Orechovets den 12. aug. 1323“ (1876), „Om det från unionsmötet i Kalmar år

1397 bevarade dokumentet rörande de nordiska rikenas förening“ (1886).

2. Victor, pisarz szwedz., (1828—1895), od 1878 członek Akademii, w swej działalności po raz ostatni łączył romantyczny idealizm z mieszczańskim liberalizmem XIX. w., jego powieść „Singoalla“ (1857) jest ostatnim przejawem szczerze romantycznej epiki, w pozostałych powieściach na tle wielkich zdarzeń historyczno-kulturalnych (chrześcijaństwo pierwotne, reformacja; „Korsarz“ 1857, „Ostatni Ateńczyk“ 1859, „Płatnerz“ 1891) przemawiał za tolerancją, postępowem i humanitaryzmem. Podobną jest jego mistrzowska liryka refleksyjna. Podejmował też radykalną krytykę Biblii (1862) i zajmował się zagadnieniami antycznymi oraz mitologią germańską. Wyd. zbior. 1896—1900, 14 t., 1900—05, 11 t.

**Ryde**, miasto i miejscowość kąpielowa na pld. wybrzeżu wyspy Wight (Anglja) z 11.294 mieszk.

**Rydel**, 1. Lucjan, lekarz pols., (1833—1895), od 1870 prof. okulistyki na Uniw. Jag. Zreorganizował klinikę krakowską i postawił ją na wysokim poziomie. Prace drukował przeważnie w Przegl. Lek.



L. Rydel.

2. Lucjan, poeta pol., (1870—1918), kolega i przyjaciel Wyspiańskiego, w którego „Weselu“ występuje jako Pan Młody; jako liryk („Poezje“ 1899, nowe wyd. 1901, III. wyd. 1909) odznaczał się świeżą uczuciowością i dużą melodyjnością wiersza; poświęcał się głównie twórczości dramatycznej: „Dies irae“ (1893), „Matka“ (1893), „Z dobrego serca“ (1897), „Zaczarowane koło“ (1900, najlepszy jego utwór dramatyczny, odznaczający się pięknem wiersza, malowniczością efektów, urokiem swojskości i mocno postawionymi rolami), „Na zawsze“ (1903), „Utwory dramatyczne“ (1903, 2 t.), „Bełtlem polskie“ (1905, popularne, ale na poziomie artystycznym wyniesione opracowanie jasełek), „Pan Twardowski“ (1906), „Bodenhain“ (1906), trylogja dramatyczna „Zygmunt August“ (I. „Królewski jedynak“, II. „Złote więzy“, III. „Ostatni“, 1913, utwór szeroko zakrojony, ale scenicznie chybiony, zaleca się wszakże pięknym wierszem); był wielbicielem świata klasycznego, z którego dał ładne opowiesci prozą: „Ferenike i Pejsidoros“ (1907) i „Z greckiego świata“ (1910), oraz znakomity (nieskończony) przekład „Iljady“. Wymienić nadto należy przed-

klady „Sawantek“ Moljera (1906) i „Amora i Psyche“ Apulejusa (1911), wydanie „Goffreda“ Tassa w przekładzie Piotra Kochanowskiego (1902), monografię o „Królowej Jadwidze“ (1910), klechdę wierszem dla dzieci: „Madejowe toże“ (1909).

**Ryder Karol Hartwig**, duński marynarz i badacz Grenlandji, (1858—1923), ostatnio dyrektor Instytutu Meteorologicznego w Kopenhadze. Na Grenlandji przebywał 1882—86 i 1891—92.

**Rydvist Johan Erik**, językoznawca szwedzki, (1800—1877), bibliotekarz w Sztokholmie. Główne dzieło „Svenska språkets lagar“ (prawa języka szwedzkiego; 1850—77, 5 t.) jest już przestarzałe.

**Rydułtowy Dolne**, wieś w pow. Rybnik (woj. śląskie), 12 km na płn. od Rybnika, przy kolei: Rybnik—Sumina z 5.876 mieszk. oraz fabr. wódek i likierów.

**Rydułtowy Górne**, wieś w pow. Rybnik, przy kolei: Rybnik—Sumina z 4.807 mieszk. i kopalniami węgla.

**Rydwán** (z niem. Reitwagen), dawniej w znac. wóz kryty, towarowy, dziś — wóz triumfalny. Stąd przen. iść za czymś r., być przez kogoś ujarzmionym, należeć do czyichś wielbicieli.

**Rydwán**, dwutygodnik artystyczno-literacki, wydawany w l. 1912—1919 (z przerwą) pod redakcją Cezarego Jellenty.

**Rydygier Ludwik**, chirurg pols., (1850—1920), studja w Gryfju, Berlinie i Strassburgu; w Jenie docent pryw. 1878/79. W r. 1887 powołany na katedrę w Uniw. Jag. w Krakowie, zorganizował nową klinikę chirurgiczną. Po kreowaniu w Uniw. Lwowskim wydz. lekarskiego, przeniósł się do Lwowa. Pod koniec życia mianowany szefem sanitarnym wojsk polskich na Pomorzu. Ogłosił w jęz. polskim, niem. i franc. ogromną ilość prac, z których wiele zawiera oryginalne pomysły, przede wszystkim z zakresu chirurgji żołądka i jelit.

**Rydz**, (*Lactarius deliciosus*), grzyb jadalny, ob. *Lactaria*.

**Rydz-Śmigły Edward**, generał dyw. W. P., \* 1886, przed 1914 artysta-malarz, brał żywy udział w organizowaniu oddziałów walki czynnej przed wojną światową, ukończył szkołę oficerską Związku Strzeleckiego; wyruszył na wojnę z I brygadą, od 1915 dowódca I pp. Leg., 1917—18 naczelny komendant P. O. W., wstąpił następnie do wojska pol., walczył na froncie płn. nad Dźwiną, 1920 dowódca armji pol. w wyprawie kijowskiej, 1922 inspektor armji.

**Rydzewska Nina**, współczesna poetka pol. z grupy „Kwadrugi“, wydała zbiór poezyj „Miasto“ (1929).

**Rydzyna**, miasto w pow. Leszno (woj. poznańskie), nad rz. Kopanicą Polską (dopływ Baryczy), 3 km od kolei: Leszno—Rawicz z 1.175 mieszk. Handel bydłem i fabr. tytoniu. Miasto (od 1458) posiada piękny pałac (obecnie państwowy) wzniesiony w XVIII w. przez Sułkowskich ze zbiorami sztuki. Ks. August Sułkowski założył tu w 1775 szkołę pijarską i kadecką. Po Leszczyńskich należała R. do Sułkowskich (od 1736), którzy zrobili ją ośrodkiem ordynacji (od 1775).

**Ryf**, to samo, co rafa podmorska.

**Ryfylke**, płn.-wsch. część okręgu Rogaland w Norwegji.

**Ryga** (łot. Rīga), stolica Łotwy, położona pod 56° 57' szer. płn. i 24° 7' dług. wsch., nad 600 m szeroką Dźwiną, 15 km powyżej jej ujścia do zatoki Ryskiej z (1927) 338.818 mieszk. (w 1913 roku: 517.264 mieszk.), w 198.736 Łotyszów, 43.792 Niemców, 39.459 Żydów, 29.235 Rosjan i 13.119 Polaków.

Położone na prawym brzegu Dźwiny **Stare Miasto** posiada szereg starych kościołów (katedra z 1215—26, kościół św. Piotra z 1408—91 z piękną wieżą renesansową, katedra katolicka św. Jakóba, 1226, i katedra prawosławna z XIX wieku), dalej zamek (1494—1515), obecnie siedziba prezydenta państwa, Dom Czarnogłowych (1330—34), Małą i Wielką Gildję i i. R. jest ośrodkiem przemysłu i handlu Łotwy. Posiada (1927 r.) 1.082 zakładów przemysłowych z 33.318 robotników. Najlepiej rozwinięty jest przemysł drzewny, spożywczy, metalowy, maszynowy, tekstylny, chemiczny, drukarski i budowa okrętów. Zamarzający na 4 miesiące zimowe port ma ruch, wyrażający się cyfrą 2,300.000 tonn rej. Przezeń przechodzi 87% importu i 83% eksportu łotewskiego. Z R. wychodzi 5 linii kolejowych, poza tem posiada miasto port lotniczy.

Z zakładów naukowych mamy w R. uniwersytet (1862—1919 politechnika) z 11 wydziałami, Instytut Herdera, Bibliotekę Narodową i Miejską (od 1524), 3 archiwa, 4 muzea, kilka towarzystw naukowych, teatrów i t. p.

Miasto założone w 1201 przez biskupa Alberta z Bremy, od 1255 siedziba arcybiskupstwa, należało od końca XIII w. do Hanzy, rozwijało się pomyślnie i odgrywało decydującą rolę w walkach arcybiskupów z Kawalerami Mieczowymi. W 1522 przyjęła R. reformację, należała 1561—1621 do Polski, później do Szwecji, a od 1710 do Rosji, która dążyła od 1889 do zupełnej rusyfikacji miasta. Od 1918 jest stolicą Łotwy. W końcu 1918 wpadła R. w ręce bolszewików, od których uwolniono ją w maju 1919. 1920—21 toczyły się tu rokowania pokojowe między Polską i Z. S. S. R., zakończone zawarciem traktatu ryskiego (18 marca 1921), w którym Polska otrzymała obecne granice na wschodzie.

**Ryger Edmund**, pol. artysta dramatyczny, ur. 1856, debiutował w r. 1879, grywał na scenach krakowskiej, lwowskiej, warszawskiej i poznańskiej w przeszło 300 rolach, m. i. główne postaci dramatów Szekspira, Słowackiego, Schillera, Fredry, Ibsena, Hauptmanna. Położył też zasługi jako dyrektor teatru poznańskiego.

**Rygiel Stefan**, bibliograf pol., ur. 1887, dyrektor biblioteki uniwersyteckiej w Wilnie, obecnie dyrektor biblioteki uniwersyteckiej w Warszawie, oprócz rozpraw w czasopiśmie, oddzielnie wydał m. i. „Losy księgozbioru Ign. Krasińskiego“ (1922), „Puteanus und die Polen“ (1913), „W Wileńskiej Bibliotece Publicznej i Uniwersyteckiej“ (1925), „Warszawski Zjazd bibliofilów, bibliotekarzy i bibliografów“ (1926), „Czarodziejska moc książki“ (1928), „Estreicher a Wilno“ (1928), „Polskie czasopiśmiennictwo wileńskie w r. 1928“ (1928), „Uniwersytecka Bi-

bljoteka Publiczna w Wilnie w latach 1919—1927“ (1928), „Rzymskie wzory i źródła satyr Krzysztofa Opalińskiego“ (1912). Zasłużył się jako współpracownik komisji rewindykacyjnej w Moskwie.

**Rygiel doliny**, wzniesienie poprzeczne w dnie doliny.



T. Rygiel.

**Rygiel**, 1. Teodor, rzeźbiarz pol., (1841—1919), kształcił się w Warszawie i zagranicą, przebywał w Rzymie. Główne dzieła: Pomnik Mickiewicza na Rynku w Krakowie, „Kopernik“, „Modelka“, „Bachantka“, medaljon Matejki, piersia Kossaka, Lenartowicza i in.

2. Leon, poeta pol., ur. 1875, pierwszy mąż Zofji Nałkowskiej (ob.), oddzielnie wydał zbiory poezji: „Z motywów greckich“ (1900) i „Poezje“ (1904), powieść „Hańba dusz“.

**Rygiel-Nałkowska**, ob. Nałkowska Zofja.

**Ryglowy ogień**, ogień broni samoczynnej, uniemożliwiający przeciwnikowi, pomimo wdarcia się w system obronny, zwinięcie linii oporu przez uderzenie z flanki.

**Rygor** (z łac. rigor), przymus, karność, dyscyplina; stąd termin prawn.: **pod rygorem**, pod przymusem.

**Rygorozum** (łac., examen rigorosum), egzamin uniwersytecki, konieczny dla otrzymania stopnia doktorskiego.

**Rygoryzm** (z nowołac.), wszelkie myślenie i działanie, trzymające się niewolniczo pewnych zasad. W etyce r. oznacza skrajną surowość, która jak np. r. Kanta wymaga bezwzględnego we wszelkich okolicznościach poddania się prawu moralnemu.

**Ryj** (Proboscis), u niektórych ssaków przedłużenie przedniego odcinka szczęki i żuchwy, służące jako narząd dotyku oraz do rycia (tapir, świnię, krety i i.).



Hylobius abietis.



Pissodes notatus.

**Ryjkowce** (Curculionidae), chrząszcze o głowie wyciągniętej w ryjek. Czułki wyrastają w zagłębieniu ryjka, kolankowato zgięte, zakończone macużką. Larwy ich miękkie, ślepe i beznogie, żyją wyłącznie roślinami. Znane

z wielkiej ilości gatunków (30.000), często związanych z występowaniem pewnego tylko gatunku rośliny. Szeliniak jodłowy (*Hylobius abietis*), do 14 mm długi, na wiosnę czasem masowo na kulturach leśnych. Smolik czarny (*Pissodes notatus*), żeruje na sosnie. Balaninus nucum L. znosi jaja do niedojrzałych orzechów laskowych. Kwieciak jabłkowy (*Anthonomus pomorum*) składa jaja w pączki gruszek i jabłoni. Larwy wylęgłe zjadają pręciki i słupki, nie tykając płatków i działek. *Orchestes fagi*, tylne nogi skoczne. *Phyllobius*, metalicznie zielony, żeruje jako forma dorosła na liściach drzew. *Chowacz kapuściany* (*Ceutorrhynchus sulcicollis*), larwy jego żyją na korzeniach i pędach przyziemnych kapusty. *Entimus imperialis*, wspaniale ubarwiony, do 25 mm długi egzotyczny ryjkowiec.

**Ryjówki** (Soricidae), rodzina owadożernych, obok nietoperzy najmniejsze ssaki, o smukłym ciele, długiej ryjowato wyciągniętej głowie i aksamitnym gęstym włosie. Środkowa para zębów siecznych wydłużona, co upodabnia je do gryzoni, liczne włosy dotykowe po bokach głowy w związku z nocnym lub podziemnym trybem życia. Po bokach ciała występują zwykle gruczoły, o zapachu piżmowym, sprawiającym, że większość drapieżców pozostawia je po zabiciu nietknięte. Węch b. dobrze rozwinięty przy słabszym wzroku pozwala zaspokoić nadzwyczajną żarłoczność: r. pożerają dziennie niemal tyle, co same ważą, owadów, skorupiaków, a nawet drobnych ssaków i ptaszków. R. żyją na całym świecie z wyjątkiem Australji i Południowej Ameryki, występują począwszy od pleistocenu; znany około 250 gatunków w dwóch podrodzinach. R. właściwe (Soricinae) z czerwonymi końcami zębów i zrośniętymi kośćmi przedudzia. R. pospolita (*Sorex araneus* L.) ok. 11 cm długa łącznie z ogonem, o wierzchu ciała czerwono-brunatnym, a jasnym spodzie, żyje w całej Europie, w jamach w ziemi. R. małutka (*S. pygmaeus* Pall.), szara, licząca 7 cm, z czego 3.4 cm przypada na ogon, jest najmniejszym ssakiem Europy środkowej. R. z sorkem rzeczek (*Neomys fodiens* Pall.), o czarnym wierzchu i srebrno białym spodzie, dzięki gęstej sierści jest przystosowany do życia wodnego, zamieszkując brzegi wód, bywa szkodliwy dla gospodarstw rybnych. Drugą podrodzinę r. stanowią zębiełki (Crocidae) z 28—30 zębami całkiem białymi i długim ryjkiem. Z. myszaty (*Cr. russulus* Herm.), brunatno-szary o szarym spodzie spotykany po ogrodach i lasach w odróżnieniu od r. właściwych zapędza się w otoczenie człowieka. Z. białawy (*Cr. leucodon* Bonap.), ciemno-brunatny, o spodzie białawym i krótkim ogonie.

**Rykaczew Michał**, ros. meteorolog i hydrograf, (1841—1919), od 1896 dyrektor Mikołajewskiego Obserwatorium Fizycznego. Napisał szereg podstawowych prac z zakresu meteorologii i hydrografji Rosji.

**Rykaczewski Erazm**, pisarz pol., (1802—1873), studjował prawo i filozofję na Uniw. Warszawskim, po krótkim pobytku w Warszawie, gdzie

zajmował się pracą dziennikarską osiadł we Francji. Do najpoważniejszych prac R. należy przekład wszystkich dzieł Cycerona (8 t., 1866—1885), wydanie „Relacyj nuncjusów“ za lata 1548—1690 (2 t., 1864) i „Inventarium omnium privilegiorum...“ z XVII. w. (1862). Oprócz tego jest autorem szeregu rozpraw historycznych oraz podręczników i słowników polsko-włoskich i polsko-angielskich.

**Ryki**, osada miejska w pow. Garwolin (woj. lubelskie), 2 km od kolei: Łuków—Dęblin, a 10 km na pńn.-wsch. od Dęblina z 3.530 mieszk. i gorzelnią. W kolonii R. znajduje się fabr. kafil i gospodarstwo rybne.

**Rykoszet**, odbicie się pocisku o jakiś twardy, wzgl. gładki przedmiot. Strzał z gładkiego działa, zw. czołgającym, polegający na kilkakrotnem odbiciu się pełnej kuli.

**Rykw Aleksy Iwanowicz**, polityk ros., ur. 1880, od wczesnej młodości brał żywy udział w ruchu rewolucyjnym, 1905 członek centralnego komitetu partji bolszewickiej, po przewrocie 1917 komisarz ludowy dla spraw wewnętrznych, potem prezes najwyższej rady gospodarczej, po śmierci Lenina prezes rady komisarzy ludowych. Reprezentuje w partji kierunek prawnicowy.

**Ryksa**, imię polskich księżnych i księżniczek; najważniejsze:

1. R., córka palat. reńskiego Ernefryda-Ezona i Matyldy, córki Ottona II., wydana w 1000 za Mieszka II., powiła syna Kazimierza (Odnowiciela). Po śmierci Mieszka rządziła jakiś czas Polską, lecz przed rewolucją wygnana, powróciła do Niemiec, gdzie wydała cesarzowi in-sygnja królewskie zabrane z Polski. Umarła 1063, pochowana w Kolonji.

2. R., córka Bolesława Krzywoustego, wydana za Magnusa w 1130, celem zapewnienia przyjaznych stosunków polsko-duńskich, dzięki którym podboje Bolesława sięgnęły aż do Rugji. Była ona matką Kanuta Wielkiego. Po śmierci Magnusa wyszła zamąż za Włodzimierza, ks. nowogrodzkiego.

3. R., córka Przemysława II. i Ryksy, księżniczki szwedzkiej, córki Waldemara I., wydana za Waclawa II., króla czeskiego, była matką Anny, żony księcia śląskiego, Henryka Jaworskiego. Małżeństwo Waclawa z R. miało dla Polski poważne następstwa, gdyż opierając na nim swe prawa sukcesyjne, koronował się Waclaw królem polskim, po zajęciu kraju. Po śmierci Waclawa wyszła R. powtórnie zamąż za Albrechta I. Habsburga, który razem z nią władał Czechami. Po jego śmierci pozbawiona tronu; um. 1335.

**Rylec**, narzędzie z hartowanej stali, o ostrej krawędzi z rękojeścią, używane w rytownictwie.

**Rylec** (Caelum), gwiazdozbiór południowy.

**Rylejew Kondratij Fiedorowicz**, poeta rosyj., (1795—1826), w l. 1823—25 wraz z A. Bestużewem w Petersburgu wydawał almanach literacki „Gwiazda Polarna“, skazany i stracony jako jeden z pięciu głównych przywódców spisku dekabrystów (ob.). Był wybitnym, żywiołowym lirycznym i epikiem. Główne dzieła: „Dumy“ (1825) i epos „Wojnarowski“ (1825).

**Rylsk**, miasto okręg. w gub. Kursk (Rosja),

przy ujściu rz. Rył do Sejmu z 10.737 mieszk. i przemysłem rolniczym.

**Rym**, jednobrzmiennosc końcówek różnych wyrazów w dwóch lub więcej wierszach. Różni się r. męskie albo tępe (jednozłogłowe); żeńskie albo dźwięczne (dwuzłogłowe) i bogate (trzyzłogłowe). Pod czystością r. rozumie się pełną jednobrzmiennosc rymujących głosek, ale u większości poetów częste są r. nieczyste. Różnorodność bywa ustawienie r.: parzyste (aa), krzyżowane (abab), rozdzielone (abba) i w różnych połączeniach (abcabc i t. d.). Środkowym r. nazywa się r. pośrodku dwóch dłuższych wierszy. — Obcy klasycznej literaturze starożytnej, rozwinął się r. w średniowiecznej literaturze łacińskiej, zwłaszcza w hymnach chrześcijańskich i u narodów romańskich. — Od XVII. w. pojawiają się słowniki rymów.

**Rymanów**, miasto i zdrojowisko w pow. Sanok (woj. lwowski), nad rz. Tabą (Morawa, dopływ Wisłoka), 364 m nad poz. morza, 5 km od kolei: Jasło—N. Zagórze, tuż na wsch. od Iwonicza. Posiada 3.546 mieszk., garbarstwo, gorzelnię, fabr. nawozów sztucznych, kopalnie nafty i handel. 3 km na pld. od miasta, znajduje się u stóp góry Zameczystej (570 m) zakład zdrojowy, wille, sanatorium i piękny park. Do tutejszych wód (szczawa słońo-jodobromowa) ściga corocznie ok. 3.000 kuracjuszy. Miastem jest R. od XV. w., z zabytkowych budowli posiada jedynie kościół z 1780 r.

**Rymarkiewicz Jan**, polski historyk literatury, (1811—1889), oprócz artykułów w czasopiśmiech poznańskich i wydania „Zbioru rytmów“ K. Miaskowskiego (1855), ogłosił m. i.: „Nauka prozy“ (1855, III. wyd. 1868) i „Wzory prozy“ (1856, 3 t., kilka wydań, doskonale wypisy), nadto kilka studjów o Kochanowskim (1857—84).

**Rymes**a (z włosk. rimessa, franc. remise), przesyła pieniądze, weksli lub papierów wartościowych dla pokrycia pretensyj, w szczególności weksel trasowany, przesyłany przez posiadacza poprzednikowi w podpisach wekslowych dla pokrycia jego pretensji do posiadacza weksla. Por. Weksel.

**Rymkiewicz**, 1. Franciszek, generał polski, (1756—1799), z szlachty żmudzkiej, w młodości wstąpił do jezuitów, potem do wojska rosyjskiego, odbył kampanję turecką 1788—9, 1792 wstąpił do armji polskiej, w insurekcji kościuszkowskiej dosłużył się stopnia generał-majora, uczestniczył w wyprawie wielkopolskiej Dąbrowskiego. Po upadku powstania wysłany został przez skrajniejszy odłam emigrantów t. zw. Deputację w misji polityczno-wojskowej do Konstantynopola, 1798 przybył do Włoch i objął szefostwo drugiej legji, na jej czele odbył kampanję 1799 roku, ranny śmiertelnie pod Weroną został na placu boju mianowany francuskim generałem brygady.

2. Władysław, współcz. pisarz pol., wydał zbiór opowiadań: „Pan swego życia“ (1928, tu m. i. nowela „Wiesław i Gladys“, nagrodzona na konkursie „Wiadomości Literackich“) i powieść „Prawo do miłości“ (1930).



**Ryn** (niem. Rhein), miasto na Mazowszu Pruskim (Prusy Wsch.), w pow. Leck, nad jez. Ryńskim (21 km<sup>2</sup>, do 51 m głębokie) z 2.067 mieszk. i starym (od 1377) zamkiem krzyżackim.

**Ryn-Peski** (kirg. Naryn), pasmo piaszczystych wzgórz, tworzące zach. część stepu Kirgiskiego, długie 160 km, szerokie 20—40 km, w gub. Uralisk sowieckiej republ. Kozackiej.

**Rynarzewo**, miasto w pow. Szubin (woj. poznańskie), przy ujściu Gąsawki do Noteci i kolei: Bydgoszcz—Wągrowiec z 698 mieszk.; przemysł rolniczy i huta szklana. Miastem jest R. od pocz. XIV. w.

**Rynek**, punkt środkowy miast, zakładanych przez kolonistów niemieckich w Polsce, Czechach, Morawie i Węgrzech, w którym mieścił się ratusz i targ.

**Rynek pracy**, ob. Pracy rynek.

**Ryngraf** (Rinkrug), osłona piersi, zdobna herbem państwa lub monarchy, wzgl. cyfrą, używana na przełomie XVII. i XVIII. w. w miejscach pancerni, wzgl. obojczyka. W Polsce używany przez jazdę narodowego autoramentu po odrzuceniu pancerni, w cudzoziemskim autoramencie noszony przez oficerów jako oznaka godności.

**Rynna**, 1. rura umieszczona na dolnym brzegu dachu, służąca do odprowadzania wody, sporządzona zwykle z blachy; 2. naturalne podłużne zagłębienie w terenie.

**Ryōbu-Shinto**, połączenie szintoizmu z budyzmem w Japonii.

**Rypin**, miasto powiat. w woj. warszawskim, nad rz. Rypienicą, 22 km na płd. od Brodnicy, a 30 km na płn.-wsch. od Lipna z 7.234 mieszk. Posiada młyny, cementownię, garbarnię i handel ziemioplodami. Stary ten gród mazowiecki (miasto od 1345) był w dawnej Polsce stolicą powiatu w ziemi dobrzyńskiej. Z zabytkowych budowli ma R. bramę Sierpcką. Powiat R. ma 1.183 km<sup>2</sup> (62% ról i 13% lasów) oraz 75.081 mieszk.

**Rypne**, wieś w pow. Dolina (woj. stanisławowskie), 21 km od Doliny, 18 km od stacji kolej. Krechowice z 1.043 mieszk. i 3 kopalniami nafty.

**Ryps**, tkanina jedwabna lub półjedwabna, o wyglądzie żeberkowym, używana najwięcej na wstążki.

**Rysa**, proszek minerału, powstały przez potarcie badanego minerału niepolewaną płytką porcelanową. Minerale barwne (idjochromatyczne) wykazują różnobarwne r., podczas gdy minerały zabarwione (t. j. allochromatyczne) posiadają stale r. białą. Po tej własności minerału można rozstrzygnąć, czy barwa badanego minerału jest dla niego charakterystyczną (swoistą), czy też mamy do czynienia z minerałem zabarwionym, który zabarwienie swe zawdzięcza domieszkom innych ciał. W podręcznikach do oznaczania minerałów (t. zw. kluczach) minerały posiadające barwne r. zostają według nich ułożone, co ułatwia badanie i rozpoznawanie minerałów.

**Rysiński**, 1. Piotr, wierszopis pol. z XVI. w., napisał m. i. „Historia pulchra et stupendis mira-

culosa referta imaginis Mariae...” (pierwszy opis Częstochowy).

2. Andrzej, poeta pol. z pierwszej poł. XVII. wieku, protestant, autor satyry: „Satyr na twarz dworską” (ok. 1640).

3. Salomon, pisarz pol., zm. 1625, autor „Przypowieści polskich” (1618, IV. wyd. 1634, przedruk 1843, zbiór przysłów), „Niekórych Psalmów Dawidowych” (1614), „Monumenta diversis personis posita” (nagrobki dla Radziwiłłów).

**Ryska zatoka**, odnoga morza Bałtyckiego, pomiędzy Kurlandją i Inflantami, zamknięta od płn. wyspami: Ozyllją, Dagö, Worms, Moon i Runö, głęboka do 53 m. Zamarza na czas od połowy grudnia do początku kwietnia. Uchodzą do niej rzeki: Aa Kurlandzka, Dźwina i Parna-wa. Główny port: Ryga.

**Ryski pokój**, zawarty pomiędzy Polską a Sowiekami w 1921, ob. Polska, dzieje.

**Rysownica**, deska rysunkowa, używana przy sporządzaniu rysunków technicznych, sporządzona zwykle z drzewa miękkiego z dwiema bocznymi wpuszczonymi listwami twardymi.

**Ryssel**, flamandzka nazwa Lille.

**Rysunek** (sztuka rysowania), polega na przeniesieniu z wolnej ręki na płaszczyznę wytworów fantazji, obrazów z natury i in. Rysunki mogą być wykonane ołówkiem (dawniej np. srebrnym), kredką, węglem, tuszem, sanguiną, piórkiem lub t. p. W czasach dawniejszych bywały r. przeważnie wzorami rytowników, projektami kompozycji malarskich lub studjami; oddają one też nieraz lepiej artystyczne dążenia mistrzów, niż ich wykończone dzieła i są bardzo cenione jako znakomity materiał badawczy. Sławne zbiory rysunków posiadają: Luwr w Paryżu, Uffizi we Florencji, Albertina w Wiedniu, muzea w Londynie, Oksfordzie, Berlinie, Dreźnie, Monachium i t. d. Zbiory te obejmują tak szkice artystów, studia ich, kartony do dużych kompozycji, jak i portrety, projekty dekoracji czy obrazów, karykatury i t. d. — W rysunkach technicznych (inżynierów, architektów, kartografów i t. d.), w przeciwstawieniu do wykonanych z wolnej ręki (odręcznych), posługują się wykonawcy przyrządami, jak linje, cyrkle, kątowniki i t. d., a kreśli się je zwykle na papierze przymocowanym do rysownicy (deski rysowniczej, rajs Bretu).

**Ryswijk**, ob. Rijswijk.

**Rysy**, najwyższy szczyt górski (2503 m) na obszarze Polski, pograniczny między Polską a Czecho-Słowacją, wznosi się w głównym grzbiecie Tatr Wysokich na płd. wsch. od Morskiego Oka ponad kotłiną Czarnego Stawu n. Morskim Okiem, doliną Miękusowiecką i Czeską. Stawa najpiękniejszego widoku szczytowego w Tatrach i łatwa dostępność sprawiły, że wycieczka na R. należy do najpopularniejszych wśród turystów tatrzańskich.

**Rysy lodowcowe**, rysy wyłabiane przy ruchu lodowca na jego skalnym podłożu.

**Ryszard**, imię kilku władców. Najważn.: 1. R. I. Lwie Serce, król Anglii, (1157—1199), wstąpił na tron w 1189, podjął 1190 z Filipem II. Augustem wyprawę krzyżową, podbił 1191

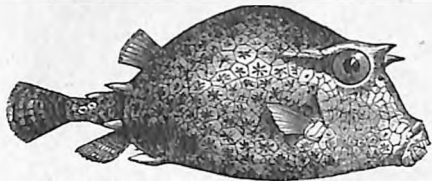

1. Kostera czterorożec (*Ostracion quadricornis*).  $\frac{1}{5}$ .

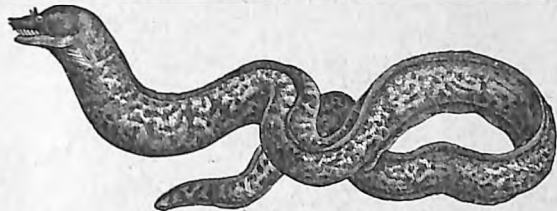

2. Murena (*Muraena helena*).  $\frac{1}{10}$ .



3. Ptaszor ostrolatka (*Exonautus volitans*).  $\frac{1}{6}$ .

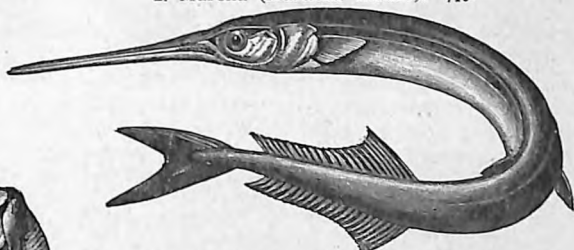

4. Szczupak morski (*Belone belone*).  $\frac{1}{6}$ .

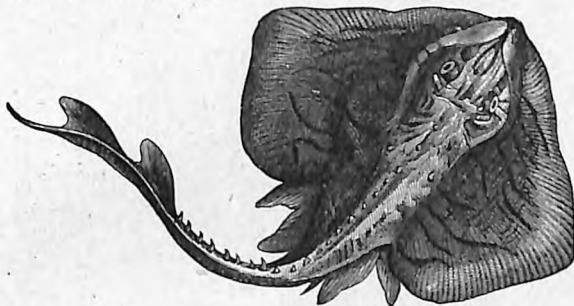

5. Raja płaszczka (*Raja clavata*).  $\frac{1}{20}$ .



7. Pławikonik (*Hippocampus brevis*).  $\frac{1}{3}$ .

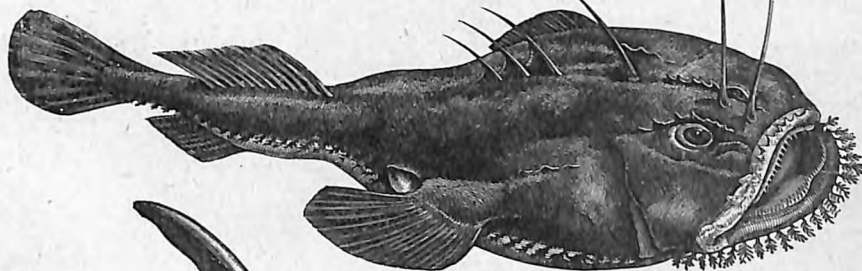

6. Zabnica (*Lophius piscatorius*).  $\frac{1}{10}$ .



8. Kusza młot (*Zygaena malleus*).  $\frac{1}{25}$ .



9. Zarłacz ludojad (*Carcharias glaucus*).  $\frac{1}{25}$ .



1. Rzymski kapitel kompozytowy z term Caracalli.



2. Rzymski kapitel kompozytowy.



3. Łuk triumfalny Konstantyna w Rzymie.

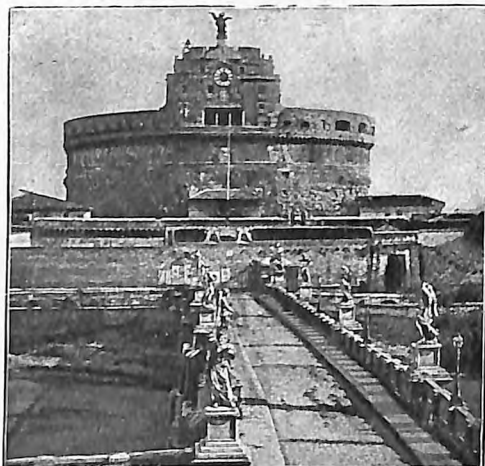

4. Mauzoleum Hadryana (Zamek Anioła) w Rzymie.



5. Panteon w Rzymie.



6. Świątynia w Nîmes (Maison carrée).



7. Świątynia (rotunda) w Tivoli.



8. Koloseum w Rzymie.

Cypr, odznaczył się przy zdobyciu Akonu, nadał koronę jerozolimską swemu siostrzeńcowi, Henrykowi Szampańskiemu. W czasie powrotu został uwięziony przez ks. Leopolda VI. Austrjackiego, następnie zaś wydany ces. Henrykowi VI., który wypuścił go na wolność 1193 za okupem 100.000 grzywien srebra, uznaniem zwierzchności cesarskiej i zobowiązaniem się do towarzyszenia Henrykowi Lwu do Włoch.

2. R. II., syn Edwarda, zwanego „Czarnym Księciem“, (1367—1400), wstąpił na tron angielski w 1377, wzbudził niezadowolenie przez nałożenie podatku pogłównego i niepomyślnie wojny z Francją i Szkocją. 1397 rozkazał zamordować lub wygnać przywódców opozycji, 1399 uwięziony i zdetronizowany przez parlament.

3. R. III., (1452—1485), po śmierci swego brata Edwarda IV. objął 1483 regencję, potem kazał zamordować w Tower młodocianego króla Edwarda V. i jego brata ks. Yorku i sam wstąpił na tron, pobity 1485 pod Bosworth przez Henryka Tudora stracił w bitwie życie. Na nim wygasła linja Plantagenetów. Bohater tragedji Szekspira.

4. R. IV. ob. Warbeck.

5. R. I. Bez Trwogi, ks. normandzki, (935—996), objął rządy w 942, bronił księstwa przed Ludwikiem IV. i Lotarjuszem Lotaryńskim.

6. R., hr. Kornwalji, król niem., młodszy syn Jana Bez Ziemi, (1209—1272), dzięki kopalniom w Kornwalji, jeden z najbogatszych władców w Europie, został przez przekupionych elektorów Moguncji i Trewiru obrany 1257 królem, ale tylko trzykrotnie przybył do Niemiec.

**Ryszard Antoni**, numizmatyk pol., (1841—1894), od r. 1866 w Krakowie. Poświęcił się kolekcjonerstwu (przedewszystkiem zbierał monety piastowskie i jagiellońskie, ogółem 1600 monet polskich po r. 1572), oraz pracy naukowej na tem polu. Owocem jest 23 prac i 22 recenzji, drukowanych w Kwartalniku Historycznym i Wiadomościach numizmatyczno-archeologicznych, oraz artykuły numizmatyczne w Wielkiej Encyklopedji Ilustrowanej.

**Ryszard od św. Wiktora**, filozof i mistyk średn., um. 1173, najwybitniejsza postać w szkole wiktoriańskiej, zbudował naukę o mistycznym poznaniu w sześciu stopniach: „De praeparatione animi ad contemplationem seu Liber dictus Benjamin minor“.

**Ryszkiewicz Józef**, malarz pol., (1856—1925), kształcił się w Warszawie u Gersona, w Petersburgu u prof. Willibalda i w Monachjum u A. Wagnera. Zorganizował pierwszą wystawę Warszawskiego Tow. Artystycznego, czem zainicjował późniejsze Salony Zachęty. Malował głównie konie, z wielką brawurą i temperamentem.

**Ryś** (Lynx Kerr.), rodzaj kotów z pędzelkami u uszu, częstokroć bokobrodami i krótkim ogonem. Brak r. tylko w Australji i Południowej Ameryce. R. błotny (L. chaus Güld.) szarozółty lub brunatny z ciemnymi pręgami, długi ogon o czarnym końcu, zamieszkuje doliny rzek i błota Afryki oraz pld. i wsch. Azji. Równie drapieżny jest przystosowany do życia stepowego r. karakał (L. caracal Güld.) o wysokich odnóżach i jednolitej maści blade-żół-

tej, 65—75 cm długi, ogon ok. 25 cm; duże uszy mają długie pędzelki. Zamieszkuje stepy i pustynie Afryki i Azji, dochodząc na północ aż do krajów transkaspjskich, na wschód do Indyj, gdzie bywa układany do polowań. Inne r. zamieszkuje półn. strefę lasów Starego i Nowego Świata. Dobrze rozwinięte bokobrody, pędzelki u uszu, futro miękkie, wełniste. R. z wyjązajny (L. lynx L.) ongiś pospolity w całej środkowej Europie i w Polsce, obecnie głównie w Karpatach, mniej na kresach wschodnich, poza tem w Rumunji i pln. Europie; ciemnorudawy w lecie, zimą więcej popielaty z ciemnymi cętkami. Istnieje kilka odmian. Dochodzi do 1 m długości i osiąga 45 kg wagi. R. jest nadzwyczaj drapieżny, napadając oprócz mniejszych zwierząt także kilkakrotnie go przerażające jelenie lub łosie oraz zwierzęta domowe; czatuje na łup na drzewach. R. pardella (L. pardella G. Mill. i L. pardellina Ok.) zastępują r. zwyczajnego w krajach śródziemnomorskich. W Ameryce okolice podbiegunowe posiadają r. polarnego (Piszu, L. canadensis Desm.), bardziej na południe występują r. czerwony (L. rufa Güld.) oraz r. prązkowany (L. fasciata Raf.) o poszukiwanem futerku.

**Ryś** (Lynx), gwiazdozbiór południowy.

**Ryśnik**, przyrząd, składający się z podstawy z pionowym prętem, na którym umocowana jest przesuwnie pozioma wygięta igła, która wyznacza się linje przy obróbce metali.

**Ryt**, stowarzyszenie artystów grafików, do którego należą: E. Bartłomiejczyk, W. Borowski, T. Cieślowski, L. Gardowski, Z. Kamiński, W. Podoski, St. Rzecki i Wł. Skoczyła i in. Pierwsza wystawa „Rytu“ w 1926 w Salonie Garlińskiego w Warszawie.

**Rytard Jerzy Mieczysław**, poeta pol., ur. 1899, z grupy „Skamandra“, oddzielnie wydał powieść „Wniebowstąpienie“ (1922), cykl poetycki „Noże wiosny“ (1929), tom szkiców prozą „Bal jesienny“ (1930); wraz z Jar. Iwaszkiewiczem przełożył „Iluminacje“ Rimbauda (1919, w „Zdroju“).

**Rytel Piotr**, kompozytor polski, ur. 1884, nauczyciel konserw. warszaw., gdzie kształcił się pod kierunkiem A. Michałowskiego i Z. Noskowskiego, napisał operę: „Ijola“ (wedł. Żuławskiego), symfonię, poemat symfoniczny „Korsarz“, „Święty gaj“ i in.

**Rytm** (z greck.), regularne powtarzanie się pewnych stanów lub zdarzeń. W najprostszym wypadku można uważać r. za złożony z podniesienia (arsis) czyli obecności powtarzających się stanów) i zniżenia (thesis) czyli nieobecności powtarzających się stanów); w miejsce obecności i nieobecności powtarzających się stanów może występować akcent i obniżenie głosu, występowanie i cofanie się, silniejsze i słabsze oświetlenie, wyższe lub niższe położenie w przestrzeni. Połączenie podniesienia z obniżeniem daje takt, mianowicie takt najprostszy (akustycznie 2/4) z akcentem na pierwszej połowie taktu. — W estetyce r. stanowi składnik normy estetycznej układu części i całości. Najważniejszym jest w muzyce (p. niżej), której podstawę stanowi, i w tańcu.

W sztukach plastycznych odgrywa rolę w ornamentyce przez regularne powtarzanie optycznie podobnych części, w architekturze w regularnym podziale fasad i wnętrz. — W życiu duchowym człowieka przedstawia r. zasadę dynamiczną. Życie człowieka jest tak wewnętrznie związane z rytmiczną formą zjawisk dnia i nocy, lata i zimy, pełni i nowiu księżyca, pracy i spoczynku, oddechu, bicia serca, poruszania się, że r. sam powoduje uczucia przyjemne, że wczucie się w słyszane rytmy przychodzi z reguły bez trudności i powoduje żywe wrażenia ruchu, (które przechodzą łatwo w ruchy rytmiczne: „podrywające“ rytmy marszu wojskowego, muzyki jazzu), że każdą czynność chętnie tak się ujmuje, aby jej przebieg był rytmiczny. Ludy we wszystkich czasach ułatwiali sobie pracę fizyczną przez śpiewanie odpowiednich, rytmicznych piosenek. Osobisty r. każdego człowieka jest zależny od oddychania, bicia serca oraz okoliczności psychologicznych, które oddziałują na oddech i bicie serca; jest to r. we formie i tempie najlepiej odpowiadający warunkom bytowania osobnika, odczuwany przez niego jako najprzyjemniejszy. W ruchliwych miastach r. ten jest bardzo żywy. Dla ekonomii sił psychofizycznych bardzo ważnym jest r. w pracy, prowadzący do automatyzacji czynności, t. zn. do wykonywania czynności w sposób mimowolny. Racjonalizacja pracy wprowadza planowo rytmiczność w czynności celem podwyższenia wydajności pracy. R. w muzyce: w ścisłym znaczeniu jest to ruch nut różnej wartości w obrębie stałego taktu; w szerszym znaczeniu zaś jest to postęp całych grup taktowych w kompozycji. Forma r. nadaje muzyce charakterystyczne piętno. Por. R. Westphal, „Allg. Theorie der musikal. Rhythmik“; M. Lussy, „Le rythme musical“; H. Riemann, „System der musikal. Rhythmik u. Metrik“; Karl Bücher, „Arbeit und Rhythmus“ (1896, podstawowa praca o r., jako czynnika socjologicznym).

„Rytm“, zrzeszenie artystów, założ. w Warszawie w 1921 przez nast. artystów: Borowski, T. Niesiołowski, T. Pruszkowski, Z. Stryjeńska, Wł. Skoczyła, L. Slendziński, H. Kuna, W. Wąsowicz i Eug. Zak. Organizacja ta ma na celu wykluczenie ze sztuki wszelkiej tendencji, położenie nacisku raczej na wartości rysunkowe, niż czysto malarskie. Jest to rodzaj reakcji przeciw impresjonizmowi. W tradycji historycznej opierają się na włoskim Quattrocento. Wystawiają w Salonie Sztuki Garlińskiego.

Rytmiczna gimnastyka (rytmika, plastyka), stanowi ogniwo pośrednie między gimnastyką właściwą a tańcami. Twórcą g. r. jest wybitny reformator dydaktyki muzycznej E. Jacques Dalcroze (ob.), który, opierając się na istnieniu pamięci ruchowej u człowieka, wprowadził ruch jako środek pomocniczy przy nauczaniu muzyki i dla wyrobienia u dziecka poczucia rytmu. Uczniowie J. Dalcroze'a rozpowszechnili jego gimnastykę po Europie. Po wojnie namnożyło się mnóstwo metod i szkół g. r., szczególnie w Niemczech i we Francji, jak Bode („Ausdrucksgymnastik“), Mensen-

dieck, Menzler, Laban (ten ostatni w kierunku tańca plastycznego), dalej Popard („gymn. harmonique“), Dissart i t. d. Wielki wpływ w tym kierunku wywarła również szkoła sióstr Duncan w Berlinie. Wszystkie te metody mają na oku przede wszystkim zaspokojenie potrzeb estetycznych, którym dają wyraz zapomocą pięknego ruchu. O ten moment w gimnastyce kobiecej już walczył na długo przed wojną fizjolog Demyen. — Podstawa ta, jeśli chodzi o gimnastykę wychowawczą młodzieży, nie wystarcza, lecz może i powinna być jednym z czynników (nienadmierne uprzywilejowanych). W ostatnich czasach lekarze (zwłaszcza Niemcy) wskazują na niebezpieczeństwo, płynące z tej mody, panującej w kobiecej gimnastyce, podnosząc w g. r. brak systematycznego wyrabiania mięśni i ćwiczenia energii woli (która wskutek automatyzacji ruchów wykonywanych przy muzyce słabnie), brak podstawy anatomiczno-fizjologicznej, przystosowania do potrzeb życiowych oraz wszechstronności, wkońcu zupełne pominięcie czynnika korektywnego, przeciwdziałającego szkodliwym wpływom życia siedzącego i zajęć codziennych. Natomiast rytm, pojęty jako środek pomocniczy do osiągnięcia z jednej strony obszerności ruchów i ekonomii wysiłku, z drugiej w celach estetycznych, reprezentowany jest dość silnie w dzisiejszych metodach gimnastyki szwedzkiej, zwłaszcza kobiecej. Pierwszy raz wprowadziła go znana reformatorka gimn. kobiecej Elli Björkstén (Finlandja — 1913). Za jej przykładem poszła Dunka Agnete Bertram, u której cała lekcja gimnastyki jest prowadzona od początku do końca przy muzyce, nie przestając być mimo to racjonalną gimnastyką. W męskiej gimnastyce rytm stosuje w dużym stopniu N. Bukh (Danja), częściowo Thulin (Szwecja).

Plastyka przedstawia czysty pierwiastek estetyczny, zastosowany już nie w oderwanych ruchach (jak w rytmice), lecz w całym zespole ruchów o charakterze tanecznym, ilustrującym muzykę i mającym wyrażać nastroje i uczucia. Również plastyka nie może zastąpić metodycznego ćwiczenia ciała — natomiast stosowana ze zbyt młodej dziewczętami może być niebezpieczna, potęgując egzaltację, zwłaszcza w wieku przejściowym.

Rytmika (greck.), nauka o rytmie, zwłaszcza w mowie i w muzyce. Rytmicznie, zgodnie z właściwościami rytmu, ściśle odmierzone według budowy taktu lub wiersza.

Ryton, miasto w hrab. Durham (Anglja), nad rz. Tyne, 10 km na zach. od Newcastle z 14.263 mieszk. Kopalnie węgla.

Rytmownictwo lub sztycharstwo (franc. chalcographie) jest sztuką, polegającą na wyrzyciu danego rysunku na płycie miedzianej lub innej, z której następnie przez odbicie farbą uzyskuje się obraz — rycinę. Znamy szereg technik rytmownicznych, z których najważniejsze są: 1. Drzeworyt (ob. Drzeworytnictwo), w którym rysunek znajduje się na wystających częściach płyty, miejsca wgłębione pozostają białe. — 2. Metaloryt, stosowany

w podobny sposób obok drzeworytu w XV. w., polegający na wycinaniu w miękkim metalu. — 3. **S r u t o w a n i e** (franc. *manière criblée*, ang. *dotted prints*), technika, występująca również w XV. w.: rysunek ryje się na płycie, wskutek czego jest on biały na odbitce, szaty i tła wybija się puncami, które w odbitce dają charakterystyczne białe punkty. — 4. **M i e d z i o r y t**: na płycie ryje się linje ryłcem, w żłobki te dostaje się farba i stamtąd przenosi się na papier, w odwrotny zatem sposób, niż w technikach wymienionych (1—3). — 5. **A k w a f o r t a** polega na przygotowaniu płyty przy pomocy odpowiedniego kwasu (*aqua forte*, franc. *eau forte*), którego działaniu poddaje się płytę miedzianą, powleczonej odpowiednim rodzajem werniksu, w którym igiełką ryje się rysunek. Trawieniu podlegają części zarysowane igiełką, która w tym miejscu odsłania płytę. Akwaforty wykończa się często przy pomocy [6] t. zw. *suchej igły* (*pointe sèche*) Narzędzie stalowe używane do rytowania, wgłębiając się w miedź, zostawia po bokach zaznaczonej kreski wiórka, które w odbitkach dają wprost aksamitne tony. — 7. **M e z z o t i n t a**, zwana też *sztuką czarną* (franc. *manière noire*, włosk. *mezzo tinto*), polega na nasiekaniu płyty odpowiednim narzędziem i na wygładzaniu miejsc, które mają być w odbitce jaśniejsze t. zw. *gładzikiem*. — 8. **A k w a t i n t a**: płyta jest trawiona jak w akwafortcie, przygotowuje się ją jednak inaczej: pokrywa się pyłkiem kałafonji lub asfaltu, następnie ogrzewa i na tak przygotowanej trawi się światła, cienie i t. d. Technika ta oddaje doskonale rysunki lawowane. — 9. **C r a y o n - m a n i è r e**, naśladowujące rysunki kredkowe, polega również na trawieniu, tylko obok igieł i t. p. narzędzi używa się tu specjalnych, dających kreski szersze, składające się z punktów, wielokrotne i t. p. (t. zw. *roulette*, *mattoir* i in.). — 10. **P u n k t o w a n i e** polega znowu na wydobywaniu rysunku przez wybijanie obok siebie małych punktów w odstępach różnej gęstości. (Rodzaj ulubiony w r. angielskim). — 11. **L i t o g r a f j a** jest wytrawianiem rysunku w kamieniu (ob.). — 12. **S t a l o r y t** jest techniką, polegającą na ryciu w stali odpowiednio zmiekkzonej, którą się poddaje później procesowi stwardnienia. Z płyty takiej można dostać znaczną ilość odbitek. Jest to jak litografia technika powszechna dopiero od 1. poł. XIX. wieku. — 13. **V e r n i s m o u** polega na rysowaniu przez papier na miękkim werniksie, powlekającym płytę i na trawieniu jak przy akwafortcie. Spotyka się też często kombinacje wymienionych wyżej technik, dalej **b a r w n e r y c i n y**, polegające na odbiciu kilku płyt, osobnej dla każdej barwy. Mechaniczne sposoby reprodukcji (heljograwura, rotograwura i t. d.) nie podpadają pod pojęcie r. — Dla uzyskania dobrych odbitek konieczne jest staranne przygotowanie płyty przed rytowaniem, później zaś odpowiednie nałożenie farby i dobra prasa. Nakładanie farby odbywa się dla każdej odbitki (ryciny) osobno. Artysta sporządza często odbitki z płyty, będącej jeszcze w robocie, by jej postęp śledzić i te odbitki z poszczegól-

nych stanów płyty (*epreuves d'artistes*) są bardzo cenionym materiałem, podobnie jak i odbitki przed podpisem artysty (*avant la lettre*).

Początki r. sięgają sztuki złotniczej i niella (ob.), których wzory dla kontroli odbijano za pomocą masy siarkowej. Zamiast tego zaczęto około połowy XV. w. czernić płytę metalową wrytą i z niej robić odbitki, podczas gdy drzeworyty były wykonywane wcześniej. O wynalazek miedziorytu spierają się Niemcy i Włochy, dotychczas jednak znany jest najwcześniejszy zachowany miedzioryt pochodzenia niemieckiego (z datą 1446). Mistrz E. S. M. Schongauer i A. Dürer należą do najważniejszych mistrzów niemieckich, gdy we Włoszech występuje Baccio Baldini, Mantegna i wreszcie sławny Marcantonio Raimondi, współczesny Rafaelowi, którego rysunki rytował w mistrzowski sposób. Marcantonio jest też uznany za twórcę rycin reprodukcyjnych, wykonywanych następnie przez jego uczniów, jak: Agostino Veneziano, Giorgio Ghisi, później, przy końcu XVI. w. bracia Carracci, Guido Reni i in., podczas gdy w Niemczech po Dürerze występowali t. zw. drobni mistrze, zajmujący się głównie rytowaniem ornamentów (V. Solis, Hirschvogel i i.). Szczyt rozwoju osiągnęło r. reprodukcyjne w Niderlandach, gdzie L. Vorsterman, P. Pontius, Sch. v. Bolswert, P. Soutman, C. Vischer i in. rytują dzieła Rubensa, oddając kreską bogactwo jego barw i światła. Sztuka ta z Niderlandów dostała się do Francji (Edelinck, Audran, Nanteuil, Masson, Mellan i in.), gdzie stanęła na bardzo wysokim poziomie. W XVII. w. ulubioną techniką jest akwaforta z mistrzami jak: we Francji Jacques Callot; w Niderlandach Rembrandt, Ostade i in.; w Niemczech działają wtedy Merian, rodzina Kilianów i W. Hollar. Przy końcu XVII. w. nastąpiło wynalezienie mezzotinty, która doszła do rozkwitu w XVIII. w., głównie we Francji i Anglii. Francja w XVIII. w. zajmuje i w dziedzinie rytownictwa pierwsze miejsce; Drevet, G. Wille, Boucher, Fragonard, Cochin, Moreau le Jeune, rodzina Saint-Aubin i in. W Niemczech pracuje wtedy G. F. Schmidt, we Włoszech Tiepolo, przy końcu zaś XVIII. w. Goya w Hiszpanji, Chodowiecki w Polsce (Gdańsk). Wynalazki barwnego miedziorytu (przez Le Blon), akwatinty (przez Le Prince) i crayon manière (przez François) pomnażają przy końcu XVIII. wieku ilość technik rytown. W XVIII. w. kwitnie też w Anglii (główny mistrz Bartolozzi) technika punktowania. Miedzioryt powraca w epoce klasycyzmu, od połowy XIX. w. główną rolę odgrywa akwaforta, odpowiadająca tendencjom impresjonizmu. Z polskich artystów XIX. w. wymienić należy Orłowskiego, Płońskiego, Kielisińskiego i Piwarskiego. Wiek XX. jest okresem nawrotu do wszystkich technik rytowniczych (ob. art. o sztuce poszczególnych narodów).

**Rytownik** (franc. *graveur*), oznaczenie artysty lub rzemieślnika, wykonującego swą pracę przy pomocy ryłca; należy do niej obok rytownictwa (sztycharstwa), także rytowanie pieczęci, napisów i t. d.

**Ryto**, wieś w pow. Nowy Sącz (woj. krakowskie) i letnisko, położone przepięknie w Pieniach (341 m nad poz. morza), nad Popradem, wśród lasów szpilkowych, przy Kolei: Nowy Sącz—Muszyna, 16 km od N. Sącza. Ma 1.135 mieszk. i przemysł drzewny. Nad prawym brzegiem Popradu wznoszą się na stromej i wysokiej (463 m) skale malownicze ruiny starożytnego zamczyska, które broniło już w czasach piastowskich starego szlaku wzdłuż Popradu i Dunajca.

**Rytualizm** (anglikański), kierunek w kościele anglikańskim, zbliżony do katolicyzmu, którego liturgję usiłuje przejąć. Ruch ten zaczął się k. roku 1850, jako t. zw. „ruch Oksfordzki“, mimo oporu wielu biskupów, a nawet parlamentu wzrósł obecnie na siłach i zdobywa coraz więcej zwolenników.

**Rytualne omywanie**, mające na celu oczyszczenie się, jest wyrazem bardzo rozpowszechnionego przekonania, właściwego rozmaitym wierzeniom, że tak człowiek, jak też rozmaite przedmioty i miejsca stają się „nieczyste“ wskutek zetknięcia się z niektórymi osobami, zwierzętami lub wskutek choroby, albo zadziaływanie pewnych niezwykłych okoliczności. Przekonanie to łączy się częściowo z wierzeniami animistycznymi (ob. Animizm). Za szczególnie „nieczyste“ uważane są powszechnie zwłoki, gdyż zanieczyszczanie się nimi może ułatwić umarłemu zjawienie się w postaci upiora. Oczyszczyć się można przez omycie wodą, krwią, przy pomocy soli, ognia lub dymu i t. p. lub też przez poddanie się pewnym obrzędom i umartwieńiom (np. post) albo oddanie się w opiekę duchowi silniejszemu. Do ceremonij oczyszczających należą np. chrzest; por. Ognia kult, Rytualny mord, Abolucja.

**Rytualny mord**, ob. Rytualne ofiary z krwi ludzkiej.

**Rytualne ofiary z krwi ludzkiej** mają podstawę w wierzeniach, że krew człowieka, zwłaszcza niewinnego, a więc dziecka czy dziewczyny posiada szczególne własności lecznicze, względnie jest najmiłą bóstwu ofiarą (Ifigenja, Izak i t. p.). Praktykowały je niegdyś niektóre religje (kult Mitry), przy czem krew ludzka służyła często do symbolicznego zmywania się dla uwolnienia od grzechów. W czasach późniejszych przypisywano je religjom obcym, kryjącym się ze swemi obrzędami, co nieraz dawało powód do krwawych prześladowań wyznawców tych religij (chrześcijanie w pierwszych wiekach po Chr., Żydzi w średniowieczu).

Zwłaszcza w stosunku do Żydów rzucano w XIII. w. podejrzenie, jakoby używali krwi chrześcijańskiej (szczególnie dzieci) do celów rytualnych w okresie Paschy. Oskarżenie to, nie umotywowane ani żydowskimi praktykami religijnymi, ani przepisami zawartymi w ich księgach religijnych, dawało nieraz powód do prześladowań Żydów, nie tylko w średniowieczu, lecz nawet — w czasach nowszych.

**Rytuał** (łac. ritus = obrządek), zbiór i opis czynności liturgicznych; przepisy regulujące obrzędy religijne.

**Rytwiary**, osada fabr. i gmina w pow. San-

domierz (woj. kieleckie), nad rz. Czarną (dopływ Wisły), 1,5 km od kolei wąskotor. Bostorja—Szczucin z 1.480 mieszk., cukrownią, gorzelnią, fabr. kafli i przemysłem drzewnym. W R. istnieje klasztor Kamedułów, założony tu po 1621 przez Jana Tęczyńskiego, a zniesiony w 1819. Z zabytkowych budowli mamy tu ruiny zamku Bostorjańskich z XV. w. oraz piękny kościół rzymski.

**Ryngeryt**, minerał, należący do siarkosoli srebra, zawiera w swym składzie selen. Znany z Jachimowa.

**Ryukyu**, ob. Riukiu.

**Rywał** (z franc.), współzawodnik; rywalizacja, współzawodnictwo.

**Rywocki Maciej**, autor opisu podróży do Włoch w l. 1584—87 p. t. „Księgi peregrynackie“ (wyd. 1910), pierwszego w tym rodzaju zabytku kulturalnego w literaturze polskiej.

**Ryx**, 1. kamerdyner Stanisława Augusta, wmieszany w głośny proces Dogrumowej o próbie otrucia ks. Adama Czartoryskiego.

2. Marjan, biskup sandomierski, (1853—1930), wyświęcony na kapłana w 1879, prof. semin. duch. w Sandomierzu, od 1895 regens tegoż seminarjum, od 1910 biskup.

**Ryza papieru** = 1000 arkuszy, ob. Papier.

**Ryzalit**, w budownictwie prostopadły występ na fasadzie budynku, rozgraniczający fasadę na odrębne pola.

**Ryż** (Oryza L.), trawa o dużej, rozpięzchłej wieszce, kwiaty obupłciowe, nasiona zrosnięte z plewkami. Rośnie w krajach tropikalnych z 5 gatunkach. R. pospolity (O. sativa L.), roślina jednoroczna, źdźbła doch. 1—1,5 m wysokości, wiecha jednostronnie zwieszona, hodowana w licznych odmianach jako roślina użytkowa w Azji i w Europie do 46° szer. płn., w Ameryce do 36° szer. płn., na półkuli pld. dochodzi 26° szer. pld. Jako roślina błotna wymaga silnej wilgotności gleby. W Japonji, Chinach i na Jawie hodowana w sztucznie nawadnianych miejscach, skutkiem czego otrzymuje się rocznie dwa zbiory. W Europie w obawie przed malarją hodowała r. w kulturach sztucznie nawadnianych zakazana. R. górski (O. sativa montana) udaje się także na miejscach suchych, uprawiany tu i ówdzie w Azji, mniej jednak ceniony. O. sativa glutinosa, której nasiona zawierają dużo glutenu, hodowany w Japonji i Chinach. Wymłócony r. poddaje się oczyszczaniu w specjalnych młynach. Ze wszystkich zbóż r. ma najwięcej skrobi, jednak do wypieku chleba się nie nadaje. W całej Azji jest r. mniej lub więcej wyłącznym pokarmem ludności. Z r. wyrabia się arak, w Japonji napój, zwany saki, w Indjach kange. Pędzą z niego także wódkę i piwo, plewy używane na paszę. Mąka ryżowa używana do wyrobu pudru i krochmalu. Ze słomy wyrabia się kapelusze, papier i t. d. R. jest niedostatecznym pokarmem, wymaga uzupełnienia pokarmami silnie azotowymi.

W Indjach hodowany od 5000 lat. Od r. 1530 uprawia się go także we Włoszech, do Ameryki wprowadzono hodowlę r. w r. 1701. Obecnie około 750 milionów ludzi żywi się r., żadne inne zboże nie ma takiego rozpowszechnienia.

**Ryżowy chrząszcz** (*Calandra oryzae* L.), z grupy ryjkowców, brunatny z czerwonymi plamkami na pokrywach do 3,5 mm długości. W Ameryce pld. i Indjach szkodnik na ryżu, kukurydzy i pszenicy. Sporadycznie dostaje się z transportami ziarna do Europy. W środkowej Europie nie mnoży się.

**Ryżowy cukier**, cukier skrobiowy, otrzymywany z ryżu.

**Ryżowy korzeń**, surowiec na miotły i szczotki. Są to korzenie różnych traw, jak *Epicampes macroura* ze środk. Ameryki, *Agrostis*, *Festuca* *Chrysopogon*, *Ampelodesmos*. Por. *Sorghum*.

**Rzeczyński** Gabriel, jezuita, przyrodnik i poeta, um. 1737, napisał: „*Gemmae antiquorum L. III. poetarum stematibus Polonorum omnibus*“ (1700), „*Historia naturalis curiosa Regni Poloniae et Magni Ducatus Lithuaniae annexarumque Provinciarum in tractatus XX divisa*“

(1721), wydanie pośmiertne w r. 1742: „*Auctarium historiae naturalis*“.

**Rząd**, kierownictwo państwa; dalej osoby do tego powołane, zwłaszcza głowa państwa i ministrowie, jako stojący na czele władzy wykonawczej w państwie. Stąd zwykło się mówić o władzy rządowej w przeciwieństwie do władzy ustawodawczej i sędziowskiej. O kompetencji rz. oraz o jego stosunku do innych organów narodu w Polsce ob. w t. Polska art. Konstytucja, Organizacja administracji. — Stronnictwo, na którym opiera się r. w systemie parlamentarnym nazywa się stronnictwem rządowym w przeciwieństwie do opozycyjnego.

**Rząd** w systematykach botanicznej i zoologicznej, p. Roślin systematyka, Zwierząt systematyka. — W wojsku: żołnierze ustawieni jeden za drugim, w przeciwieństwie do szeregu, w którym stoją jeden obok drugiego. — Rz. k o Ń s k i, p. niżej.

**Rząd koński**, całość przedmiotów, służących jeźdźcowi do kierowania wierzchowcem i wygodnego siedzenia na nim. Na r. k. składają się uzda i siodło oraz sprzęt dodatkowy. Rozróżnić należy r. k. wojskowe, sportowe i prymitywne. Uzda składa się z ogłowi, kielzna (żelaz) i wodzów. Ogłowie służy do utrzymania żelaz w pysku końskim. Kielzno składa się z munsztuka i wędzidła. Munsztuk jest zbudowany na zasadzie dźwigni, działa na dolną szczękę konia łańcuszkiem i ścięgierzem, którego kabłąk ponadto rozwiera pysk; do ścięgierza przyklepane są ramiona

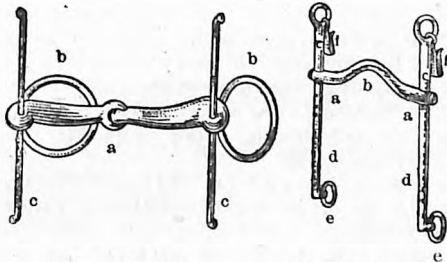

1. Wędzidło.  
a) ogniwa, b) pierścienie, c) wasy.

2. Munsztuk.  
a) ścięgierz, b) kabłąk, c) ramiona, d) czanki, e) pierścienie, f) haczyki.

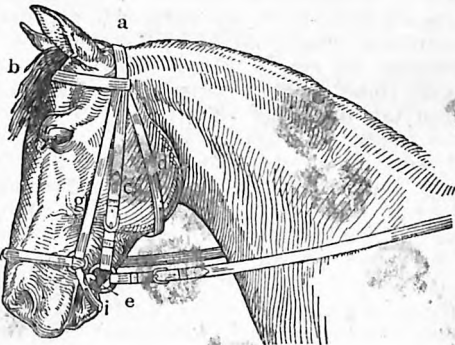

3. Trezla.  
a) nagłówek, b) naczółek, c) policzek, d) podgardle, e) wędzidło, f) wodze, g) policzek trefli, h) nachrapnik, i) rzemyk.

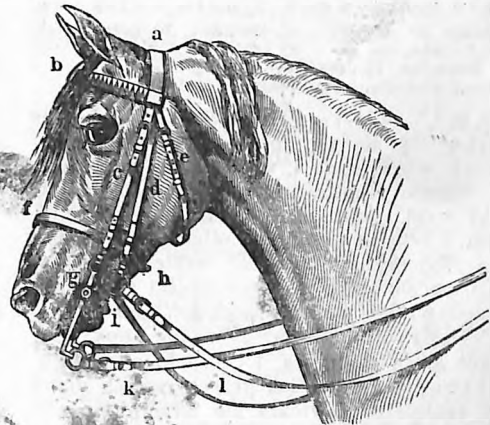

4. Uzda.  
k) wodze munsztukowe, l) wodze wędzidłowe.  
a) nagłówek, b) naczółek, c) policzek munsztuku, d) policzek wędzidła, e) podgardle, f) nachrapnik, g) munsztuk, h) wędzidło, i) łańcuszek munsztuka.

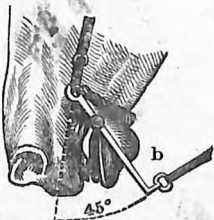

5. Munsztuk przypięty właściwie.



6. Munsztuk przyp. za wysoko (sprzeciw).

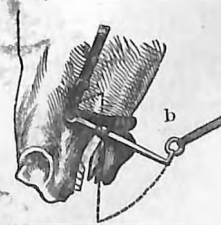

7. Munsztuk przyp. za nisko (opad).



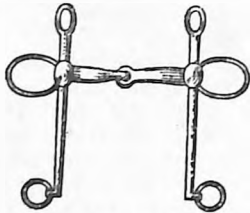

8. Kielzno.

z okami na rzemienie policzków, przedłużeniem ramion są czanki, kończące się pierścieniami dla wodzy. Przy okach są haczyki na łańcuszek. Wędzidła są najrozmaitsze: cienkie (ostre) i grube (łagodne). W zasadzie składają się z dwu ogniw i pierścieni (zwykle z wąsami) dla wodzów. Stosuje się również formę pośrednią, t. zw. „pelham“, łączący zalety munsztuka i wędzidła. W odzie odpowiednio szerokie zwa się munsztukowemi lub wędzidłowemi, zależnie do którego z żelaz są przypięte. Uzdy sportowe, posiadające tylko wędzidło, zwa się

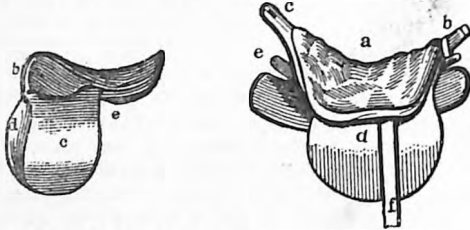

1. Siodło sportowe. 2. Siodło wojskowe.  
a) siedzisko, b) przedni łęk, c) tybinka, d) poduszka kolanowa, e) poduszka siodła.  
a) siedzisko, b) przedni łęk, c) kula, d) tybinka, e) lawki, f) puśliko.

tręzłami. — Siodła używane obecnie różniczkowały się na sportowe (typu angielskiego lub włoskiego) i wojskowe (węgierskie terlice). Siodło zbudowane jest w ten sposób, że lawki wzgl. poduszki są połączone łękami, przednim i tylnym (kulą), a między nimi podłużnym mostkiem, tworząc szkielet siodła, który opiera się tylko o górne części żeber konia, pozostawiając wolną przestrzeń nad grzbietem. Szkielet siodła ma skórzane pokrycie, składające się z siedziska, i tybinek, okrywających boki konia; do puślików przeciąganych przez wykroje szkieletu, zawieszają się strzemięna, do szkieletu przyszyte są przystępy dla przypięcia popręgu. Popręgi są skórzane lub taśmowe, pojedyncze lub podwójne; do siodła należy również napierśnik, zapobiegający obsunięciu się siodła. Pod siodłem podkłada się potnik filcowy, w formie sylwetki siodła, lub derkę złożoną we czworo.

**Rządza**, lewoboczny dopływ dolnego Bugu w pow. Mińsk Maz. i Radzymin, długi 73 km, uchodzi naprzeciwko Zegrzynka.

**Rządewski Adam** (pseudonim Aër), pisarz pol., zm. 1885, autor szeregu prac historyczno-literackich, wydał m. i. powieść biograficzną o Książninie p. t. „Pierwszy romantyk“ (1883, 2 t.), „Opowiadania i studja“ (1885), „Złoty wiek literatury Dubrownika“ (1885), „Nihilizm rosyjski...“ (1882), kilka studjów o Mickiewiczu.

**Rzecki-Szreniawa Stanisław**, polski malarz i grafik, \* w 1884, kształcił się w Krakowie i Paryżu, inscenizował kilka sztuk teatralnych w Warszawie. Główne dzieła: „Bitwa pod Koniuchówką“, „Lato“ i in.

**Rzecz** (łac. res), w języku prawniczym przedmiot materialny, w przeciwieństwie do osoby i do praw niematerialnych. Rozróżniamy rz. ruchome i nieruchome, podzielne i niepodzielne, zamienne, które w obrocie ocenia się według liczby, miary lub wagi, i niezamienne, przy których chodzi o pojedynczą indywidualnie oznaczoną rz., dalej zużywalne i niezaużywalne, ocyjne, które mogą być przedmiotem praw, i nieocenne, które nie mogą być przedmiotem praw dla pojedynczej osoby (np. powietrze, woda, cmentarze, kościoły i t. d.), wreszcie rz. publiczne, czyli te, które są własnością państwa albo związków publicznych (jak ulice, gmachy publiczne i t. d.). Istotnymi częściami składowymi rz. są te części, których nie można oddzielić bez szkody albo bez zmiany ich istoty. Rz. zbiorowe, objęta wspólną nazwą większa ilość rz. służących do jednego celu, samoistnych, jednego rodzaju (np. biblioteka, skład towarów, trzoda). Ob. Przynależność.

Rz. w znaczeniu filozoficznym, wszystko, co może być przedmiotem myślowego postrzeżenia i jest określone przestrzennie i czasowo. „R. sama w sobie“ od czasów Kanta oznacza, w przeciwieństwie do zjawiska, to, czego zjawisko jest przejawem, to, do czego się ono odnosi.

**Rzecznik** cz. boboszczur kojpu (Myocastor, Myopotamus coypus Mol.), gryzoń, żyjący od Brazylii aż do Patagonji, z rodziny koczowników (Octodontidae). Podobny do bobra, długości 55 cm, o głowie długiej i szerokiej, pysk słabo ścięty, tułów gruby, niekształtny, ogon tak długi jak tułów, nogi krótkie, 5 palców, tylne odnóża mają palce spięte błoną pływającą. Żywi się głównie pokarmem roślinnym. Skórki używane do wyrobu kapeluszy filcowych, pod nazwą skórek małpich. Mięso jądane przez krajowców.

**Rzeczowe prawa**, prawa, na podstawie których jakaś rzecz podlega w zupełności lub też pod pewnym określonym względem uprawniomemu, np. własności, służebności, zastaw ręczny. — Przeciwieństwo: zobowiązania (prawa osobiste, obli g a c j e), które uzasadniają tylko osobistą pretensję o wypełnienie pewnego świadczenia przez określonego dłużnika.

**Rzeczowe świadczenia**, termin przyjęty na określenie tych świadczeń na rachunek odszkodowań (reparacji), które Niemcy wykonali w twarach (a więc nie w pieniądzu).

**Rzeczoznawcy** (ekspertci), ustawowe wyrażenie biegłych, osoby o fachowym wykształceniu, których pomocy zasięga sąd lub władza, dla rozstrzygnięcia sprawy, wymagającej specjalnych wiadomości. W procesie cywilnym według art. 311—321 proc. cyw. sąd po wysłuchaniu wniosków stron co do liczby i wyboru biegłych, wzywa ich o opinie. — Co do wyłączenia obowiązują przepisy o wyłączeniu se-

dziów (t. j. powody, uzasadniające stronniczość); co do przysięgi przepisy o świadkach. Stały rz., wpisany na listę sądową, składa przysięgę raz tylko, po mianowaniu. Biegli muszą opinję uzasadnić, chyba, że istota sprawy nie wymaga tego. Za pracę, stratę czasu i wydatki otrzymuje rz. wynagrodzenie, przez sąd ustalane. Podobne przepisy o rz. obowiązują w postępowaniu karnem i administracyjnym. Sądy prowadzą listy stałych rz. dla różnych działów.

**Rzeczpospolita**, ob. Republika.

**Rzeczpospolita**, współczesny polski dziennik polityczny, wychodzący w Warszawie od roku 1919, organ narodowo-demokratyczny, założony przy pomocy finansowej J. J. Paderewskiego, początkowo redagowany przez Stanisława Strońskiego, przy współudziale wybitnych pisarzy i publicystów.

**Rzeczycza** (białor. Rieczycza), miasto w okręgu Homel (Białoruś), nad rz. Dnieprem, przy kolei: Homel—Pińsk z 16.487 mieszk. Żegluga rzeczna oraz przemysł drzewny i młynarski. Starożytny ten gród ruski był do 1793 stolicą powiatu w woj. mińskim.

**Rzeczycki** Andrzej, pseudonim Jana Zamojskiego (ob.).

**Rzeczysko** (starorzecze, łacha), wody stojące w opuszczeniu przez rzekę łożysku.

**Rzeczywiste liczby**, w przeciwstawieniu do liczb zespolonych, liczby dodatnie, ujemne i zero.

**Rzek kult**, cześć oddawana rzekom, jako bóstwom, od których zależy żyzność kraju. Kult ten, znany już w starożytności, przechował się po dziś dzień w niektórych okolicach świata (por. Ganges). Wiąza się z nim ofiary, składane rzekom w pewne dni, jak wrzucanie do nich ludzi, zwierząt, częściej jednak płodów rolniczych, kwiatów etc.

**Rzek regulacja**, ob. Wodne budownictwo.

**Rzeka**, większe, płynące wody, powstałe zazwyczaj z połączenia szeregu potoków, strumieni, strug, ruczajów, czyli małych wód płynących, powstających bądź ze źródła, bądź z topniejących śniegów lub lodowców. Zasilone wodą z opadów atmosferycznych spływają r. wskutek działania siły ciężkości ku miejscom niżej położonym, by wreszcie ująć do innej rzeki, morza, jeziora, a niekiedy zgiąć w piaskach pustyni. R. mniejsze w obszarach przybrzeżnych, uchodzące wprost do morza, nazywają się przybrzeżnymi lub obwodowymi, natomiast większe r., do których uchodzi większa liczba innych r. czyli dopływów, a same uchodzące do morza zwa są głównymi. Dopływy, zależnie od tego, czy uchodzą wprost do rzeki głównej, czy też do innych dopływów, zwa się pierwszo-, drugo-, trzecio-, a nawet czwartorzędnymi. Rzeki główne, poboczne (dopływy) i obwodowe na pewnym obszarze tworzą zespół zwany siecią wodną (rzeczną). Gęstością sieci wodnej nazywamy stosunek długości wszystkich rzek na danym obszarze do jego powierzchni. Sieć wodną, złożoną z r. głównej i jej dopływów zwiemy układem lub systemem rzeczonym, obszar zaś odwadniany przez dany układ

rieczny (np. Wisły i Dniestru) dorzeczem. Granica między 2 dorzeczami lub zlewiskami (ob.) nazywa się działem wodnym lub wododziałem. Dodać trzeba, że o tem, którą r. nazywa się główną, a którą poboczną, niezawsze decyduje wielkość, lecz często względy historyczne. Niezawsze również da się przeprowadzić dokładnie granica wododziałowa, zdarza się bowiem, iż r. rozwidlają się, czyli dzielą na ramiona, w ten sposób, że jedno z ramion danej r., staje się dopływem drugiej, tak np. rzeka Orinoco jest połączona przez Casiquiare i Rio Negro z Amazonką. Zjawisko takie nazywa się bifurkacją.

Oprócz r. domorskich (uchodzących do mórz) mamy jeszcze r. śródładowe, które uchodzą bądź do jezior bezodpływowych, bądź też jak r. ginące, nie osiagają ujścia, lecz wyparowują lub wsiakają po drodze. Obszary, z których wody nie spływają do morza zwa się bezodpływowymi. Należą do nich w pierwszym rzędzie wszystkie niemal pustynie, dalej zlewisko morza Kaspijskiego, jez. Aralskiego i i. Na obszarach ubogich w opady atmosferyczne, a więc przedewszystkiem na pustyniach, występują często r. okresowe, które w przeciwieństwie do stałych nie płyną przez cały rok, lecz tylko w pewnych (deszczowych) okresach czasu (creek, wadi, fiumar).

Zdarza się często, zwłaszcza na obszarach krasowych, że rzeka znika w szczelinie skalnej (np. Dunaj w Jurze Szwabskiej), w tym wypadku kończy się ona jednak tylko pozornie i może po pewnym odcinku biegu podziemnego wyjść na światło dzienne, niekiedy również pod postacią źródła.

Poza tem wyróżniamy jeszcze rzeki śródłowe, których połączenie tworzy rzekę główną, i bliźniacze, t. j. pary rzek wypływających blisko siebie i po dłuższym, odrębnym biegu łączących się przed ujściem (Tygrys i Eufrat, Bramaputra i Ganges).

Pod względem swego stosunku do dorzecza i swego powstania rzeki można podzielić na zgodne, t. j. te, które od swego powstania wyłobily sobie łożysko zgodne z rzeźbą dorzecza i nie zmieniły znacznie tej rzeźby, lub też przystosowały się do zmian w ukształtowaniu dorzecza, oraz niezgodne, płynące wprostek gór. Te ostatnie są najczęściej r. uprzedniami (antecedencyjne, przetrwałe), t. j. starsze od dzisiejszej rzeźby gór, przez które się przedzierają, bądź przekazaniami (epigenetycznymi), powstałymi na dawnej powierzchni nasypowej i zachowującymi kierunek biegu po zniszczeniu tej powierzchni i wyłonieniu się odmiennej rzeźby. Często też dokonały się tu świeże zmiany w dorzeczu, spowodowane erozją wsteczną rzeki i przeciągnięciami (ob. Kaptaż). Pierwsza nosi miano przeciągniętej (zdobytej), druga — zwycięskiej. Oprócz przeciągnięcia (zdobycia) zdarza się również ścięcie rzeki, t. j. pozbawienie rzeki górnego biegu skutkiem zdobycia go przez rzekę sąsiednią. Rzeka pozbawiona w ten sposób górnego biegu nosi nazwę ściętej, zaś zwycięska — ścinającej. Na

stosunku dolin rzecznych do pierwotnego nachylenia i pierwotnej struktury podłoża opiera się klasyfikacja dolin, stworzona przez Davisa. Według niej wyróżniamy rzeki: konsekwentne (zstępcze), których przebieg warunkowany jest pochyleniem powierzchni pierwotnej; subsekwentne (następcze), których przebieg stosuje się do budowy wewnętrznej, do biegu warstw, a nie do pochylenia pierwotnej powierzchni (dopływy rzek konsekwentnych); obsekwentne (odwrotne), mające kierunek przeciwny pochyleniu pierwotnej powierzchni; insekwentne (obojętne), stanowiące boczny dopływ rzeki konsekwentnej, a nie wykazujące w swym przebiegu związku z budową wewnętrzną, a zależne od warunków lokalnych, oraz resekwentne (wtórne), których kierunek jest zgodny z pochyleniem pierwotnej powierzchni, które jednak powstały już po zniszczeniu tejże, a więc niezależnie od niej.

Zarówno wzajemny stosunek rzek, jak i kształt zlewisk ulegają ciągłym zmianom, zwłaszcza w obszarach o małym spadku, a co za tem idzie, intensywnej akumulacji. Rzeki równinne powoli dziczeją, t. zn. nie posiadają stałego łożyska (rzeki błędne) i dzielą się na liczne ramiona (rzeki zdziczałe). Takie zdziczenie powoduje niekiedy usamodzielnienie się dopływów bocznych (np. Adygi od Padu). Na szybko rosnących deltach r. bliźniacze zrastają się znów ze sobą. Poza tem koryto r. może się przesuwać wskutek parcia i akumulacji dopływów bocznych, wskutek działania wiatru oraz siły obrotowej ziemi.

Źródła r. leżą z zasady w najwyższych częściach danego dorzecza. R. napotykać w swym biegu przeszkody w postaci oporniejszych skał, omija je, wybierając w pierwszym rzędzie linje pęknięć tektonicznych (np. górna Wisła). Zboczenie r. od kierunku prostego, łączącego źródła z ujściem, nazywa się rozwinięciem rzeki. Polega ono nie tylko na tworzeniu wielkich kolan i załomów, lecz również małych zakrętów, zwanych zakolami, meandrami, wężownicami i pętłami. Przez przerwanie szyi zakola (zwezionej nasady pętli zakolowej) i co za tem idzie, zmianę łożyska, powstają łukowate starorzecza, zwane zakolami martwymi lub opuszczonymi. Tworzenie się meandrów i zdziczenie rzeki występuje w związku ze zmniejszaniem się spadku rzeki, t. j. stosunku różnicy w poziomie rzeki w dwóch punktach do długości rzeki między niemi (wyraża się w ‰). Największy spadek mają rzeki w biegu górnym, gdzie też brzegi koryta rzeki (część dna doliny zajęta przez rzekę przy jej średnim wodostanie, t. j. wysokości poziomu wody w rzece) są często wysokie i strome, a samo koryto wąskie i głębokie. Natomiast w biegu średnim i dolnym spadek staje się coraz mniejszy, rzeka nie wrzyna się w głąb, lecz podmywa brzegi, a w związku z tem tworzy zakola i dziczeje. Zwykle jeden brzeg jest podmywany silniej i r. przesuwa się w bok. Kierunek przesuwania zależy także od wiatru, powodującego parcie wody i nawiewanie piasku,

oraz od siły akumulacyjnej dopływów, a nie bez wpływu są tu również takie czynniki, jak rodzaj skał, tworzących brzegi, nachylenie warstw, wysokość brzegu i ruch obrotowy ziemi. O ile dana r. wypływa w górach, bardziej celowym jest podział jej biegu na górski i równinny. W związku z tem można też podzielić r. na górskie i równinne. Pierwsze odznaczają się silnym spadkiem (5—10 m na km), a stąd znaczną chyżością biegu. Oprócz r. i potoków górskich (bystrzyce) wyróżnia się jeszcze dzikie potoki górskie, odznaczające się gwałtownymi zmianami wodostanów i znaczną ilością unoszonego materiału.

Łożyskiem r. nazywamy koryto r. (ob. wyżej) wraz z sąsiednim obszarem zalewowym (t. j. porzeczem, zalewanem przy wysokim wodostanie. Im szybciej r. płynie, tem silniej eroduje (ob. Erozja). Jeśli z biegiem czasu r. wcina się coraz głębiej w łożysko, wówczas tworzą się t. zw. terasy rzeczne, świadczące o poszczególnych stadiach rozwoju doliny rzecznej. Natomiast przy słabym spadku wody r. osadza niesiony muł i żwir na dnie, podwyższając w ten sposób swe łożysko. Z reguły zawiera woda rzeczna mniej chemicznych, a zato więcej mechanicznych domieszek, niż woda źródeł. Drobnutki materiał unoszony przez wodę w zawieszeniu nazywa się zawiesiną, ilość zaś luźnego materiału niesionego przez rzekę w formie zawiesiny, lub toczonego i suniętego po dnie — obciążeniem r.

Szybkość prądu zależy od pochyłości dna r., jest ona też zazwyczaj większa w górnym biegu r. Również i w przekroju pionowym r. szybkość prądu jest różna, mała u dna i brzegów, większa na powierzchni, a największa na pewnej głębokości pod powierzchnią. Główny prąd w r., struga wodna w jej obrębie, posiadająca największą chyżość nazywa się nurtem, lub osią dynamiczną r. Oś ta trzyma się najgłębszego miejsca koryta i wraz z niem przysuwa się ku podmywanym, wklęsłym brzegom. Znajduje się na  $\frac{1}{4}$  do  $\frac{1}{3}$  głębokości wskutek tarcia powierzchni wody o powietrze. Głębszy i mniej szybki odcinek rzeki nazywa się głębią r., zaś płytszy i szybszy odcinek — bystrzem. Przeszkody i progi w dnie łożyska powodują powstanie szypot (burzliwy bieg rzeki), katarakt (przelew wody przez próg) i wodospadów (wolny spadek wody z stromego progu). W miejscu, gdzie spadek nagle się zmniejsza i rzeka utracą możność erodowania i transportowania osadów, tworzą się mielizny, t. zn. płytkie miejsca, powstałe przez nagromadzenie osadu. Oprócz mielizn tworzą się odsypiska i napływy rzeczne, również nagie ławice piaszczyste lub żwirowe (nasypy w łożysku rzeki) i wyspy rzeczne, zarosłe drzewami (ostrowy) i wikliną (kępy).

Miejsce, w którym r. uchodzi do innej r., jeziora lub morza zwie się jej ujściem. Najczęściej uchodzą r. do morza deltami, jeśli rzeka pod wpływem własnych osadów (ob. żuław) rozdziela się na kilka ramion, lub ujściami lejkowatymi (estuarjami), rozszerzonymi skutkiem ruchów morza. Ilość wody



1. Augustus jako wódz.



2. Niewolnica (t. zw. Tusnelda).



3. Julusz Cezar.



4. Antinous (Rzym, Villa Albani).



5. Marek Aureljusz; bronz (Rzym). III



6. Płaskorzeźba marmur. ze studni (Wiedeń).



7. Płaskorzeźba z łuku Tytusa w Rzymie.



8. Pochód Rzymian z Ara pacis.



9. Sarkofag. Wesele Peleusa i Tetydy.



1. Portret zmarłej znalezionej w grobowcu w Fajum.



2. Rzymski portret dwóch osób.



3. Malowidło ściennie z Boscoreale.



4. Kwiaty (mozaika rzymska).



5. Rzymskie malowidło ściennie.



6. Malowidło ściennie z Boscoreale.



7. Malowidło ściennie z Pompei.



8. Malowidło ściennie z Pompei.

w r. ulega zazwyczaj w ciągu roku znacznym wahaniom, zwłaszcza jeśli przepływa ona przez obszary o wybitnych okresach: deszczowym i suchym. Najstalszy wodostan mają r. zasilane przez topniejące lodowce. W Polsce najwyższe wodostany mają r. na wiosnę, z powodu topnienia śniegów w górach. Zbyt silne podniesienie się wodostanu r. powoduje wylew, t. j. wystąpienie rzeki z łożyska i zalanie sąsiednich obszarów. Powodzie są spowodowane najczęściej bądź zatorami (powódź zatorowa), nagłym tajaniem szaty śnieżnej (powódź roztopowa), bądź wreszcie silnymi opadami (powódź opadowa, ob. Powódź). Znając przekrój łożyska i prędkość wody możemy obliczyć przepływ (wydajność) rzeki, jak nazywamy ilość wody, przepływającej przez dany przekrój w jednostce czasu. Natomiast odpływem względnym nazywamy ilość wody, spływającej z 1 km<sup>2</sup> dorzecza w jednostce czasu, przy określonym stanie rzeki. Wysokość odpływu w rzekach europejskich wynosi 15—50% opadów atmosferycznych, zależy zaś od sumy opadów i ich formy, intensywności parowania, nachylenia i przepuszczalności dorzecza oraz jakości szaty roślinnej. Zmiany wodostanu zależą również od wielkości dorzecza, tak np. Ganges i Bramaputra mają przy wysokim wodostanie tylko 3 razy więcej wody, niż przy niskim, podczas gdy przy małych r. stosunek ten wynosi nawet 600:1.

W wyższych szerokościach geograficznych r. pokrywają się w zimie pokrywą lodową, czyli ulegają zlodzeniu. Okres zlodzenia, t. zn. czas pomiędzy zjawieniem się pierwszego i ostatniego lodu, wzrasta w miarę posuwania się ku półn. i w miarę wzrostu kontynentalizmu klimatu. Często lód występuje nie tylko w postaci jednolitej pokrywy lodowej, lecz także w postaci lodu przybrzeżnego, dennego i śryzu, t. zn. lodu powstającego w masie wodnej w postaci igiełek. Tworzenie się śryzu poprzedza w r. utworzenie się pokrywy lodowej. Po zimie lody na rzekach puszczają i ruszają, ze spękanej i rozniesionej pokrywy lodowej tworzą się bryły zwane kra, którą rzeki spławiają ku ujściu. Zdarza się, że kra nagromadza się w korycie rzeki przed jakąś przeszkodą i wówczas powstaje zator.

Największymi rzekami są: Missisipi z Missouri (długość: 6.970 km, dorzecze 3.250.000 km<sup>2</sup>), Nil (5.920 km i 2.800.000 km<sup>2</sup>), Amazonka-Ucayali (5.500 km i 7.050.000 km<sup>2</sup>), Jangtsekiang (5.300 km i 1.775.000 km<sup>2</sup>), Jenisej (4.750 km i 2.570.000 km<sup>2</sup>), Kongo (4.640 km i 3.700.000 km<sup>2</sup>), Lena (4.600 km i 2.320 km<sup>2</sup>), Mackenzie (4.600 km i 1.660.000 km<sup>2</sup>), Amur-Kerulen (4.480 km i 2.080.000 km<sup>2</sup>), Niger (4.160 km i 2.800.000 km<sup>2</sup>), Huangho (4.150 km i 980.000 km<sup>2</sup>), Wołga (3.895 km i 1.460.000 km<sup>2</sup>), La Plata (3.880 km z 3.100.000 km<sup>2</sup>), Ob (3.640 km z 2.915.000 km<sup>2</sup>), rz. Św. Wawrzyńca (3.500 km z 1.200.000 km<sup>2</sup>), Indus (3.200 km z 965.000 km<sup>2</sup>), Orinoco (3.000 km z 944 km<sup>2</sup>), Dunaj (2.900 km z 817.000 km<sup>2</sup>), Bramaputra (2.900 km z 670.000 km<sup>2</sup>), São Francisco (2.900 km z 652.000 km<sup>2</sup>), Colorado (2.900 km z 590.000 km<sup>2</sup>) i Murray (2.870 km

z 910.000 km<sup>2</sup>). Daleko za niemi idzie Wisła, długa 1.125 km, z dorzeczem 193.000 km<sup>2</sup>.

**Rzemieślnicze Izby**, istniały w b. zaborze austriackim i niemieckim. Dla całej Polski wprowadziło je rozporządzenie prez. z 7. czerwca 1927 o prawie przemysłowem (Dz. U. Nr. 53, poz. 468). Szczegóły ob. Rzemieślnicze organizacje.

**Rzemieślnicze organizacje** są w Polsce: a) ustawowe, oraz b) tworzone z własnej inicjatywy. Pierwsze (ob. Przemysłowe prawo, Cech) określa rozp. z 7. VI. 1927. Cechy są to wolne korporacje rzem. dla utrzymywania łączności, dobrych stosunków pracodawców i pracowników i pieczy nad młodzieżą. Cech może posiadać wydział czeladników, współdziałający w sprawach nauki i urządzeń cechowych dla czeladników lub przez nich składkami popieranym. Członkowie jego uczestniczą w zebraniach zarządu cechu z głosem w 1/5 części, w zebraniach cechu z pełnym prawem głosu, a w sprawie urządzeń czeladniczych w liczbie równej połowie zarządu. Poza tem cech zorganizowany jest podobnie jak korporacje przemysłowe. Dla sporów między członkami a ich pracownikami może być przy nim sąd polubowny. — Izby rzemieślnicze są osobami prawnymi, mogą nabywać prawa i zaciągać zobowiązania, a celem ich jest stała reprezentacja interesów zawodowych. Okręgi ich wyznacza i statuty nadaje Min. Przem. i H. Izby mają za zadanie: współdziałać z władzami przez informacje i opinie w sprawach popierania rzemiosła, przedstawiać im życzenia i wnioski, regulować sprawy terminatorskie i doglądać przestrzegania odnośnych przepisów, tworzyć komisje egzaminacyjne czeladnicze i mistrzowskie. Władze udzielają izbom dla zaopiniowania projekty odnośnych ustaw. Prawo wybierania członków mają samodzielni rzemieślnicy obu płci o pełni praw, prowadzący w okręgu rzemiosła najmniej od 3 lat. Wybieralni są uprawnieni do wyborów, którzy nadto mają 30 lat i od 3 lat prowadzą własne warsztaty, z wyjątkiem osób skazanych za czyny, powodujące utratę wybieralności do sejm. Członkowie wybierani na 6 lat, co 3 lata ustępują połowa. Ponowny wybór możliwy. Wybory w głosowaniu tajnym, kartkami, zarządza władza wojewódzka, decyduje względna wielkość, do dni 14 każdy uprawniony do głosu może wnieść protest. Izba wybiera bezwzględna większością prezydenta, wiceprezydentów i członków zarządu, który funguje bezpłatnie. Fachowy sekretarz i personel biurowy jest płatny. Przy izbie tworzy się wydział czeladników. — Osobno istnieją inne polityczne lub gospodarcze organizacje. Historia ich sięga początków walki rzemiosła z kapitalizmem i przemysłem fabrycznym. Nie są one tak liczne jak zagranicą, zwłaszcza w Niemczech. Natomiast częste są organizacje rzemieślnicze o charakterze religijnym, jak bractwa, sodalicje i t. p.

**Rzemieślnicze szkoły**, przeznaczone są dla kształcenia zawodowego młodzieży rzemiosła. W Polsce opiekują się nimi cechy i izby rz. (ob. Przemysłowe prawo, Rzemieślnicze organizacje).

**Rzemieślnik**, ob. Rzemiosło.

**Rzemiosło** w znaczeniu polskiej ustawy (ob. Przemysłowe prawo) stanowią te rodzaje przemysłu, które są wymienione w rozp. Prez. R. P. z 7. VI. 1927, o ile nie są prowadzone sposobem fabrycznym. Do samodzielnego wykonywania r. potrzebne wykazanie przed władzą przemysłową dowodu uzdolnienia, t. j.: 1. tytułu mistrza (majstra) danego rodzaju r. albo 2. świadectwa nauki, 3-letniej pracy czeladniczej i egzaminu czeladniczego, albo 3. egzaminu majstra wojskowego. Ustawa określa sposób i warunki nauki. Dla egzaminów czeladniczych ustanawia rozp. z 12. XII. 1927 komisje egzaminacyjne, złożone z powoływanych przez władzę: przewodniczącego, t. j. wykwalifikowanego majstra i 2 członków, jednego z samodzielnych rzemieślników, drugiego z wykwalifikowanych czeladników. Sprawy r. należą do władz przemysłowych, które nadzorują działalność izb rzemieśln. i stanowią instancje odwoławcze od ich orzeczeń (ob. Rzemieślnicze organizacje). — Historia r. sięga starożytności, obecny ustrój oparty jest na tradycjach średniowiecznych, które stworzyły cechy, ustrój pracy i nauki, wyzwoln na mistrza i szereg pozostałych do dziś zwyczajów instytucji rz.

**Rzepa** (nazwa bot.: kapusta rzepa), *Brassica campestris* L. należy do gatunku kapust (Brassica), rodziny krzyżowych (Cruciferae). Kwiaty żółte, cztero-wolno-płatkowe, owocem łuszczyzny. Uprawiana w licznych odmianach: 1. rz. ścierńskowa, drobna, siana jako poplon po oziminach; 2. rz. angielska „turnips”, o korzeniach silnie zgrubiałych, formy kulistej lub walcowatej, uprawiana jak buraki, daje plon do 400 q korzeni z ha. Odmiana ogrodowa Br. rapa hortensis.

**Rzepak** (*Brassica napus oleifera*), ob. Brassica.

**Rzepakowy olej**, tłusty olej, otrzymywany z rzepaku zapomocą ekstrakcji dwusiarczkim węglą. Tworzy ciecz barwy żółtawej. Oprócz glicerydów kwasów tłuszczowych zawiera nieznaczne ilości związków siarki. Trudno ulega zwęgleniu, na powietrzu nie wysycha. Znalazł zastosowanie jako oliwa do smarowania, olej do oświetlenia; używa się go nadto do fabrykacji mydła oraz do natłuszczenia skóry i wełny. Mieszaninę o. r., oleju mineralnego i tranu rozrabia się z piaskiem formierczym na ciasto, które służy do wyrobu form odlewniczych.

**Rzepakowski Karol**, pol. działacz społeczny, (1865—1931), pracował przed wojną w Poznaniu jako wydawca „Gońca Wielkopolskiego”, jeden z organizatorów stronnictwa narodowo-demokratycznego, publicysta i właściciel księgarni, która wydała szereg cennych dzieł historycznych. W grudniu 1918 został sekretarzem Naczelnej Rady Ludowej, zorganizował Straż Ludową, brał udział w powstaniu wielkopolskim. Mianowany 1919 pierwszym polskim prezydentem policji m. Poznania, zreorganizował ją, usuwając żywioł niemiecki, 1920—21 pracował w ministerstwie dla dzielnicy poznańskiej, 1922—27 zasiadał w sejmie.

**Rzepicha**, według kroniki Galla (ob.) żona Piasta (ob. Piastowie).

**Rzepień**, p. *Xanthium*.

**Rzepak** (*Brassica rapa oleifera*), roślina krzyżowa, nasiona dostarczają oleju, ob. też *Brassica*. Rz., rośl. z rodz. różowatych, ob. *Agri-monia*.

**Rzepak kolonowa**, ob. Kolano.

**Rzepak Adolf**, kompozytor pol., (1828—1892), nauczyciel muzyki w Warszawie, wydał kilka cennych zbiorów pieśni (opracowań) na chór i mały podręcznik do nauki śpiewu.

**Rzepakowski Teofil**, działacz społeczny, (1843—1922), wicepatron Związku Spółdzielni Zarobkowej i Gospod. w Poznaniu, 1890—93 poseł do sejmiku pruskiego i parlamentu niem., wkońcu prezes rady nadzorczej Banku Związku Spółek Zarobkowych.

**Rzeczucha** (rzeżucha), ob. *Cardamine*.

**Rzesza niemiecka** (Deutsches Reich), nazwa nadawana państwu niemieckiemu z wyjątkiem okresu 1806—1871, kiedy istniała konfederacja reńska, następnie zaś Związek Niemiecki (Deutscher Bund).

**Rzeszotarski Alfons**, inżynier pol., (1849—1904), wybitny metalurg, 1902 prof. metalurgji w Politechnice petersburskiej.

**Rzeszów**, miasto powiatowe w woj. lwowskim, na lewym brzegu Wisłoka, przy kolei: Tarnów—Przemysł i Jasło—R., 317 m nad poziom morza. W pięknym tem mieście, mającem 24.942 mieszcz., na szczególną uwagę zasługują: okazała fara rokokowa z XVIII. w., klasztor bernardyński z połowy XVII. w., gmach popiarski z kościołem z połowy XVII. w., oraz zamek, ongiś Ligęzów, później Lubomirskich, przebudowany wspaniale w połowie XVIII w. Na pięknym ratuszu (z pocz. XIX. w.) znajduje się galerja obrazów im. Dąbskiego (malarstwo obce, 2 obrazy Smuglewicza). Poza tem posiada miasto 6 szkół średnich, dużą bibliotekę T. S. L. oraz znaczny przemysł (fabr. maszyn rolniczych, wyrobów cementowych, bielizny, cukrów, mydła i wódek, odlewnia żelaza i młyny) oraz ożywiony handel bydłem i ziemioplodami.

R. leżący na samej granicy Małopolski i Rusi halickiej (później w woj. Ruskim) został miastem ok. 1340 r., należał zaś do sławnej podówczas rodziny Rzeszowskich, później (od 1583) do Ligęzów, a od 1660 do Lubomirskich. 13 sierpnia 1769 stoczyli tu konfederaci barsecy potyczkę z Moskalami. Miasto niszczone przez parokrotne (zwłaszcza 1578 i 1621) pożary oraz przechody i najazdy wojenne zaczęło się rozwijać pomyślniej dopiero w 2. połowie XIX. wieku.

Powiat R. ma 977 km<sup>2</sup> (w tem 62% ziemi ornej i 19,6% łąsów) oraz 142.058 mieszcz. (92,6% Polaków).

**Rzeszy Niemieckiej kraje** (niem. Reichslande), dawniej (przed 1866) nazwa królestw i księstw, należących do państwa niemieckiego, w przeciwnieństwie do krajów, należących do Austrii (np. Węgry, Lombardja), lub Prus (Poznańskie, Prusy Wsch. i Zach.), a nienależących do związku niemieckiego (Rzeszy Niem.). W 1871—1918 nazwa Alzacji i Lotaryngji, które to kraje nie należały do żadnego z państw Rzeszy, lecz do państwa niemieckiego.

**Rzewuska**, 1. Konstancja z Lubomirskich, malka-amatorka, ok. 1780 r., wykonała szereg

rysunków, świadczących o dobrej technice i talentie. Zachowała się akwaforta: popiersie brodatego starca.

2. Konstancja z Iwanowskich, zm. 1880, autorka „Wspomnień z młodości od 1830 do 1850 przez K. Nehemara“ (1874).

**Rzewuski, 1.** Mikołaj Florjan, podskarbi nadw. koronny, zm. 1687, dzielny rycerz, brał udział w wszystkich niemal bitwach za Jana Kazimierza, przyczynił się do zwycięstwa pod Chocimem, odznaczył się w dalszych wojnach tureckich za Jana III.

2. Stanisław Mateusz, syn poprz., hetman kor., † 1728, posłował 1699 do Turcji, mianowany przez Augusta II. 1703 referendarzem kor., 1706 hetmanem polnym, stał wiernie przy jego boku w czasie wojny domowej, 1706 odznaczył się przeciw Szwedom pod Kaliszem, po ograniczeniu przywilejów hetmańskich na sejmie 1717 prowadził opozycję przeciw dworowi, 1726 mianowany hetmanem wielkim i wojewodą podlaskim.

3. Wacław, syn poprz., hetm. w. kor., (1706—1779), w przedostatnim bezkrólewiu występował jako stronnik Leszczyńskiego, zaco musiał kilka lat spędzić zagranicą, poczem pojednał się z dworem, otrzymał 1752 buławę polną, 1762 województwo krakowskie. Konserwatysta, przywiązany szczerze do wolnościowego ustroju Rzpltej, liberum veto i przywilejów buławy hetmańskiej, zwalczał piórem Konarskiego, uczestniczył w konfederacji radomskiej, następnie jednak odsunął się od Rosji i wraz z garstką patryjotów ułożył plan konfederacji barskiej. Za opozycję przeciw Repninowi na sejmie 1767—8 wywieziony został do Kaługi, gdzie spędził sześć lat. Po powrocie piastował przez rok buławę wielką, 1778 został kasztelanem krakowskim. R. był zasłużonym pionierem kultury francuskiej w Polsce, wprowadził na scenę domową w Podhorcach autorów klasycznych, zwalczał zły smak w poezji i wymowie. Napisał utwory dramatyczne: „Zółkiewski“ (1758), „Natręt“ (1759), „Władysław pod Warną“ (1760), „Dziwak“ (1760), oraz „Zabawki wierszopiskie i krasomowskie“ (1762), „Zabawki dziejopiskie“ (1766) i parę broszur politycznych. Na wygnaniu w Kałudze pisał psalmy pokutne.

4. Seweryn, syn poprz., jeden z twórców konfederacji targowickiej, (1743—1801), poseł na sejm 1767, wraz z ojcem wywieziony do Kaługi, po powrocie nagrodzony 1774 buławą polną, prowadził kampanję przeciw królowi i Radzie Nieustającej o niezawisłość władzy hetmańskiej, uciekając się przytem do pomocy zagranicy. Chciwy i próżny, funkcj hetmańskich nie pełnił, oddany gospodarce i działalności opozycyjnej. W czasie Sejmu W. należał do najbardziej zagorzałych przeciwników reform, przeciw którym wymierzył broszury: „O sukcesji tronu w Polsce“ (1789), „Punkta do formy rządu“ (1790), „O tronie polskim zawsze obieralnym dowody“. Wyjechawszy do Wiednia, prowadził tam knowanie przeciw Sejmowi, w 1790 wyjechał z innymi malkontentami do Petersburga, gdzie ułożono plan akcji przeciw konstytucji 3. maja. W konfederacji targowickiej występował R. jako hetman. Po ujawnieniu pla-

nów rozbiorczych Rosji i Prus wyjechał do Galicji i wycofał się z życia politycznego. Zmarł w Wiedniu.

5. Adam Wawrzyniec, kasztelan witebski, wnuk R. 3., ojciec powieściopisarza Henryka, pol. pisarz i mówca, zm. 1825, najwybitniejszy publicysta obozu starszlacheckiego, przeciwnik Konstytucji 3. Maja, główne jego dzieło: „O formie rządu republikańskiego myśli“ (1790, 2 t.).



W. Rzewuski (Emir).

6. Rzewuski Wacław, zw. Emirem Tadz-el-Feher, syn Seweryna, orientalista, \* 1765, podczas służby w armji austriackiej wyuczył się języka arabskiego i tureckiego, po 1815 udał się na Wschód, poczem osiadł na Podolu, gdzie prowadził życie na sposób orjentalny, brał udział w powstaniu listopadowym, po którym przepadł bez śladu, prawdopodobnie zabity w czasie oblavy na powstańców. Wyd.: „Podróż do Palmiry“ (1821), w rękopisie pozostał opis podróży.

7. Stanisław, syn poprz., zm. 1831, napisał: „De la poésie lyrique et en particulier de Jean Kochanowski, lyrique polonais. Thèse pour le doctorat ès lettres“ (Paris 1824) i ważną rozprawę: „Myśli o zastosowaniu fizjologii do historii, mianowicie polskiej“ (1830).



H. Rzewuski.

8. Henryk, powieściopisarz pol., prawnuk hetmana Wacława R. (ob. R. 3.), kasztelan witebski, (1791—1866), wiele podróżował, m. i. w r. 1825 do Krymu razem z Mickiewiczem,



z którym później spotkał się w Rzymie i wzbudził w nim zachwyt opowiadaniem z życia starszylacheckiego, czem przyczynił się do pomysłu „Pana Tadeusza”; stał się sławnym przez „Pamiętki J. Pana Seweryna Soplicy, cześnika Parnawskiego“ (1839, 4 t., wiele wydań, wyd. kryt. Z. Szwejkowskiego, 1928 w Bibl. Narod.), arcydzieło starszylacheckiej gawędy, odznaczające się oryginalnością pomysłu, doskonałym wczuciem się w atmosferę tradycji i obiektywnym humorem; w l. 1841—43 pod pseudonimem Jarosza Bejły wydał 2 t. „Mieszanin obyczajowych“, w których dał wyraz swym przekonaniom ugodowo-reakcyjnym, czego szczytem był później założony przez niego w r. 1851 „Dziennik Warszawski“ i współpraca z osławionym namiestnikiem Królestwa Polskiego Paskiewiczem; jego arcydziełem jest „Listopad“, powieść historyczna z 2. poł. XVIII. w. (1845—1846, 3 t., wiele wydań, wyd. kryt. K. Wojciechowskiego, 1923 w „Bibl. Narod.“; przekłady czeski, rosyjski, niem., angi., świetny obraz społeczeństwa polskiego, o mistrzowskich charakterystykach postaci i o wysokim artyzmie budowy i stylu. Mniejsem już powodzeniem cieszyły się następne jego powieści historyczne: „Zamek Krakowski“ (1847—48), „Teofrast polski“ (1851), „Adam Śmigieński“ (1851), „Rycerz Lizdejko“ (1852), „Zaporozec“ (1854). Wyd. zbior. powieści histor. 1877—82, 6. t. Wydał nadto m. i. „Pamiętniki Bartłomieja Michałowskiego“ (1855—57) i „Próbki historyczne“ (1868). — Monografia Z. Szwejkowskiego (1922).

9. Stanisław, pisarz pol. i franc., ur. 1864, autor rychło zapomnianych dramatów, poematów i powieści („Hrabia Witold“, 1890, naśladownictwo Bourgeta), nadto szkiców literackich, m. i.: „Młoda Francja“ (1888), później pisał farsy („Nasi na Riwerze“ 1911, „Kobieta, gra i wino“ 1912).

**Rzeżaniec**, ob. Kastrat, Kastracja, por. też Eunuch.

**Rzeż galicyjska** zorganizowana została przez biurokrację austriacką przeciw szlachcie w 1846 w celu stłumienia planowanego powstania. Podburzeni przez urzędników chłopcy w zachod. Galicji rzucili się na dwory, mordując szlachtę lub wiążąc i dostawiając do cyrkułów. Ob. Polska, dzieje.

**Rzeż humanńska**, ob. Humanńska rzeż.

**Rzeźba** (rzeźbiarstwo, łac. sculptura), rodzaj sztuk pięknych, polegający na tworzeniu z gliny, drzewa, kamienia, kości słoniowej, brązu i i. trójwymiarowych postaci ludzkich, zwierzęcych i innych kształtów. R. są albo pełne, t. zn. bryły ze wszystkich stron obrobione (całe postacie, popiersia) albo wypukłolub płaskorzeźbione (ob. Płaskorzeźba). R. w ścisłym znaczeniu wykonywa się z twardego kamienia z pomocą dłota i młota. Zwykle jednak modeluje się w glinie, odlewa model w gipsie i przez t. zw. „punktowanie“ przenosi się go w kamień. Do rz. w szerszym znaczeniu zalicza się snycerstwo, t. j. rzeźbienie w drzewie i kości słoniowej (czasem z dodaniem złota), odlewnictwo w wszelkich metalach z modeli (giserstwo), cięcie stempli do wybijania medali, ceroplastykę (artystyczn. fi-

gury w wosku), ceramikę (artyst. fig. terakotowe, porcelanowe, fajansowe), glistykę, t. j. rytownictwo w twardych szlachetnych i półszlachetnych kamieniach, oraz kucie kształtów w blachach.

R. jest jednym z najbardziej powszechnych i najdawniejszych objawów twórczości ludzkiej, poczęła się bowiem już w starszym okresie epoki kamiennej pełniami rzeźbami i płaskorzeźbami w kamieniu, glinie i kości, o bardzo żywych kształtach. Potem jednak, jak widać z nielicznych pozostałych figurek bursztynowych i glinianych z młodziej epoki kamiennej, te figuralne rzeźby sztywnieją. W epoce brązowej, mimo wysoki poziom brązownictwa rzeźba figuralna cofa się, rozwija się natomiast zdobnictwo. Gallowie i Słowianie rzeźbili swe bóstwa (Światowid) w kamieniu, Słowianie często także w drzewie. Zabytki te zachowały się na skałach i w jaskiniach (ob. Jaskiniowe obrazy). Dość wysoki poziom osiągnęła rz. u Inków w Ameryce i to we wszystkich prawie technikach rzeźbiarskich. Ludy pierwotne Oceanji, Indjanie amer., Malajowie, przedstawiali swe bóstwa i przodków w kamieniu i drzewie nieraz o formach dziwacznych i fantastycznych. Murzyni ujawniają w rz. skłonności nie tylko realistyczne, ale i karykaturalne; uprawiają też brązownictwo (zach.-afryk. państwo murzyńskie Benin, XV—XVIII. w. [ob. Benin]). Ob. też artykuły o sztuce poszczególnych epok i krajów, np.: Barok, Gotyk i t. d., dalej Chińska sztuka, Francuska sztuka, Niderlandzka sztuka i t. d. O rzeźbie polskiej ob. artykuły o sztuce w t. Polska.

**Rzeźba pionowa** (ukształtowanie), zespół kształtów powierzchni danego obszaru. R. wysoko górską (alpejską), rzeźba śmiała i ostra, właściwa górcom wysokim, podległym zlodowaceni.

**Rzeźbiarz** (Sculptor), gwiazdozbiór południowy, między Feniksem a Wielorybem.

**Rzeźnia**, zakład przeznaczony do uboju bydła i nierogacizny, zaopatrzony w odpowiednie urządzenia, tudzież obfitość gorącej wody do oczyszczania i sztuczne chłodnie do przechowywania mięsa (ob. Oziębające maszyny). W miastach istnieje przymus uboju w r., utrzymywanych przez samorząd miejski i zostających pod zarządem weterynarza, mającego do pomocy wyszkolonych oglądaczy mięsa (ob. Mięsa oględziny).

**Rzeźączka** (greck. gonorrhoe), wieńcowa tryper, najczęstsza choroba weneryczna, niezbyt błon śluzowych narządów płciowych, zdarza się także jako zakażenie oka, odbytu i bardzo rzadko błony śluzowej jamy ustnej. Zarek odkryty w 1879 przez Alberta Neissera nazywa się Gonococcus i jest dwoinka, podobną do ziarna kawy (ob. tabl. Bakterje, 12, w t. 2.). U mężczyzny występują pierwsze objawy choroby między 2. a 20. dniem po zakażeniu się, jako swędzenie i pieczenie w cewce moczowej, potem pokazuje się najpierw wodnisty, potem ropny i zielonkawo-żółty wyciek. Zakażenie u mężczyzny odbywa się prawie wyłącznie przy stosunku, natomiast u kobiet możliwe jest t. zw. zakażenie ustępowe, następnie przez wspólne

używanie gąbek do mycia, kanek od irygatorów i t. p. Zakażenie r. nie leczone rozprzestrzenia się szybko i zajmuje u mężczyzny tylną część cewki moczowej, stercz, jądra i przyjadrza. Te powikłania przedłużają znacznie chorobę, narażając chorego na większe cierpienie, dlatego to r. jest chorobą poważną, która nieleczona systematycznie, powoduje nieodwracalne szkody. Schorzenia sterczu, a w szczególności zapalenia jąder i przyjadrzy upośledzają, a nawet znoszą zupełnie zdolność do zapłodnienia. Bardzo dotkliwym następstwem r. jest zwężenie cewki moczowej, która wymaga często wieloletniego leczenia. W okresie wczesnym możliwe jest sfilumienie zupełne procesu, dlatego pomoc lekarska konieczna jest już przy pierwszych objawach chorobowych, w przeciwnym razie czas trwania leczenia wynosi conajmniej 6 tygodni, poczem następuje okres kontrolny, w którym nakazana jest wstrzeźliwość płciowa, tembardziej, że nawroty choroby wcale nie są rzadkie.

Bardziej skomplikowaną chorobą jest r. u kobiet, u których początkowo objawia się pieczeniem i kluciem w cewce moczowej, poczem przenosi się na macicę, skąd przechodzi na jajowody i jajniki. R. jest u kobiet chorobą b. poważną i uporczywą, przy starannem leczeniu uleczalną, może jednak powodować bezpłodność. W razie wystąpienia objawów wyżej opisanych konieczne jest zasięgnięcie porady lekarskiej.

Noworodkom grozi niebezpieczeństwo zakażenia oczu, kiedy podczas porodu zetkną się z ropą tryprową. R. oczu może prowadzić do oślepienia, od czasu jednak kiedy stosuje się przy porodzie zakrapianie oczu noworodka protargolem, stała się ona cierpieniem rzadkiem. Leki stosowane najczęściej w leczeniu r. są przeważnie solami srebra.

**Rzeżyca** (lot. Resekne), miasto powiatowe w Inflantach Polskich czyli Letgalji (Łotwa), 85 km na pń.-wsch. od Dyneburga z 9.997 mieszk. (1.357 Polaków). Posiada ruiny staroż. zamku, fabr. zapalek i znaczny handel, ważny węzeł kolejowy. Miasto założone przez Kawalerów Mieczowych przy zamku (z 1285), należało od 1559 do Polski i było do 1772 stolicą powiatu w woj. inflanckiem.

**Rzędna**, p. Współrzedne.

**Rzędowe ćwiczenia**, dziś nazwane ćwiczeniami dyscyplinującymi, stosowane zwykle na początku lekcji gimnastyki. Polegają na zbiórkach oddziału, odliczaniu, zwrotach, rozwijaniu czwórek i kolumny ćwiczebnej lub t. p. Podana druga nazwa wskazuje ich cel. Często w dawnej zwłaszcza gimnastyce nadużywane.

**Rzęsa**, roślina, ob. Lemna.

**Rzęsowate**, ob. Lemnaceae.

**Rzęski** (migawki), wypustki komórki zwierzęcej lub roślinnej, obdarzone zdolnością wspólnych ruchów (ruch migawkowy). U zwierząt i roślin jednokomórkowych powodują ruch całego organizmu. U zwierząt wielokomórkowych pokrywają powierzchnię komórek rzęskowych w błonie śluzowej dróg oddechowych. Mają tu za zadanie usuwanie pyłu i in. ciał obcych. Wy-

stępują też w przewodach rozrodczych, gdzie ruch migawkowy służy do przesuwania jaj lub plemników.

**Rzęskowe cialko**, ob. Oko ludzkie.

**Rzęsy** (cilia), w szczególności rzęsy powiek, ob. Oko ludzkie; w botanice cienkie włosy na brzegu liści pewnych roślin, także włosowate narządy ruchowe na komórkach niektórych wodorostów i grzybów.

**Rzęślowate** (Callitrichaceae), rodzina roślin dwuliściennych z rzędu Tricoccae. Delikatne, zielne rośliny, rosnące na wodach lub na torfowiskach. Liście naprzeciwległe. Kwiaty bez okwiatu, jednopłciowe, męskie o jednym pręciku, żeńskie o słupku złożonym z dwu owocolistków i 4 zalążków. Owoc rozpada się na trzy orzeszki. Najważniejszy rodzaj: r z e ś l (Callitriche).

**Rzętkowski**, 1. Stanisław M. (pseudonim Florjan), pisarz pol., (1843—1897), najpierw dość płodny liryk, później poświęcił się pracy dziennikarskiej, rzadko wracając do twórczości oryginalnej, w której szukał głębszej treści, jak np. w próbach dramatycznych: „Z chwili szafu“ (1885), „Livia Quintilla“ (1886), w zbiorze opowiadań „Z pomiędzy ludzi“ (1893), napisał nadto komedje: „Nic bez przyczyny“, „Naszynnik brylantowy“, „Siła wspomnień“.

2. Kazimierz, lekarz pols., (1870—1924), od 1904—1913 ordynator oddziału w szpitalu Wolskim w Warszawie, a następnie Dz. Jezus (1913—1917), 1918 prof. diagnostyki i terapii chorób wewn. na Uniw. Warsz. Naukowo pracował w dziedzinie biochemji i z tego zakresu wydał kilkadziesiąt oryginalnych prac, dotyczących przedewszystkiem przemiany nukleinowej, białkowej, oraz zasadowości krwi i przemiany chlorków w ustroju.

**Rznięcie w kamieniu** (gliptyka), rycie w szlachetnych lub półszlachetnych kamieniach rzeźby wypukłej (kamee) lub wklęsłej (intalje, gemmy). Ob. art. Gemmy, Kamea oraz tabl. X. w t. 5.

**Rzodkiew** (Raphanus L.), rośliny dwuletnie z rodziny krzyżowych, kwiaty białe lub żółte, rosną w krajach śródziemnomorskich i w Europie. Dolna część pędu często zmięśniała. R. sativus L. (r. ogrodowa) hodowana w wielu odmianach: R. sativus oleiferus pochodzi z Chin, z nasion otrzymuje się olej. R. sativus major o smaku ostrym hodowana w wielu odmianach. R. z o d k i e w k a r a d y s t k a (R. sativus praecox minor) hodowana w wielu odmianach na grządkach i w inspektach, najwcześniejsza z jarzyn. Chwastem na polach jest r. ś w i r z e p a (R. raphanistrum L.).

**Rzucewo**, obszar dworski w pow. Morskim (woj. pomorskie), nad zatoką Pucką, 6 km na pld. od Pucka, 3 km od stacji kolej. Żelistrzewo z 580 mieszk. Niegdyś należało R. do Jana III Sobieskiego, który lubił przebywać w tutejszym pałacu i zasadził własnoręcznie istniejącą do dziś aleję lipową.

**Rzut**, ruch ciała wyrzuconego z pewną prędkością, a poddanego tylko działaniu siły ciężkości. Ciało wyrzucone pionowo porusza się ruchem jednostajnie opóźnionym, jego prędkość zmniejsza się, a od chwili, w której staje się

zerem, ciało spada ruchem swobodnym, osiągając w chwili upadku na ziemię tę samą prędkość, z jaką zostało wyrzucone. Wysokość wzniesienia się ciała w rzucie pionowym równa się  $\frac{v^2}{2g}$ , ( $g$  przyspieszenie ziemskie). Ciało wyrzucone pod kątem względem poziomu porusza się po paraboli (jeżeli nie uwzględniamy oporu powietrza), odległość  $r$  jest największa przy kącie  $45^\circ$ , wysokość wzniesienia się ciała jest tem większa, im większy jest kąt i prędkość początkowa. — W geometrii ob. Wykreślana geometria; w kartografji, ob. Rzuty kartograficzne;  $r$ . w atletyce, ob. Rzuty.

**Rzutowa geometria**, dział geometrii, traktujący o własnościach rzutowych figur geometrycznych, t. zn. własnościach, których można dowiedzieć bez powoływania się na postulaty równoległości i przystawiania. Por. Geometria, Wykreślana geometria.

**Rzuty**, stanowią jeden z działów lekkiej atletyki. Obok biegów na krótkie metry, skoku w dal i zapasów,  $r$ . oszczepem i dyskiem wchodziły w skład pentatlonu (pięcioboju) w Grecji starożytnej. Dzisiejsze konkurencje  $r$ . obejmują: 1. rzut oszczepem drewnianym, zakończonym grotem metalowym, długości 260 cm (dla kobiet 220 cm), wagi 800 gr (kobiety 600 gr); 2. rzut dyskiem (drewniany krążek, okuty metalem), wagi 2 kg (kobiety 1 kg), wykonywany z koła o średnicy 2,50 m przy pomocy obrotu; 3. rzut młotem (kula wagi 7,25 kg z rączką drucianą długości około 1 m) z koła 2,13 m i 4. pchnięcie kulą metalową (nazwane tak dla swej nieco odmiennej techniki rzutu), wagi 7,25 kg (dla kobiet 4 kg) z koła 2,13 m. — Obok tego dla zaprawy lekkoatletycznej lub gimnastycznej stosuje się również  $r$ . pełną piłką uszată, wagi 1—3 kg, dalej np. na zawodach szkolnych lub o oznakę sportową piłką okrągłą dętą lub małą piłeczką.

**Rzuty** (projekcje) **kartograficzne**, sposoby umiejętnego odwzorowania powierzchni ziemi, a mianowicie jej siatki geograficznej (t. j. sieci południków i równoleżników ziemskich) na płaszczyźnie, według praw matematycznych. Rozróżniamy przede wszystkim  $r$ . właściwe, oparte na zastosowaniu określonej zasady geometrycznej oraz  $r$ . konwencjonalne, utworzone według dowolnej zasady, zapewnijającej im określone wartości. Geoidu, ani elipsoidy obrotowej (bryły ziemskiej) nie możemy zupełnie wiernie odtworzyć na płaszczyźnie, zawsze będzie występować zniekształcenie kartograficzne, t. j. zmiany stosunków długości, powierzchni lub kątów. Nie znaczy to, aby przy rzutach  $k$ . nie udało się uzyskać geometrycznej, względnej zgodności (wierności) mapy z powierzchnią ziemi. Może to być zgodność odległości, powierzchni lub kątów. Zależnie od tego wyróżniamy  $r$ . zgodno (wierno)- odległościowe, przy których pewne linje na mapie posiadają długość, odpowiadającą ich długości na powierzchni ziemi, zmniejszoną jedynie w stosunku przyjętej podziałki mapy; zgodno (wierno)- po-

wierzchniowe, przy których każda powierzchnia na mapie równa jest odpowiedniej powierzchni na ziemi, uwzględniając oczywiście zmniejszenie zależne od podziałki, oraz zgodno (wierno)- kątowe, przy których kąty małych wieloboków te same są na mapie, co na powierzchni ziemi. Wszystkie te zgodności wykazuje jedynie globus, natomiast odwzorowanie na płaszczyźnie może być zgodne tylko pod pewnym względem, a absolutnej wierności odległości nie da się wogóle uzyskać.

Wśród  $r$ . właściwych wyróżniamy 3 wielkie grupy, mianowicie  $r$ . azymutalne (zenitalne, t. j.  $r$ . na płaszczyznę styczną do kuli), stożkowe ( $r$ . na pobocznicy stożka) i walcowe ( $r$ . na pobocznicy walca), a poza tem mamy grupę  $r$ . pośrednich, mających własności pośrednie między 2 innymi  $r$ . Podział ten jest przeprowadzony pod kątem widzenia powierzchni rzutu, t. j. powierzchni, na której następuje odwzorowanie siatki geograficznej. Inny podział można przeprowadzić ze względu na oś rzutu, t. j. oś symetrii powierzchni rzutu, a więc albo oś stożka względnie walca, albo linja prostopadła do płaszczyzny rzutu w punkcie jej styczności z powierzchnią ziemi. Wyróżniamy tu  $r$ . normalne, których osią jest oś ziemską, poprzeczne, których oś leży w płaszczyźnie równikowej, i skośnoosiowe (ukośne), których oś nie zgadza się z osią ziemi i nie leży w płaszczyźnie równikowej. Biegunem rzutu (punkt główny) nazywa się punkt przecięcia osi rzutu z powierzchnią ziemi, w którym przecinają się z sobą koła główne, t. j. koła wielkie na powierzchni ziemi.

$R$ . walcowe normalne nadają się dobrze jedynie do przedstawienia obszarów równikowych. Do nich należy: 1) rzut płaski (Marinusa z Tyru) prostokątny lub kwadratowy, 2) zgodnokątowy rzut Merkatora. Lokso-dromy są w tym rzucie linjami prostymi. Odstęp między równoleżnikami (stopnie szerokości geogr.) rosną tu w miarę oddalenia się od równika w stosunku odwrotnym do cosinusa szerokości geogr. Z powodu wielkiej niezgodności powierzchni, rzut ten znajduje zastosowanie głównie w mapach żeglarskich; 3) zgodnopowierzchniowy rzut (Lamberta), w którym odstęp między równoleżnikami maleją ku biegunowi. We wszystkich normalnych rzutach walcowych południki są linjami prostymi. Inaczej ma się rzecz z rzutami walcowymi nienormalnymi, do których należy: 4) rzut trapezowy, który uwzględnia już zmniejszanie się odległości między południkami w miarę posuwania się ku biegunom. Natomiast równoleżniki są prostymi linjami i równoodległe; 5) rzut Apiana, używany do rysowania map świata, w którym południki są kołami, przecinającymi równik w równych odstępach; 6) rzut Sansona, który zmienia rzut Apiana o tyle, że południki przecinają wszystkie równoleżniki w rzeczywistych odległościach, t. zn. uwzględniają zmniejszanie się stopni długości geogr. ku póln. W tym rzucie zatem i południki i równoleżniki są krzywymi linjami; 7) rzut Mollweide'a (1805 r.), zgodnopowierzchniowy,

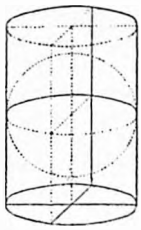

1.

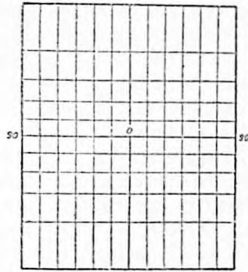

2.

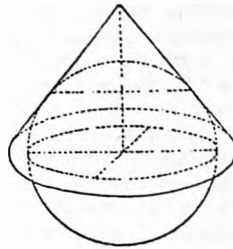

3.

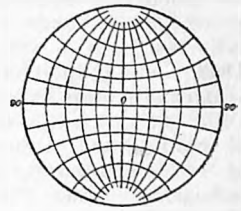

4.

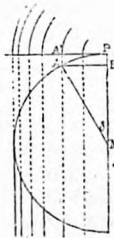

5.

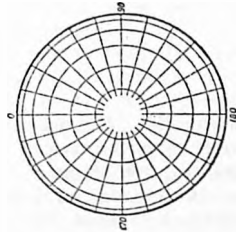

6.

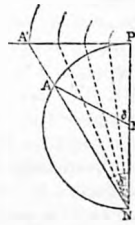

7.

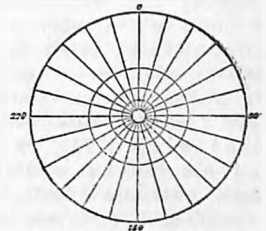

8.

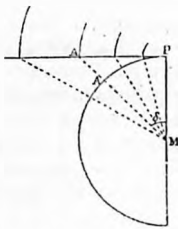

9.

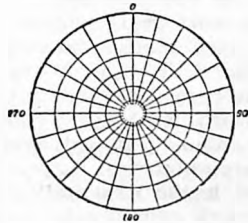

10.

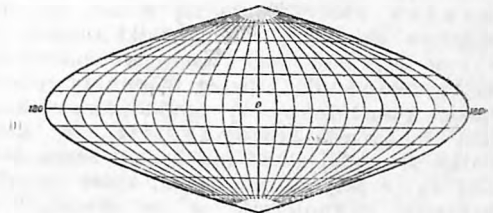

11.

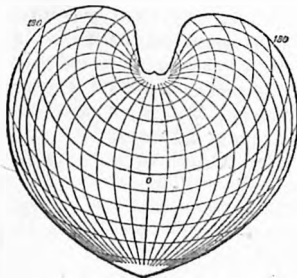

12.

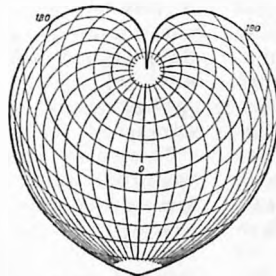

13.

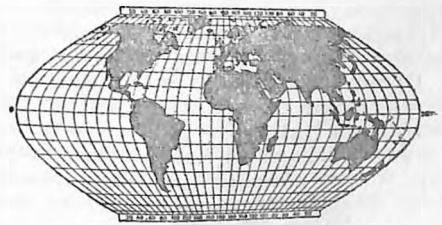

14.

1. Rzut. walcowy. 2. R. Merkatora. 3. R. stożkowy. 4. R. stożkowy. 5. R. ortograficzny. 6. R. ortograficzny. 7. R. gnomoniczny. 8. R. gnomoniczny. 9. R. stereograficzny. 10. R. stereograficzny. 11. R. Sansona. 12. R. Bonne'a. 13. R. Wernera. 14. R. Eckerta.

w którym odległości między prostolinijnemi równoleżnikami dobiera się w ten sposób, że pas między 2 równoleżnikami na mapie ma równą powierzchnię z odpowiednim pasem na kuli ziemskiej; 8) sinusoidalny rzut Eckerta (1906), zgodnopowierzchniowy, używany do konstrukcji map świata.

Rz. stożkowe normalne z prostolinijnemi południkami i łukowatemi, koncentrycznemi równoleżnikami, zostały wprowadzone do kartografji przez Ptolemeusza z Aleksandrii. Wyróżnić tu trzeba: 1) normalny, właściwy rzut stożkowy, w którym południki i środkowy równoleżnik, wzdłuż którego płaszczyzna stożka styka się z kulą ziemską, mają wierną długość. Nadaje się on do przedstawienia obszarów o niewielkiej rozpiętości południkowej; 2) uproszczony rzut stożkowy (Merkatora), w którym 2 pośrednie między środkiem i brzegiem mapy równoleżniki dzieli się odpowiednio do rzeczywistej wielkości stopni długości geogr. i przez te punkty przeprowadza południki. W ten sposób 2 równoleżniki mają wierną długość; 3) rzut Delisle'a (1745), w którym płaszczyzna stożka nie dotyka wzdłuż jednego równoleżnika, lecz przecina wzdłuż 2 równoleżników kulę ziemską. 2 te równoleżniki i wszystkie południki mają tu wierną długość; 4) zgodnokątowy rzut i 5) zgodnopowierzchniowy rzut Lambert'a są rz. konwencjonalnemi, lecz mają południki prostolinijne. Natomiast niewłaściwe rz. stożkowe odznaczają się krzywymi południkami. Należą tu: 6) drugi rzut Ptolemeusza, który rysuje się w ten sposób, że najpierw dzieli się równoleżniki między środkowym i granicznymi (bocznymi) południkami na równe odcinki i przez te punkty przeciąga resztę południków; 7) zgodnopowierzchniowy rzut Staba-Wernera (1514), w którym siatka dla całej ziemi ma kształt serca. Południki są tu linjami krzywymi, które przecinają wszystkie równoleżniki w rzeczywistych (jak na kuli) odległościach. Podobny do niej zewnętrznie (sercowaty) jest 8) wiernopowierzchniowy rzut Bonne'a, w którym powierzchnią rzutu jest stożek, dotykający ziemi w środku równoleżnika, równoleżniki są wrysowane w równych odstępach, każdy zaś z nich jest podzielony, zaczynając od środka południka w rzeczywistym stosunku do szerokości geogr., te punkty zaś łączą się krzywymi południków.

Oprócz normalnych rz. walcowych i stożkowych mamy także rz. poprzeczne (ob. wyżej), w których powierzchnia rozwijalna (pobocznicą) walca lub stożka dotyka ziemi nie wzdłuż równika (względnie równoleżnika), lecz wzdłuż dowolnego południka, oraz skośnoosiowe. Jednych i drugich używa się do konstrukcji map obszarów, które są wydłużone wzdłuż osi skośnej (np. Ameryka), lub południkowej (np. Chile).

Rz. azymutalne oddają obraz kraju na płaszczyźnie, dotykającej ziemi w pewnym punkcie. Biegun rzutu wypada tu zawsze w środku mapy. Przy sporządzeniu siatki w rzucie azymutalnym musimy się posługiwać 2 rodzajami linii pomocniczych: koncentrycznemi kołami poziomymi, których płaszczyzny są pro-

stopadłe do osi rzutu, oraz prostolinijnemi promieniami, stanowiącemi średnice tych kół. Przy rzucie biegunowym (azymutalnym normalnym), w którym punktem przecięcia płaszczyzny rzutu z powierzchnią ziemi jest biegun ziemski, te linje pomocnicze pokrywają się z siecią równoleżników (koła poziome) i południków (promienie). Opuszcza się je natomiast przy rz. równikowych (azymutalnych poprzecznych), u których punkt zetknięcia płaszczyzny rzutu z powierzchnią ziemi leży na równiku, lub przy rz. horyzontalnych (poziomych, azymutalnych, skośnoosiowych), gdzie ten punkt zetknięcia leży między biegunem a równikiem. Osobną grupę wśród rz. azymutalnych tworzą rz. perspektywiczne, oparte na zasadzie perspektywy optycznej. Przecięcie powierzchni rzutu z przechodzącą przez dane punkty powierzchni ziemi promieniami, wychodzącą z pewnego „punktu ocnego“, wyznacza położenie tych punktów na mapie. Należy tu 1) rzut ortograficzny (równoległy), którego punkt ocnny leży w odległości nieskończonej na przedłużeniu osi kuli ziemskiej, promienie rzutu są więc równoległe, a co za tem idzie, koła poziome są zgodne co do długości. Rzut ten ma zastosowanie głównie w geografji matematycznej; 2) rzut gnomoniczny (centralny), którego punktem ocnym jest środek ziemi, przy którym odstępy między kołami poziomymi gwałtownie rosną ku brzegom (przy ortograficznym maleją). Dużą rolę odgrywa ten rzut tylko w astronomji oraz w kartografji morskiej (mapy oceanów). Natomiast znaczne zastosowanie ma w kartografji (od XVI. w.); 3) rzut stereograficzny, którego punkt ocnny leży w przeciwbiegunie rzutu. Rzut ten wynaleziony jeszcze przez Hiparcha, jest jedynym zgodnokątowym rzutem azymutalnym, a poza tem ma tę właściwość, że każde koło kuli ziemskiej będzie w tej projekcji odtworzone zawsze jako koło.

Oprócz powyżej wyliczonych, najważniejszych rz., istnieje całe mnóstwo innych, które są bądź odmianami powyżej wymienionych, bądź też zostały stworzone według dowolnej zasady. Wymienić tu trzeba jeszcze często w nowszej kartografji stosowany rzut wielostożkowy, na którego powierzchnię składają się pobocznicze szeregu stożków o wspólnej osi, i rzut wielopłaszczyznowy (poliedryczny, wielościenny), na którego powierzchnię składa się szereg płaszczyzn.

Nazwy rz. wskazują nam bądź na jego cechy (polarny, zgodnokątowy, stereograficzny), bądź też na autora, względnie tego, który je pierwszy w praktyce zastosował. Stało się to przyczyną wielu nieporozumień, wskutek których jeden i ten sam rzut bywa różnie nazywany (np. rzut Sansona jest nazywany często nazwiskiem Anglika Flamsteeda). W wyborze projekcji kierujemy się przede wszystkim tem, czy dany rzut odtworzy możliwie najwierniej położenie tych obiektów mapy, na których nam szczególnie zależy. Tak np. dla obszarów mniejszych nadają się najlepiej rz. stożkowe, choć i tu dla krajów o kształcie prostokątnym (np. Polska) lepszym jest rzut Gaussa, a dla wydłu-

zonych (Chile) — wielostokowy. Dla obszarów polarnych najlepiej odpowiadają oczywiście rz. biegunowe, dla podzwrotnikowych zaś — równikowe. Z wyjątkiem jednak globusów oraz planów, przy których nie potrzeba się liczyć z kulistością ziemi, mapa w żadnym rzucie nie daje wiernego obrazu ziemi.

Początki naukowego i praktycznego opracowania rz. kartogr. zawdzięczamy astronomom (Hipparch) i geografom (Marinus z Tyru, Ptolemeusz) greckim. Ponieważ ich wiedza geograficzna ograniczała się niemal wyłącznie do obszarów śródziemnomorskich, zatem używali oni przedewszystkiem rz. walcowych, zwłaszcza płaskich. Rzut stożkowy posłużył Ptolemeuszowi tylko do opracowania mapy całego świata. Średniowiecze nie wniosło nic do zdobyci kartografii greckiej, dopiero też zapoznanie się z „Geografią“ Ptolemeusza w 2 połowie XV. w. oraz równoczesne odkrycia geograficzne na zach. i wsch. dały impuls do świetnego rozwoju rz. kartogr. w XVI. w. i następnych stuleciach. Główną linią orjentacyjną dla map świata przestaje być oś podłużna morza Śródziemnego (36° szer. płn.), a na to miejsce wchodzi równik, powstają rz. równikowe i biegunowe, rozwijają się rz. walcowe (Merkator), stożkowe i perspektywiczne (zwłaszcza stereograficzne). Głównymi pionierami tego ruchu są: wiedeńscy matematycy J. Stab i J. Werner, kartografowie: Apian i Merkator oraz astronom Gemma Frisius, a z późniejszych kartograf francuski Sanson. Podstawę dla dalszego rozwoju projekcyj kartogr. stworzyły postępy astronomji, matematyki i geodezji od połowy XVIII. w. Opracowuje się coraz to nowe rz., dąży do udoskonalenia starszych, a przedewszystkiem uczeni zaczynają opracowywać krytycznie właściwości i zalety poszczególnych projekcyj. Coraz więcej wzięcia zyskują sobie rz. zgodnopoверхzchniowe. Głównymi promotorami tego ruchu są: J. N. Delisle, Bonne, Hase, Tob. Mayer, J. H. Lambert, La Grange, Mollweide, a z nowszych: Tissot, Gauss, Eckert, Hammer, Nell i i.

**Rzym starożytny**, stolica państwa rzymskiego (ob. Rzymskie państwo), leżał nad Tybrem w odległości 23 km od dawnego ujścia pod Ostją.

Najstarsza osada t. zw. Roma quadrata znajdowała się na Palatynie. Z wykopalisk możemy śledzić dalsze stadja rozwoju, jak: Septimontium (co innego niż późniejsze miasto 7 pagórków), miasto 4 dzielnic złożone z regio Suburana, Esquilina, Collina i Palatina i t. zw. miasto Serwjusza z VI. w. przed Chr. Za czasów historycznych miasto rozwijało się na 7 pagórkach: Palatinus, Quirinalis, Capitolinus, Aventinus, Caelius, Esquilinus, Viminalis. Za cesarstwa obszar miasta objął i prawy brzeg Tybru. August podzielił Rzym na 14 dzielnic. Po pożarze w r. 64 przebudował dawne miasto, o ulicach wąskich i krętych, z ogromnym rozmachem Neron. I późniejsi cesarze przyczynili się do rozbudowy i upiększenia miasta. Aureljan otoczył murem olbrzymie miasto o powierzchni 12.3 km<sup>2</sup>. W pierwszych dwu wiekach cesarstwa liczył Rzym około miliona mieszkańców.

Ośrodkiem Rzymu był główny rynek, forum Romanum, 154 m długi a 52 m szeroki, między Kapitołem, Eskwilinem i Palatynem. Z ulic (viae) najważniejszą była via sacra. Najważniejszą częścią miasta był Kapitol. Tu znajdowała się świątynia Jowisza Kapitońskiego, poświęcona w r. 509 prz. Chr. i kilka razy po pożarach odbudowywana. Palatyn nabrał znaczenia dopiero za Augusta, który tu zamieszkał. Z placów najobszerniejszym był Campus Martius, miejsce ćwiczeń wojskowych i gimnastycznych, zabudowany dopiero za cesarstwa. Miasto ozdabiali wspaniałe łuki triumfalne, ogromne łaźnie publiczne z mnóstwem sal, w których koncentrowało się życie publiczne, teatry, z tych jeden na 14.600 siedzących miejsc, amfiteatry (Kolosseum na 80.000 widzów) i biblioteki. Wzorowo zbudowane wodociągi i kanały zabezpieczyły sanitarny stan miasta. — Wiele starożytnych monumentów i ruin zachowało się po dziś dzień, a rząd faszystowski przystąpił na wielką skalę do prac, mających wskrzesić świetność dawnego Rzymu.

**Rzym** (włos. i łac. Roma), stolica Włoch, a jako siedziba papieża — całego świata katolickiego („Wieczne Miasto“) oraz prowincji R., leży pod 41° 54' szer. płn. i 12° 29' dług. wsch., 11—139 m nad poz. morza, w środku Kampanji rzymskiej, po obu brzegach Tybru (80—170 szer.), 27 km powyżej jego ujścia do morza Tyrreńskiego, a ma (1928 r.): 855.965 mieszk. Klimat ma miasto ciepły, średnią temperaturę stycznia 6,7°, lipca 24,8°, roku 15,4°; średnie maximum 35°, minimum—4,7°; opadów rocznie 803 mm. Deszcze padają głównie w okresie od października do stycznia, opady śnieżne są bardzo rzadkie.

Stary pas murów, składający się z murów aureljańskich, murów Leona IV. i Urbana VIII. został po 1870 we wszystkich kierunkach porzebijany. Słynne 7 wzgórz, będących odnogami tufowej wyżyny Kampanji, na których został zbudowany starożytny R., noszą następujące nazwy: Palatyn (50 m nad poz. morza), z ruinami pałaców cesarskich; Kapitol (46 m), siedziba zarządu miasta; Kwirynał (53 m), z pałacem królewskim; Monte Celio (50 m) z Lateranem; Awentyn (46 m) z klasztorami i nowymi dzielnicami mieszkalnymi; wzgórze Eskwilińskie (58 m) z kościołem Santa Maria Maggiore i wzgórze Viminalskie (46 m). Oprócz tych 7 pagórków należą obecnie do R.: Monte Pincio (59 m) i na pld. od Awentynu Monte Testaccio (50 m), a po prawym brzegu Tybru: Watykan (Monte Vaticano, 63 m), siedziba papieża z bazyliką św. Piotra; na płn. odeń Monte Mario (139 m); wzdłuż Tybru wzgórze Janikulskie (Monte Gianicolo, 81 m); na płn. Monte Sacro (Mons sacer, Święte wzgórze, 31 m). Większa część miasta średniowiecznego i nowożytnego rozłożyła się między 7 wzgórzami i lewym brzegiem Tybru. Po 1870 powstał cały szereg nowych dzielnic wokół starego miasta. Obok nowoczesnych, wielkomiejskich dzielnic spotykamy starsze części miasta o ciasnych i krętych uliczkach, choć i stare miasto uległo przez prze-

budowę silnym zmianom i modernizacji. Po wojnie światowej zrobiono wiele dla rozszerzenia i odnowienia miasta, a na obszarze starożytnego miasta stworzono „rezerwat“ archeologiczny. W 1923 włączono do R. Ostję.

Biorąc pod uwagę tylko najważniejsze zabytki architektoniczne rzymskie wymienić należy przede wszystkim stare bramy miasta, a więc: Porta del Popolo (1561, rozszerzona 1878), Porta Pia (1564, według projektu Michała Anioła), Porta San Lorenzo (dawniej Tiburtina), Porta Maggiore, Porta San Sebastiano, Porta San Paolo, Porta San Pancrazio, Porta Santo Spirito. — Z wież średniowiecznych najciekawsze: Torre Anguillara, Torre de' Conti, Torre delle Milizie, wszystkie z XIII. w. Z pośród 15 mostów najważniejsze: Ponte Sant' Angelo z r. 136 po Chr., rozszerzony w XIX. w., prowadzący do Mauzoleum Hadryjana (Zamek Anioła), Ponte Sisto (1474), Ponte Palatino, wzniesiony przy końcu XIX. w. na miejscu zburzonego 1598 Ponte Rotto (Pons Aemilius). W stronie płn. Rz. znajduje się Ponte Milvio (Molle), stary most, prowadzący do Via Flaminia. Wśród wielu artystycznie ukształtowanych placów pierwsze miejsce zajmuje eliptyczny plac przed kościołem św. Piotra (Piazza San Pietro), długi 273 m, szeroki 240 m, z dwoma wodotryskami i obeliskami w środku, otoczony sławną kolumnadą Berniniego (ob.), dalej Piazza del Campidoglio pomysłu Michała Anioła, ze stojącym na nim posągiem konnym Marka Aurelego. Ważne miejsce zajmują też: Piazza Colonna z kolumną Marka Aurelego, Piazza di Montecitorio z starożytn. obeliskiem, Piazza Venezia, Piazza Navona (Circo Agonale) z 3 wodotryskami, Piazza di Spagna ze studnią Berniniego w kształcie okrętu i kolumną „Zwiastowanie NMP.“, z którego wiodą t. zw. „schody hiszpańskie“ na Monte Pincio. Dalej: Piazza del Popolo, Piazza del Quirinale z posągiem Dioskurów, Piazza di San Giovanni in Laterano i w. in. Ogrody znajdują się przy Piazza delle Terme (z wodotryskiem), Piazza Vittorio Emanuele (z ruiną Aqua Julia [popular. Trofei di Mario]) i Piazza Cavour. Wśród licznych wodotrysków pierwsze miejsce zajmują: Fontana di Trevi i Fontana dell'Acqua Paola. Najwspanialszym nowoczesnym pomnikiem jest w l. 1891—1911 powstały pomnik Wiktora Emanuela II, połączony z ołtarzem dla ojczyzny i grobem Nieznanego Żołnierza. Dzieło to Sacconiego wzbogacone zostało szeregiem posągów.

Kościółów posiada Rzym ponad 400. Pierwsze miejsce zajmuje wśród nich kościół św. Piotra (San Pietro in Vaticano), grobowy kościół Apostoła św. Piotra. Papież Mikołaj V. zaczął budowę nowej bazyliki w roku 1452, według planów Bern. Rossellina, na miejscu bazyliki wzniesionej przez Konstantyna W. 1506 za papieża Juljusza II. rozpoczęto budowę obecnej bazyliki, według planów Bramanta, po śmierci którego (w r. 1514) prowadzili budowę: Rafael, Antonio de Sangallo młodszy, Peruzzi i w l. 1547—1564 Michał Anioł (według jego planów ukończono 1590 budowę wspaniałej kopuły). Nawę i fasadę wykonał Maderna 1605.

Wnętrze kościoła św. Piotra posiada 187 m długości, nawa poprzeczna 137 m, nawa środkowa wysokości 46 m, kopuła do latarni 132 m, a do szczytu krzyża 141 m, średnica kopuły 42 m. Kościół posiada 290 okien, 748 kolumn, 389 posągów i 30 ołtarzy. Pod kopułą znajduje się ołtarz główny nad grobem św. Piotra, otoczony 89 wiecznymi lampami; ołtarz ten w formie tabernakulum o kolumnach 29 m wysokości jest dziełem Berniniego. Najważniejsze zabytki prócz tego: figura brązowa św. Piotra z V. w. po Chr., Pietà Michała Anioła, grobowce papieży: Inocentego VIII. przez A. Pallajuolo, Klemensa XIII. przez Canovę, Pawła III., dzieło G. della Porta, Piusa VII., dzieło Thorwaldsena. W chórze znajduje się „Cattedra“, otaczająca tron biskupi św. Piotra, dzieło Berniniego. W kościele dolnym (Sagre Grotte Vaticane) znajdują się liczne pomniki z dawnej bazyliki i grobowce papieży. — W płd.-wsch. części miasta znajduje się bazylika San Giovanni in Laterano, katedra biskupów Rzymu, wybudowana 324 za papieża Sylwestra I. w pałacu lateraneńskim (ob. Lateran). Wielokrotnie burzona i przebudowywana, w r. 1560 otrzymała obydwie wieże, 1650 barokowe urządzenie wnętrza, 1736 fasadę, 1885 nowy chór. Wnętrze bazyliki 5-nawowe, długości 130 m, zdobne jest starami mozaikami, posiada wspaniałe drewniany strop, fresk Giotta i grobowiec brązowy Marcina V. Koło kościoła znajduje się baptysterjum San Giovanni in Fonte (432—440) i kaplica pochodząca z Santa Scala, 28 schodami, mającemi pochodzić z domu Piłata w Jerozolimie. — Najważniejsze dalsze bazyliki: Santa Maria Maggiore z IV. w. (wewnątrz 36 starożytnych kolumn jońskich, mozaiki z V. w., kaplice papieży Sykstusa V. i Pawła V., freski Guida Reni). San Paolo fuori le Mura (r. 388, po pożarze wybudowane na nowo 1828—1923), z 5-nawowym wnętrzem. Ze starego kościoła zachowały się: tęczą z mozaikami z V. w., tabernakulum Arnolfa di Cambio (1285) i kruczanki (1220—41). San Lorenzo fuori le Mura (578, rozszerzony w XIII. w., freski fasady z XIX. w.), posiada wewnątrz cenne zabytki (z XII. i XIII. w.). Kościołem pielgrzymim jest Santa Croce in Gerusalemme (433 siedziba soboru) i San Sebastiano na Via Appia, w pobliżu którego znaleziono w katakumbach pierwszy grób Apostołów Piotra i Pawła. — Najciekawsze wśród innych kościołów są: Sant' Agnese fuori le Mura (324), z katakumbami i mozaiką z VII. w.; Sant' Agostino (1483) z „Izajaszem“ Rafaela; Sant' Andrea della Valle (1591), z freskami Domenichina; Santa Cecilia (821), z mozaikami z IX. w. i zabytkami gotyku i baroku; San Clemente z IV. w., w XII. w. odnowiony, ze stallami z IX. wieku, mozaikami z XII., malowidłami w dolnym kościele z IX.—XI. w. i freskami Masaccia; Santi Cosma e Damiano (528), z mozaikami z VI. w.; Santa Costanza, dawne mauzoleum Konstancji, córki Konstantyna W., zamienione na kościół w XIII. w., z mozaikami z IV. w.; San Crisogono (V. w.); Il Gesù, dzieło Vignoli; San Carlo alle quattro fontane, dzieło Borrominiego (ob.); San Giorgio in Velabro, z VII. w.:

San Giovanni de' Fiorentini (pocz. XVI. w.); Sant' Ignazio (XVII. w.); San Lorenzo in Damaso (370 założ.); San Marco, z przedsionkiem z XV. w.; Santa Maria degli Angeli, główna sala term Dioklecjana, przekształcona przez Michała Anioła na kościół; Santa Maria Antiqua z VIII. w., ze współczesnymi freskami; Santa Maria in Araceli z XIII. w.; Santa Maria in Cosmedin (V. i VIII. w.), z dzwonnica z XII. w.; Santa Maria sopra Minerva, jedyny gotycki kościół w Rzymie, z „Chrystusem“ Michała Anioła; Santa Maria della Pace (1484) z „Sybillami“ Rafaela; Santa Maria del Popolo (1477, liczne zabytki renesansowe). Dalej: Santa Maria Rotonda, dawny Panteon (ob.), z grobowcem Rafaela; Santa Maria in Trastevere, jedna z najpiękniejszych bazylik Rzymu (V. w.), z zabytkami starożytnymi z XII. w.; San Martino ai Monti (500, odnowiony 1650); Santi Nereo ed Achilleo (VIII. w., w XVI. w. odnowiony), z mozaikami z ok. 800 r.; Sant' Onofrio (1430), z freskami Peruzkiego oraz grobem Tassa; San Pietro in Montorio (1500), w dziedzińcu klasztornym świątynia Bramanta (ob.); San Pietro in Vincoli, wybudowany 455, obdarowany łańcuchami św. Piotra, z grobowcem Juljusza II. (dziełem Michała Anioła); Santa Pudenziana (mozaiki z IV. w., dzwonnica IX. w.); Santi Quattro Coronati (w. IV. i XII.), z bizantyjskimi malowidłami; Santa Sabina (V. w.), ze sławnymi rzeźbionymi drzwiami z V. w.; Santo Stefano Rotondo (V. w.); Santissima Trinità de' Monti. Kościoły te prawie wszystkie podlegały licznym przeróbkom i przebudowom. — Kościołem polskim jest San Stanislao de Polacchi. — Z czasów najnowszych pochodzą: Sant' Anselmo i Sant' Antonio da Padova, dalej kościoły protestanckie, angikańskie, metodystów i synagoga. Katakumby ob. osobny artykuł i Starochrześcijańska sztuka.

Pałaców w posiadaniu Rzymu bardzo wiele. Najwspanialsze z nich: Watykan, rezydencja papieska; Lateran, pałac papieski i muzeum; Kwirynał, rezydencja królewska; pałac Senatorów na Kapitolu; Palazzo Madama, siedziba Senatu; Palazzo della Cancelleria (kancelaria papieska); Palazzo Chigi, obecnie ministerstwo spraw zagranicznych; Palazzo della Consulta, obecnie ministerstwo kolonij; Palazzo di Venezia (muzeum miasta Rzymu); Sapienza (uniwersytet); dalej pałace prywatne, jak: Barberini, Borghese, Colonna, Corsini, Doria, Farnese, Giraud-Torlonia, Massimi, Mattei, Rospigliosi, Sciarra, Ruspoli, Spada, dzieła znakomych architektów renesansu i baroku włoskiego. Rz. posiada też liczne willi, jak: Villa Albani, Bonaparte, Borghese, Doria, Pamfili, Farnesina, Madama, Medici i t. d., z dekoracjami wewnątrz mistrzów włoskich. Do najwybitniejszych historycznych zabytków architektury rz. należy zamek Anioła, dawne Mauzoleum Hadryjana (ob.).

Ludność i życie gospodarcze. W 1870 miał R. 210.620 mieszk., w 1911: 507.646, w 1921: 622.954 mieszk. W 1924 wynosił przyrost ludności 5.740 głów (7,9‰/00). Przemysł i handel mają w R. mniejsze znaczenie, choć rola ich stale wzrasta. W 1923 pracowało w za-

kładach przemysłowych ok. 35.000 robotników. Najlepiej rozwija się przemysł maszynowy (m. i. fabr. broni), cukierniczy, tytoniowy, drukarski, garbarski, budowlany i fabr. sztucznego jedwabiu. Odmrozną natomiast rolę odgrywa w życiu gospodarczym miasta ruch turystyczny. Koleje łączą R. z Florencją, Pizą, Neapolem i Castellamare. Oprócz 5 dworców (1 główny) kolej. posiada miasto 2 porty lotnicze; portem morskim jest Civitavecchia.

Zakłady naukowe i t. d. Na czele ich stoi uniwersytet, założony w 1303 przez Bonifacego VIII., dalej idąc: szkoła inżynierji, architektury, wyższa szkoła handlowa, Akademia Sztuk Pięknych, wyższa szkoła do badania malarji, konserwatorjum muzyczne oraz szereg szkół średnich i zawodowych. Z duchownych zakładów naukowych wymienić trzeba: uniwersytet papieski (Collegio Romano, 1550), z wydziałami: teologii, filozofji i prawa kościelnego, (w 1926/27 r.: 1425 słuch.); „Collegium Urbanum de propaganda fide“ (od 1627) dla kształcenia misjonarzy; „Pontificia Accademia dei nobili ecclesiastici“ (od 1701) dla kształcenia dyplomatów i urzędników papieskich, Instytut Biblijny (1909), Wyższa szkoła muzyki kościelnej (od 1910), Instytut Wschodni (1917) oraz rozliczne kolegia dla kształcenia duchowieństwa i i. Poza tem istnieje w R. teologiczna szkoła Waldensów.

Z państwowych instytucji naukowych wymienić trzeba: Akademię Umiejętności (z 2 wydziałami), Accademia di San Luca (sztuk pięknych), Accademia di Santa Cecilia (muzyki), Società romana di storia patria; instytuty: archeologiczny, historyczny, geologiczny i meteorologiczny, oraz obserwatorjum astronomiczne, a z papieskich: akademje: teologiczną, liturgiczną, przyrodniczą i archeologiczną oraz obserwatorjum watykańskie. Poza tem jest R. siedzibą Międzynarod. Instytutu Rolniczego, Międzynar. Urzędu dla nauczania zawodowego i., a szereg obcych państw, jak Ameryka, Niemcy, Anglja, Francja, Polska (Stacja Naukowa Rzymska Pol. Ak. Umiej.), Belgja, Holandia, Hiszpanja, Szwecja, Węgry, Czechosłowacja, utrzymuje tu swoje instytuty i stacje naukowe, przedewszystkiem historyczne, archeologiczne i historii sztuki. Z pośród bibliotek publicznych najważniejsze są: Biblioteka Apostolica Vaticana (350.000 tomów i zgorą 53.000 rękopisów), Biblj. Wiktora Emanuela (495.000 t. z 5.223 rpsami), Biblioteca Casanatense (od 1678 r., 131.778 t. z 6.124 rpsów), Biblioteca Angelica (od 1614 r., 120.000 t. i 3.000 rpsów), Biblj. Uniwersytecka (Bibl. Alessandrina od 1667 r., 200.000 t.), Bibl. Vallicelliana, Bibl. Musicale di Santa Cecilia, Biblj. Akademji Umiejętności, Biblj. Polska i innych zagran. instytutów. Z archiwów w posiadaniu R.: Archiwum Państwowe oraz papieskie archiwa: Watykańskie i Laterańskie. Poza tem istnieje w R. ogród zoologiczny.

Zbiorów sztuki posiada miasto bardzo wiele. W pierwszym rzędzie wymienić trzeba zbiory papieskie w Watykanie i Lateranie oraz otwarte w 1925 „Museo Petriano“ z dziełami sztuki z kościoła św. Piotra. Ze zbiorów pań-



stwowych zasługują na wymienienie: Museo Nazionale Romano (zabytki staroż.), Museo Nazionale di Antichità (wykopaliska z prowincji R.), Galleria Nazionale d'Arte antica (dawny Palazzo Corsini), Galleria Nazionale d'Arte moderna, Muzeum i galerja Borghese, Muzeum prehistoryczne i etnograficzne; z miejskich: zbiory pałacu konserwatorskiego, Muzeum Kapitolińskie, Antiquarium, Museo Baracco (staroż. rzeźba), muzeum w Palazzo Venezia (średnio-wieczne) i Muzeum rzemiosła artyst. Bogate galerje obrazów znajdują się poza tem w Accademia di San Luca oraz w prywatnych pałacach: Barberinich, Colonnów, Doria, Rospigliosi i Spada.

W następstwie układu między papieżem i rządem włoskim z 11 lutego 1929 wykrojono z obszaru miasta osobne państwo papieskie Citta di Vaticano (ok. 40 ha).

**Dzieje miasta Rzymu od r 476 po Chr.**  
(Dzieje wcześniejsze ob. w art. Rzymskie państwo).

Upadek cesarstwa zach.-rzymskiego odebrał R. wiele z jego dawnej świetności, do czego przyczyniły się spustoszenia Alaryka w 410 i Wandalów w 455. Nowe znaczenie R. gruntuowało się na tem, że, nawróciwszy się na chrześcijaństwo, stał się ośrodkiem kościelnym świata zach. Papież zyskiwali coraz znaczniejszy wpływ na świeckie rządy miastem. Wskutek donacji Pipina i Karola W. został R. stolicą państwa kościelnego, następnie dał swe imię nowemu cesarstwu. Papież zmuszeni byli walczyć o swą samodzielność przeciw nowej szlachcie feudalnej, która utworzyła się w R., przyczem z pomocą szli im niejednokrotnie cesarze, jak Otto I. i Henryk III. 1148 wybuchnął przewrót kościelny pod wodzą zakonnika Arnolda z Brescii. Inocenty III. (1198—1216) ograniczył potęgę szlachty. Za Bonifacego VIII. święcono w R. 1300 pierwszy jubileusz. Klemens V. przeniósł w 1309 rezydencję papieża do Awinjonu, wskutek czego R. coraz bardziej podupadał i stawał się widownią walk wewnętrznych (ob. Rienzi). 1367 powrócił Urban V. do R., który wskutek schizmy stał się widownią walk papieża z antypapieżem, oraz zmagani dwóch potężnych rodów, Colonna i Orsini. Dopiero wybór Marcina V. przywrócił spokój i porządek. Dzięki staraniom papieża zakwitnął R. jako stolica Odrodzenia, w której najwybitniejsi malarze, rzeźbiarze i architekci pracowali nad upiększeniem miasta. Szczyt rozkwitu artystycznego R. przypada na pontyfikaty Juliusza II. (1503—13) i Leona X. (1513—21). W 1526 osiągnął R. liczbę 55.000 mieszkańców. Splądrowanie miasta przez wojska niemiecko-hiszpańskie w 1527 (Sacco di Roma) zahamowało rozwój twórczości artystycznej i przyrost ludności. W 2 poł. XVI. w. wzięła górę kontrreformacja w duchu ścisłego katolicyzmu. Za Klemensa XI. (1700—1721) rozpoczęły się wykopaliska na Palatynie. Klemens XIV. pod wpływem Winckelmana założył muzeum Pio Clementino. W 1809 został R. wcielony do Francji, a Napoleon przybrał tytuł króla R. Po powrocie Piusa VII. w 1814 nastą-

piło przywrócenie dawnych stosunków i okres reakcji polityczno-kościelnej. Działalność reformatorska papieża Piusa IX. rozbudziła w Rzymianach dążenia liberalne, które w 1849 doprowadziły do ogłoszenia republiki. 1850 został Pius IX. przywrócony przy pomocy wojsk francuskich, które strzegły nadal jego świeckiego panowania. 1870 został R. obsadzony przez wojska włoskie i uznany za stolicę królestwa włoskiego. — Por. też Rzymska kwestja.

**Rzymowski Wincenty**, pisarz pol., ur. 1883, krytyk, odznaczający się dogłębną wnikliwością, darem syntezy, rozległą kulturą i świetnym stylem, oprócz studjów w czasopismach, wydał oddzielnie: „Ludzkie-arcyludzkie“ (1919, uwagi i aforyzmy), „Jak Józef Piłsudski walczył o Polskę?“ (1919), „Sygnały historii“ (1929), przekłady „Księcia“ Machiavelliego (1917), kilku tomów pism Papiniego i i.

**Rzymska filozofja**, ob. Grecka literatura (Filozofja).

**Rzymska kwestja**, powstała po zajęciu resztek państwa kościelnego przez Włochy w 1870, dotyczyła problemu restytucji władzy świeckiej papieża, została rozwiązana paktem pomiędzy Stolicą Apostolską a Włochami z 11 lut. 1929, który utworzył niezawisłe państewko watykańskie.

**Rzymska literatura**, literatura pisana w języku łacińskim, powstała na ziemiach starożytnego państwa rzymskiego. Znaczenie jej leży nietylko w oryginalności twórczej, ile w rozkrzewianiu przetworzonej przez psychikę rzymską literatury greckiej, a tem samym i ducha greckiego, w państwie rzymskiem i w późniejszych czasach aż do XVIII. w., kiedy to nawiązano znowu bezpośredni kontakt ze światem greckim.

**I. Okres: Czasy rzeszypospolitej**  
(do śmierci Cicerona 43 r. przed Chr.).

Praktyczność Rzymian nie uważała zajęcia się sztukami za produktywne; ona też wycisnęła piętno na początkach literatury. Obok nielicznych zabytków poezji, przeważnie ujętych w wiersz saturnijski, natrafiamy na prozę, służącą celom praktycznym, np. notatki kalendarzowe kapłanów, mowy pogrzebowe, ogłaszanie ustaw. Prawa dwunastu tablic (450) zdradzają już greckie wpływy, tak jak moralizatorska poezja Appiusa Claudiusa Caecusa (ok. 300). Wpływy greckie stają się wyraźniejsze w r. 240, kiedy to Livius Andronicus przeszczepił grecki dramat na grunt italski, tworząc tragedję, komedję i epos. Tragedja i komedja zużytkowuje tematy greckie (tragedję piszą Naevius, Ennius, Pacuvius, Accius; komedję [palliata] Naevius, Plautus, Ennius, Caecilius, Terentius), uwzględniając później i rodzime (tragedję [praetexta] piszą jak wyżej, komedję [togata] Afranius). Układ i wersyfikacja opierają się na wzorach greckich. Tragedja nie znalazła wielkiego uznania u ludu, podczas gdy komedja długo cieszyła się powodzeniem (palliata, togata, atellana, mimus).

Na progu eposu stoi Liviusa Andronicus

przekład wierszem saturnijskim Odyssei; tymże wierszem opisywał Naevius pierwszą wojnę punicką. Rzymską historję traktował Ennius w „Annales”, w których wprowadził do eposu rzymskiego heksametr daktyliczny. Użył go też Cicero przy opisywaniu swego konsulatu i wygnania. Heroiczne epos nie mogło się rozwinąć wskutek braku podań bohaterkich. Heksametr znalazł zastosowanie w poezji dydaktycznej (Lucretius, †55 przed Chr., zachowany wykład filozofji epikurejskiej „De rerum natura”) i w satyrach (satura). Satyra była pierwotnie (Ennius) zbiorem rozmaitych wierszy w rozmaitych miarach wierszowych. Lucilius (ok. 120) nadał satyrze późniejszą formę i krytyczno-polemiczne nastawienie wobec rozmaitych przejawów życia. Odmianą satyry są napisane prozą przeplatana wierszami Saturae Menippeae, które uprawiał Varro (116—27), naśladując cynika Menippa (ok. 270).

Zainteresowanie się liryką, pomijając epigrammaty, było u Rzymian znikome; powstaje ona dopiero przy końcu rpltej pod wpływem poezji greckiej. Najwięcej talentu posiadał Catullus (87—57). W elegji zaś, za której twórcę uchodził Cornélius Gallus (um. 26), wyrażali Rzymianie więcej uczucia, niż Grecy.

Z prozy uprawiano szczególnie dziejopisarstwo i retorykę. Historykami pierwszymi byli politycy. Suche relacje urzędowej annalistyki wyparło wnet ozdobne przedstawianie dziejów. Pisano zrazu po grecku. Najważniejszymi przedstawicielami tej annalistyki byli: Fabius Pictor, Cincius Alimentus i in. Po łacinie pierwszy Kato Starszy napisał historję Italji („Origines”); później rozgłos zyskał Coelius Antipater, Claudius Quadrigarius i in. Pamiętniki (commentarii) wojny galickiej i domowej Cezara tworzą wzór zwięzłości i jasności; Cornélius Nepos daje biografję sławnych, przeważnie greckich wodzów, Sallustius dzieje spisku Katyliny i wojny jugurtyńskiej; jakkolwiek nie bezstronny, wprowadza pierwszy raz artystyczne opracowanie materiału.

Życie publiczne znalazło odzwierciedlenie w mowach. Pierwszy wydał mowę Appius Claudius Caecus (ok. 300), po nim opublikował swoje mowy Kato. Kiedy greccy retorzy zawitali do Rzymu, wpływ ich odbił się na artystycznym kształtowaniu i opracowaniu mów. Znakiem mówcami byli obydwaj Grakhowie (133—121), M. Antonius, Licinius Crassus, Q. Hortensius, Cezar. Do zenitu doprowadził kunszt wymowy Cicero. Obok praktyki zajmowano się i teorją (Cicerona pisma retoryczne i „Auctor Ad Herennium”).

Grecką filozofję zaaklimatyzował w Rzymie Cicero. Listy Cicerona mają bardzo wielką wartość jako źródła dla współczesnej mu historji. Literaturę naukową poczyna Kato dziełem o uprawie roli; tenże temat porusza Varro, zasłużony też w dziedzinie gramatyki („De lingua Latina”).

## II. Okres: Czasy Augusta (43 przed Chr.—14 po Chr.).

Po przełomie politycznym całe życie ogniskowało się około osoby cesarza. Cesarz oto-

czył się poetami, wydatnie popierał ich twórczość. Oprócz niego opiekunami artystów byli: Maecenas, Messalla, Pollio. Do tych kół należał Horacy z mistrzowskiemi w opracowaniu odami, opartemi o grecką lirykę, z „Sermones” (Satirae) i „Listami”, Wergiljusz z „Georgikami”, napisanemi z gorącym umiłowaniem przedmiotu (o uprawie roli), z klasycznymi idyllami („Bucolica”) i z eposem „Aeneis”, budzącym ogólny podziw. Propertius z pełnemi uczucia elegjami, Tibulus, również autor elegij, Owidjusz, którego dzieła cechuje wirtuozostwo formy, obok wpływów retoryki. — Z prozy na pierwszy plan wybijają się: historja rzymska Liwjusza, żywo opisana (częściowo zachowana) i dzieje powszechnie Pompeiusa Trogusa (znane z wyciągu Justinusa). Wymowa nie miała pola rozwoju. Literaturę naukową reprezentuje dzieło Vitruwiusa „De architectura”; znaczniejszymi gramatykami byli Verrius Flaccus („De verborum significatu”, znane z wyciągu Festusa) i Hyginus.

## III. Okres: Czasy cesarstwa (od 14 po Chr.).

Poezją zawładnęła retoryka, czego owocem było wysubtelnienie języka i udoskonalenie wersyfikacji, ale zanik bezpośredniości, pierwotności przeżyć. W tragedjach Seneki (ok. 4 prz. Chr. — 65 po Chr.), przeznaczonych jedynie do czytania, wybuchy uczuć i patos panują wszechwładnie. Epos gloryfikuje przeszłość (Lucanus [39—65] w „Pharsalia” opisuje wojnę domową, Silius Italicus [25—101] drugą wojnę punicką) lub nawiązuje do podań mitycznych (Valerius Flaccus [ok. 75] do mitu o Argonautach, Statius [ok. 40—96] w „Thebais” do walk między Polyneikiem a Eteoklesem, w nieskończonej „Achilleis” do młodości Achillesa). Statius wslawił się jako poeta wierszy okolicznościowych („Silvae”). Najznakomitszym epikiem późniejszych czasów był Claudianus (ok. 400). Rozpowszechniły się panegiryki na cześć cesarzy i znakomitych osobistości. Po zwycięstwie chrystjanizmu chrześcijańscy epicy wielbili Boga (w hymnach), męczenników i świętych (Venantius Fortunatus). W satyrach oparł się Persius (34—62) na zasadach stoickich, Juvenalis (ok. 60—140) przedstawił cienie życia wielkomięjskiego; satyra menippejska znalazła następcę w Senecie (Apocolocyntosis) i w Petronjuszu (Uczta Trymalchiona). Klasykiem epigramatu stał się Martialis (ok. 40—102). Bajkę uprawia Phaedrus (1 poł. I. w.) i Avianus (ok. 400); idyllę Calpurnius Siculus (połowa I. w.) i Nemesianus (III. w.). Poezja dydaktyczna rozwija się wydatnie. Columella (I. w.) pisze o ogrodnictwie, Ausonius (IV. w.) opisuje podróż nad Mozele, Rutilius Namatianus (V. w.) podróż do Gallji i in. Często przepisy gramatyczne, retoryczne, metryczne ujmowano w wiersze. Chrześcijańscy poeci (Commodianus [III. w.], Prudentius [IV. w.], Dracontius [V. w.]) w poezji szerzyli naukę chrześcijańską.

W prozie powstaje wiele dzieł historycznych. Za Tyberjusza wydał Velleius

Paterculus zarys dziejów rzymskich (za Hadrjana Florus, w IV. w. Eutropius i Festus), a Valerius Maximus zestawiał stawniejsze powiedzenia i czyny. Za Klaudjusza opowiedział Curtius Rufus historię Aleksandra W. Najznakomitszym historykiem tego okresu był Tacyt (ok. 55—120), który objął w swych dziełach czasy od 14—96 r.; kontynuATOREM jego był Ammius Marcellinus (IV. w.), który doprowadził dzieje do r. 378. Za czasów Hadrjana ukazały się Suetoniusa anegdotyczne biografje cesarzy od Augusta do Domicjana; uzupełniają Swetoniusa „Scriptores historiae Augustae“ (III. w.) z biografjami cesarzy od 117—284 i w IV. w. Aurelius Victor. Chrześcijańskie dzieje powszechne pisali w V. w. Sulpicius Severus i Orosius.

Na polu wy m o w y wyróżnili się starszy Seneka (ok. 50 prz. Chr. — 39 po Chr.) ze zbiorem retorycznych tematów szkolnych i Quintilianus (ok. 35—95) z teorią wykształcenia mowcy, którego ideał widzi w Ciceronie; Tacyt napisał „Dialogus de oratoribus“. Retoryki pełne są panegyryki na cześć cesarzy, zbiór listów Pliniusza Młodszeo (62—ok. 113), pisma Frontona pełne archaizmów i „Metamorfozy“ Apulejusza. Znacznymi filozofami byli Seneka i Boethius (VI. w.), autor „De consolatione philosophiae“.

Proza naukowa rozwija się pokaźnie. Pomponius Mela (ok. 40) dał opis ziemi, a Tacyt Germanji. Wiadomości z historii naturalnej zebrał Pliniusz Starszy (23—79); na nim opiera Solinus (III. w.) swoje „Collectanea“. Za Tyberjusza pisze Celsus o medycynie, Columella (I. w.) o uprawie roli, Frontinus (I. w.) o rzymskich wodociągach, Firmicus Maternus (IV. w.) o astrologji, Vegetius (ok. 400) o sztuce wojennej. Do zakresu filologii należą Gelliusa (2 w.) „Noctes Atticae“. Wielu gramatyków ogłasza dzieła (IV. i V. w.): Donatus, Charisius, Diomedes, Nonius, Priscianus i in.

Wśród pisarzy chrześcijańskich wybijają się: Minucius Felix, Tertuljanus, Cyprianus, Lactantius, Hieronymus, Augustinus i in. — Opracowania polskie ob. Morawski Kazimierz.

**Rzymska łaźnia**, forma kąpeli wzorowana na kąpielach starożytnych, mająca na celu wzmocnienie organizmu; zalecana była także przy cierpieniach reumatycznych. Kąpiący ogrzewa się najpierw w przestrzeni ocieplonej do 45°, po dłuższym czasie udaje się do t. zw. p a r ó w k i, w której panuje temperatura 56° C, poczem następuje zlewanie letnią wodą i ochłodzenie w przestrzeni zimnej. Por. Kąpiel.

**Rzymska mitologia**, starorzymska religja jakkolwiek wytworzyła szereg bogów, nie posiadała mitologii; przekazane mity są greckiego pochodzenia lub nawiązują do greckich.

**Rzymska religja**, ob. Rzymskie państwo.

**Rzymska sztuka**. Mianem tem określamy sztukę Rzymian okresu republikańskiego i cesarskiego w Italji oraz w prowincjach państwa rzymskiego w Europie, Azji i Afryce. W niektórych dziedzinach artystycznych są Rzymianie samodzielnie twórczy, w innych opierają się na sztuce etruskiej i greckiej. (Por. tabl. poza tekstem).

W architekturze przejmują Rz. znako-

mitą technikę, co widać szczególnie w budowlach użyteczności publicznej. Architektura sakralna opiera się również na formach etruskich: świątynia na podmurowaniu, zbliżona do kwadratu, trójdzielna, o wielkim kolumnowym przedśionku. Już za republiki w architekturze świątynnej zaczynają odgrywać zasadniczą rolę wpływy greckie: bywa stosowany przedewszystkiem porządek joński, następnie także i koryncki. Podobnie, jak u Greków epoki hellenistycznej, lecz na znacznie większą skalę, zakładają Rz. miasta na planie prostokątnym regularnych ulic, a w nich portyki, targi, bazyliki, biblioteki, teatry, termy, gimnazja i t. d. Przy końcu republiki spotykamy nową technikę: beton, która będzie mieć decydujące znaczenie dla rozwoju monumentalnej architektury rzym., w szczególności dla sklepień. Charakterystyczne również jest dla niej połączenie motywu kolumnady i łuku, przyczem kolumny często stają się motywem tylko dekoracyjnym. Ożywiona działalność architektoniczna panowała za Augusta, odnawiano wiele świątyń i budowano nowe. Powstaje również szereg budowli użytkowych, pałaców i t. d. Często bywa stosowany marmur. Styl koryncki wysuwa się na pierwsze miejsce. Buduje się także wiele w prowincjach (np. wodociąg pod Nimes). Późniejsi cesarze prowadzą dalej i popierają architekturę; do znakomitszych budynków należą: t. zw. złoty dom Nerona w Rzymie, olbrzymi amfiteatr (Koloseum) Wespazjana, Forum Trajana i wiele innych. Za ostatniego cesarza widoczne są wpływy syryjskie (architekt Apollodoros z Damazku). Od II. w. po Chr. zaczynają odgrywać wielką rolę budowle kopułowe, np. Panteon, mauzoleum Hadrjana (dzisiejszy zamek Anioła) w Rzymie oraz różne budowle willi Hadrjana w Tivoli. W III. w. pojawiają się budowle monumentalne, jak termy Karakalli, z pocz. IV. w. bazylika Maksencjusza i Konstantyna na Forum Romanum, ostatnia wielka budowla staroż. w Rzymie. — W II. i III. w. budują Rz. bardzo wiele w prowincjach, przyczem do najciekawszych należy architektura syryjsko-rzymska, egipsko-rzymska, północno-afrykańska (Timgad) i germańsko-rzymska (pałac w Trewirze).

Początki r e z b y rzymskiej łączą się także ze sztuką etruską. Od III. w. prz. Chr. rozpoczyna się łupienie posągów greckich w prowincjach i przewożenie ich do Rzymu, co wywarło wpływ na powstającą rzeźbę rzymską. Wielu artystów greckich pracuje w Rzymie. Powstaje ogromna ilość kopij według dzieł greckich. Na większą skalę jest stosowana reliefowa sztuka dekoracyjna. Oryginalność rzymska i indywidualizm objawia się najsilniej w sztuce portretowej i w reliefie historycznym. Posiadamy długą serję portretów rzymskich od czasu republiki począwszy aż do końca cesarstwa, np. posąg Augusta z Prima Porta, posąg siedzącej Agrypiny, różne popiersia, np. Hadrjana i Antoninów, oraz ciekawe portrety cesarzy III. i IV. w. Sztuka portretowa wykazuje od początku silny realizm. Relief historyczny występuje przedewszystkiem na łukach triumfalnych (np. łuk Tytusa w Rzymie, Trajana w Beneventum) i na kolumnach

(np. na kolumnie Trajana z fryzem 80 m długim). Osobne grupy zabytków stanowią sarkofagi i grobowce, w szczególności grobowce żołnierzy rzymskich w prowincjach.

Malarstwo rzymskie w epoce wczesnej jest prawie nieznanne. Malowano tematy historyczne, jak również portrety. Wpływ grecki i w tej dziedzinie zaznacza się wcześnie. Malarstwo rz. od pierwszego wieku przed Chr. możemy już lepiej zrekonstruować dzięki zachowaniu się licznych seryj obrazów i dekoracji ściennych. Do najważniejszych grup należą malowidła pompejańskie (do r. 79 po Chr.), malowidła w samym Rzymie (np. w domu Liwji), grupa portretów t. zw. „fajumskich” i t. d. Malowidła pompejańskie są szczególnie ważne, gdyż dzięki nim udało się zrekonstruować niektóre obrazy greckie IV. w. i późniejsze. Późniejsze malowidła ścienne w Italji i np. w Egipcie można postawić w związek z wczesnymi malowidłami katakumbowymi, chrześcijańskimi. Z okresu późnego cesarstwa zachowało się bardzo mało zabytków malarskich; do najciekawszych należą malowidła w Dura-Europos w Mezopotamji. Osobną klasę stanowią liczne mozaiki z różnych epok i krajów rzymskich pochodzące, tak ornamentalne jak figuralne. Sztukę mozaikową posunęli Rz. bardzo daleko.

Przemysł artystyczny kwitnął w państwie rzymskim na wielką skalę, przyczem zamilowanie Rz. zwracało się szczególnie ku wyrobom zbytkowym. Najsławniejszą jest ceramika rzymska (czerwona terra sigillata), z innych działów wymienić można wyroby brązowe, szczególnie dekoracyjne, wyroby szklane, z kości słoniowej, a przedewszystkiem znakomite gemmy i kamee (np. t. zw. Le grand camée de France w Bibliothègue Nationale w Paryżu).

Ogólny bieg rozwoju stylistycznego sztuki rzymskiej idzie od realizmu epoki republikańskiej, poprzez umiarkowany klasycyzm augustowski i dekoracyjny realizm drugiej połowy I. w. i II. po Chr., w kierunku coraz dalej postępującego abstrakcjonizmu i ekspresjonizmu późnego cesarstwa.

**Rzymski katechizm** (Catechismus Romanus) ogłoszony został przez papieża Piusa V. w roku 1566; ob. Katechizm.

**Rzymski król**, do XV. w. tytuł władcy dawnego cesarstwa rzymskiego narodu niemieckiego, który nie koronował się w Rzymie, później obranego za życia cesarza następcy tronu.

**Rzymski symbol** lub **symbol apostołski** (Credo, Wierzę w Boga), formuła, zawierająca najważniejsze prawdy wiary. Znane są cztery symbole kościoła katolickiego: 1. S. apostołski, ułożony według tradycji przez apostołów w Jerozolimie. 2. S. Nicejski, ułożony na soborze w Nicei w r. 325. 3. S. Konstantynopolitański, ułożony na soborze w Konstantynopolu. 4. S. św. Atanazego.

**Rzymskie cesarstwo narodu niemieckiego**, ob. Niemcy, dzieje.

**Rzymskie cyfry**, znaki używane przy pisaniu liczb przed wprowadzeniem cyfr arabskich, teraz mało używane. I = 1, V = 5, X = 10, L = 50,

C = 100, D = 500, M = 1000; inne liczby pisze się, kombinując znaki podane.

**Rzymskie monety** dzielą się ogólnie na monety z czasów rzeczypospolitej i cesarstwa. Najstarszemi były wielkie monety miedziane odlewane (Aes grave), as i jego części. Od r. 269 prz. Chr. bito monety srebrne (denar, kwinar, sesterc). Od Augusta bito monety srebrne i złote (aureus). Na bicie monety miedzianej posiadał wpływ senat. Jednostki monetarne o wyższej wartości są rzadkie. Moneta srebrna pogarszała się coraz bardziej, ok. 258 po Chr. nie zawierała już prawie srebra. Dopiero Dioklecjan stworzył nową monetę srebrną. Konstantyn bił nową monetę złotą, solidusa, który utrzymał się aż do czasów bizantyńskich. W czasach republiki na awersie znajduje się zazwyczaj głowa bóstwa (zwłaszcza Romy), ryciło jednak zjawiają się obrazy ludzi. Ograniczenia wprowadził w tym względzie Cezar i od tego czasu występuje z reguły na monecie głowa cesarza. Na odwrocie występują postacie bogów, alegorie, sceny historyczne z odpowiedniami napisami. M. rz. są ważnem źródłem dla historii i archeologii. — Por. tabl. XXV. w t. 10.

**Rzymskie państwo**. Najstarsza ludność Rzymu pochodziła, według tradycji, od trzech ludów italskich, Latynów, Sabinów i Etrusków, reprezentowanych przez trzy tribus, Ramnes, Tities i Luceres. Naród rzymski (populus Romanus, Quirites ob. Kwiryti) tworzyli pierwotnie tylko patrycjusze (patricii), obywatele o pełnych prawach, zorganizowani w 30 kurjach. Każda kurja składała się z szeregu rodów (gentes, ob. gens). Obok nich istnieli klienci (ob. Klientela), pozostający pod opieką możnych obywateli. Ludność miejska i chłopska, pozbawiona praw politycznych, tworzyła plebs. Walka plebejuszów z patrycjuszami o równoprawnienie polityczne wypełnia dzieje wewnętrzne Rzymu od w. V. do początków w. III. Po zakończeniu tej walki wytworzył się nowy przedział między nobilitas, arystokracją, z której rekrutowali się wyżsi urzędnicy, a szarą masą obywateli. Osobną warstwę tworzyli ekwicy (rycerstwo, ob.), przedstawiciele gospodarki kapitalistycznej. Podbita przez Rzym ludność Italji weszła w zależność od Rzymu jako sprzymierzeńcy, socii. Wśród nich były różne stopnie; pełne prawa obywatelskie uzyskali dopiero w r. 88 prz. Chr. Za czasów cesarstwa prawa obywatelskie rozciągano na coraz szersze masy ludności. W r. 212 po Chr. nadano prawo obywatelstwa rzymskiego wszystkim wolnym mieszkańcom cesarstwa. Z niewolników, przeważnie jeńców wojennych i ich potomków, wywodzili się wywolenicy (libertini), zaliczani do obywateli. Za czasów cesarstwa niektórzy z nich uzyskali wielki wpływ osobisty.

**Ustrój i administracja państwa**. Na czele państwa stał pierwotnie w Rzymie król, jako najwyższy wódz, sędzia i kapłan. Otaczała go rada starszych, senat. W skład zgromadzenia ludu, comitia curiata, wchodził tylko patrycjusz. Większe znaczenie polityczne pozyskały później comitia centuriata, stworzone rzekomo, według trady-



cji, przez króla Serwiusa Tulliusa. Zorganizowane na podstawie majątkowej uchwały nowe ustawy, orzekały o wojnie i pokoju i wybierały urzędników. Około r. 510 przed Chr. zniesiono monarchję i zaprowadzono republikę. Na jej czele stanęli dwaj konsulowie, zwani pierwotnie pretorami, corocznie wybierani. Każdy z nich miał władzę równą królewskiej, ale ograniczoną przez kolegialność urzędu, jednoroczne jego trwanie i możność odwołania się od wyroku konsula w głównych sprawach karnych do ludu, *comitia centuriata* (*provocatio ad populum*). Obowiązki kapłańskie przeszły na króla ofiarniczego (*rex sacrorum*). W razie groźnego niebezpieczeństwa, na mocy uchwały senatu, konsul mianował dyktatora. Dyktator sprawował najwyższą władzę bez żadnych ograniczeń, najwyżej jednak przez 6 miesięcy. W miarę rozwoju Rzymu powstawały nowe urzędy. W r. 443 utworzono cenzurę (ob.). Dwaj cenzorowie, wybierani co 5 lat, a urzędujący przez 18 miesięcy, przeprowadzali spis ludności, układali listę senatu, wykonywali nadzór nad obyczajami. Czasem objęli także zarząd skarbu, a wtedy starsza od cenzury kwestura zesłała do roli urzędu pomocniczego. W r. 367 powołano do życia urząd pretora i edylów w kurulnych. Pierwszemu poruczono sądownictwo, drugim administrację miastem. Wszystkie te urzędy były honorowe i przetrwały do późnego cesarstwa. W latach 444—367 szereg razy zamiast konsulów sprawowali władzę trybuni wojskowi w liczbie 3—8 (tribuni militum consulari potestate). Odrębne zupełnie stanowisko zajmowali trybuni plebejscy (tribuni plebis), ustanowieni w r. 494 dla ochrony plebejuszów. Byli nietykalni, mieli prawo każdemu nieść pomoc, udaremnić przez swą intercesję wszelką czynność urzędową i zwolnić samych tylko plebejuszów na zgromadzenia, *comitia tributa*. Od r. 286 uchwały tych komicjów, zorganizowanych na terytorjalnej podstawie 35 *tribus*, obejmujących patrycjuszów i plebejuszów, zyskały ogólną moc prawną. Mimo, że suwerenna władza należała teoretycznie do komicjów, faktyczna władza znajdowała się za czasów republiki w rękach senatu (ob.).

Czasy cesarstwa od r. 27 przed Chr. dzielimy na 2 okresy. Pierwszy trwa do r. 284 po Chr. (*principatus*). Zapoczątkował go August (ob. Augustus). Obok siebie stoją dwa czynniki: cesarz (*imperator*, *princeps*) i senat. Władza wojskowa należała do cesarza, to też znaczenie senatu coraz bardziej malało. Od r. 284 nastaje absolutna monarchja (*dominat*), zorganizowana według wzorów wschodnich przez Dioklecjana i Konstantyna.

Państwo rzymskie wyrosło z miasta Rzymu. Ustrój miejski pozostał też podwaliną jego organizacji. Miasta podbite zatrzymywały przeważnie wewnętrzny samorząd, ale nie mogły tworzyć żadnych związków ze sobą (*zasada divide et impera*). Pozostawały tylko w różnego rodzaju stosunkach prawnych z Rzymem. Uprzywilejowane stanowisko zajmowali Latynowie. Miasta sprzymierzone (*civitates foederatae*) dostarczały wojsk posiłkowych. Ci-

*vitates sine suffragio* miały tylko obowiązki obywateli rzymskich, bez ich praw politycznych. O ile były pozbawione samorządu lokalnego i zarządzane przez urzędników rzymskich, nosiły nazwy: *municipia* i *praefecturae*. Kolonie tworzone ze względów militarnych, a później i celem zaopatrzenia weteranów i zubożałych obywateli.

Posiadłości poza Italją zorganizował Rzym w formie prowincyj. Zarząd ich spoczywał w ręku pretorów, których liczba wzrosła z czasem do 8. Od czasów Sulli konsulowie i pretorowie po roku urzędowania w Rzymie szli do prowincyj jako prokonsulowie i pretorowie. Za cesarstwa przeprowadzono podział na prowincje cesarskie i senatorskie. W cesarskich stało wojsko dla obrony granic. Zarządzali nimi mianowani przez cesarza urzędnicy, legaci Augusti pro praetore. Podlegali im *procurator*, dla ściągania podatków, i *iuridicus*, dla wymiaru sprawiedliwości. Namiestników senatorskich prowincyj z tytułem prokonsulów naznaczał senat z byłych konsulów (dla Azji i Afryki) i z byłych pretorów. I z tych prowincyj szły pewne dochody na rzecz cesarza. Odrębne stanowisko zajmował Egipt, jako prywatna własność cesarza.

Za czasów republiki namiestnicy i dzierżawcy podatkowi (*publicani*) bezwzględnie wyzyskiwali prowincje. Dopiero cesarstwo poprawiło ich los. Wszyscy namiestnicy podlegali kontroli. Cesarze dbali o dobrobyt i rozwój prowincyj. Monarchja absolutna zrównała prowincje z Italją.

Republika rzymska czerpała swe dochody z *ager publicus* (ob.), z kopalń i ceł. Podatki ściągane w czasie wojny (*tributa*) zniesiono w Italji w r. 167. Budżet państwowy musiały pokrywać odtąd prowincje. Przeważną część opłat ściągali publicanie. Cesarstwo wprowadziło podatek spadkowy, obrotowy i od niewolników. Karakalla, nadając w r. 212 obywatelstwo rzymskie mieszkańcom prowincyj, rozciągnął na nich podatki opłacane przez obywateli. Dioklecjan ustanowił nowe ciężkie opłaty, znosząc równocześnie uprzywilejowane stanowisko Italji, wolnej dotąd od podatku gruntowego.

Wydatki szły zrazu na budowę publicznej i kult religijny, później na utrzymanie wojska i dary zbożowe dla ludu. Za czasów cesarstwa rozróżniano skarb publiczny (*aerarium*) i kasę cesarską (*fiscus*). Odrębną administrację miał ogromny prywatny majątek cesarski (*patrimonium*). Olbrzymia biurokracja, zaprowadzona przez Dioklecjana, i liczne wojsko wymagały wielkich środków, których ściąganie powodowało gospodarczą ruinę państwa.

## Monety, ob. Rzymskie monety.

### Wojsko i flota.

Za czasów monarchji armja rzymska nie posiadała zapewne ścisłej organizacji. Każda z trzech pierwotnych *tribus* miała dostarczać po 1000 piechurów i 100 jeźdźców. Prawdopodobnie jednak patrycjusze walczyli w otoczeniu swych klientów, tworząc niewielkie jed-

nostki taktyczne (centurje dla piechoty, dekurje dla jazdy). Powoli wytwarza się armja narodowa, a żołnierz, który walczył dawniej na własny koszt, otrzymuje już żołd od państwa. Do służby w polu zobowiązani byli obywatele od 17 do 45 r. życia, do służby w popolitem ruszeniu od 46 do 60 r. Proletariuszy (ob. Proletarii) powoływano tylko w razie groźnego niebezpieczeństwa. Siła legjonu wzrosła powoli z 1000 do 6200 piechurów, legjon dzielił się na 30 manipułów. Na czele legjonu stało 6 trybunów wojskowych, zmieniających się co dwa miesiące, na czele manipułów 2 centurjonowie. Do legjonu należał oddział jazdy z 300 ludzi. Corocznie zaciągano 4 legjony. Każdy konsul dowodził dwoma legjonami, a wojny prowadzili oddzielnie lub obaj razem. Do każdego wojska konsularnego należały jeszcze posiłki sprzymierzeńców (10.000 piechoty i 1.800 jazdy). Za czasów 2 wojny punickiej stało w niektórych latach pod bronią dwadzieścia kilka legjonów, co wraz z posiłkami dawało 300.000 ludzi.

Organizację wojskową zreformował Marjusz w r. 107. Wcielił do wojska proletariuszy, legjony podzielił na 10 kohort po 600 ludzi. Zmienił się też charakter wojska. Na miejsce poboru przyszedł werbunek. Służba wojskowa stała się rzemiosłem. Żołnierze, związani materialnymi interesami z wodzem, stali się w jego ręku narzędziem do osiągnięcia politycznych celów. August zmniejszył liczbę legjonów z 50 na połowę i wprowadził stałe wojsko, znosząc obowiązek służby wojskowej. Wraz z posiłkami stało na straży olbrzymiego państwa rzymskiego ok. 300.000 wojska. Porządku w Rzymie pilnowała policja (3 cohortes urbanae). Wojskowo zorganizowana była straż pożarna (7 cohortes vigilum po 1.000 ludzi). Bezpieczeństwa cesarza strzegła gwardja pretorjanów z 10 kohort w sile 10.000 ludzi. Za czasów Sewera (193—211) legjony rekrutowały się już przeważnie z okolic postoju garnizonów, a ich obozy zamieniły się na stałe miejsca pobytu. Kiedy Sewerus zalegalizował małżeństwa żołnierzy, trudno było ich przerzucić z miejsca na miejsce. Dlatego Dioklecjan i Konstancyusz przeprowadzili reformę i na polu wojskowym. Obok wojsk pogranicznych (limitanei względnie riparienses) ustanowili wojsko polowe bez stałych garnizonów (palatini i comitatenses). Gwardja nazywała się teraz scholae. Na czele organizacji wojskowej stali magistri militum. Służba wojskowa stała się dziedziczną i dawała znaczne przywileje.

Flotę zorganizowali Rzymianie dopiero za czasów wojen punickich. Później ta organizacja podupadła. Stałą flotę wprowadzili cesarze zarówno na morzu Śródziemnym jak i na Dunaju i Renie. Portami wojennymi były Misenum i Ravenna. Żołnierze (classarii) i wiosłarze rekrutowali się z niewolników i wyzwolenców. Służbę okrętową mniej ceniono, niż lądową. Komendę sprawowali za republiki trybunowie lub centurjonowie, za cesarstwa trierarchi (nad poszczególnymi okrętami) i praefecti (nad oddziałami floty).

## Wymiar sprawiedliwości.

Po nastaniu republiki władza sądowa należała do konsulów. Od ich wyroku można się było odwołać do ludu (provocatio ad populum) przy przestępstwach, za które groziła kara śmierci lub wysoka kara pieniężna. Wszyscy urzędnicy (magistratus) i pontifex maximus mieli prawo aresztowania obywateli, dopuszczających się czynów karalnych (ius coercitionis). Od r. 367 wymiar sprawiedliwości objął pretor. W postępowaniu prawnym odróżniano rozpoznanie punktów spornych przez urzędnika (in iure) od badania i wydawania wyroku przez sędziego (in iudicio). Sądzili sędziowie przysięgli (iudices) lub różne kolegia sędziowskie, corocznie się zmieniające.

Ze wzrostem ludności wzrastała i liczba przestępstw i wtedy lud przelał swą władzę sądową na stałe trybunały (quaestiones perpetuae). Pierwszy trybunał ustanowiła lex Calpurnia z r. 149 dla procesów o zdzierstwo, później utworzono trybunały i dla innych przestępstw. Wyrok zapadał większością głosów sędziów przysięgłych w głosowaniu tajnym. Sędziami byli zrazu tylko senatorowie, od czasów Grakchów tylko ekwici, w końcu jedni i drudzy wraz z trybunami erarnymi od r. 70. Nadzór nad więźniami i wykonywanie kar należało do tresviri capitales. Za pryncypatu senat uzyskał rozległe atrybucje sądowe w sprawach kryminalnych kosztem ludu jako też uprawnienia ustawodawcze. Listę sędziów przysięgłych, dożywotnich, ustalał princeps. Cesarz sam rzadko wyrokował, a czasem porucił wymiar sprawiedliwości także prefektem miasta i gwardji i namiestnikom. Od czasów Dioklecjana wymiar sprawiedliwości należał już tylko do urzędników cesarskich.

## Religja.

Z pośród starorzzymskich bogów jednych czczono w życiu prywatnym, inni byli przedmiotem kultu państwowego. Szczególnie liczne były bóstwa, opiekujące się różnymi czynnościami życia chłopskiego. W miarę rozrostu państwa przybywały nowe bóstwa państwowe. Na ich czele stała trójca: Iuppiter, Iuno, Minerva. Podstawą naszych wiadomości w tej dziedzinie jest kalendarz rzymski. Wpływ kultury greckiej wprowadził nowych bogów, których identyfikowano z dawnymi (np. Iuppiter = Zeus). W r. 205 przed Chr. zaprowadzono w Rzymie kult matki bogów, Kybele, czczonej na Wschodzie. Później przyjęły się i inne bóstwa wschodnie (Izyda, Mitra i t. d.). Kult religijny miał zapewnić ludziom przychyłność bogów. Pieczę nad nim sprawowały kolegia kapłańskie: pontifices (z pontifex maximus na czele, który był najwyższym zwierzchnikiem w zakresie spraw religijnych), flamines, wstalki, augures, fetiales, salii, kolegjum dla przechowywania ksiąg sybillińskich, haruspices (etruskiego pochodzenia). Religja rzymska stała się w końcu ściśle formalistyczną i napróżno starali się ją ożywić August i jego następcy. Za cesarstwa wprowadzono kult panującego.

## Historja państwa rzymskiego.

## Przeгляд chronologiczny:

I. Królestwo 753—510 przed Chr.	193—211 Severus	Maximianus i Maxentius
II. Republika 510—27 przed Chr.	211—217 Caracalla	324—337 Constantinus (Wielki)
1) 510—266 Walka stanów i podbój Italji	217—218 Macrinus	337—361 Synowie Konstantyna W. Constantinus (†340), Constans (†350) i Constantius II (†361)
2) 266—133 Podbój świata	218—222 Heliogabalus	361—363 Iulianus (Apostata)
3) 133—27 Niepokoje wewnętrzne i wojny domowe	222—235 Alexander Severus	363—364 Iovianus
III. Pryncypat 27 przed Chr. — 284 po Chr.	235—238 Maximinus	364—375 } Valentinianus I, cesarz Zach.
27 przed Chr. — 14 po Chr. Augustus	238 Gordianus I i II, Maximus i Balbinus	364—378 Valens, cesarz Wschodu
14—37 Tiberius	238—244 Gordianus III	375—383 Gratianus
37—41 Caligula	244—249 Philippus	378—395 Theodosius (Wielki)
41—54 Claudius	249—251 Decius	395 Ostateczny podział państwa
54—68 Nero	251—253 Gallus	V. Cesarstwo zachodnio-rzymskie.
68—69 Galba, Otho, Vitellius	253 Aemilianus	395—423 Honorius
69—79 Vespasianus	253—260 Valerianus	425—455 Valentinianus III
79—81 Titus	253—268 } Claudius i Gallienus	455 Petronius Maximus
81—96 Domitianus	268—270 } Aurelianus	455—456 Avitus
96—98 Nerva	270—275 Aurelianus	457—461 Maiorianus
98—117 Traianus	275—276 Tacitus	461—465 Libius Severus
117—138 Hadrianus	276—282 Probus	467—472 Anthemius
138—161 Antoninus Pius	282—283 Carus	472 Olybrius
161—180 Marcus Aurelius	283—284 } Numerianus i Carinus	473 Glycerius
180—192 Commodus	283—285 } i Carinus	474—475 Iulius Nepos
193 Pertinax i Didius Iulianus	IV. Monarchja absolutna 284—395	475—476 Romulus Augustulus
	284—305 Diocletianus	
	305—306 Constantius I, Chlorus i Galerius	
	306—324 Galerius, Maximinus, Constantinus, Licinius,	

## Życie prywatne.

Podstawą życia rzymskiego była rodzina. Ojciec rodziny (pater familias) sprawował nieograniczoną władzę nad wszystkimi jej członkami. Obywatel nosił dwa imiona: pierwsze, praenomen, oznaczało osobę, drugie, nomen gentile, ród. Od około r. 250 prz. Chr. zaczęto dodawać trzecie imię, cognomen, oznaczające rodzinę. Szereg rodzin tworzył ród. Dzieci uczono w domu lub w szkole. Nauki udzielał zazwyczaj niewolnik. W II. w. przed Chr. uzupełniano wykształcenie nauką języka łacińskiego i greckiego i ćwiczeniami retorycznymi. Zamożniejsza młodzież wyjeżdżała na studia do szkół greckich, do Aten i na Rodos. W 17 r. życia młodzieniec stawał się pełnoletnim, ale dalej pozostawał pod władzą ojca. Dziewczęta, wychodząc zamąż, pozostawały pod władzą ojca lub przechodziły pod władzę męża. Spoistość rodziny rozluźniła się za czasów cesarstwa.

Głównem zajęciem była pierwotnie uprawa roli. Rzemiosła nie cieszyły się wielkiem uznaniem. Synowie wybitnych rodów poświęcali się służbie państwowej. Rozwój państwa dawał nowe możliwości zarobków w handlu i dzierżawie podatków. Poświęcali się temu głównie ekwici. — Wykopaliska w Pompei umożliwiły poznanie rozkładu domów rzymskich. Ośrodkiem było atrium z otworem w środku dachu, compluvium. Do atrium prowadziły vestibulum i ostium z komórką dla

stróża. Poza atrium znajdowały się otwarta sala, tablinum, dziedziniec i ogród; po bokach mniejsze pokoje (alae i triclinia). Zamożni obywatele mieszkali w własnych obszernych domach. Uboga ludność tłoczyła się w wielopiętrowych domach czynszowych, wznoszonych wzdłuż wąskich ulic. — Narodowym strojem obywateli była tunica w kształcie koszuli i zarzucona na nią toga (ob.). Żołnierze nosili płaszcz bez rękawów, sagum. Kobiety nosiły na tunice szatę, spiętą pasem, stola. Za cesarstwa szybko zmieniająca się moda wprowadziła nowy strój. W miejsce materyj wełnianych noszono teraz jedwabne. Po domu noszono sandały (sandalia), na ulicy trzewiki (calcei). Żołnierze nosili buty (caligae).

## Panowanie królów (753—510 przed Chr.).

Tradycyjna data założenia Rzymu 21 kwietnia 753 r., po dziś dzień uroczyście we Włoszech obchodzona, nie przedstawia żadnej wartości historycznej. Wogóle nasze wiadomości o pierwszych pięciu wiekach historii rzymskiej są wielce wątpliwej wartości. Na pewnym gruncie stajemy dopiero w r. 280 przed Chr., kiedy Pyrrus najechał na Italję, a współczesna historjografja grecka zaczęła się interesować dziejami rzymskimi. Szereg późniejszych urządzeń przypisywano rzekomym 7 królom: Romulus, Numa Pompilius, Tullus Hostilius, Ancus Marcius, Tarquinius Priscus, Servius Tullius i Tar-



quinius Superbus. Najprawdopodobniej w VII w. Etruskowie opanowali Rzym, a wyrzucenie ich pod koniec w. VI. łączy się z obaleniem monarchji i nastaniem republiki.

#### Walka stanów i podbój Italji (510—266).

Nowy ustrój ob. wyżej. Zniesienie monarchji osłabiło stanowisko Rzymu, który przejściowo znowu znalazł się pod panowaniem etruskiem (Porsenny). Rychło jednak wzmogła się potęga Rzymian; pobili oni Latynów i zmusili ich do zawarcia przymierza w r. 493. Równocześnie niemal plebejusze wymusili ustanowienie trybunów ludowych zrazu 4, później 10. Około r. 450 przychodzi do kodyfikacji prawa przez decemwirów w prawie XII tablic. Położono w ten sposób kres dowolności prawnej patrycjuszowskich urzędników. Lex Canuleia z r. 445 uznała za prawowite małżeństwa patrycjuszów z plebejuszami (conubium). Pojawia się równocześnie nowy urząd, zastępujący konsulat, tribuni militum consulari potestate, do którego dostęp mieli i plebejusze. Nazewnątrż Rzym podbił etruskie miasto Vei i zwycięsko walczył z Wolskami i Ekwami. W r. 387 spadł na Rzym najazd Gallów. Wojsko rzymskie poniosło klęskę nad rzeką Allją, Gallowie zdobyli i spalili Rzym z wyjątkiem Kapitolu. Rzym prędzej jednak podźwignął się po tej klęsce, niż sąsiednie ludy i wzmocnił jeszcze swą potęgę.

Walka stanów toczyła się dalej. Ustawy z r. 367 (leges Liciniae-Sextiae) miały zmniejszyć długi plebejuszów o zapłacone już procenty i ustalić, że jednym z konsulów musi odtąd zawsze być plebejusz. Faktycznie zasada ta utrwaliła się dopiero od r. 348. Czysto plebejskie kolegium konsularne pojawia się dopiero w r. 172. W r. 356 został po raz pierwszy plebejusz dyktatorem, 351 cenzorem, a 337 pretorem. W r. 300 na mocy lex Ogulnia plebejusze uzyskali dostęp do kolegiów pontyfików i augurów. W r. 286, po rzekomej trzeciej, a w rzeczywistości jedynej historycznie pewnej secesji plebsu z Rzymu, uchwały zgromadzeń tribusowych uzyskały, na mocy lex Hortensia, moc, wiążącą wszystkich obywateli. Walka stanów była zakończona. Tymczasem Rzym poczynił wielkie postępy w Italji. W r. 338 pod panowanie rzymskie dostało się Lacjum, wkrótce później Kampanja. W dwóch wojnach (325—303 i 298—290) zniszczył Rzym potęgę najsilniejszego plemienia italskiego, Samnitów, i stał się w ten sposób panem Italji środkowej. Zaciekle walki toczył jeszcze Rzym z Etruskami i Gallami. Zdobyte na Gallach (Senonach) obszary skonfiskowano i osadzono na nich, jako na ager publicus, obywateli rzymskich, wzmacniając w ten sposób znaczenie plebejskich chłopów. Italję południową podbił Rzym w wojnie z Tarentem (280—272), potężną handlową republiką grecką. Tarentowi pospieszył z pomocą król Epiru, Pyrrus. Zwyciężył on wprawdzie Rzymian pod Herakleją (280) i pod Auskulum (279), ale poniósł klęskę pod Benewentem (275) i opuścił Italję. Tarent padł 272, a ludy italskie, które starały się wyzyskać sposobność do zrzucenia

jarzma rzymskiego, musiały się poddać. 266 cała Italja środkowa i południowa znajdowała się już pod panowaniem rzymskim. Liczne kolonje i drogi miały to panowanie umocnić i zabezpieczyć.

#### Podbój świata przez Rzym (266—133).

Nowe zdobycze poczynił Rzym w walce z Kartaginą (w wojnach punickich), największą wówczas potęgą morską. W pierwszej wojnie punickiej (264—241) opanowali Rzymianie Sycylię, organizując tam pierwszą prowincję, 238, wbrew warunkom pokoju, Sardynję, która wraz z Korsyką utworzyła drugą prowincję. W dwóch wojnach illyryjskich (229 i 219) podbił Rzym wybrzeża Illyriji. Walki z Gallami (225—222) doprowadziły do pozyskania północnej Italji. W drugiej wojnie punickiej (218—201), która toczyła się ze zmiennem szczęściem na terenach Italji, Hiszpanji, Macedonji (pierwsza wojna macedońska), Sycylii i Afryki, zniszczył Rzym potęgę kartagińską i opanował Hiszpanję. Trzecia wojna punicka (149—146) zakończyła się zburzeniem Kartaginy. W międzyczasie odniósł Rzym zwycięstwo w wojnie z Antiochem, królem Syrii (192—189), wzmacniając jego kosztem swych sprzymierzeńców, Rodos i Pergamon. Macedonja została pokonana w 2. i 3. wojnie macedońskiej (200—197 i 171—168), a w r. 147 zamieniona na prowincję. Także na terenie Grecji ugruntował Rzym swe wpływy przez zburzenie Koryntu w r. 146. W ten sposób, raczej wbrew woli senatu, porwanego wirem wypadków, wyrósł Rzym na dominującą potęgę świata starożytnego. Liczne wojny wprowadziły Rzymian w ścisły kontakt z kulturą grecką, poddały ich wpływom idącym ze Wschodu. Zanikała dawna prostota i dyscyplina rzymska. Napływały masy niewolników i zmieniały charakter ludności Italji. Gospodarka stawała się coraz bardziej kapitalistyczna; rozwijała się wielka własność ziemska, chłop ubożał i przenosił się do miasta. Zwęzłała się podstawa rekrutacyjna armji rzymskiej, złożonej głównie z chłopów. Budziła się zawiść socjalna.

#### Wewnętrzne niepokoje i wojny domowe (133—27).

Przeprowadzić gruntowną sanację stosunków — oto był cel, który przyświecał obu Grakchom (ob. Grakchus). Starszy, Tyberjusz, wystąpił jako trybun ludu w r. 133, młodszy, Gajusz, również jako trybun w r. 123 i 122. Gajusz wystąpił z obszerным planem reform. Godził w dominujące stanowisko senatu. Obaj bracia przypłacili swe plany życiem, ale walka wewnętrzna toczyła się dalej.

Attalos III, umierając w r. 133, zapisał Rzymowi swe królestwo, Pergamon. W r. 129 powstała tu nowa prowincja, Asia. Celem uzyskania lądowego połączenia z Hiszpanją podbili Rzymianie pas nadbrzeżny między Alpami i Pirenejami, organizując prowincję Gallia Narbońensis. Nieudolność i przekupność senatorów ujawniła się jaskrawo w wojnie z władcą Numidji w Afryce, Jugurtą (112—105). Zakończył ją dopiero Marjusz, pochodzący z warstwy ekwitów. Marjusz też ochronił Italję przed na-

jazdem Cymbrów i Teutonów. Wewnętrznej jedności Italji omal że nie rozsadziła wojna ze sprzymierzeńcami (*bellum sociale* 90—88). Rzymianie musieli zgodzić się na przyznanie im prawa obywatelstwa rzymskiego. Wkrótce wybuchła pierwsza wojna domowa (88—82). Przywódca partji senatu, Sulla, zwyciężył Marjusa i jego zwolenników, a pokonanych przeciwników wytepił przez proskrypcje (ob. Proskrypcja). Sulla, wybrany przez komicja dyktatorem na czas nieograniczony, starał się ugruntować rządy senatu; 79 wycofał się z życia politycznego, umarł 78. Przewaga senatu niedługo się utrzymała. Obalili ją Pompejusz i Krassus, konsulowie r. 70. Pierwszy zastąpił już był głównie dzięki stłumieniu zaburzeń w Hiszpanji (wojna z Sertorjuszem 80—72), drugi w walce z powstaniem niewolników (73—71). Pompejusz wytepił korsarzy i pokonał Mitrydata, króla Pontu. Rozszerzył panowanie rzymskie na Kretę, Syryję, Cylicję i Pont. Zniechęcony do senatu, ufnego w swe siły po zniweczeniu spisku Katyliny (ob. Katylinia) zawarł z Krassusem i Cezarem pierwszy triumwirat w r. 60 (odnowiony w r. 56). Krassus padł w walce z Partami w r. 53, a między pozostałymi dwoma triumwirami przyszło do walki (druga wojna domowa 49—45). Zwyciężył w niej Cezar, oparty o zasoby zdobytej przez się w l. 58—50 Galji. Próba Cezara zaprowadzenia monarchji w Rzymie zakończyła się jego zamordowaniem w r. 44. Walka o spuściznę po nim doprowadziła poprzez drugi triumwirat Oktawjana (adoptowanego syna Cezara), Antonjusza i Lepida z r. 43 i poprzez wojnę między Oktawjanem a Antonjuszem, po usunięciu Lepida, do triumfu Oktawjana i ostatecznej zagłady republiki. Po śmierci Antonjusza, wspieranego przez królowę Egiptu, Kleopatrę, opanował Oktawjan w r. 30 Egipt, ostatnie niezawisłe państwo w obrębie morza Śródziemnego.

Rzym za pryncypatu (27 przed Chr.—284 po Chr.).

W 27 r. Oktawjan złożył swą władzę w ręce senatu i ludu. Wtedy też nastąpiło legalne ukonstytuowanie nowej formy rządu. Obok senatu stał princeps, jako najwyższy wódz, imperator. Oktawjan otrzymał tytuł Augusta, złączył w swem ręku władzę trybunską i godność najwyższego kapłana. August prowadził politykę pokojową. Dla zabezpieczenia państwa doprowadził granice do Dunaju. Próba podboju Germanów po Łabę doprowadziła do klęski Warusa w lesie Teutoburskim w r. 9 po Chr. i spełzła na niczem.

August przekazał swą władzę swemu pasierbowi, Tyberjuszowi (14—37), który kontynuował umiarkowaną politykę poprzednika, zaprzestał walk z Germanami, pretorjanów ściągnął do warownego obozu pod Rzymem. Wpływ ich na bieg wypadków stawał się coraz silniejszy; zamordowali oni następcę Tyberjusza, Kalligulę (37—41) i wymusili na senacie wybór Klaudjusza na cesarza (41—54). Dominujący wpływ wywierali na Klaudjusza wyzwolęncy i jego żony. Za jego panowania podbili

Rzymianie Mauretanię i część Brytanji. Na Neronie (54—68), osławionym przez swe okrucieństwo i dziwactwa artystyczne, wygasł julijsko-klaudyjski ród cesarzy, zapoczątkowany przez Augusta. Po dłuższych walkach wewnętrznych dostał się na tron Wespazjan (69—79), rozpoczynając dynastję Flawjuszów. Na te czasy przypada powstanie żydowskie i zburzenie Jerozolimy w r. 70 przez syna Wespazjana, Tytusa. Zarówno Wespazjan jak i Tytus (79—81) dbali o wewnętrzną rozbudowę państwa. Na młodszym bracie Tytusa, Domicyjanie (81—96) wygasł ród Flawjuszów. Z wybranym z łona senatu Nerwą (96—98) rozpoczyna się złoty wiek cesarstwa (96—180). Przez tron rzymski przesuwają się szereg wybitnych władców, z których każdy był adoptowanym synem swego poprzednika. Trajan (98—117) podbił Dację, Armenję, Asyryję i Mezopotamię aż po zatokę Perską. Ze zdobyczy tych, z wyjątkiem Dacji, zrezygnował Hadrian (117—138), poświęcając swe siły pracy wewnątrz państwa, które zwiędziało w nieustannych podróżach. Zupełny niemal pokój zapanał w kosmopolitycznym cesarstwie rzymskim za Antonina Piusa (138—161). Za Marka Aurelego (161—180), filozofa na tronie cesarskim, poczęli napierać na państwo rzymskie Germanowie. Syn i następca jego, Kommodus (180—192), przypominający najgorszych cesarzy, zginął zamordowany. Wewnętrznemu zamętowi, który nastąpił po jego śmierci, położył kres Septimjusz Sewerus (193—211). Opierając się o armję, a usuwając na dalszy plan senat, wprowadził absolutyzm wojskowy. Nadanie obywatelstwa przez syna jego Karakallę w r. 212 wszystkim wolnym mieszkańcom cesarstwa było dowodem zniwelowania różnic w państwie. Trudno jednak było utrzymać jedność i całość tego państwa wobec rozszalałego żołdactwa nawewnątrz i wobec ataków ludów germańskich i nowo powstałego państwa perskiego Sassanidów z zewnątrz. Władcy na tronie zmieniali się coraz szybciej, państwo rozprzegało się coraz bardziej. Jedność całego cesarstwa przywrócił wreszcie Aurelijan (270—275), a nowe formy organizacyjne nadał mu Dioklecjan.

Monarchja absolutna (dominat).

Dioklecjan (284—305) zorganizował monarchję absolutną według wzorów wschodnich. Wprowadził szeroko rozgałęzioną biurokrację i oddzielił zarząd wojskowy od cywilnego. Chcąc uchronić państwo od wstrząsów przy zmianie tronu, dobrał sobie na współregenta (drugiego Augusta) Maksymjana i zamianował równocześnie dwu następców z tytułem Cezarów. Po 20 latach Cezarowie mieli wejść na miejsce ustępujących Augustów i zamianować nowych następców. System ten nie przetrwał Dioklecjana, a z walk, jakie rozgorzały po jego ustąpieniu, wyszedł zwycięsko Konstantyn Wielki i zjednoczył zpowrotem w jednym ręku całe państwo (324—337). Religji chrześcijańskiej przyznał wolność i równouprawnienie edyktem medjolańskim z r. 313. Dla usunięcia sporów wśród chrześcijan zwołał pierwszy so-

bór powszechny do Nicei w r. 325. Stolicę państwa przeniósł 330 do zbudowanego na miejsce starego Bizancjum Konstantynopola. Oprzed państwo zpowrotem o pogaństwo spróbował Julian Apostata (361—363), ale próba się nie udała i religja chrześcijańska odzyskała swe prawa. Pojawienie się Hunnów w Europie w r. 375 wywołało wędrowkę ludów. Ażeby ją powstrzymać, zdecydował się ostatni władca całego państwa rzymskiego Teodozjusz Wielki (378—395) na osiedlenie w obrębie cesarstwa ludów germańskich. Po jego śmierci w r. 395 rozpadło się państwo rzymskie ostatecznie na cesarstwo wschodniorzymskie, ze stolicą w Konstantynopolu, i zachodniorzymskie, ze stolicą zrazu w Medjolanie, później w Rawennie. Cesarze zachodnio-rzymscy nie mieli już dość sił, by powstrzymać napór Germanów. Wyzgotowie pod wodzą Alaryka zdobyli Rzym, później opanowali południową Gallję i Hiszpanję; Brytanję poczęły podbijać plemiona Anglów i Sasów; w Afryce osiedlili się Wandalowie, którzy 455 w straszliwy sposób spustoszyli Rzym. Wreszcie 476 Odowaker, wódz wojsk germańskich, usunął z tronu ostatniego cesarza, Romulusa, i ogłosił się królem Italji. Cesarstwo zachodnio-rzymskie upadło ostatecznie.

**Literatura.** Mommsen, *Römische Geschichte* t. I—III i V. Tekst niezmienny od drugiego wydania 1856/7. E. Pais, *Storia critica di Roma* (do Pyrrusa), 5 t., 1913/20. De Sanctis, *Storia dei Romani* (do r. 168 przed Chr.), 5 t., 1907/23. Dessau, *Geschichte der römischen Kaiserzeit* do r. 69), 3 t., 1924/1930.

**Rzymskie prawo.** Najstarsze prawo rzymskie jest prawem zwyczajowem, pełnem elementów religijnych; stróżami jego byli kapłani. *Leges regiae* polegają na obyczajach ludowych i zwyczajach kapłańskich. Pierwsze dzieło ustawodawcze, uchwalone mimo oporu patrycjuszów, to *leges duodecim tabularum*, prawo dwunastu tablic (452—459 przed Chr.), z których resztki utrzymały się. Zawierały one częściowo prawo prywatne, częściowo publiczne, później były uzupełniane i łagodzone. Dalszem źródłem prawa to działalność pretorów. W prawie pretorskiem, w przeciwieństwie do prawa Kwirytów (obywateli rzymskich), podniesiono znaczenie *ius gentium* (prawa nie-Rzymian), które powstało jako następstwo stosunków z nie-Rzymianami. Ustawodawstwo wykonywał zrazu cały naród w komisjach centurjalnych, a od 286 prz. Chr. również lud (plebs) w t. zw. „*comitia tributa*“. Edykt pretorski przeredagowano za Hadrjana (132 po Chr.). Obok uchwał senatu, w których się już silnie zaznacza wola cesarska, uzyskują moc prawa rozporządzenia cesarskie (*decreta*, *edicta*, *mandata*, *rescripta*). Do Dioklecjana był rozwój naukowy prawa rzymskiego dziełem wybitnych prawników (Prokuljanie, Sabinianie, Papinjan, Ulpjan); najwybitniejsi z pomiędzy nich otrzymali prawo udzielania opinij prawnych (*responsa*), wiążących sędziów „*ex auctoritate principis*“ (z upoważnienia cesarza). Z rozlicznych wyjątków, przyjętych do *Digestów* (ob.

*Corpus iuris*), utrzymały się szczególnie „*Institutiones*“ Gajusa, oraz części z Paulusa i Ulpjana. Po kodeksie Teodozjańskim (zbiór konstytucyj cesarskich 438 r.), ujęto cały materiał prawa w kodeksie Justyniańskim (527—565), połączonym w „*Corpus iuris civilis*“ (ob. *Corpus iuris*). Ta olbrzymia kodyfikacja oddziaływała długie wieki na rozwój prawa w Europie, które to prawo kształtowało się pod wpływem prawa rzymskiego, już biorąc z niego wzór, już też uzupełniając brakujące przepisy przepisami prawa rzymskiego. Była to tak zwana „receptja“ prawa rzymskiego, dokonywana z końcem średniowiecza i początkiem nowszych czasów przez praktykę jurystów. W Niemczech miało rz. p. moc posiłkową przez szereg wieków, a formalnie zniósł jego moc obowiązującą dopiero kodeks prawa cywilnego (1900). — Naukowo zajmowała się prawem rzymskiem szkoła w Bolonji (XIV—XV. w.), później w XVI. w. szkoła francuska, a mianowicie Cujacius i Donellus, w Niderlandach kwitła nauka pr. rz. w w. XVII. i XVIII., a szczególnie zajęła się niem szkoła historyczna w XIX. w. w Niemczech (Savigny).



Herb papieski.

Na tarczy każdy papież umieszcza swój herb rodzinny.

**Rzymsko-katolicki kościół.** Nazwy tej używa się dla odróżnienia od innych kościołów, np. prawosławnego, protestanckich, oraz dla zadookumentowania, że cechą charakterystyczną tego kościoła chrześcijańskiego jest jego rzymskość, t. j. związanie z Rzymem, jako stolicą Piotra i jego prawomocnych następców — papieżów. Dzisiaj istnieje dążność, aby nacisk kłaść raczej na sam k a t o l i c y z m bez dodatku: „rzymski“ i podkreślać przede wszystkim powszechność kościoła, jako jego najwybitniejszą właściwość. Głową widzialną kościoła katolickiego jest namiestnik Chrystusa i następcą św. Piotra, papież. Językiem urzędowym jest łacina. Źródłem nauki jest objawienie Chrystusa, zawarte w Piśmie św. i tradycji; w objawieniu tem nie może Kościół nic zmienić, ma tylko prawo wyjaśniać je i tłumaczyć autorytatywnie i ostatecznie. W tej dziedzinie jest Kościół w orzeczeniach soborów i papieżów, o ile mówią *ex cathedra*, nieomylny. Nieomylność więc Kościoła (papieża) nie obejmuje innych dziedzin, prócz religijnej i moralnej, zawartej w objawieniu Chrystusa. — Władza przekazana Kościo-

## Stroje liturgiczne kościoła rzyms.-katolickiego



1. Ministrant w stroju liturgicznym.



2. Kapłan w sutannie przepasanej pasem i w birecie.



3. Kapłan w komży, ze stulą w czasie nabożeństwa nieuroczystego.



4. Kapłan w komży, ze stulą, w birecie i w kapie; strój używany przy naboż. uroczystych.



5. Kapłan ubrany do mszy św. w albę i ornat, w rękach kielich nakryty welonem i bursą.



6. Biskup w sutannie i płaszczu. Strój codzienny.



7. Biskup w stroju pontyfikalnym: alba, tunika, ornat, infuła, laska pasterska.



8. Biskup w kapie; przy bierzmowaniu.



9. Strój kardynała: Cappa magna.

łowi rz.-kat. przez Chrystusa jest potrójna: nauczycielska, kapłańska i królewska. Na mocy tej władzy K. uczy i szerzy znajomość religii, szafuje łaską zapomocą rozdawnictwa sakramentów oraz ofiary mszy św., wreszcie ustanawia prawa i obwarowuje ich wykonywanie karami. Centralnym punktem czci religijnej w Kościele jest bóstwo Chrystusa.

Kult został wyposażony w formy różnolite, bogate i przemawiające do wyobraźni. Liturgia tworzy z nich dwa działy: obrzędy (ryty) i ceremonie. Ogniskiem centralnym kultu jest ofiara mszy. Materiałem, którym kult się posługuje, są: chleb, wino, woda, oliwa, światło (świece woskowe), sól, popiół, kadzidło. Do uzewnętrznienia kultu w sposób uroczysty potrzeba: 1. właściwych szat liturgicznych, t. zw. paramentów, i 2. sprzętów liturgicznych (naczynia, obrazy i t. d.). Rzeczą w liturgji najważniejszą jest ołtarz z tabernakulum. Chociaż językiem obrzędowym jest łacina, dopuszczone

są języki narodowe przy obrzędach chrztu, ślubu, pogrzebu, oraz przy odmawianiu lub śpiewaniu publicznych modłów (np. różaniec, litanje, nieszpory, droga krzyżowa). Urzędowa muzyka liturgiczna kościoła jest łacińska. Charakter liturgiczny każdego dnia w roku kościelnym oznaczony jest t. zw. directorium (wykaz wszystkich świąt, rodzaj kalendarza). Wykonawcą liturgji jest hierarchja wyższe, jest zobowiązany do celibatu. Podstawą propagandy są liczne zakony i zgromadzenia religijne.

Tereny działalności K. dzieli się na: I. Provinciae Sedis Apostolicae (provincje Stolicy Apost.) i II. Terrae Missionis (ziemie misyjne). Na prowincje podzielone są państwa europejskie (z wyjątkiem państw skandynewskich, części pñ. Niemiec i krajów bałkańskich), Stany Zjedn. A. Pñ., Kanada, Meksyk, Środk. i Płd. Ameryka, Alger, Filipiny i Goa; nadto patriarchaty wsch. wszystkich ob-

rządów. O rozmiarze działalności K. świadczy statystyka z r. 1928, wykazująca istnienie: 1073 biskupstw obrządku łącz., 91 obrządku wschodniego, 600 biskupstw tytularnych, 39 opactw samoistnych, 9 administracji apostołskich, 219 apostołskich wikariatów i 96 apost. prefektur. Biskupstw obrządku łącz. znajduje się: w Europie 629 (t. j. 123 arcybiskupstw i 506 biskupstw), w Afryce 13, w Ameryce 345, Azji 52, Oceanji 34. — Por. też art. Kościół, Papież.

**Rzymu król**, ob. Reichstadzki książę.

**Rzyszczew** (Rzyszczów), wieś na Ukrainie, w okręgu Kijów, nad Dnieprem z 8.547 mieszk. oraz przemysłem cukrowniczym, drzewnym i żelaznym.

**Rzyszczewski Leon**, historyk pol., (1813—1882), współredaktor „Biblioteki Warszawskiej”, wraz z Muczkowskim przygotował wydanie „Kodeksu dyplomatycznego Polski” (1847—1858, 3 t.), nadto ogłosił parę prac historycznych.

**Rzew**, miasto w gub. Twer (Rosja), nad rz. Wołgą z 24.843 mieszk., żegluga rzeczna, przemysłem i handlem. Stary ten gród, należał w połowie XII. w. do ks. smoleńskiego, od 1225 był stolicą udzielnego księstwa, później należał chwilowo do Litwy, a od końca XV. w. do Moskwy. W wojnach Polski z Moskwą w końcu XVI. i pocz. XVII. w. odgrywał R. znaczną rolę.

## S.

**S**, 22 litera alfabetu polskiego, służąca na oznaczenie spółgłoski szczelinyowej, bezdźwięcznej, przedniojęzykowo-żelowej. W bibliografii s. = strona. — **S** (ang. South), południe. — **S**, zamiast liczb: w języku łącz.: s = 90, S = 90000. — Na monetach, pomnikach, w rękopisach i t. p. **S** lub **s** = Sacer, Sanctus, Senatus, Sextus, signavit, sive lub seu. — Na receptach **S** (**s**) zwykle = sumatur (należy wziąć) lub signetur (signa; należy oznaczyć), rzadziej = Sirupus (sirupus, syrop) lub Semen (semen, nasienie). — Na zegarach angielskich **S** = slower (wolniej), w przeciwieństwie do **F** = faster (szybciej). — W krajach z ang. monetami **s** = shilling, w Austrii **S** = Schilling. — W muzyce **S** = segno. — W matematyce  $\Sigma$  (grec., sigma) = suma. — W chemii symbol 1 atomu siarki.

**Sa**, Salvador Correia de, wódz portugalski, (1594—1688), wydarł 1648 Holendrom Angolę, założył 1631 Rio de Janeiro.

**Sa** = summa (łac.), suma.

**Saâ** (z arab., „mierzyć”), miara pojemności w Afryce pñ.

**Sa'adi** (Saadi) Szeich Musslih ed-din (albo Muszerrif ed-din), najwybitniejszy perski poeta dydaktyczny i najpopularniejszy poeta Wschodu, (1184—1283), zwiedził niemal cały Wschód mahometański wraz z Indjami i Marokkiem, resztę życia spędził w Sziraz. W ławie, popularnej formie, prozą i wierszem, po persku i częściowo po arabsku pisał liczne, przeważnie dydaktyczne utwory. Pod pogodnym poglądem na świat często ukrywa się w jego twórczości mistycyzm. Główne dzieła: „Büstān” („Ogród”), zbiór moralistycznych opowiadań wierszem, i „Gulistān” („Ogród różany”), opowiadania prozą z wstawkami wierszowaniami. Pierwsze europ. wydanie „Gulistānu” w języku perskim z przekładem łacińskim w r. 1651, następnie liczne przekłady na różne języki, najdawniejszy z tych przekładów polski Samuela Otwinowskiego z l. 1610—1625, ale wydany dopiero w r. 1879, późniejszy przekład Wojciecha Kazimirskiego (1876).

**Saadja** (S. Gaon) ben Joseph, słynny rabin, (892—942), rektor akademii w Surze (Babilonia), przetłumaczył St. Test. na jęz. arabski,

ulożył nakazy religijne w system i ustalił porządek modłów. Najwybitniejszym jego (po arab. napisaniem) dziełem jest „Kitab al-Amānat wal Itikadat” (Religie i dogmaty). Dzieła jego wydał J. Derenbourg, 1893—7, 5 t.

**Saadullah Pasza**, dyplomata turecki, (1838—1891), 1877 ambasador w Berlinie, reprezentował Turcję na kongresie 1878, od 1883 ambasador w Wiedniu.

**Saalach**, lewoboczny dopływ Salzachu, długi 104 km. Wypływa z Alp Kitzbühlerskich i uchodzi w Bawarii pod Freilassing.

**Saalburg**, ruiny rzymskiej warowni w górach Taunus (wpobliżu kąpieliska Homburg [Niemcy]), odkopanej w l. 1871—1914 i odbudowanej.

**Saale**, ob. Sala.

**Saalfeld**, miasto okręg. w Turynji (Niemcy), przy kolei: Lipsk—Probstzella z 17.960 mieszk. Posiada szereg zabytkowych budowli z XIV—XVII. w. i znaczny przemysł (fabr. maszyn, drutu, wyrobów aluminiowych, farb, wyrobów tkackich i i.). Wpobliżu Bad Sommerstein, wspaniałe groty Saalfeldzkie i jaskinia Huberta. 1680—99 tworzył S. osobne księstwo.

**Saane**, ob. Sarine.

**Saar**, ob. Saara.

**Saar Ferdinand von**, pisarz austrijski, (1833—1906), pisał poezje, dramaty i zwłaszcza opowieści z życia wiedeńskiego: „Novellen aus Österreich” (1877), „Schicksale” (1888), „Frauenbilder” (1892), „Herbstreigen” (1897), „Camera obscura” (1901), „Tragik des Lebens” (1906) i i. Wyd. zbior. 1908, 12 t.

**Saara** (franc. la Sarre, niem. Saar), prawoboczny dopływ Mozeli, długi 246 km. Wypływa jako Czerwona i Biała S. w pñ. Wogezach, przepływa przez Lotaryngję (Francja), pod Saarbrücken, Saarlouis i Saarburiem, uchodzi w Nadrenji (Niemcy) pod Konz, żeglowna na 120 km. Od Saarlouis jest S. na 54 km skanalizowana aż po Saargemünd, gdzie łączy się z kanałem Saarskim, który znów prowadzi do kanału Marno-reńskiego. Długi 63 km, dla okrętów do 290 tonn.

**Saarbrücken**, stolica okręgu Saary (do 1919 w Nadrenji) nad skanalizowaną Saarą, przy kolei: Trewir—Saargemünd ze 127.455 mieszk. Posiada kilka starych kościołów, znaczny prze-

mysł (żelazny, stalowy, walcownie, fabr. maszyn, huty szkła, przemysł chemiczny, azbestowy, cementowy, skórnny, tytoniowy i i.) i handel. W l. 999—1381 należało S. do bisk. Metz, później do ks. Nassau, a po 1815 do Francji. W 1909 wcielono do miasta miejscowości Sankt Johann i Malstatt-Burbach.

**Saare**, estońska nazwa Ozylii.

**Saargebiet**, ob. Saary okręg.

**Saargemünd**, ob. Sarreguemines.

**Saarlouis**, miasto powiat. w okręgu Saary, nad rz. Saarą, przy kolei: Saarbrücken—Trewir z 16.582 mieszk. oraz znacznym przemysłem.

**Saary okręg** (franc. Territoire de la Sarre, La Sarre; niem. Saargebiet), obszar, będący pod zarządem Ligi Narodów, wydzielony z części Nadrenji i Palatynatu Reńskiego (Niemcy) w pokoju wersalskim, celem zapewnienia Francji kopalń węgla zagłębia Saary (ob.), jako odszkodowania za zniszczone przez Niemców w czasie wojny światowej kopalnie węgla w pñ.-wsch. Francji. W 1935 ma się odbyć plebiscyt ludności, na podstawie którego Liga Narodów rozstrzygnie o późniejszej przynależności okręgu S. Posiada on 1910 km<sup>2</sup> i 786.098 mieszk., przeważnie Niemców.

Kraj jest pagórkowaty, zbudowany z utworów formacji węglowej, porfirów, melafirów, pstrych piaskowców i wapienia muszlowego. Główną rzeką jest Saara. Role zajmują 763,6 ha, lasy 590,2 ha, łąki i pastwiska 333,7 ha, ogrody 42,8 ha. Okręg S. jest jednym z największych obszarów przemysłowych środk. Europy, posiada ogromny przemysł hutniczy, żelazny, stalowy, ceramiczny, szklany i chemiczny. W 1927 pracowało tu 191.492 robotników, z tego w górnictwie 77.000, produkcja roczna surówki wynosiła 1.771.000 tonn, surowej stali 1.895.000 tonn, koksu 262.000 tonn, teru 109.244 tonn, benzolu 32.097 tonn, amoniaku 27.828 tonn.

Zarządza S. komisja, złożona z 5 przez Ligę Narodów wyznaczonych i przed nią odpowiedzialnych członków, wśród nich jednego tubylca, oraz z doradczej Rady Krajowej. Okręg S. leży w obrębie francuskich granic celnych, do Francji również należy zarząd górnictwa. Ustawową monetą jest frank francuski. Natomiast szkolnictwo i sądownictwo należy do kompetencji komisji międzynarodowej. Stolicą kraju jest Sa a a r b r ü c k e n, inne większe miasta: Neunkirchen, Völklingen, Dudweiler, Sankt Ingbert, Sulzbach, Püttlingen i Saarlouis.

**Saary zagłębie**, obszar po obu brzegach Saary w Lotaryngji (Francja) oraz w okręgu Saary (ob.), na którym występuje produktywny węgiel. Zapasy węgla w tym zagłębiu (do 1500 m głębokości) oblicza się na 12.200 milionów tonn. Bogate pokłady węgla umożliwiły rozwój przemysłu żelaznego, szklanego i ceramicznego. W 1913 wydobyto 13.216.000 tonn, w 1928: 13.107.000 tonn węgla. Rozwój przemysłu umożliwia bliskość bogatych pokładów żelaza w Lotaryngji.

**Saavedra**, 1. Cornelio, wódz argentyński, (1760—1829), bronił 1806 Montevideo przeciw Anglikom, 1810 przez parę miesięcy kierował rządem, 1816—21 szef sztabu generalnego.

2. Bautista, polityk boliwijski, ur. 1870, prof.

prawa karnego w La Paz, jako minister oświecenia (1910) scentralizował uniwersytety i nadzór szkolny, 1921—25 prezydent republiki, następnie poseł w Hadze.

3. hiszp. poeta, ob. Cervantes Saavedra.

4. Rivas de, hiszpań. pis., ob. Rivas 1. i 2.

**Saavedra y Fajardo** Diego de, hiszpański polityk i pisarz, (1584—1648), zajmował szereg stanowisk dyplomatycznych, napisał dzieło o pojęciu chrześcijańskiego władcy („Idea de un príncipe político cristiano“ 1640), oraz „República literaria“ (1670).

**Saaz**, ob. Żatec.

**Saba** (hebr. Szeba), kraina w pñd. Arabji ze stolicą M a r i a b a (obecnie Mârib).

**Saba**, holenderska wyspa w Małych Antylach, na pñn.-zach. od Sankt Eustatius, wulkaniczna skała (860 m wys.) z 13 km<sup>2</sup> i 1.494 mieszk. i pokładami siarki.

**Sabac**, stolica okręgu Podrinje (Jugosławja), na zach. od Belgradu, nad rz. Sawą z 11.969 mieszk., młynami, browarami i handlem. Twierdzę S., zbudowaną 1470 przez Turków, zburzył 1475 Maciej Korwin, zdobył 1521 Soliman II., a 1788 Austriacy.

**Sabadell**, miasto okręg. w prow. Barcelona (Hiszpanja), przy kolei: Barcelona—Saragossa z 36.030 mieszk., przemysłem tkackim, papierowym, skórnym i spirytusowym.

**Sabadilla** Brandt. (k i c h a w i e c), roślina cebulkowa z rodziny Colchicaceae, ma liście podobne do traw, wielokwiatowy kłos, rośnie w pñn. i środkowej Ameryce. S. officinalis Brandt. o 1 m kwiatostanie, kwiaty żółte, także hodowana, dostarcza owoców (Fructus sabadilla), używanych do wyrobu weratryny, alkaloidu, który ma zastosowanie w lecznictwie.

**Sabaki**, rzeka w kolonii Kenia (Afryka wsch.). Wypływa jako Athi z gór Aberdare, między Kenią i Kilimandżaro, uchodzi na pñn. od Melindy. W porze deszczowej żeglowna na przestrzeni 75 km.

**Sabal Adams**. (s a b a l, w a c h l a r z o w i e c), palma krzewiasta lub drzewiasta o dużych, wachlarzowych liściach, drobnych kwiatach, rośnie od Wenezueli po Antyle. S. palmetto R. et S. dostarcza drzewa na okręty, z liści wyrabia się trwałe lekkie kapelusze (sombros). Niektóre gatunki hodowane w Europie jako palmy pokojowe.

**Sabała-Krzepkowski** Jaśko, góral z Zakopanego, um. 1896, przewodnik tatrzański, słynny z gry na gęślach oraz baśni, legend i opowiadań, których wiele przedostało się do czasopism etnograficznych i in.

**Saban** (pług stepowy), rodzaj pługa drewnianego, używanego dawniej na wsch. Słowiańszczyźnie i w Turcji.

**Sabandza**, jezioro w pñn. Azji Mniejszej, nieopodal morza Marmara z 60 km<sup>2</sup> pow.

**Sabara**, miasto w stanie Minas Geraes (Brazylja), nieopodal Bello Horizonte, nad ujściem rzeki S. do Rio das Velhas z 18.495 mieszk. Wpobliżu kopalnie złota Morro velho.

**Sabat** (hebr. „szabat“, „dzień odpoczynku“), 7-my dzień tygodnia u Żydów, obchodzony modlitwą i uroczystością domową. Religja zakazuje w dniu tym wszelkiej pracy.

**Sabatarjanie**, ob. Sabatnicy.

**Sabatier** Pierre Justin, numizmatyk franc., (1792—1869), napisał: „Iconographie de 5000 médailles romaines, byzantines et celtibériennes“ (1847), „Description des médaillons contorniates“ (1860—61), „Description générale des monnaies byzantines“ (1862, 2 t.) i in.

2. Auguste, franc. teolog, (1839—1901), przedstawiciel symbolofideizmu, nap.: „L'apôtre Paul“ (1887), „Essai d'une théologie critique de la connaissance religieuse“ (1893), „Les religions d'autorité et la religion de l'esprit“ (1904) i in.

3. Paul, chemik franc., ur. 1854, przeprowadził badania nad hydrowaniem związków organicznych w obecności katalizatorów, jak drobno sproszkowanego żelaza, miedzi, kobaltu, a zwłaszcza niklu. W ten sposób zdołał przeprowadzić tlenek węgla w metan, nienasycone węglowodory i kwasy w odpowiednie związki nasycone, benzol w cykloheksan i t. d. Napisał: „La catalyse en chimie organique“ (1913). W r. 1912 otrzymał wraz z Grignardem nagrodę Nobla.

4. Paul, franc. teolog i historyk, (1858), znany przedewszystkiem jako autor „Vie de saint François d'Assise“ (1894), mającego mnóstwo wydań (1912 czterdzieste); dzieło to jest od 1904 na indeksie, wywarło jednak wielki, epokowy wpływ na studia franciszkańskie.

**Sabatnicy**, **sabatowcy**, sekciarze chrześcijańscy, święcący zamiast niedzieli sabat i nawracający do Starego Testamentu. W Anglii byli to Neoizraelici, w Rosji Subbotniki. Jest to odłam adwentystów i baptystów.

**Sabatowicz** Jan, rytownik polski pierwszej połowy XVII. w. Znane portrety jego rylca: Seb. i Pawła Wolskich, Jana i Ewy Kochanowskich, Z. Owadowskiej, Lwa Piotra Dunina i i.

**Sabaudja** (franc. Savoie, włosk. Savoia), dawniej księstwo, następnie część królestwa Sardynji, została 1860 odstąpiona Francji i tworzy dziś departamenty Savoie i Haut-Savoie (ob.). — W źródłach IV. w. po Chr. występuje jako część Galji rzymskiej. 532 podbita przez Franków, 879 weszła w skład państwa Burgundów. 1032 dostała się pod panowanie królów niemieckich. Panująca wówczas w S. dynastia, od której wywodzi się dzisiejszy dom królewski we Włoszech, związała się 1050 przez małżeństwo z margrabią Turynu, przez co rozciągnęła swe dzierżawę do Włoch. 1311 otrzymała tytuł księżat Rzeszy, 1388 uzyskała miasto i hrabstwo Nizy. Ks. Amadeusz VIII. był 1139—49 papieżem z ramienia soboru bazylejskiego. W XVI. i XVII. w. prowadzili władcy S. liczne wojny. Wiktor Amadeusz brał udział w koalicjach przeciw Ludwikowi XIV., zaco w pokoju utrechkim (1713) rozszerzył swe granice od strony Francji, od cesarza zaś i ze spuścizny hiszpańskiej otrzymał Montferrat, części ks. medjolańskiego i Sycylję z tytułem królewskim. W traktacie londyńskim 1720 zamienił Sycylję na Sardynję. Odąd tworzy S. część królestwa sardyńskiego.

**Sabaudja** (franc. Savoie), departament w płd.-wsch. Francji, obejmujący płd. część dawnego ks. sabaudzkiego, ma 6.188 km<sup>2</sup> i 231.210 mieszk. Stolicą jest Chambéry.

**Sabaudja Górna**, ob. Haute-Savoie.

**Sabbas**, święty chrześcijański, (439—532), przeciwnik monofizytów.

**Sabbatai C'wi**, żyd. „mesjasz“ i kabalista, (1626—1676), ogłosił się mesjaszem w nielicznym zrazu gronie, zwalczany przez rabinów w Smyrnie, zyskał podczas swych podróży do Jerozolimy i Egiptu wielu zwolenników. Uwięziony przez rząd turecki, przeszedł na wiarę mahometańską. Skoro nanowo wystąpił w roli mesjasza, skazano go na wygnanie do Dulcigno. — S. zapoczątkował wśród Żydów wschodnich ruch, zw. sabbataizm, a w XVIII. wieku chasydym (ob.) i sektę Frankistów (ob. Frank Jakób Józef).

**Sabbioncello**, jugosłow. Pelješac, półwysp w Dalmacji (od 1920 jugosłow.), 65 km dług., 4—8 km szer., górzysty. Stolicą Orebić.

**Sabejczycy**, starożytny lud w płd. Arabji; w VIII w. prz. Chr. płacili daninę Asyryjczykom, zajmowali się handlem pomiędzy Indjami, Etopją i krajami północnymi, zabytki ich budowl i świadczą o wysokiej kulturze. Państwo S. poczęło się chylić ku upadkowi od czasu zastąpienia drogi karawanowej morską dokoła Arabji, ok. 200 po Chr. zostało zniszczonem przez Himjarów.

**Sabeljusz**, teolog staro-chrześcijański, ob. Monarchjanie.

**Sabellius**, właśc. Marcantonio Coccio, humanista, (1436—1506), profesor i bibliotekarz w Wenecji, autor dzieł historycznych na modłę starożytną, wydawca dziejopisów łacińskich i poeta. „Opera omnia“ (1502).

**Sabellowie**, ob. Sabinowie.

**Sabija**, stolica księstwa Asir (ob.), z 20.000 mieszk.

**Sabijczycy**, ob. Mandejczycy.

**Sabina**, chrześcijanka, święta, patronka gospodyń, męczenniczka ok. 126.

**Sabina** Karol, poeta czeski, (1813—1877), autor libret do oper Smetany, „Poezjy“, powieści „Na pustyni“, dramatu „Czarna róża“ i i.

**Sabine**, rzeka w płn. Ameryce, długa 800 km. Wypływa w płn.-wsch. Texasie, tworzy granicę tego stanu od Luizjany i uchodzi przez S. Lake do zatoki Meksykańskiej.

**Sabine**, wysepka u wsch. wybrzeży Grenlandji pod 74° 32' szer. płn. i 18° 19' dług. zach.

**Sabini**, **Monti**, ob. Sabińskie góry.

**Sabinianus**, papież od 13. września 604 do 22 lutego 606.

**Sabinjanie**, szkoła rzymskich prawników, założona za czasów Augusta przez Ateiusa Capito, a wywodząca swą nazwę od Massuriusa Sabinusa (ob.). S. byli przeciwnikami prokulejanów (ob. Labeo).

**Sabinowie**, indoeuropejski lud środkowej Italji. Uchodzili w starożytności wraz z Sabellami za protoplastów szczepów środkowo-italjskich, łącznie z Samnitami. Pierwotne ich siedziby były w okolicy Reate i Amiternum, potem zajęli obszary po rz. Liris, Anio i Tybr; (podanie o porwaniu Sabine, ob. Romulus i Remus). Częścią już wcześniej przymierzeni z Rzymianami, częścią podbili 290 przed Chr., otrzymali 268 wzgl. 88 prawo obywatelstwa.

**Sabinum**, posiadłość ziemska poety Horacjusza w kraju Sabinów, 20 km na płn. od Tibur (Tivoli), w dolinie dzis. Licenzy.

**Sabinus** Massurius, rzymski prawnik (I. w. po Chr.), najważniejszy przedstawiciel szkoły sabinjanów. Napisał dzieło „De jure civili“.

**Sabiński** Juljan, patryjota i pamiętnikarz pol., (ok. 1797—1869), wolnomularz, uczestnik powstania listopad., po kapitulacji Zamościa więziony do r. 1832, w l. 1838—58 na wygnaniu na Syberji za udział w sprawie Konarskiego, ponownie zesłany w r. 1861. Napisał ważny „Dziennik mojej niewoli i wygnania od r. 1838 do 1857“ (rękopis w zbiorach raperswilkich).

**Sabińskie góry** (włos. Monti Sabini), łańcuch subapeniński na zach. od Abruzzów, między Tybrem (na zach.) a Salto i Lizi (na wsch.), zbudowany z wapieni kredowych, wysoki do 2.156 m (Monte Viglio). Kolej: Rzym—Avezzano przechodzi pod S. tunelem długim 4,9 km.

**Sabipokoma**, główne plemię Indian Takana (Boliwja).

**Sable Island** („piaszczysta wyspa“), niska wyspa u wybrzeży Nowej Szkocji, należąca do Kanady.

**Sables-d'Olonne, Les**, miasto okręg. w Wandei (Francja) nad Atlantykiem z 13.387 mieszk. i rybołówstwem. Kąpiele morskie.

**Sabotaż**, złośliwe uszkodzenie maszyn, urządzeń fabrycznych, towarów i t. d., względnie dezorganizowanie procesu produkcyjnego, jako środek walki społecznej i politycznej. S. jest karany szczególnie ostro w ustawodawstwie sowieckim. — W znaczeniu przenośnym: świadome działanie na szkodę drugiej osoby, jakiejś akcji i t. p.

**Sabotino, Monte**, grzbiet górski (506 m) na zach. brzegu rz. Isonza, na płn. od Gorycji; tu toczyły się w listopadzie 1915, sierpniu 1916 i październiku 1917 zacięte walki austriacko-włoskie.

**Saboty**, buciki drewniane z jednego kawałka drzewa, noszone przez lud płn. Francji, Belgji, Holandji, Saksonji i i.

**Sabowski** Władysław (pseud. Wołodyskiab), powieściopisarz pol., (1837—88), uczestnik powstania styczniowego, wydał m. i. poezje „Ziarna i plewy“ (1860), poemat „Pan Edward“ (1869), z licznych powieści najlepsza i najwięcej znana „Nad poziomym“ (1887 i później), nadto: „Rodzina Orskich“ (1869), „Po niewczasie“ (1869), „Pod jednym dachem“ (1871), „Kręte drogi“ (1871), „Intrygant“ (1876), „Grześ“ (1884), „Na paryskim bruku“ (1886) i i.

**Saccardo** Pietro Andrea, włoski botanik, (1845—1920), prof. w Padwie, zajmował się głównie grzybami. Najważniejsze jego dzieło: „Sylloge fungorum omnium hucusque cognitorum“ (1882—1906, 18 t).

**Saccati Fratres**, (łac., także Boni homines, włosk. Sacchetti), bractwo pokutnicze, powstałe w Hiszpanji w XIII. w.

**Saccharomyces**, grzyb, ob. Drożdże.

**Saccharomycetaceae** (drożdżaki), rodzina grzybów, należąca do workowców, zwykle nie wykształcają grzybni na stałym podłożu, lecz w płynie tworzą liczne komórki przez pączko-

wanie (u innych grzybów jest to zjawiskiem rzadkiem, np. u Taphrina, Mucor (ob. Drożdże).

**Sacecharum** (łac.), cukier. S. officinarum, rośl., ob. Cukrowa trzcina.

**Saccheri** Girolamo, matematyk włoski, (1667—1733), jezuita i prof. uniwers. w Pawji, usiłował udowodnić postulat Euklidesa o równoległych; pracę jego użytowano później w geometrii nieeuklidesowej.

**Sacchetti** Franco, poeta włoski., (ok. 1330—ok. 1400), pisał w rodzaju Boccaccia „Trecento novelle“, wierny obraz ówczesnego życia, z wierszy jego najlepsze ballady i madrygały. Wyd. zbior. 1857—61, 3 t., „Le novelle“ 1886, „Le rime“ 1892.

**Sacchi** Andrea, malarz włoski, (1600—1661), uczeń Albaniego. Główne dzieła: „Cud św. Grzegorza“, „Portret księdza“, „Śpiąca Wenus“ itd. Większość dzieł jego w Rzymie.

**Sacchini** Antonio Maria Gasparo, kompozytor włoski, (1734—1786), działał w Wenecji, Londynie i Paryżu, napisał kilkanaście oper, m. in. „Rinaldo“, „Chimene“, „Dardanus“, „Oedipus“, nadto oratorja, msze i kompozycje kameralne, świadczące o szlachetności stylu.

**Sacchis**, Pordenone de, malarz włoski, ob. Pordenone de Sacchis.

**Sacco** (włosk.), 1. krótka marynarka (sako); 2. włoska miara zboża: w Piemontie po 5 emine = 115,027 l. — W 1818 powiększona do 115,275 l, w Toskanie = 3 staja lub 73,09 l.

**Sacco** Giuseppe de, architekt, rodem z Werony, pracował w Polsce w 2. poł. XVIII. w. jako architekt królewski. Budował wiele na Litwie, restaurował zamek w Grodnie i pałac zw. Horodnicą. W Horodnicy miał szkołę budownictwa. W l. 1770—1775 wybudował pałac w Szczorsach dla J. Chreptowicza, 1775 r. nobilitowany.

**Sacco di Roma** (włosk.), „Grabież Rzymu“ przez wojska niemiecko-hiszpańskie w 1527.

**Sacco i Vanzetti**, dwaj robotnicy-emigranci włoscy w Stanach Zjedn. A. P., uwięzieni pod zarzutem anarchizmu i zbrodni i na podstawie wątpliwych poszlak skazani na śmierć, przetrzymani następnie przez kilka lat w więzieniu, mimo protestów opinji publicznej Europy zostali straceni w 1927. Śmierć ich wywołała olbrzymie wzburzenie w sferach lewicowych, nazwiska zaś stały się symbolami ofiar sprawiedliwości burżuazyjnej wobec proletariatu.

**Saccopharyngidae**, rodzina ryb kostno-szkieletowych z podrzędu węgorzowatych (Anguilliformes). Mieszkańcy głębin oceanu Atlantyckiego. Posiadają olbrzymią paszczę i bardzo rozciągliwy przełyk. Dochodzą do 1,5 m dług. Należą tu Saccopharynx Mitch. i Macropharynx Brauer.

**Sacculus** (łac., woreczek), ob. Ucho.

**Saccus lacrimalis** (łac.), woreczek łzowy, ob. Oko ludzkie.

**Sacellum** (łac.), 1. u starożytnych Rzymian miejsce święte z ołtarzem, przeważnie pod gołem niebem. 2. Mała świątynia katolicka.

**Sacer** (łac., święty, zakazany, przeklęty), u Rzymian wszystko to, co przez kapłanów (pontifices) zostało poświęcone bogom.



**Sacer mons** (łac. „święta góra“), wzgórze na prawym brzegu rz. Anio, 4 km na pñ. od Rzymu, sławne z „secesji“ plebsu w r. 494 przed Chr.

**Sacerdos** (łac.), kapłan.

**Sacerdos** Marius Plotius, rzymski gramatyk z końca III. w. po Chr., napisał „Artes grammaticae“ w trzech księgach (wyd. Keil „Grammatici latini“, t. VI., 1874).

**Sacerdotium** (łac.), urząd kapłański, kapłaństwo; ob. Imperium.

**Sachalin** (jap. Karafuto), wyspa na morzu Ochockiem, oddzielona od łału (na zach.) cieśniną Tatarską, od Hokkaido cieśn. Lapérouse, długa (z pñ. na pñd.) 942 km, szeroka 28—225 km z 74.078 km<sup>2</sup> i 215.554 mieszk. Od pñ. ku pñd. ciągną się wzdłuż wyspy 2 łańcuchy górskie, wsch. krótszy jest wysoki do 2.201 m (góra Newelskiego). Między górami leży nizina, przez którą płynie rz. Tym i Poronai. Zbudowana jest wyspa głównie z osadów trzeciorzędowych, z kopalin znajduje się tu węgiel, nafta, złoto i żelazo. Klimat jest ostry; średnia temperatura stycznia na pñ.: —20° (na pñd. —10°), lipca na pñ. 16° (na pñd. 15°), opadów rocznie na pñ. 550 mm, na pñd. 640 mm. Góry, tajga i wybrzeża są pokryte puszciami dziewiczymi, lasy liściaste pokrywają półwysp Szmida na pñd., tundra zaś część wybrzeży i dolinę rz. Poronai. Świat zwierzęcy podobny jak na sąsiednich wybrzeżach syberyjskich (niedźwiedzie, renifery, lisy i i.).

Pñ. część wyspy (od 50° szer. pñ.) należy do s o w i e c k i e g o kraju Dalekiego Wschodu. Obejmuje ona 37.988 km<sup>2</sup> z 11.800 mieszk., częścią Rosjan (rolnicy), a częścią Giljaków, Tunguzów i Ojrotów (pasterze i rybacy). Stolicą jest Aleksandrowsk Sachaliński.

Pñd. część wyspy należy do Japonji, a ma 36.090 km<sup>2</sup> i 203.754 mieszk. (w tem 1.325 Ainów, 245 Oroczonów i 149.281 Japończyków), trudniących się głównie rybactwem i eksploatacją lasów, a po części także rolnictwem. W 1924 było tu 212 km kolei. Główne porty: Maoka z 12.895 mieszk. i Odomari (Kuszunkotan) z 18.763 mieszk. Stolicą jest Tojohara.

Odkrył wyspę w 1643 Holender de Vries. Od 1853 pñ. część S. należała do Rosji, pñd. do Japonji, w 1875 otrzymali Rosjanie część pñd. za Kuryle, w 1905 pñd. część S. wróciła zpowrotem do Japonji. W l. 1869—1905 był S. kolonją karną dla więźniów politycznych. Przebywało tu m. i. wielu Polaków (m. i. Piłsudski Bronisław).

**Sacharow** Wiktor Wiktorowicz, generał ros., (1848—1905), 1898 szef sztabu generalnego, 1904 minister wojny, zamordowany przy badaniu rozruchów agrarnych.

**Sacharoza** (cukier trzcinowy), ob. Cukrownictwo, Cukry.

**Sacharymetrja**, oznaczenie zawartości cukru w roztworze. Zwykle stosuje się w tym celu oznaczenie gęstości płynu zapomocą piknometru lub areometru (t. zw. sacharymetru). Jeżeli w roztworze znajdują się oprócz cukru inne ciała, wykonuje się oznaczenie zapomocą polarymetru (ob.).

**Sacharyna** (imina kwasu orto-sulfobenzoesowego), C<sub>6</sub>H<sub>4</sub><SO<sub>2</sub>>NH, biały bezwonny proszek krystaliczny, smaku silnie słodkiego, trudno rozpuszczalny w wodzie, łatwo w alkoholu i eterze. Łatwo rozpuszczają się w wodzie sole alkaliczne s. Jest 500 razy słodsza niż cukier trzcinowy, ze względu jednak na brak wartości odżywczej, używa się jej wyłącznie w celach leczniczych (przy cukrzycy oraz jako domieszki do lekarstw o silnie gorzkim smaku). Fabrykacja s. znajduje się pod kontrolą państwa i używanie jej jako surogatu cukru jest wzbronione. S. odkrył w r. 1879 Fahlberg.

**Sacher-Masoch** Leopold, pisarz niem., (1835—1895), urodzony we Lwowie, w nowelach i powieściach przedstawiał w sposób tendencyjny życie chłopów i drobnomieszczaństwa polskozydowskiego („Der Don Juan von Kolomea“, 1866), głównie jednak perwersyjny erotyzm („masochizm“; ob. Popęd piciowy): „Das Verhältniß Kains“ (1870), „Falscher Hermelin“ (1873), „Liebesgeschichten aus vier Jahrhunderten“ (1874), „Die Messalinen Wiens“ (1874—1886) i i.

**Sachowicz** Jacenty, malarz polski, (1813—1875), kształcił się w Warszawie, malował portrety, obrazy religijne, celował też w odnawianiu obrazów starych mistrzów.

**Sachs**, 1. Hans, poeta niem., (1494—1576), syn krawca, jako czeladnik szewski kształcił się równocześnie na „Meistersingera“ (ob. Meistersingerzy), jako taki wybił się na czoło i zasłynął, osiadłszy po kilkuletniej wędrówce w Norymburdze, wyzwolony na „mistrza“ w r. 1517. W r. 1523 sławił Lutra wierszem „Die Wittenbergisch Nachtigall“, w r. 1524 rozprawił się z przeciwnikami reformacji w 4 dialogach prozą. Silnie oddziałała na jego twórczość rozległa lektura. Poeta bardzo płodny aż do starości, do r. 1567 napisał 4275 poematów, 1700 opowiadań i i., 208 utworów dramatycznych, w 34 tomach rękopiśmiennych, z których dochowało się 20. W r. 1558 rozpoczął wydawnictwo swych utworów. Sława jego odrodziła się w okresie „burzy i naporu“, zwłaszcza dzięki Goethemu, odtąd uważany za największego poetę niem. XVI. w. Z utworów jego najwybitniejsze przypowieści wierszem i dramaty o bardzo urozmaiconej treści. W utworach osnutych na tle własnych przeżyć i wrażeń ujmuje świeżością, humorem i żywością opisu oraz ciętością dialogu. Pierwsze kryt. wyd. zbior. 1870—1903, 26 t., nadto różne inne wydania. Podstawowa monografia Ranischa (1765), najnowsza Landaua (1924).

2. Julius, botanik niem., (1832—1897), prof. w Würzburgu i w Freiburgu. Z jego pracowni wyszedł cały szereg wybitnych fizjologów, jak Pfeffer, Goebel i in. Zajmował się fizjologią, głównie zaś działaniem światła i ciepła na roślinę, kiełkowaniem, wzrostem, ruchami, asymilacją. Najważniejsze dzieła: „Lb. der Botanik“ (1866), „Geschichte der Botanik vom 16 Jh. bis 1860“ (1875), i t. d.

**Sachs Marcelli**, współcz. pisarz i publicysta pol., oprócz przekładów z języków obcych, poezyj i nowel w czasopismach, oddzielnie wydał:

„Bzegami morza Śródziemnego“, „W opuszczeniu“, „Kobieta“, „W pewnym domu“, „Ostatni dzień Lucjana Millera“ i i., nadto szkic krytyczny „O „Płomieniach“ Stanisława Brzozowskiego“ (1909).

**Sachsen**, ob. Saksonja.

**Sachsen-Altenburg**, do 1918 księstwo Rzeszy Niemieckiej, należące od 1920 do Turynji.

Od 1485 należał S. do ernestyńskiej, a po 1547 do albertyńskiej linii Wettynów, tworzył 1603—72 osobne księstwo, później należał do Sachsen-Gotha, a 1826 dostało się księstwo Fryderykowi ks. Sachsen-Hildburghausen, którego potomkowie panowali w S. do 1918. Ostatnim księciem był Ernest II.

**Sachsen-Gotha**, księstwo pozostające pod rządami sasko-ernestyńskimi (ob. Saksonja, Dzieje). Linja sasko-gotajska wygasła 1825 (odtąd podział na Sachsen-Koburg i Gotha). 1920 S. przyłączone do Turynji.

**Sachsen-Koburg i Gotha**, do 1918 księstwo i państwo związkowe Rzeszy, do 1920 wolne państwo, odtąd częścią włączone do Turynji, częścią do Bawarii. Kraj pozostawał pod rządami linii ernestyńskiej Wettynów.

**Sachsen-Meiningen**, do 1918 księstwo i państwo związkowe Rzeszy, do 1920 wolne państwo, odtąd włączone do Turynji.

**Sachsen-Weimar-Eisenach**, do 1918 wielkie księstwo i państwo związkowe Rzeszy, do 1920 wolne państwo, odtąd włączone do Turynji.

**Sacile**, miasto w prow. Udine (Włochy), przy kolei: Udine—Wenecja z 9.823 mieszk. Posiada stare mury miejskie, kościół z XV. w. i handel. 16. IV. 1809 pobili tu Austriacy (arcyks. Jan) armję włosko-francuską pod wicekrólem Włoch.

**Sack**, 1. dawna miara zboża (w Holandji, Niemczech i i.); 2. w Anglii miara wełny = 165,108 kg, węgla kamiennego = 109,046 l, jako waga = 101,605 kg.

**Sacken**, ob. Osten-Sacken.

**Saco**, rzeka w Stanach Zjedn. Am. Płn., wypływa z gór White Mountains, tworzy wiele wodospadów i uchodzi do z a t o k i S. na Atlantyku.

**Sacra** (łac.), u star. Rzymian czynności i ceremonje religijne (s. privata i publica).

**Sacramentalia** (nowołać.), rzeczy poświęcone (jak np. woda święcona, oliwa, sól, palmy), oraz czynności (np. błogosławieństwa), które udzielają łaski t. zw. posilającej.

**Sacramentarium** (nowołać.), sakramentarz, księga liturgiczna, zawierająca jedynie modlitwy, mówione przez kapłana przy mszy. Najważniejsze s.: S. Leonianum, S. Gelasianum, S. Gregorianum.

**Sacramenti Festum**, święto sakramentu, to znaczy: Wielki Czwartek, oraz Boże Ciało.

**Sacramento**, główna rzeka w płn. części podłużnej doliny kalifornijskiej (Ameryka płn.), długa 620 km, z dorzeczem 153.000 km<sup>2</sup>. Wypływa z góry Mount Shasta, a uchodzi do Suisunbai, wsch. odnogi zatoki San Francisco. Główne dopływy: Pitt River (z jez. Goose Lake) i San Joaquín. Żeglowna aż do miasta S., a dla małych okrętów do Red Bluff.

**Sacramento**, stolica stanu Kalifornji (Stany Zjedn. Am. Płn.), nad dolną S. z 73.400 mieszk.,

wielkimi parkami, 2 dużymi bibliotekami oraz znacznym przemysłem i handlem ziemiopłodami. Założone zostało w 1839.

**Sacramentum** (łac.), u staroż. Rzymian przysięga, szczególnie wojskowa. — Por. też Sakrament.

**Sacrarium** (łac.), 1. miejsce, służące do przechowywania świętych pamiątek. — 2. Miejsce w kościele, w którym się składa różne odpadki rzeczy poświęconych, zlewa resztki wody (np. chrzcielnej) i t. p.

**Sacré-coeur**, zgrupowanie Najśl. Serca Jezusowego, założone we Francji (ob. Serce Jezusa).

**Sacrificati** (łac.), ob. Lapsi.

**Sacrificium** (łac.), ofiara. S. M i s s a e, ofiara mszy św.

**Sacrilegium** (łac.), świętokradztwo.

**Sacrista** (łac.), zakrystjan, ob.

**Sacro Bosco** (Sacrobusto) Joannes de, znakomity astronom średniowiecza, † ok. 1250 jako nauczyciel matematyki na uniwers. w Paryżu. Jego „Tractatus de sphaera mundi“ (1256) był najważniejszym podręcznikiem astronomji swego czasu i doczekał się wielu nakładów.

**Sacro egoismo** („święty egoizm“), określenie, użyte pierwszy raz przez Salandrę (ob.) 3 grud. 1914 dla uzasadnienia polityki Włoch.

**Sacro Monte**, we Włoszech nazwy gór z miejscami odpustowemi.

**Sacrosanctus** (łac.), święty, nietykalny; w starożytnym Rzymie byli trybuni plebejscy sacrosancti.

**Sacrum** (os sacrum), krzyżowa kość (ob.), por. Kręgosłup.

**Sacy** Antoine Isaac, baron Silvestre de, franc. orientalista, (1758—1838), profesor Collège de France, członek Izby Parów, napisał: „Grammaire arabe“ (1810, 2 t.; 3 wyd. 1904), „Anthologie grammaticale“ (1829) i i., a także wydał (częściowo z tłumaczeniem) dzieła arabskie i perskie, jak „Makamy“ Haririęgo (ob.), „Alfiyya“ Ibn Málík'a.

**Sad**, teren przeznaczony pod uprawę drzew i krzewów owocowych (ob. Sadownictwo).

**Sadagura**, miasteczko na Bukowinie (Rumunja), przy kolei: Czerniowce—Lipcani z 5.000 mieszk. i pałacem zmarłego w 1924 rabina-cudotwórcy Friedmanna.

**Sadalmelek** (arab.), nazwa pary gwiazd  $\alpha$  i  $\sigma$  Wodnika.

**Saddleworth**, miasto w Yorkshire (Anglja), nad rz. Tame i kanałem huddersfieldzkim z 12.562 mieszk. i przemysłem wełnianym.

**Sade**, 1. Donatien Alphonse François, margr., powieściopisarz franc., (1740—1814), autor perwersyjno-erotycznych powieści: „Justine, ou les malheurs de la vertu“ (1791, 2 t., c. d. „Juliette“, 1798, 6 t.), „La philosophie dans le boudoir“ (1793, 2 t.), „Les crimes de l'amour“ (1800, 4 t., nowe wyd. 1881). Od niego wywodzi się wyrażenie „sadyzm“ (ob.). Monografie Dühren'a (J. Blocha, 1900, 1904, niem.) i H. d'Almérés (1906, franc.).

2. Laura de, ob. Laura.

**Sadeler**, rodzina rytmowników niderl.: 1. Jan, (ok. 1550—1600), tworzył we Włoszech i w Monachjum: portrety, serje miedziorytów, jak: „Planety“, „Miesiące“ i i.



1. Kształt «U».

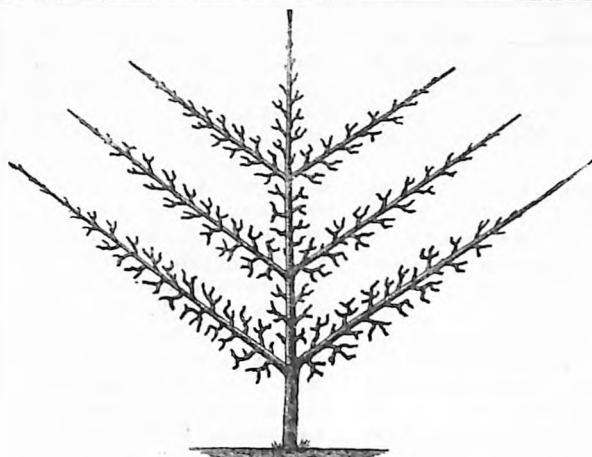

2. Szpaler wielopiętrowy.

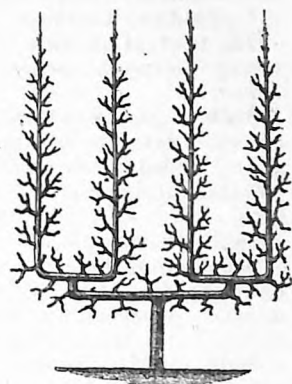

3. Podwójne «U».



5. Piramida.

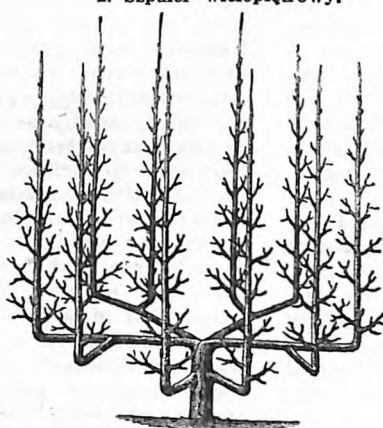

6. Świecznik.



4. Jednoramienny sznur poziomy.

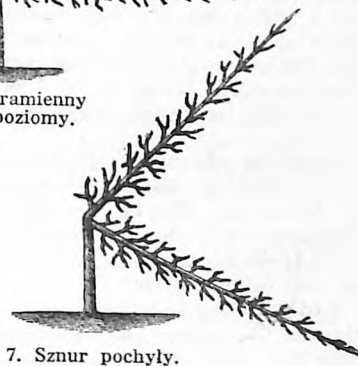

7. Sznur pochyły.



8. Dwuramienny sznur poziomy.



9. Kolumna.

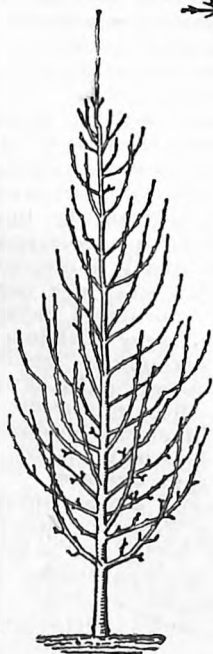

10. Stożek wąski.

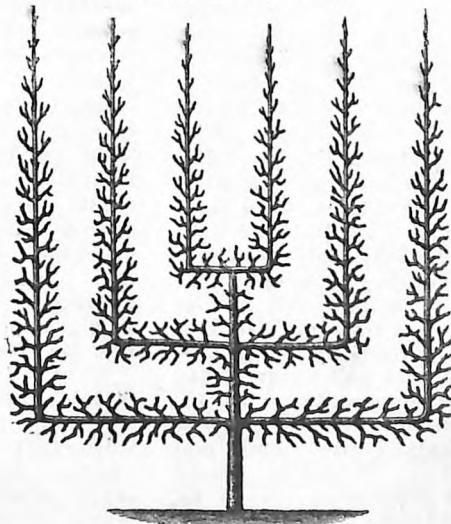

11. Kandelaber (palmeta Verriera).

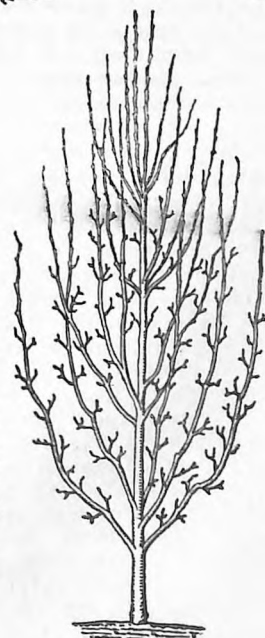

12. Stożek szeroki.

2. Rafael, brat poprzed., (1561—ok. 1628), ilustrator-miedziorytnik, pracował w Monachjum.

3. Egidius, bratanek poprzed., (ok. 1570—1629), tworzył głównie w Pradze, gdzie wykonał szereg pięknych miedziorytów (gł. krajobrazy i portrety).

**Sādhu** („pobożny“), w współczesnych Indjach nazwa i tytuł pobożnych ludzi, ascetów, mnichów wędrownych, którzy są przytem także wróżbitami i znachorami, a uchodzą za świętych.

**Sa'di**, ob. Sa'adi.

**Sado**, japońska wyspa na morzu Japońskim, należąca do prow. Niigata z 869 km<sup>2</sup> i 113.000 mieszcz., górzysta (do 1158 m). Kopalnie złota, srebra i miedzi. Stolica: A i k a w a.

**Sado** (Sadão), rzeka w pd. Portugalji, długa 168 km. Uchodzi do zatoki Setubal.

**Sadok**, dominikanin z XIII w., męczennik, błogosławiony, rodem Polak z ziemi krakowskiej; apostołował na Węgrzech, dokąd go wysłał z kilku innymi towarzyszami założyciel zakonu, św. Dominik. Potem przeniósł się do Sandomierza, gdzie został przeorem klasztoru dominikanów. Tutaj w r. 1260 zginął śmiercią męczeńską w czasie napadu Tatarów dnia 2. czerwca.

**Sadoleto** Jacopo, duchowny kat., (1477—1547), biskup, kardynał, znany z komentarza do Listu św. Pawła do Rzymian i z odezwy, wystosowanej do zwolenników Kalwina, by wrócili do kościoła katol. Kalwin na to w ostry sposób odpowiedział.

**Sadová**, wieś w pñ. Czechach, nieopodal Hradca Královego (Königgrätz), ob. tamże o bitwie pod S.

**Sadownictwo**, gałąź rolnictwa (ob.) względ. ogrodnictwa (ob.), poświęcona produkcji owoców, a oparta na sadzeniu, uprawie i hodowli zimotrwałych drzew owocowych. Celem s. może być produkcja dla masowego zbytu (sady, plantacje handlowe), lub też zaspokojenie własnych potrzeb (drobne sady i pojedyncze drzewa owoc. przy zabudowaniach); w ostatnich czasach obsadza się też drogi publiczne drzewami owoc. Podstawę dochodowości sadów stanowi racjonalny dobór odmian, podawany przez instytucje rol.-ogrodnicze, izby rol. i t. p. Materiał sadowniczy przygotowuje się w szkółkach, gdzie uzyskane ze siewu dziczki poddaje się uszlachetnieniu (szczepienie, oczkowanie). Po kilku latach drzewka mogą być przesadzone na miejsce przeznaczenia. Przy zakładaniu sadu handlowego nie należy produkcji rozdrabniać nadmierną ilością odmian, gdyż tylko większe i jednolite partje owoców znajdują odpowiedni zbytni przyzwycającej odbiorcy do pewnych ustalonych jakości. Teren przeznaczony pod sad może być przed czasem owocowania drzew użytkowany bądź jako łąka, bądź też pod uprawę okopowych. Prócz tego sady wysokopienne (p. niżej), prawidłowo rozplanowane umożliwiają również i późniejsze użytkowanie ziemi pod szparagi, truskawki i t. p. Jabłonie, grusze i czereśnie sadza się w odstępach 10—15 m, wiśnie i śliwy 7—8 m, orzechy włoskie 12—15 m. Sadzenie najlepiej przeprowadzać jesienią, póki ziemia nie jest zbyt wilgotna; jedynie

orzechy i morele znoszą lepiej sadzenie wiosenne. Jeśli nie przeprowadzono regulówki (ob.) na całej przestrzeni sadu, wówczas kopie się oddzielne doły 1 m szerokie, 70 cm głębokie. W pierwszych latach pielęgnacja polega na przycinaniu gałęzi, tak, aby przewodnie pędy pozostawały w odstępach najmniej pół metra (t. zw. formowanie korony), później ogranicza się do wycinania zbyt gestych lub wzajem się krzyżujących gałęzi (prześwietlanie korony) i usuwania zeschniętych gałęzi oraz wilków, t. j. pędów dzikich, wyrastających poniżej punktów szczepienia. Z innych czynności wspomnieć należy o nawożeniu; gnojówka stanowi ważny nawóz azotowy, zapotrzebowanie potasu pokrywa się kainitem lub solami potasowymi, a fosforu tomasyną. Wapnowanie sadu przeprowadza się co 3 do 4 lat. Stare, lecz zdrowe okazy drzew owoc. można odmładzać przez przycięcie korony do jednej trzeciej, co wywołuje bujny i dobrze owocujący przyrost. Również drzewa, których owoce ze starości zdrobniały lub nie odpowiadają wymaganiom rynku, można przeszcześcić, osadzając odpowiednio dobrane zrazy na przyciętych niemal do nasady korony głównych pędach. — Rozróżniamy następujące formy drzew owocowych: 1) drzewa wysokopienne, najstosowniejsze do obsadzania większych sadów o charakterze handlowym, umożliwiając wykorzystanie terenu pod uprawę roln. lub ogrodn., 2) półpienne, o pniu około 1,50 m wysokim, bywają również sadzone w kombinacji z poprzednimi, 3) karłowe, uzyskiwane przez niskie szczepienie na słabo rosnących podkładkach, o pniu najwyżej 40 cm wysokim, owocują wcześniej, a dzięki przejrzystości korony dają owoce większe, smaczniejsze, lepiej zabarwione, ale w mniejszej ilości i podlegają szybciej starzeniu się. Formy karłowe naturalne wchodzi w skład sadów handlowych, formy karłowe prowadzone, czyli drzewka formowane znajdują zastosowanie w s. amatorskim.

Prócz szkodliwego wpływu klimatu, jak wymarzenie, podmakanie sadów, działanie deszczów i przymrozków w okresie kwitnienia, strącanie zawiązków owoców przez wiatr, poważne szkody wyrządzają liczne choroby i szkodniki (roślinne lub zwierzęce), jak chłoroza, rakowacenie pędów i owoców, rdze, torbiele, grzybki gnilne, gąsienice licznych motyli i molów, mszyce, nornice i myszy. Pospolite środki zaradcze przeciw owadom to bielenie, oskrobywanie i zakładanie lepkich pierścieni na pniach, spryskiwanie naftą, kwasją, roztworem szarego mydła, nawarem tytoniowym, a przeciw grzybom cieczą bordoską, t. j. mieszaniną wapna i siarczanu miedzi. Ostatnio stosuje się również gazy duszące.

W chwili obecnej z krajów europejskich najwyżej postawiły s. Francja, Austria i Szwajcaria. Tak zwane sorty tyrolskich jabłek zawdzięczają swą ustaloną markę standaryzacji odmian, uprawianych w drobnych włościńskich sadach. Również niebezpieczna konkurencja masowego importu owoców amerykańskich (Kalifornia i Kanada) i australijskich, możliwa tylko dzięki masowej produkcji kilku

ustalonych odmian, skłania s. europejskie, między innymi i polskie do ujednostajnienia i zcalenia produkcji, z wyeliminowaniem amatorskiego rozdrobnienia odmian. — W Polsce s. posiada naogół pomyślne warunki rozwoju. Katastrofalne zniszczenie sadów przez działania wojenne, zwłaszcza w dzielnicach najlepiej pod tym względem zagospodarowanych (jak Małopolska), powoli ustępuje pod wpływem inicjatywy towarzystw ogrodniczych i większych własności ziemskich; akcja ta odbudowuje s. według nowoczesnych wymagań. Wskutek wzmoczonego zapotrzebowania powstają liczne i wzorowe szkółki sadownicze, produkujące odmiany klimatycznie i glebowo najlepiej przystosowane.

**Sadowska Marja** z Brzezininów (pseud. Zbigniew), powieściopisarka pol., (ok. 1835—1890), napisała m. i. „Pamiętniki muchy“ (1861), „Oksana“ (1869), „Niecnota“ (1871), „Rocznica“ (1873), „Stryj Inocenty“ (1879), „Pisma Zbigniewa. Tom I“ (1875), artykuły o literaturze angielskiej w „Przeglądzie Tygodniowym“.

**Sadowski, 1. Jan** Nepomucen, archeolog polski, (1814—1897). Po ukończeniu w Berlinie studjów prawa i administracji, zajmował się gospodarstwem, poświęcając czas wolny archeologii; 1878 członek Akademii Umiejętności. Ogłosił: „Drogi handlowe greckie i rzymskie przez porzeczce Odry, Wisły i Niemna do Bałtyku“ „Le commerce de l'ambre“ (1876) i i.

2. Henryk, publicysta pol., (1847—1908), studjował prawo, następnie urzędnik Banku pol., od 1885 poświęcił się dziennikarstwu, od 1888 stał współpracownikiem Kurjera Warszawskiego. Prócz artykułów publicystycznych z zakresu numizmatyki, heraldyki i archeologii pol. ogłosił drukiem: „Ordery i oznaki zaszczytne w Polsce“ (cz. 1—2, 1904/07).

**Sadr** (arab. „piers“), przewodniczący, prezydent, wezyr, zwłaszcza sędzia armji lub Kasjasker (ob.). — **Sadâret**, godność s. — **Sadr(i)-a sem**, nazwa Wielkiego Wezyra w dawnej Turcji cesarskiej; godność jego (**Sadâret-i-usmâ**) została zniesiona w 1922.

**Saduceusze**, sekta żydowska, ob. Faryzeusze i Saduceusze.

**Sadyk Pasza**, ob. Czajkowski Michał.

**Sadyzm**, chorobliwe zboczenie popędu płciowego, który zostaje zaspokojony znęcaniem się, męceniem lub zabijaniem innych ludzi. Por. Popęd płciowy, Sade 1.

**Sadza**, subtelnie rozdrobniony węgiel, wydzielający się z płomienia przy zbyt małym dopływie tlenu lub też wskutek ochładzania płomienia (np. przy doprowadzaniu zbyt dużej ilości zimnego powietrza). Zależy od rodzaju użytego paliwa (drzewo, oleje, żywyce i t. p.), otrzymuje się s. o rozmaitym wyglądzie. S. surową, zawierającą smołowate domieszki, oczyszcza się zapomocą ogrzewania w nacyniach ołowianych lub gotowania z ługiem sodowym. S. używa się jako barwnika, przy fabrykacji farb olejnych, czarnego lakieru, tuszów, czerni drukarskiej, do wyrobu elektrod węglowych i t. d.

**Sadzeniaki**, kłęby lub części kłębów ziemni-

czanych, przeznaczone do rozmnażania ziemniaków drogą wzrostową, jedynie stosowaną przy ich uprawie (ob. Ziemniaki). Ponieważ kłęby są morfologicznie tworem łądowym, przeto sadzeniaki stanowią rodzaj sadzonek (ob. Sadzonkowanie).

**Sadzenie**, w ogrodnictwie, rzadziej w rolnictwie czynność polegająca na przenoszeniu pojedynczych roślin z inspektu lub szkółki na miejsce, przeznaczone pod ich uprawę. W ogrodnictwie najczęściej sadi się młode rośliny (rosada), w sadownictwie zaś i leśnictwie rośliny kilkuletnie (drzewka i krzewy), wyprodukowane w szkółkach. W jednym i drugim wypadku s. prowadzi się w regularnym układzie (rzędami, w kwadraty, trójkąty, piątki i t. p.), co ułatwia dalszą uprawę i pielęgnację; następnie zastępuje się „nieprzyjęte“ lub słabo rozwijające się egzemplarze nowymi roślinami (dosadzanie). S. również nazywa się często ręczne umieszczanie w ziemi większych nasion pojedynczo (fasola, kukurydza i t. p.) w odróżnieniu od siania nasion drobnych. — Sadzenia nie należy utożsamiać ze sadzonkowaniem (ob.).

**Sadzewicz Antoni**, publicysta pol., ur. 1875, studjował przyrodę i prawo w Warszawie, arystowany, jako członek Związku Młodzieży Narodowej (Zet) pracował na niwie społecznej, również jako publicysta. W 1900 wyjechał do Lwowa, gdzie studjował historję i był redaktorem „Teki“. W l. 1900—1906 pisał do pisma narodowo-demokrat.: „Polaka“, „Ojczyzny“, „Słowa Polskiego“, „Przeglądu Wszepolskiego“ i in. W 1906 założył z towarzyszami w Warszawie Narodowy Związek Robotniczy. Od 1912 redaktor „Gazety Porannej 2-grosze“, od 1915 współredaktor „Gazety Polskiej“ w Moskwie, w 1917 red. „Placówki“ w Mińsku Litew., następnie w Bobrujsku, od 1919 w Odesie wydawał „Przegląd Polski“, po powrocie do Polski ponownie red. „Gazety Porannej 2-grosze“. W 1922 poseł z ramienia stronnictwa narodowo-demokr., przeszedł w 1928 do obozu sanacyjnego.

**Sadziec**, ob. Eupatorium.

**Sadzonki**, ob. Sadzonkowanie.

**Sadzonkowanie**, rozmnażanie roślin drogą wzrostową (wegetatywną), polegające na reprodukowaniu tego samego pokolenia rośliny z odciętych pędów. S. stosowane jest powszechnie w ogrodnictwie (wino, porzeczki, pelargonje i t. p.), przy utrwalaniu brzegów rzek (wierzba, wita), szkarp i nasypów (akacja). Młode pędy, odcięte z rośliny macierzystej t. zw. sadzonki (szubry) sadi się bądź wprost w miejscu przeznaczenia, bądź też na grzędach, a po zakorzenieniu przesadza. Gęste szpalery wierzby spotykane w niektórych okolicach Polski stanowią pozostałość po t. zw. grodzonych (plecionych) płotach, których kółki wierzbowe zakorzeniły się i wzrosły z biegiem lat. — Inne sposoby rozmnażania wegetatywnego stanowią: odkładanie, dzielenie, mnożenie z liścia. — S. nie należy utożsamiać ze sadzeniem (ob.).

**Sadź**, nazwa szronu, tworzącego kwiciste płołki.

**Saeculares ludi**, w Rzymie staroż. igrzyska połączone z świętem poświęconem pokucie i kultowi umarłych, które miano obchodzić od r. 249 przed Chr. co 100 lat; druga uroczystość s. l. odbyła się w r. 146 przed Chr., trzecia w 17 przed Chr. za Augusta. — Inny rodzaj s. l. czasów cesarstwa (od 47 po Chr.) obchodzono dla uczczenia każdej stuletniej rocznicy dnia założenia Rzymu.

**Saecularis clerus** (łac.), kler świecki, w przeciwieństwie do kleru zakonnego: *clerus regularis*.

**Saeculum** (łac.), wiek, stulecie.

**Saemund Mądry** (Saemundur inn Frodhi), (1056—1133), obok Ariego pierwszy przedstawiciel oświaty chrześcijańskiej w Islandji, „ojciec” dziejopisarstwa islandzkiego. Mylnie przypisywano mu redakcję Eddy poetyckiej.

**Sáenz Peña** Roque, polityk argentyński, (1851—1914), 1876 deputowany, 1890 minister spraw zagranicznych, 1907 ambasador w Rzymie, 1910 prezydent państwa, utrzymywał przyjazne stosunki z Chile i Niemcami.

**Safar** (arab.), drugi miesiąc roku mahomańskiego (turec. „sefer”).

**Safar**, imię poetyckie Bahadura Szacha (ob.).

**Safařík** Paweł Józef, sławista czeski, (1795—1861), główne dzieło: „Starożytności słowiańskie” (1837, przekład niem. 1843—44), nadto: „Najdawniejsze pomniki języka czeskiego” (1840, z Palackym), „Podstawy gramatyki staroczeskiej” (1845), „Etnografja słowiańska” (1842), „Pomniki dawnego piśmiennictwa Słowian połudn.” (1853), „Pomniki piśmiennictwa głagolickiego” (1853), „Dzieje literatury połudn.-słowiańskiej” (1864—65, 3 t.). Dzieła zbiorowe 1861—64, 4 t. (nieskończ.).

**Safe** (ang.), zamykana skrytka w zabezpieczeniu od ognia i włamania skarbcu bankowym.

**Safed** (Zephad), miasto w okr. Haifa (Palestyna), na pń. od jez. Genezaret z 6.761 mieszk. (przeważnie Żydzi). Święte miasto żydowskie ze słynną szkołą rabinacką.

**Saffarydzi**, dynastia perska, założona przez Jakuba ben Leith as-Saffar, który 867 obalił dynastję Tahirydów i dokonał szeregu podbojów. Potomkowie jego zostali usunięci od władzy 900 przez Samanidów.

**Saffi** (arab. Asfi), miasto w pld. Marokku z 26.914 mieszk., płytkim portem handlowym. Handel s a f j a n e m podupał.

**Safi**, odmiana nazwy miasta Saffi.

**Saficki wiersz**, wiersz nazwany od Safony (Sappho):  $\underline{\text{a}}\underline{\text{b}}\underline{\text{c}}\underline{\text{d}}\underline{\text{e}}\underline{\text{f}}\underline{\text{g}}\underline{\text{h}}\underline{\text{i}}\underline{\text{j}}\underline{\text{k}}\underline{\text{l}}\underline{\text{m}}\underline{\text{n}}\underline{\text{o}}\underline{\text{p}}\underline{\text{q}}\underline{\text{r}}\underline{\text{s}}\underline{\text{t}}\underline{\text{u}}\underline{\text{v}}\underline{\text{w}}\underline{\text{x}}\underline{\text{y}}\underline{\text{z}}$ , trzykrotnie powtórzony z klauzulą w formie wiersza adonijskiego  $\underline{\text{a}}\underline{\text{b}}\underline{\text{c}}\underline{\text{d}}\underline{\text{e}}\underline{\text{f}}\underline{\text{g}}\underline{\text{h}}\underline{\text{i}}\underline{\text{j}}\underline{\text{k}}\underline{\text{l}}\underline{\text{m}}\underline{\text{n}}\underline{\text{o}}\underline{\text{p}}\underline{\text{q}}\underline{\text{r}}\underline{\text{s}}\underline{\text{t}}\underline{\text{u}}\underline{\text{v}}\underline{\text{w}}\underline{\text{x}}\underline{\text{y}}\underline{\text{z}}$ , tworzy z w r o t k ę s a f i c k ą.

**Safiryn**, minerał zbliżony do staurolitu (ze względu na wysoką zawartość glinki), glino-krzemian magnezu o składzie  $\text{Mg}_5\text{Al}_2\text{Si}_2\text{O}_{27}$ , występujący w jednoskośnych kryształach w Fiskensås na Grenlandji.

**Safizm**, samkośćstwo, miłość lesbijska, ob. Homoseksualizm.

**Safjan** (nazwa pochodzi od miasta Saffi), skóra kozia, garbowana sumakiem i zabarwiona na stronie licowej na kolor czerwony, brunatny lub żółty. S. barwiony na kolor czarny

nosi nazwę maroquin, barwiony bez połysku, matowo, nazwę korduan (ob.). Skóry te służą na wyroby galanterijne, oprawę książek i zbytkowne obuwie kobiece. Wyrób ich jest specjalnością Arabów i Maurów. Dzisiaj wyrabia się je także w garbarniach europejskich. Imitacją są podobnie garbowane skóry owcze i cielęce.

**Saflor** (dziki szafran), kwiaty rośliny *Carthamus tinctorius*, uprawianej w Persji, Indjach, Egipcie i na Węgrzech. Zawierają t. zw. żółcień saflorową, barwnik używany dawniej w farbiarniach jedwabiu, dzisiaj jedynie do barwienia likierów, cukierków i jako farba artystyczno-malarska.

**Saflor**, minerał, p. Safloryt.

**Safloryt** (saflor), minerał, arsenek kobaltu CoAs, występujący w kryształach romboidalnych w przeciwieństwie do regularnego smaltynu.

**Safo** (Safona, greck. Sappho), największa poetka staroż., pochodziła z Eresos na Lesbos, ok. 600 przed Chr. uszła wskutek zamieszek politycznych na Sycylję, żyła później w Mitylenie, otoczona gronem dziewcząt, które sama opiekowała i przygotowywała do zawodu poetyckiego. Do bajek należy jej nieszczęśliwa miłość do żeglarza Phaona i rzucenie się do morza ze skały Leukadyjskiej. Podobiznę jej noszą monety lesbijskie; posąg jej sporządził Silanion. Z pieśni pisanych w dialekcie eolskim najślawniejsze były pieśni weselne i hymny. Hymn do Afrodyty zachował się w całości; kilka fragmentów znaleziono na papirusach. — Przekład pol. Czubka w tłumaczeniach liryków gr. Jan Kochanowski tłumaczył na łac. odę „in Venerem”. Zbiór fragm. w Diehla „Anthologia lyrica Graeca” (t. 1, 1925).

**Safranboli** („miasto szafranowe”), miasto w wilajecie Songuldak (Turcja azjat.), przy kolei: Eregli—Angora z 10.000 mieszk. i uprawą szafranu.

**Safraniny**, zasadowe barwniki azynowe, zawierające w cząsteczce 2 grupy aminowe. Można je otrzymać przez utlenianie paradwumamin z dodatkiem aniliny. S. należą do zasad i dają sole. Zwykła s. handlowa tworzy proszek brunatnoczerwony, rozpuszczalny w wodzie. Używa się jej do barwienia jedwabiu oraz bawełny na odpowiedniej zaprawie. Do s. zalicza się pierwszy syntetyczny barwnik m o w e i n ę.

**Safrol**  $\text{C}_6\text{H}_3 \cdot \text{C}_3\text{H}_5 \cdot \text{OOC}_2$ , występuje w przyrodzie m. i. jako składnik olejku kamforowego, tworzy ciecz bezbarwną, używa się go do perfumowania tanich mydeł. Działa trująco.

**Saftleven** (Z a c h t l e v e n), 1. Cornelis, niedr. malarz i rytownik, (ok. 1608—1681), malował wnętrza wiejskie i krajobrazy.

2. Herman, brat poprzed., również malarz i rytownik, (ok. 1609—1685), malował piękne krajobrazy z wybrzeży Renu i Mozeli.

**Safwa**, plemię Bantu osiadłe nad jez. Niassa.

**Saga**, w mitologii islandzkiej bogini, występująca razem z Odysem; późna personifikacja pojęcia saga (sztuka opowiadania), p. niżej.

**Saga** (l. mn. Sögur), nordyjska nazwa określonego rodzaju opowiadania prozą. Rodzaj ten, który nie pojawia się na tym poziomie sztuki tak wcześnie u żadnego innego narodu germań-

skiego, powstał z tradycji rodzinnych chłopów i osadników islandzkich. Jest to artystycznie wydoskonalona kronika rodowa. Występują w niej realistyczne obrazy obyczajów i życia miejscowego, sięgające czasów odległych, od wędrowek z Norwegii (landnáma), poprzez kształtowanie się państwowe Islandji aż po przyjęcie chrześcijaństwa. Jako dzieło sztuki odznacza się s. artystem zwięzłych i dosadnych charakterystyk, budową poszczególnych scen oraz ich powiązaniem przy dramatycznie wzrastającym napięciu, oraz podporządkowaniem zdarzeń wyższej idei i zasadom: honoru, wierności, zemsty. W okresie poprzedzającym pierwsze spisanie (przeważnie w XIII. w.) opowiadanym wydarzeń (870—1030) następuje wiele zmian, wplatają się różne dodatki tradycyjne i cudowne, dochodzą także wątki innej treści. Historyczny obraz całości, niezbyt sprawny jeszcze w „Księdze Islandczyków” Ari’ego, rozwija się dalej w „Landnámabók” (Dzieje osadnictwa), „Sturlungasaga” (Dzieje rodu Sturlungów), „Kristnisaga” (Dzieje nawrócenia i początków chrześcijaństwa), albo w dziejach wspiarskich („Faereyinga saga”, „Orkneyinga saga” i i.). Dzieje królów norweskich wspaniale przedstawia Snorri Sturluson w „Heimskringla”. W r. XIII.—XIV. dawne pieśni heroiczne przekształcają się również w sagi, powstają dalej nowe opowieści baśniowo-romantyczne, przedostają się wątki podań kontynentalnych zach. europejskich. W w. XIV. kończy się rozwój tego rodzaju literackiego, który wyradza się w opowieści awanturnicze. Wyd. zbior. od r. 1892; „Islendinga sögur” (1843—47, 12 t.); duńskie od r. 1879; zbiorowy przekład niem. „Thule” (1911—28, 23 t.); wybór w przekładzie polskim Artura Górskiego (1931). — Sagi królewskie są też częściowo źródłem historycznym do dziejów Piastów polskich.

**Saga**, miasto w pld. części wyspy Kiusziu (Japonja) z 42.160 mieszk.

**Sagajowie**, koczownicze plemię tureckie z nad Abakanu i górnego Jeniseju; wzrost niski, twarz szeroka o wydatnych jarzmach.

**Sagan**, ob. Żegań.

**Sagar**, wyspa w delcie Gangesu, przy ujściu Hugli, przed zalewem z 1688 silnie zaludniona, obecnie zwiedzana corocznie przez ok. 100.000 pielgrzymów.

**Sagar**, ob. Saugor.

**Sagasta Práxedes Mateo**, polityk hiszpański, (1825—1903), sprawca przewrotu rewolucyjnego w Kadyksie 1868, był 1869—71 ministrem spraw wewnętrznych, 1871 prezydentem kongresu, następnie przywódcą liberałów i wielokrotnym prezydentem ministrów. Hiszpanja zawdzięcza mu powszechne prawo głosowania, ustawę flotową, kodeks cywilny, sądy przysięgłych i małżeństwo cywilne.

**Sagatyński Jan**, (um. 1849), paź Stanisława Augusta, pozostawał u jego boku aż do jego śmierci w Petersburgu. Wydał pamiętniki (1845).

**Sagina L.** (karmnik), roślina z rodziny Caryophyllaceae, zielna lub trwała o drobnych białych kwiatach. W Polsce 6 gatunków, z tych najczęściej spotykany *S. procumbens L.* (k.

rozesłany) rośnie na wilgotnych łąkach, rowach, piaskach.

**Saginaw**, miasto w stanie Michigan (Ameryka pn.), 25 km od ujścia *S. River* do jez. Huron z 74.400 mieszk. Kopalnie węgla i soli oraz przemysł drzewny i maszynowy.

**Sagitta** (łac.), gwiazdozbiór, ob. Strzała.

**Sagittaria L.** (strzałka), roślina wodna z rodziny Alismataceae, liście strzałkowate, kwiaty jednopłciowe, występuje głównie w Ameryce. W Polsce *S. sagittifolia L.* (s. wodna) pospolita w części niżowej w wodach stojących.

**Sagittarius** (łac., łucznik), gwiazdozbiór Strzelca, także znak Zodiaku.

**Sagnac Philippe**, historyk franc., ur. 1868, prof. uniw. w Lille i Bordeaux, następnie w Sorbonie, gdzie wykłada po Aulardzie historję Wielkiej Rewolucji, nap.: „La législation civile de la révolution française” (1898), „La révolution du 10 août 1792” (1909), „Le Rhin français pendant la Révolution et l’Empire” (1917), „La Révolution française” (w zbiorze Lavisse’a, Hist. de France contemporaine, t. I, 1920), redaguje wraz z Halphenem wydawnictwo zbiorowe: „Peuples et civilisations”.

**Sagnowski Karol Rafał**, malarz polski, (1836—1879), studja odbył w Krakowie i Wiedniu. Malował obrazy historyczno-rodzajowe (sceny z życia Władysława Jagiellończyka, „Legenda o ś. Jacku”), portrety, sceny biblijne i freski, te ostatnie w kościele w Żółkwi są najszlachetniejszym dziełem artysty.

**Sago** (sagu, w mowie Papuasów „chleb”), preparat z mączki skrobiowej, otrzymywany w Indjach i na archipelagu Malajskim z pni różnych palm, np. sagowca, ob. *Cycas*, *Metroxylon*. Drzewa ścina się przed kwitnieniem, wypłukuje skrobię wodą, następnie precedza ją przez płótno, suszy i rozbija na ziarna. W Europie robią też s. z mąki kartoflanej. S. służy do sporządzania legumin i jako dodatek do zup.

**Sagowiec**, p. *Cycas*.

**Sagownica**, p. *Metroxylon*.

**Sagra**, taniec, zwany też forlaną (ob.).

**Sagra, La** (Sagra Sierra), grupa górská w Andaluzji (Hiszpanja), w pln. części prow. Granady, wys. do 2.382 m. Należy do wapiennej strefy gór Andaluzjskich.

**Sagrada**, ob. Rhamnus.

**Sagua la Grande**, miasto na Kubie, nad rz. *Sagua* z 17.487 mieszk. i wywozem cukru.

**Saguenay**, podobna do fiordu rzeka w prow. Quebec (Kanada), długa 300 km. Płynię z jez. Saint John, tworząc potężne wodospady i uchodzi pod handlową osadą Tadousac z lewego brzegu do rz. św. Wawrzyńca. Rezerwat leśny *S.-Labador* (Laurentides Parks) leży między Quebec i jez. Saint John i ma 29 milj. ha.

**Sagum**, starorzemycki płaszcz wojskowy, przeważnie z ciemnej materji wełnianej.

**Sagunt**, ob. Sagunto.

**Sagunto** (do 1877 Murviedro), miasto okręg. w prow. Walencja (Hiszpanja), nad Palancią z 8.403 mieszk. i ruinami budowli rzymskich (cyrk, teatr). Starożytne *Saguntum* (pol. Sagunt) było ważnym miastem handlowym. Sprzymierzony z Rzymem, zdobyty 219 przed Chr. przez Hannibala, został opanowany 214 przez

Rzymian. W 1811 został zdobyty przez Sucheta, któremu Napoleon I. nadał tytuł księcia Albufera od leżącej pod S. laguny.

**Sagvandyt**, skała, w skład której wchodzi bronzit z hyperstenem, chromit i muskowit; występuje w łupkach krystalicznych nad jeziorem Sagvand koło Tromsø (Norwegja).

**Sahajdaczny**, godność wojskowa u dawnych Kozaków; odpowiadała godności polskiego hetmana polowego.

**Sahajdaczny**, ob. Konaszewicz Piotr.

**Sahajdak**, staropol. połączone: łubie na łuk i kołczan na strzały wraz z nakrywką czyli tafetjem. Noszono je u lewego boku lub na plecach. Por. tabl. Uzbrojenie jazdy staropolskiej 2. w t. Polska.

**Sahak** (I z a a k) **Wielki**, (ok. 350—ok. 440), od 390 katolikos Armenji, wraz z Mesropem zasłużył się około stworzenia literatury armeńskiej.

**Sahara** (arab. Sahrâ, „pustynia“), olbrzymia pustynia w płn. Afryce, której wielkość oblicza się 7,8 do 9,2 milionów km<sup>2</sup>, tworząca zach. część wielkiego pasa pustyń, który ciągnie się od Atlantyku przez Arabję, Iran, Turkiestan, Mongolję, niemal do oceanu Spokojnego. S. rozciąga się od Atlantyku po morze Czerwone, oraz od Sudanu po Atlas i morze Śródziemne.

Pod względem krajobrazowym tworzy S. jednostajną, wyżynną równinę (do 600 m), ze szczytami do 3.415 m. Między niemi rozciągają się kamieniste wyżyny, obszary wydymowe i kotliny wypełnione gliną, słonemi jeziorami i bagnami oraz żyznymi oazami. Poszczególne formy krajobrazu S. są produktem rozkładu kamienistego podłoża. Zależnie od tego, czy przeważają bloki skalne, gruz, piasek lub glina rozróżnia się: 1) pustynie skaliste (zwane: Dżebel, na zach. Tasili, na pustyni Libijskiej — Charaszef), potężne obszary górzyste z charakterystycznymi dolinami cyrkowymi i odosobnionymi górami, „świadkami“, stanowiącymi resztkę zniszczonych przez denudację krain płytych. Innego typu są równe i nagie pustynie skaliste zwane Hamada. 2) Pustynie żwirowe (Serir) są pokryte ostrokanciastymi kamieniami lub gładko oszlifowanymi żwirami. 3) Pustynie piaszczyste i wydymowe (Areg, Erg, Iğidi, Remel) są pokryte wielkimi, 100—300 m wysokimi, często na setki km długimi wydymami wędrownymi lub ustalonymi (martwymi z różnymi dolinami i oazami). 4) Pustynie gliniaste ze spękanem od upałów podłożem są naogół rzadkie i występują w miejscach, skąd ustąpiło morze (np. nad morzem Śródziemnym) i na obszarze szottów, oraz w nieckach wyparowanych jezior. W mule znajduje się często gips i sól. Według I. Chavanne'a zajmuje hamada i serir 4,2 milj. km<sup>2</sup>, skały i góry 2 milj. km<sup>2</sup>, stępy 1,5 milj. km<sup>2</sup>, obszary wydymowe 1,2 milj. km<sup>2</sup>, a oazy i obszary uprawne 300.000 km<sup>2</sup>. Z minerałów występuje na S. sól, saletra, soda, antymon, żelazo i alun.

Nawodnienie S. jest nadzwyczaj skąpe. Jedyną stałą rzeką jest Wadi Draa w płn.-zach. części pustyni. Wszystkie inne tworzą po deszczu dzikie górskie potoki, giną jednak

w piaskach, płynąc dalej pod ziemią, tworzą naturalne lub sztuczne oazy. Uderzającą jest duża liczba wyschniętych, a nawet i posiadających wodę jezior. Znaczny zapas wód gruntowych może być bądź pozostałością z epoki plujalnej, bądź pochodzić z bogatych w opady obszarów sąsiednich. Klimat. Brak opadów atmosferycznych jest spowodowany kierunkiem wiatrów. W zimie panują na płn. suche płn.-wsch. pasaty, zaś pas ciszy w środk. części S., będący następstwem wysokiego ciśnienia, wysyła wiatry ku krawędziom pustyni. W lecie powstaje w jej wnętrzu w następstwie upałów obszar niskiego ciśnienia, który wprowadzie ściągając ze wszystkich stron prądy powietrzne, lecz je natychmiast rozgrzewa i wysusza. S. nie jest całkiem pozbawiona opadów, które zdarzają się na jej krawędziach, zwłaszcza płn. i płd., a w górach nawet dość często. Najwyższe temperatury posiadają obszary w okolicy zwrotnika, przenoszą one nawet 50°. W następstwie suchości powietrza i silnego promieniowania płd. S. jest w zimie chłodniejsza niż wybrzeża morza Śródziemnego, mrozy panują często aż do 30° szer. płn. Powierzchnia ziemi rozgrzewa się pod działaniem żaru słonecznego aż do 70°, natomiast w nocy oziębia nierzadko poniżej 0°, tak że tworzy się lód, rozsadzający skały. Bardzo dla karawan niebezpieczne (gdyż wysuszają zapasy wody) są gorące (do 50° wiatry wiosenne, zwane: gibli, samum, chamzin i harmattan. Burze należą na właściwej S. do rzadkości, częściej trafiają się na brzegach pustyni, rzadko również zdarzają się okresy ciszy wietrznej, kiedy powietrze jest nadzwyczaj przejrzyste. Natomiast częste są zjawiska optyczne, t. zw. fata morgana.

Znaczne części S., zwłaszcza hamada, serir i pustynie piaszczyste są pozbawione roślinności. Na słonych pustyniach rosną słonorośle, w innych częściach pustyni — rośliny pustynne. Najwięcej roślinności mają suche doliny wadi (uedy) i oazy, których cechą charakterystyczną są lasy palm daktylowych. Z Sudanu pochodzą różne gatunki akacyj i Calotropis procera z trojeściowatych. Od morza Śródziemnego przysła drzewiasta Tamarix gallica, pustynna Pistacia atlantica, dalej: Calligonum comosum (Polygonaceae), Retama rœtam (strączkowe) i Ephedra (gniotowate). Po deszczach rozwija się w uedach bujna i różnorodna roślinność.

Świat zwierzęcy S. jest zbliżony częścią do śródziemnomorskiego, częścią do sudańskiego. Cechą tutejszych zwierząt (antylopy, żyraby, rzadziej lwy) jest wielka ruchliwość i ochronna barwa skóry. Z innych ssaków występują tu dzikie osły, króliki i feneki, z ptaków strusie i pustynne skowronki. Z oswojonych zwierząt wymienić należy jednogarbnego wielbłąda, bydło rogate, konie, kozy i owce.

Góry S. biegną z płn.-zach. ku płd.-wsch. Należy tu centralny masyw Ahagggar (Hoggax) (Ilaman 2.800 m), na płd.-wsch. odeń obszar górski Air i Tigesti z najwyższym szczytem S. (Emi 3.415 m), łączący się z Ahaggarem przez rozległą płytę Azdżer (1.200—1.500 m) i góry Timmo, a przez mało znane obszary gór-



skie Baele ze starami masywami w Dar-Furze. Góry te tworzą szkielet S., stanowią granicę klimatyczną między obszarami z opadami letnimi i zimowymi, oraz dzielą S. na 3 części: 1) zach. S. jest obszarem płytowym (200—400 m) ze sterczącymi tu i ówdzie „świadcami“ (do 700 m) i z zagłębieniami, pokrytym potężnymi pasmami wydm i uedami, tworzącymi oazy. Wybrzeże Atlantyku, między ujściem Senegalu i Marokkiem (1.500 km) jest równina wys. 180—200 m. 2) algerska S., na płn. od centralnej płyty Ahaggaru, zaczyna się na płd. od płyty Tademait, opada ku płn.-wsch. (400—250 m), tworząc pomost komunikacyjny i osadniczy między Algerem i Ahaggarem. 3) pustynia Libijska, największa część S., tworzy jej środek i część wsch. Wypełniają ją pasma wydm o kierunku z płn.-zach. ku płd.-wsch., które utrudniają zbadanie tej części S. W środku znajdują się oazy Kufra, na płn.-zach. oazy Fezzanu, a na płn.-wsch. oazy Libijskie, leżące w rowie zapadliskowym. 4) płd. S. jest rozległą płytą, ciągnącą się na zach. i płd. od gór Tibesti, której najwyższym punktem są góry Air. Przeważają tu pustynie skaliste i wydmowe, a na płd. stepowe, przechodzące z wolna w sawanny Sudanu. Na wsch. od Nilu przedłużeniem S. jest pustynia Arabska i Nubijska.

Pod względem politycznym dzieli się S. na francuską, (Algerja, Mauretania i Franc. Afryka Zach.), egipsko-angielską (Egipt i Sudan ang.-egipski), włoską (Libja) i hiszpańską (Rio de Oro). Ob. Afryka.

Ongiś posiadała S. bardziej wilgotny klimat i była też gęściej zaludniona. Obecna ludność składa się prawie wyłącznie z Berberów, którym Arabowie po zajęciu kraju narzucili swój język. Obok Berberów żyją we wsch. S. Tuaregowie (do drogi karawanowej Trypolis—Kuka), dalej zaś Tibbu. Poza tem w oazach mieszkają Żydzi (kupcy i złotnicy) i murzyni (niewolnicy i kupcy). Ludność oaz trudni się rolnictwem (zboża, palmy daktylowe, owoce płd.), zresztą zaś jest koczownicza i zajmuje się chowem bydła i prowadzeniem karawan, handlem solą, a nierazko rozbojem. Wsch. część S. jest bardzo słabo zaludniona (ok. 50.000 mieszk.), zach. zaś i środk. lepiej (ok. 750.000 mieszk.). Ruch handlowy posługuje się 5 szlakami karawanowymi: Mogador—Timbuktu, Insalah—Timbuktu, Trypolis—Kano, Trypolis—Kuka i Bengazi—Wadaj. Prócz tych dróg idących z płn. na płd. pewne znaczenie ma także szlak: Kairo—Tafileit, idący z zach. na wsch. Obok wielbłądów odgrywają w komunikacji coraz większą rolę automobile. Francuzi projektują budowę kolei transsaharskiej, głównie dla celów wojskowych. Projektuje się również nawodnienie szottów przez zbudowanie kanału 22 km długiego przez przesmyk Gabes.

Historja odkryć. Grecy nie znali prawie zupełnie S., natomiast Kartagińczycy prowadzili prawdopodobnie ożywiony handel z Etyopją za pośrednictwem Garamantów. Podobnie i Rzymianie używali drogi karawanowej do dzisiejszego Agades. W 19 r. przed Chr. dotarł L. Cornelius Balbus do Fezzanu,

a w końcu 1 w. Septimius Flaccus i Julius Maternus aż do Sudanu. Arabowie dotarli przez pustynię aż do Sudanu i Senegalu. Europejczycy rozpoczęli badanie S. w XVIII. w. Francuzi Panet (1850) i Vincent (1860) badali zach. S., w 1828 René Caillié drogę z Timbuktu do Marokka. Obszary na płd. od Algeru badali: Duveyrier i Largeau (1875), środk. zaś S. wyprawa angielska (1849) z Richardsonem, Barth'em i Overweg'em. Duże zasługi położyli też Niemcy: Lenz, Rohlf's i Nachtigal (ob. Afryka).

**Saharanpur** (Szach-Haran-pur), miasto okręg. w Zjedn. Prowincjach Indyj ang. z 62.261 mieszk. i sławnym ogrodem botanicznym (od 1817).

**Sahel**, arabska nazwa na oznaczenie równiny lub wybrzeża morskiego, zwłaszcza 1) pbrzeża w Kabyli (Algerja); 2) pas kraju od ujścia Senegalu aż poza jez. Czad na wsch.

**Sahi-bej**, właśc. Wacław Wołodźko, pseud. Wacław Koszczyk, powieściopisarz pol., (1831—1904), inżynier dróg i mostów w służbie tureckiej, jeden z założycieli „Konfederacji narodu polskiego“, oddzielnie wydał: „Wschód. Ze Stambułu do Angory“ (1874), powieści: „Praca Syzyfa“ (1876), „Wybrańcy Iosu“ (1882), „Ład Boży“ (1882), „Krwawy dorobek“ (1884), „Gwiazda przewodnia“ (1884), „Z tajemnic Wschodu, obrazki i szkice“ (1886) i in.

**Sâhib** (arab., „pan“), tytuł Europejczyków w Persji, Turkiestanie wsch. i Indjach. L. m. „a shâb“ oznacza szczególnie towarzyszy Mahometa.

**Sahm Heinrich**, polityk niem., ur. 1877, 1912 burmistrz w Bochum, 1919 nadprezydent Gdańska, po przekształceniu go w wolne miasto został 1920 prezydentem Senatu, na stanowisku tem okazał się rzecznikiem nacjonalistów niemieckich i przeciwnikiem bliższego współzycia z Polską, 1931 powołany na nadprezydenta Berlina.

**Saho** (Szoho), hamickie plemię z Abisynji, osiadłe między Massaua i Sula.

**Sahu-re**, faraon egipski 5. dynastji. Piramida jego znajduje się w Abusir nad Nilem, przed nią świątynia grobowa, zdobna płaskorzeźbami, do której prowadziła od Nilu brama i kryta droga 235 m długa.

**Sai**, mała płaksa z podrodziny Cebinae, p. Małpy.

**Said** (El-S), arabska nazwa Górnego Egiptu.

**Said Pasza**, 1. Mohammed, turec. polityk, (1822—1863), od 1854 namiestnik Egiptu, ograniczył monopole i handel niewolnikami, otworzył dostęp wpływom Francji.

2. Mehemed, tur. mąż stanu, (ok. 1835—1914), w wojnie turec. rosyjskiej 1877—8 dowodził korpusem, był kilkakrotnie wielkim wezyrem, 1913 został prezesem senatu.

**Saïda**, 1. (staroż. Sydon), miasto w państwie Libanon (Syrja franc.), nad morzem Śródziemnym z 12.000 mieszk., z licznymi meczetami, kościołami, pięknymi ogrodami i dobrym portem. Miasto należące od 1291 do Turków słynęło w XVII. w. z handlu jedwabiem, jako port Damaszku.

2. Miasto w prow. Oran (Alger), 875 m nad poz. morza z 12.860 mieszk. Ważna placówka wojskowa i ośrodek handlu.

**Saidapet**, stolica okręgu Czingilpat w prezydenturze Madras (Indje ang.), 8 km od Madrasu z 27.404 mieszk.

**Saigo** Takamori, polityk japoński, „ostatni Samuraj“, (1826—1877), zwycięski przywódca stronnictwa mikada przeciw szogunowi, zrażony wprowadzeniem europejskich innowacji przez rząd podsycał niezadowolenie samurajów, po ich nieudalnym powstaniu 1877 kazał się zabić.

**Saigon**, ob. Sajgon.

**Sailer**, 1. Sebastjan, niem. teolog katol. i poeta gwarowy, (1714—1777).

2. Johann Michael, niem. teolog katol., biskup, (1751—1832), zostawił pisma ascetyczne, pastoralne, religijno-filozoficzne i pedagogiczne.

**Saillant** (franc.), w fortyfikacji kął wysunięty, służący czasem do orjentacji w rozmiarze umocnień; także nazwa wysokości w linii systemu obrony.

**Saima** (fiń. Saimaa), usiane wyspami jezioro w pld.-wsch. Finlandji, odwadniane przez rz. Wuoxen do jez. Ładoga i połączone kanałem S. z zatoką Fińską. Ma 1.750 km<sup>2</sup>, głębokie do 57 m.

**Sainete** (hiszp., „smaczny kąsek“), w teatrze hiszp. krótki epilog z muzyką i tańcem (Luis Quiñones de Benavente, Ramón de la Cruz). Od r. 1850 również we Francji przygodnie nazwa jednoaktówek (saynète).

**Sainit**, minerał, zbliżony do magnetopiryty, zawiera w swym składzie bizmut.

**Saint** (franc., ang.), święty.

**Saint Albans**, miasto w Hertfordshire (Anglja), nad rz. Ver, przy kolei: Londyn—Luton z 25.593 mieszk., starą katedrą i przemysłem.

**Saint-Amand**, 1. (S. les Eaux), miasto w depart. Nord (Francja), nad rz. Scarpe, przy kolei: Valenciennes—Lille z 14.845 mieszk., starem opactwem benedyktyńskim z fasadą renesansową z XVII. w. oraz przemysłem ceramicznym, metalowym, tekstylnym, dzianym i handlem. Wpobliżu kąpiele siarczane.

2. (S.-M ontrond), miasto okręg. w depart. Cher, nad rz. Cher i kanałem Berry, przy kolei: Bourges—Montluçon z 8.351 mieszk., gotyckim kościołem (XIII—XV. w.) i drobnym przemysłem.

**Saint Andrews**, jedna z wysp Bahama, ob. Andros.

**Saint Andrews**, miasto portowe w hrabstwie Fife w Szkocji (Wka Brytania), nad morzem Północnem, przy kolei: Dundee—Largo z 9.936 mieszk., kilkoma zabytkowymi budowlami (od XII. w.) i najstarszym szkockim uniwersytetem (od 1411).

**Saint-Arnaud** Jacques Leroy de, marszałek Francji, (1801—1854), uczestnik wojny greckiej, wstąpił 1837 do legji cudzoziemskiej w Afryce, 1851 minister wojny, przygotował zamach stanu 2. grud. 1851, głównodowodzący w wojnie krymskiej.

**Saint-Aubain** Andreas de, pisarz duński, (1798—1865), pod pseud. Karl Bernhard pisał liczne nowele i powieści w l. 1834—50,

typowy przedstawiciel późno-romantycznego mieszczaństwa.

**Saint-Aubin**, Gabriel Jacques de, francuski rysownik i miedziorytnik, (1724—1780), uczeń Bouchera. Dzieła jego przedstawiają sceny rodzajowe z życia miejskiego, malował też obrazy olejne. Augustin, brat poprzed., (1736—1807), również miedziorytnik i rysownik. Główne dzieła: „Concert“, „Bal paré“, „Portraits à la mode“ i t. d. Charles Germain, najstarszy brat poprz., miedziorytnik, (1721—1786), z dzieł jego najslawniejsze 2 satyryczne serje sztychów: „Papillonneries humaines“.

**Saint Augustine**, miasto na Florydzie (Stany Zjedn. Am. Płn.), uzdrowisko klimatyczne z bujną roślinnością nad Atlantykiem, naprzeciw wyspy Anastazji z 10.458 mieszk. S. jest najstarszym miastem Stanów Zjedn., założone w 1565 przez Hiszpanów, 1763—83 angielskie, 1783—1821 hiszpańskie.

**Saint-Barthélemy** (ang. Saint-Bartholomew), franc. wyspa w Indjach Zach., w Małych Antylach, zarządzana z Gwadelupy, ma 25 km<sup>2</sup> i 2.549 mieszk. Wyspa należała przejściowo 1784—1878 do Szwecji.

**Saint-Boniface**, miasto w prow. Manitoba (Kanada), nad Red River, naprzeciw Winnipegu z 14.187 mieszk. i młynarstwem.

**Saint-Brieuc**, stolica depart. Côtes-du-Nord (Francja), nad kanałem La Manche, przy kolei: Rennes—Brest z 26.043 mieszk.. katedrą z XIII—XVIII. w., znacznym przemysłem i rybołówstwem. — W odległości 2 km na pld. wsch. od S.-B. znajduje się port Le Légué.

**Saint Catharine's**, miasto w prow. Ontario (Kanada), nad pld.-zach. cyplem jez. Ontario i kanałem Wellandzkim z 19.881 mieszk., przemysłem, handlem ziemioplodami i źródłami mineralnymi.

**Saint-Chamond**, miasto w depart. Loire (Francja), nad rz. Gier, u stóp Mont Pilat (1434 m) z 15.885 mieszk., zrosnięte z położeniem na pld.-wsch. Saint-Julien-en Jarez, połączone tramwajami z Saint-Etienne, posiada kopalnie węgla i znaczny przemysł (wojenny, jedwabniczy, kauczukowy, mięsny, skórny i i.).

**Saint Christopher** (Saint Kitts), jedna z wysp Leeward w Małych Antylach ze 176 km<sup>2</sup> i 22.415 mieszk. Wyspa jest górzysta, wulkan Mount Misery (1315 m, czynny ostatni raz w 1672), żyzna i zdrowa. Stolicą jest Basseterre. Wyspa odkryta 1493 przez Kolumba, należała w l. 1625—1713 do Francji, później do Anglii. W 1782 pobili tu Anglicy (Hood) flotę francuską (Grasse-Tilly).

**Saint Clair River**, rzeka łącząca jez. Hurońskie i Saint Clair (należy do systemu rz. Św. Wawrzyńca), ma 65 km. Jezioro Saint Clair na granicy prow. Ontario i stanu Michigan ma 1.060 km<sup>2</sup>, głębokie do 8 m.

**Saint-Claude**, miasto w depart. Jura (Francja), w dolinie Bienne z 12.631 mieszk. Posiada starą katedrę (XIV—XVIII. w.), przemysł jubilerski, zegarmistrzowski, fabr. instrumentów i zabawek. Miasto powstało przy klasztorze, założonym w 430 przez Ś. Romanusa.

**Saint-Cloud**, miasto w depart. Seine-et-Oise (Francja), w okręgu polic. Paryża, nad Sekwaną, połączone mostem z Boulogne a tramwajem z Paryżem, przy kolei: Paryż—Wersal z 13.519 mieszk. Posiada ruiny zamku, piękny park i fabr. porcelany. S., dawniej Nogent, zostało założone w VI. w. przez Chlodowalda. Zamek zbudował Filip Orleański, brat Ludwika XIV. Tu przeprowadził Napoleon 18 brumaire'a (9. XI. 1799) swój zamach stanu. Zamek zburzono w 1870.

**Saint Cloud**, miasto w stanie Minnesota (Ameryka pn.), nad rz. Missisipi z 17.774 mieszk. (800 Polaków), przemysłem młynarskim i fabr. narzędzi rolniczych.

**Saint Croix**, 1. rzeka na granicy Nowego Brunświku i stanu Maine, długa 158 km, wypływa z jeziora S., a uchodzi do zatoki Passamaquoddy (Atlantyk). 2. dopływ Missisipi, długi 320 km. Wypływa w pn.-zach. Wisconsin, tworzy liczne wodospady, a uchodzi pod Prescott.

**Saint-Cyr Laurent**, margr., marszałek Francji, (1764—1830), od 1789 w wojsku, 1794 generał dywizji, walczył w Holandji i Włoszech, 1801 poseł w Hiszpanji, 1803 naczelny wódz w Neapolu, 1808 dowodził w Katalonji, brał udział w kampanji moskiewskiej, za Restauracji został parem i piastował tekę wojny i marynarki.

**Saint-Cyr-l'École**, osada w depart. Seine-et-Oise (Francja), w okręgu Wersal z 6.190 mieszk. i sławną szkołą wojskową (École spéciale militaire) dla oficerów piechoty lądowej i okrętowej oraz kawalerji, założoną w 1803 przez Napoleona I w Fontainebleau, przeniesioną do S. w 1808.

**Saint-Denis**, święty, biskup Paryża, ob. Dionizy 2.

**Saint-Denis**, 1. miasto okręg. w depart. Seine (Francja), tuż na pn. od Paryża, nad Sekwaną i kanałem S. (do kan. Ourcq) z 79.872 mieszk. Posiada słynne, gotyckie opactwo, założone w 630 (odnowione w XII—XIII. w. i XIX. w.), z romańską kryptą (XII. w.), instytut dla dziewcząt oraz znaczny przemysł (chemiczny, skórzny, szklany, spożywczy, naftowy, fabr. wagonów, maszyn i budowa okrętów). Nazwane zostało miasto na cześć Św. Dionizego, świętego na Montmartre w 273, a tu pochowanego. Od Ludwika IX. chowano w opactwie królów francuskich. — 2. Stolica wyspy Réunion (ob.) w pn. części wyspy z 23.390 mieszk.

**Saint-Denis-du Sig**, osada w depart. Oran (Alger) z 10.092 mieszk., uprawą bawełny i oliwek.

**Saint-Dié**, miasto w depart. Vosges (Francja wsch.), nad rz. Meurthe, przy kolei: Luneville—Fraize z 19.389 mieszk. Posiada starą katedrę (XII—XVIII. w.), połączoną gotyckim krużgankiem z romańskim kościółkiem Notre-Dame, piękny ratusz, muzeum oraz przemysł metalowy, tekstylny i. Miasto zniszczone w 1757 przez pożar, zostało odbudowane przez króla Stanisława Leszczyńskiego. W XVI. w. było ośrodkiem żywego ruchu naukowego.

**Saint-Dizier**, miasto w depart. Haute-Marne (Francja), nad Marną, przy kolei: Châlons s. M.—Chaumont z 19.019 mieszk., przemysłem hutniczym, stalowym i żelaznym. W średniowieczu zwało się miasto: Sancti Desiderii.

**Saint-Elme** Ida de (Elselina Vanayl de Yongh), aktorka franc., zw. Contemporaine, (1778—1845), kochanka kilku generałów Napoleona, napisała: „Mémoires d'une contemporaine“ (1827, 8 t.) i i.

**Saint-Étienne**, stolica depart. Loire (Francja), nad rz. Furens (do Loary), przy kolei: Lyon—Le Puy ze 193.737 mieszk., szeregiem zabytkowych budowli (od XV. w.), 2 muzeami i botanicznym ogrodem. S. należy do najważniejszych ośrodków przemysłu we Francji, dzięki położeniu w centrum dużego zagłębia węglowego, w którym pracuje zgórą 25.000 robotników polskich. Posiada ciężki przemysł metalurgiczny, fabr. broni, maszyn, narzędzi, samochodów, jedwabiu, przemysł szklany, spożywczy i i. Miasto założone w X. w. rozwijało się szybko jako ośrodek górnictwa i przemysłu, otrzymało też w 1832 jako pierwsze w kraju kolej żelazną (do Andrézieux).

**Saint-Étienne-du Rouvray**, miasto w depart. Seine-Inférieure (Francja), nad Sekwaną, przy kolei: Paryż—Rouen z 8.129 mieszk. i przemysłem tekstylnym.

**Saint-Eustache** (Święty Eustachy, Statia), wulkaniczna wysepka w Małych Antylach, należąca do holend. gubernji Curaçao z 18 km<sup>2</sup> i 1.048 mieszk. Górzysta (do 581 m) wyspa ma zdrowy klimat, żyzną glebę. Odkryta w 1493, należała do Anglii i Francji, a od 1814 do Holandji.

**Saint-Evremond** Charles Marguetel de Saint-Denis, pisarz franc., (1610—1703), oprócz satyrycznej komedji „La comédie des académistes“ (1650), pisał głównie studja krytyczno-literackie: „Réflexions sur les divers génies du peuple romain“ (1664), „Sur les poèmes des anciens“ (1685). Wyd. zbior. 1705, 1740, 3 t., 1755, 2 t., wybór 1865, 3 t., 1881.

**Saint Francis**, 1. prawoboczny dopływ Missisipi, długi 610 km (240 km żeglowny). Powstaje w górach Ozark (stan Missouri), przepływa wiele jezior, a uchodzi pod Heleną (stan Arkansas). — 2. Rzeka w prow. Quebec (Kanada), długa 300 km. Wypływa z jeziora S., a uchodzi do Saint-Peter's Lake, rozszerzenia rz. Św. Wawrzyńca.

**Saint-Gelais**, 1. Octavien de, poeta franc., (1466—1502), autor utworów alegoryczno-dydaktycznych: „Le séjour d'honneur“ (1490), tłumacz „Odysei“ (1500), „Eneidy“ (1509), „Listów Owidjusza“ (1496, druk. 1500).

2. Mellin de, syn poprzedz., (1487—1558), poeta nadworny Franciszka I, autor dworskich poezji okolicznościowych, naśladowca form włoskich, tłumacz „Sofonisby“ Trissina (1554). Wyd. zbior. 1547, 1873, 3 t.

**Saint George**, stolica wyspy Grenady (Indje Zach.).

**Saint-Georges Henri Vernoy de**, pisarz franc., (1799—1875), autor (częściowo ze Scribe'em i i.)

wielu popularnych tekstów operowych, np. „La fille du régiment“ (1840), „La bohémienne“ (1862).

**Saint-Germain**, 1. święty Germanus, biskup z Auxerre, (390—448).

2. Święty Germanus, biskup Paryża, (494—576).

**Saint-Germain**, hr., słynny awanturnik, (ok. 1710—1784), żył w Anglii, Francji, gdzie został ok. 1758 faworytem margr. Pompadour, w Włoszech, w Moskwie trudnił się kupiectwem, stanowił typ t. zw. „rycerza przemysłu“, chlubił się wynalezieniem eliksiru życia. Legenda przypisywała mu czarodziejskie siły i wiek 2—3.000 lat.

**Saint-Germain-de-Prés**, kościół w Paryżu (ob.).

**Saint-Germain-en Laye**, miasto w depart. Seine-et-Oise (Francja), nad Sekwaną, 18 km na zach. od Paryża z 22.180 mieszk. Posiada stary zamek (XIII—XVI. w., obecnie muzeum starożytności gallorzymskich), ratusz z galerią obrazów oraz przemysł włókienniczy i spożywczy. W pñ.-wsch. stronie miasta znajduje się nad Sekwaną wybudowana w 1672 terasa długa 2.400 m, wysoka 63 m, a na pñ. las S. (3.718 ha) z torem wyścigowym i zakładem wychowawczym dla dziewcząt w dawnym zamku Les Loges. Zamek w S., którego budowę zaczęto 1370, gościł w swych murach często królów Francji, a 1689—1701 wygnanych ze Szkocji Stuartów. 2 września 1919 zawarły tu państwa koalicji pokój z Austrią, który usankcjonował rozpadnięcie się monarchii Habsburgów.

**Saint-Gervais-les Bains**, zdrojowisko w depart. Haute-Savoie (Francja wsch.), 633 m nad poziomem morza, w wąwozie rz. Bon Nant, na stokach Montblanc z 2.192 mieszk., 3 siarczanami ciepłymi (40°) oraz koleją zębatą do lodowca de Bionnassay i do Aiguille du Goûter.

**Saint-Gilles**, 1. pñd. przedmieście Brukseli.

2. (S.-les-Bougeries), miasto w depart. Gard (Francja) z 5924 mieszk., romańskim opactwem (XII. w.) i romańskim prezbiterjum (XII. w.).

**Saint-Gobain**, osada w depart. Aisne (Francja), na zach. od Laon z 1.586 mieszk. i sławną fabr. luster (od 1693 r.).

**Saint Helena**, ob. Święta Helena.

**Saint Helens**, wulkan (wys. 2.930 m) w górach Kaskadowych, w stanie Washington (Ameryka pñ.), silnie zlodowacony, czynny jeszcze 1842.

**Saint Helens**, miasto w Lancashire (Anglija) ze 110.000 mieszk. i znacznym przemysłem (fabr. szkła, chemikaljów, instrumentów lekarskich oraz wyrobów z miedzi i żelaza). Wpobliżu kopalnie węgla.

**Saint-Helier** (Jersey), stolica wyspy ang. Jersey w kanale La Manche z 26.418 mieszk., przemysłem i dobrym portem.

**Saint-Hilaire**, 1. Jules Barthélémy, franc. uczony i polityk, ob. Barthélémy St. Hilaire.

2. Etienne, przyrodnik franc., ob. Geoffroy Saint Hilaire.

**Saint Hyacinthe**, miasto w prow. Quebec (Kanada), na wsch. od Montrealu z 10.859 mieszk., przemysłem i handlem.

**Saint James**, parafja w zach. części Londynu, obejmująca pałac królewski.

**Saint-Jean d'Acre**, ob. Akka.

**Saint-Jean-de Luz**, miasto w depart. Basses-Pyrénées (Francja), nad Atlantykiem, przy kolei: Bajonna—Irun z 6.072 mieszk., starym kościołem (XIII. w.) i ratuszem (XVII. w.). Port rybacki i miejscowość kąpielowa.

**Saint-Jean-Pied-de-Port**, miasto w depart. Basses-Pyrénées (Francja), twierdza panująca nad drogą przez wąwóz Roncesvallski z 1.404 mieszk. Miasto założone w 716 było stolicą Dolnej Nawarry, od 1659 należy do Francji.

**Saint John**, ob. Świętego Jana wyspa.

**Saint John**, 1. największe miasto i główny port Nowego Brunswiku (Kanada), przy ujściu rzeki S. do zatoki Fundy z 47.166 mieszk. Posiada budowę maszyn, lokomotyw i okrętów, fabr. narzędzi roln., papieru i mydła oraz przemysł wełniany i bawełniany. Miasto założone w 1635 przez Francuzów należy od 1754 do Anglii. 2. Stolica wyspy Antiguay (ob.).

**Saint John, Lake**, jezioro w prow. Quebec (Kanada) z 922 km<sup>2</sup>. Rz. Sagueney odwadnia je do rz. św. Wawrzyńca.

**Saint John River**, największa rzeka w pñ. Apalachach (Ameryka pñ.), 720 km długa, z dorzeczem 67.000 km<sup>2</sup>, 136 km żeglowna. Wypływa na granicy prow. Quebec i stanu Maine, tworzy liczne wodospady, a uchodzi pod miastem Saint John do Fundybai (Atlantyk). S. i jej dopływy dostarczają 2.100 km dróg wodnych.

**Saint John's**, stolica Nowej Funlandji (Ameryka pñ.), na półwyspie Avalon z 40.059 mieszk., dobrym portem, rybołówstwem i fabr. maszyn. Założone zostało 1580.

**Saint John's River**, najważniejsza żeglowna rzeka Florydy (Ameryka pñ.), długa 650 km. Powstaje w bagnach Cyprysowych na pñd. od jez. Washington, a uchodzi poniżej Jacksonville do Atlantyku.

**Saint Joseph**, miasto w stanie Missouri (Ameryka pñ.), nad rz. Missouri z 78.500 mieszk. (2.200 Polaków) oraz wielkim przemysłem mięsnym, młynarskim i handlem. W 1900 liczyło S. 103.000 mieszk.

**Saint-Josse-ten-Noode**, wsch. przedmieście Brukseli (Belgia) z 30.421 mieszk.

**Saint-Junien**, miasto w depart. Haute-Vienne (Francja), nad rz. Vienne, przy kolei: Limoges—Angoulême z 10.042 mieszk., romańskim kościołem, starym mostem oraz fabr. papieru i rękawiczek.

**Saint-Just Antoine**, rewolucjonista franc., (1767—1794), wybrany 1792 do Konwentu, najwybitniejszy teoretyk republiki jakobińskiej i rządów terroru, członek Komitetu Ocalenia Publicznego, ułożył plan przyszłego ustroju Francji, w którym życie obywateli miało być ściśle podporządkowane kontroli państwa. Związany z Robespierrem, był jednym z głównych sprawców upadku dantonizmu, rozwinął niezwykłą energię jako reorganizator armii alzackiej, należał wraz z Robespierrem i Couthonem do wszechwładnego „triumwiratu“; po przewrocie 9 thermidora wraz z Robespierrem zgilotynowany.



A. Saint-Just.

**Saint Kilda**, szkocka wyspa 64 km na zach. od Hebrydów (Wka Brytanja) z 14 km<sup>2</sup> i 73 mieszk.

**Saint Kilda**, przedmieście Melbourne (Australia) z 38.579 mieszk. Miejscowość kąpielowa.

**Saint Kitts**, nazwa wyspy Saint Christopher.

**Saint-Lambert** Jean François, margr., franc. filozof i poeta, (1716—1803), od 1770 członek Akademji, pozostawał w zażyłych stosunkach z przyjaciółką Voltaire'a, margrabiną du Châtelet, a po jej śmierci z hrabiną d'Houdetot. Napisał: filozoficzny poemat dydaktyczny „Les saisons“ (1769), „Recueil de poésies fugitives“ (1759), materialistyczny „Catéchisme universel“ (1797—1800, 3 t.) i i.

**Saint Lawrence**, Gulf of, ob. Świętego Wawrzyńca zatoka.

**Saint Lawrence River**, ob. Świętego Wawrzyńca rzeka.

**Saint-Lazare**, słynne więzienie paryskie, od r. 1122—1515 dom trędowatych, potem w posiadaniu klasztoru zakonu św. Wiktora, 1779 więzienie państwowe, obecnie więz. dla kobiet pod nadzorem zakonnice.

**Saint Leger** (Leger Stakes), słynne wyścigi w Anglii (ob. Doncaster).

**Saint-Lô**, stolica depart. Manche (Francja), przy kolei: Caen—Coutances z 10.718 mieszk., gotyckim kościołem z XIV.—XVI. w., muzeum, oraz przemysłem tekstylnym i papierowym.

**Saint Louis**, największe miasto stanu Missouri (Ameryka pñ.), 6-te co do wielkości w Stanach Zjedn., na wyższym prawym brzegu Missisipi, 32 km poniżej ujścia Missouri z 848.100 mieszk. (w 1921 r.: 26.600 Polaków). Miasto rozłożone na terasach nadrzecznych jest zabudowane regularnie; 4 mosty łączą je z przemysłem przedmieściem East Saint Louis na przeciwległym brzegu Missisipi. Z budowli najstarszą jest katolicka katedra z XVIII. w., poza tem wymienić można Coliseum (na wystawy, zgromadzenia, koncerty) z 15.000 miejsc siedzących. Z parków największe są: Tower Grove Park (112 ha) i Forest Park (548 ha) z teatrem na wolnym powietrzu (9.275 miejsc). Położenie u splywu wielkich rzek (Missouri, Ohio, Illinois), w środku kotliny rz. Missisipi sprawia, że S. stało się wielkim ośrodkiem handlu (bzdłem, zbożem) i przemysłu (zgórá 3.000 fabryk), przedewszystkiem fabrykacji obuwia, wagonów, silników, maszyn, odlewni oraz przemysłu mięsnego i konfekcyjnego oraz ośrodkiem

komunikacji kolejowej (24 linje) i rzecznej. S. jest twierdzą katolicyzmu w Stanach Zjedn. Oprócz Uniwersytetu Waszyngtona (od 1857), posiada jezuicki Saint Louis University (od 1818), szereg innych szkół (np. S. Medical College) oraz Akademię Umiejętności, Missouri Historical Society, wielką bibliotekę publiczną, muzeum sztuki, ogród botaniczny i i.

Miasto założone 1764 przez Francuzów i nazwane na cześć Ludwika XV., należało 1768—1800 do Hiszpanji, a 1803 zostało przez Napoleona I odstąpione Stanom Zjedn. Jeszcze w 1830 miało S. tylko 5.864 mieszk. Na samolocie Spirit of S. dokonał Karol Lindbergh dzięki poparciu miasta, swego wiekopomnego przelotu przez Atlantyk w 1927 r.

**Saint-Louis**, 1. (Ndar), stolica franc. kolonji Senegal (Afryka zach.) przy ujściu rz. Senegalu, na piaszczystej wyspie, w niezdrowej okolicy (temperatura roczna 23°) z 19.006 mieszk., portem (wywóz gumy i orzechów ziemnych) i koleją do Dakar. — 2. miasto w pñ.-zach. części wyspy Réunion (ob.), przy kolei: Saint Denis—Saint Pierre z 15.867 mieszk. i portem handlowym.

**Saint-Louis-du Rhône**, port handlowy, należący do Marsylji (Francja), przy ujściu Rodanu do zatoki de Fos.

**Saint Lucia**, ob. Santa Lucia.

**Saint-Malo**, miasto okręg. w depart. Ille-et-Vilaine (Francja), na skalistym półwyspie przy ujściu rz. Rance z 13.137 mieszk. (z Saint-Servan i przedmieściami 30.000 mieszk.); twierdza morska z zamkiem (XV. w.), gotyckim kościołem (XV. w.), starami murami miejskimi i domami. Posiada muzeum, przemysł okrętowy, rybołówstwo oraz handel ziemniakami i drzewem. Założone zostało w VIII. w.

**Saint-Mandé**, wsch. przedmieście Paryża, przy Lasku Vincennes z 21.477 mieszk. i licznymi szpitalami.

**Saint-Marc-Girardin** François Auguste, publicysta franc., (1801—1873), od 1844 członek Akademji. Główne dzieła: „Cours de littérature dramatique“ (1843, 4 t., XI. wyd. 1875—77, 5 t.), „La Fontaine et les fabulistes“ (1867, 2 t., II. wyd. 1876), „J. J. Rousseau, sa vie et ses oeuvres“ (1875, 2 t.), nadto „Essais de littérature et de morale“ (1845, 2 t.).

**Saint-Marceaux** René de, rzeźbiarz franc., (1845—1915); główne dzieła: „Młodość Dantego“ (1868), „Genjusz strzegący tajemnicy grobu“ (1879, oba w Muzeum Luksemburskiem w Paryżu), oraz posąg nagrobny Dumasa młodszego i pomnik A. Daudeta.

**Saint-Martin**, wyspa w Małych Antylach z 99 km<sup>2</sup> i 7.000 mieszk., której część pñ. należy do Francji (52 km<sup>2</sup>), a pñd. do Holandji (47 km<sup>2</sup>).

**Saint-Martin** Louis Claude, margr., teozof franc., (1743—1803), osiadł po długich podróżach w Paryżu. Zwolennik Jakóba Böhmego, zwalczał w „Des erreurs et de la vérité“ i in. pismach sensualizm i materializm.

**Saint-Martin**, kanał, zbudowany w l. 1802—25 kanał w obrębie Paryża, dzięki któremu statki pływające Sekwaną mogą ominąć stolicę.

**Saint Marylebone**, dzielnica w pñ.-zach. Londynie, między parkami: Regent's i Hyde ze 104.173 mieszk.

**Saint Mary's**, największa z wysp Scilly (Anglja) z 6,5 km<sup>2</sup> i 1.196 mieszk.

**Saint Mary's River**, 1. droga wodna, łącząca jez. Górne z Hurońskim (Ameryka pñ.), długa 105 km z 6 m wysokimi wodospadami S. (Saults de Sainte-Marie), omijanemi przez 1,8 km długie kanały Sault Sainte Marie (Soo). Posiada olbrzymi ruch towarowy, a ponadto jest wyzyskana dla celów elektryfikacyjnych. 2. żeglowna rzeka na granicy Georgji i Florydy, długa 280 km. Uchodzi do Atlantyku (Cumberland-sund).

**Saint-Maur-des-Fossés**, gmina 10 km na pñ.-wsch. od Paryża, nad rz. Marną z 49.745 mieszk., romańskim kościołem z XI.—XIII. w., parkiem oraz przemysłem farbiarskim i blacharskim. Opactwo S., założone ok. 640, zostało zburzone w czasie Wielkiej Rewolucji.

**Saint Maurice**, rzeka w prow. Quebec (Kanada), długa 560 km. Uchodzi pod Three Rivers do rz. św. Wawrzyńca. Obfituje w wodospady (Shawenegan, wys. 45 m).

**Saint-Maurice**, 1. miasto w depart. Seine (Francja), na pñ.-wsch. od Paryża (7 km), na prawym brzegu Marny, na pñ. od Lasku Vincennes z 10.497 mieszk., fabr. porcelany i młynami. 2. Miasto okręg. w kantonie Wallis (Szwajcaria), nad Rodanem, przy kolei: Lozanna—Simplon z 2.562 mieszk. i klasztorem augustjanów (dawniej benedyktyński, założ. w VI. w.), 3 innymi klasztorami i zamkiem. Wpobliżu grota a u x F é e s z naciekami.

**Saint Michel, Le Mont**, ob. Mont Saint Michel, Le.

**Saint-Nazaire**, miasto okręg. w depart. Loire-Inférieure (Francja), przy ujściu Loary z 39.711 mieszk., kąpielami morskimi, portem (od 1855, import węgla) oraz przemysłem chemicznym i warsztatami okrętowemi.

**Saint-Nicolas** (Sint Nikolaas), miasto okręg. we Wsch. Flandrji (Belgja), przy kolei: Gandawa—Antwerpja z 38.062 mieszk. i znacznym przemysłem.

**Saint-Omer**, miasto w depart. Pas-des-Calais (Francja), nad rz. Aa, przy kolei: Lille—Calais z 19.774 mieszk. Posiada kilka starych kościołów (od XII. w.), muzea oraz przemysł wełniany i spożywczy. Założone w VII. w. przez Ś. Omera, należy od 1678 do Francji (przedtem do Niderlandów). Ucierpiał wiele w l. 1917—18.

**Saint-Ouen** (S. sur Seine), pñ. przemysłowe przedmieście Paryża, nad Sekwaną (port rzeczny) z 52.467 mieszk., zamkiem Ludwika XVIII, torem wyścigowym oraz przemysłem maszynowym i chemicznym.

**Saint Pancras**, dzielnica w pñ.-zach. Londynie z 211.366 mieszk., zamieszkała przeważnie przez stan średni.

**Saint-Paul**, bezludna wyspa na oceanie Indyjskim, pod 38° 43' szer. pñ. i 77° 31' dług. wsch., ma 7 km<sup>2</sup>. Jest to część starego krateru wulkan. (wys. do 272 m), obfituje w pingwiny. Odkryta 1617 przez Holendrów, a należąca od 1892 do Francji, wyspa tworzy rezerwat przyrody.

**Saint Paul**, stolica Minnesoty (Stany Zjedn. Am. Pñ.), leży po obu brzegach Missisipi (8 mostów), 3.185 m od jej ujścia, a 14 km poniżej wodospadów Saint Anthony, zrośnięta prawie z Minneapolis w jedno miasto. Ma 250.100 mieszk. (7.500 Polaków). Kapitol, kilka dużych bibliotek, metodystyczny Hamline-University (od 1854), szereg innych szkół oraz znaczny przemysł (fabr. maszyn, wagonów, obuwia, futer i drukarstwo) oraz handel bydłem i drzewem. Założ. w 1838, miastem jest od 1854 (wtedy miało 1.100 mieszk.).

**Saint Paul**, miasto portowe na zach. wybrzeżu franc. wyspy Réunion z 21.643 mieszk. i wywozem cukru.

**Saint Peter Port** (Guernsey), stolica wyspy Guernsey (Anglja) z 16.215 mieszk.

**Saint Petersburg**, miasto na Florydzie (Ameryka pñ.), przy wejściu do zatoki Tampa z 24.403 mieszk. i rybołówstwem.

**Saint-Pierre**, francuska wyspa nieopodal wybrzeża Nowej Funlandji, pod 56° 12' dług. zach. i 46° 44' szer. pñ. Razem z Miquelon i sąsiednimi wysepkami (razem 241 km<sup>2</sup>), stanowi resztkę francuskich kolonij w Ameryce pñ. Ludność (4.030 mieszk., przeważnie Francuzów) trudni się rybołówstwem. Gubernator kolonji mieszka w mieście S. Do Francji należy od 1635.

**Saint-Pierre**, 1. ongiś duże miasto na Martynice (franc. Indje Zach.), założ. 1665, zostało 1905 zniszczone przez wybuch wulkanu Mont Pelé (ob.).

2. Miasto portowe na pñ. wybrzeżu franc. wyspy Réunion z 20.479 mieszk. Jedyny dobry port wyspy.

**Saint-Pierre**, 1. Charles Irénée Castel de, ksiądz franc., (1658—1743), w 1695 wszedł do Akademji, 1718 wykluczony za wystąpienia przeciw rozpustnemu trybowi życia Ludwika XIV. Jego krytyka państwa i społeczeństwa (uzasadniał pacyfizm) wywarła wpływ na Rousseau. Dzieła: „Projet de paix perpétuelle“ (1713), „Oeuvres politiques et morales“ (1753—41), „Annales politiques de Louis XIV.“ (1757).

2. Jacques Henri Bernardin de, pisarz franc., (1737—1814), pierwsze jego dzieło „Voyage à l'Isle-de-France“ (1773, 2 t.) było opisem podróży, większe powodzenie miały „Etudes de la nature“ (1784, 3 t.), których tom ostatni wielokrotnie wydawany i tłumaczony na różne języki: „Paul et Virginie“ (1787, przekład Boya-Zeleńskiego, 1918, nowe wyd. 1930); później napisał nowele: „Le café de Surate“ (1789), „La chaumière indienne“ (1790); „Harmonies de la nature“ (1815, 3 t.).

**Saint-Pierre-Quilbignon**, pñ.-zach. przemysłowe przedmieście Brestu w depart. Finistère (Francja) z 12.003 mieszk.

**Saint-Pol** (S. sur Mer), miasto w depart. Nord (Francja), nad morzem Północnym, 2 km na zach. od Dunkierki z 11.658 mieszk. Kąpiele morskie.

**Saint-Priest Alexis Guignard**, hr., franc. dyplomata, (1805—1851), był w l. 1833—38 posłem francuskim w Brazylii, Portugalji i Danji, 1841 został parem.

**Saint-Quay-Portrieux**, miejscowość kąpielowa w depart. Côtes-du-Nord (Francja), nad kanałem La Manche z 2.843 mieszk.

**Saint-Quentin**, miasto okręg. w depart. Aisne (Francja), nad rz. Sommą, przy kolei: Paryż—Maubeuge z 49.683 mieszk., gotycką kolegiatą (XIII—XVI. w.) i takimże ratuszem (1509), 2 muzeami oraz przemysłem tekstylnym, rolniczym, chemicznym, fabr. narzędzi roln. i handlem ziemiopłodami. Nazwę wzięło miasto od Ś. Kwintymesa, tu w 287 umęczonego. W 1557 pobił tu Egmont Montmorency'ego, a w styczniu 1871 zwyciężyli tu Niemcy (Goeben) pñ. armję francuską (Faidherbe). W l. 1914—18 toczyły się pod S. zażarte walki z Niemcami, wśród których miasto zostało zburzone.

**Saint-Quentin kanał**, łączy rz. Sommę (pod miastem S.) oraz rz. Oise (za pośrednictwem kanału Crozat.) ze Skaldą, poniżej Le Catelet. Długości ma 96 km, szer. 16 m, głębokości 2 m.

**Saint-Raphaël**, miasto i uzdrowisko klimatyczne w depart. Var (Francja), nad zatoką Fréjus, przy kolei: Marsylja—Nizza z 6.183 mieszk., portem i kasynem.

**Saint-Réal** César Richard de, historyk franc., (1643—1692), historjograf Sabaudji. „Oeuvres complètes“ (1757, 8 t.).



C. Saint-Saëns.

**Saint-Saëns** Camille, kompozytor francuski, (1835—1921), początkowo organista w Paryżu, potem wyłącznie oddany kompozycji, odbywał liczne podróże jako pianista i dyrygent; napisał: poematy symfoniczne „Kołowrotek Omfalji“, „Faeton“, „Taniec szkieletów“, koncerty na różne instrumenty, symfonje, suitę, kompozycje kameralne, kościelne etc. Z oper „Samson i Dalila“ (1877) zdobyła wielki sukces. S. był również znakomitym feljetonistą.

**Saint-Sauveur-les-Bains**, zdrojowisko w depart. Hautes-Pyrénées (Francja), 730 m nad poz. morza, nad Gave de Pau, przy kolei: Lourdes—S. Posiada radjoaktywne źródła siarczane (21° i 34°).

**Saint-Servan**, miasto w depart. Ille-et-Vilaine (Francja), przy ujściu rz. Rance, naprzeciw Saint-Malo z 12.622 mieszk., przemysłem i handlem.

**Saint-Simon**, 1. Louis de Rouvroy, ks., pisarz franc., (1675—1755), autor słynnych i świetnym stylem napisanych pamiętników, głównego źródła do dziejów epoki. Najlepsze wyd. 1879—1929, 41 t.

2. Claude Henri, hr., wnuk poprz., franc. pisarz i założyciel pierwszej szkoły socjalistycznej,



C. H. Saint-Simon.

nej, (1760—1825), żył aż do rewolucji w znakomitych stosunkach, walczył w Ameryce pod Washingtonem, 1784 został pułkownikiem we Francji, później organizował wyprawę holendersko-francuską przeciwko kolonom angielskim w Indjach. W czasie Rewolucji powrócił do Paryża, handlował dobrami narodowemi, poświęcał się przytem studjom społecznym. Później przygarnął go jego były służący, ostatnie lata żył z zapomóg swych przyjaciół. — Kierunek stworzony przez S. należy jeszcze do t. zw. teoryj utopistycznych, niemniej jednak w dziełach jego podkreślone już jest przeciwieństwo klasowe pracowników i pracodawców. Według S. rozdział dóbr winien być dokonywany stosownie do zdolności, zdolności zaś oceniane według dzieł stworzonych przez daną jednostkę. Prawo dziedziczenia należy znieść, a państwo uczynić właścicielem wszelkich środków produkcji. Szkoła S. (saintsimonizm), w szczególności zaś uczniowie jego Enfantin (ob.) i Bazard (ob.) wywierali znaczny wpływ na socjalistów z 1. poł. wieku XIX. — Dzieła: „Lettres d'un habitant de Genève à ses contemporains“ (1802), „Introduction aux travaux scientifiques du XIX. siècle“ (1808, 2 t.), „Mémoire sur la science de l'homme“ (1811), „Mémoire sur la gravitation“ (1811), „Réorganisation de la société européenne“ (1814); najważn.: „Catéchisme des industriels“ (1823) i „Nouveau Christianisme“ (1825), „Oeuvres“ (1841, 2 t.), „Oeuvres de S. et d'Enfantin“ (1865—78; 47 t., z tego 19 dotyczy S.).

**Saintsimonizm**, ob. Saint-Simon 2.

**Saint-Sulpice**, święty Sulpicjusz, biskup Bourges, um. 591.

**Saint-Sulpice**, zgromadzenie księży świeckich, założone w r. 1642 przez ks. Olier'a w Paryżu, mające na celu prowadzenie seminarjów duchownych i kształcenie kleru.

**Saint Thomas**, jedna z wysp Dziewiczych (Indje zach.) z 85 km<sup>2</sup> i 10.191 mieszk., wysoka 472 m, ze słabą szatą roślinną. Stolica S. na pñd. wybrzeżu wyspy ma 7.747 mieszk. i dobry port. Wyspa odkryta w 1493 przez Kolumba, należała od 1671 (z przerwami) do Danji, od której odkupiły wyspę Stany Zjedn. Ongiś ważny ośrodek handlu Indyj Zach., podupadło S. po zniesieniu niewolnictwa.

**Saint Thomas**, miasto w pñd. części prow. Ontario (Kanada), na pñn. od jez. Erie z 16.026 mieszk., fabr. wagonów i maszyn.

**Saint-Trond**, miasto w prow. Limburg (Belgia) z 16.259 mieszk. i przemysłem.

**Saint-Tropez**, miasto w depart. Var (Francja), nad morzem Śródziemnym, przy kolei: S.—Cannes z 3.842 mieszk. i kąpielami morskimi.

**Saint-Victor** Paul Binsse, hr., pisarz franc., (1825—1881), napisał m. i. „Hommes et dieux“ (1867, IV. wyd. 1872, hist. sztuki), „Les femmes de Goethe“ (1869), „Les deux masques“ (1880—83, 3 t., hist. dramatu).

**Saint Vincent**, wyspa w Indjach Zach., ma 389 km<sup>2</sup> (razem z przyległymi Grenadynami) i 50.770 mieszk. Wulkaniczna wyspa jest pokryta lasami dziewiczymi. Wulkan La Soufrière (1.134 m) czynny był ostatnio 1902/03, przyczem zginęło 1.600 ludzi. Zarządca wyspą gubernator wysp Pod Wiatrem (Windward). Stolicą jest Kingstown na płd.-zach. wybrzeżu wyspy, z której wywozi się głównie: bawełnę, cukier, koprę i korzenie. Wyspa odkryta w 1498 przez Kolumba należy od 1672 do Anglii.

**Saint Vincent**, John Jervis, Earl of (od 1797), admirał bryt., ob. Jervis.

**Saint Vincent** Paul de, właśc. Wincenty Budzyński, publicysta i powieściopisarz pol., (1815—1866), uczestnik powstania listopad. i wyprawy Zaliwskiego, później przebywał w Anglii i Paryżu. Napisał m. i. powieści: „Partje“ (1841), „Lechia w IX. w.“ (1843), „Biała Kniehini“ (1844), nado „Kilka słów o poezji, z powodu utworów Olizarowskiego“ (1846), po francusku o polskiej literaturze romantycznej w „Revue contemporaine“ (1859—62).

**Saint Vincent Bay**, zatoka na płd. wybrzeżu Płd. Australji, oddzielona półwyspem Yorke od zatoki Spencera, długa 145 km, do 60 km szeroka. U wejścia do zatoki leży wyspa Kangukuh, z oceanem zaś łączy ją cieśnina: Investigator i Backstairs. Główne porty: Port Adelaide i Glenelg.

**Saint Vincent Millay** Edna, poetka płn. amerykań., ur. 1892, zamężna za E. J. Boissvain, autorka poezji lirycznych: „Renaissance and Other Poems“ (1917), „Figs from Thistles“ (1920), „Second April“ (1921), „The Harps Weaver and Other Poems“ (1923), dramatów: „Aria da Capo“ (1921), „The Lamp and the Bell“ (1921).

**Sainte-Aulaire** Louis Clair Beauport, hr., franc. dyplomata, (1778—1854), 1815 deputowany, 1831—33 poseł w Rzymie, 1840—48 w Londynie.

**Sainte-Baume**, La, pasmo wzgórz na wsch. od ujścia Rodanu (Francja), wysokie do 1.154 m.

**Sainte-Beuve** Charles, franc. poeta i krytyk, (1804—1869), od 1845 członek Akademji; jako romantyk należał do „cénacle'u“ V. Hugo (z którym wszakże rozszedł się w r. 1837) i wydał zbiory poezji („Vie, poésies et pensées de Joseph Delorme“ 1829, „Les consolations“ 1830, „Pensées d'août“ 1837, „Poésies complètes“ 1863, 2 t., ost. wyd. 1879) oraz wybitnie egotyczną powieść „Volupté“ (1834, IX. wyd. 1877), następnie poświęcił się wyłącznie krytyce literackiej, w której odznaczył się źródłow. dokładnością, ale i pewną stronniczością: „Tableau de la poésie française et du théâtre français au XVI. s.“ (1828, 2 t., nowe wyd.



Ch. Sainte-Beuve.

1876), „Histoire de Port-Royal“ (1840—48, 3 t., VI. wyd. 1901, 7 t.), „Chateaubriand et son groupe littéraire“ (1860, 2 t., II. wyd. 1861); nado: „Portraits littéraires“ (1844, 2 t., nowe wyd. 1864, 3 t.), „Portraits de femmes“ (1844, nowe wyd. 1869), „Portraits contemporains“ (1846, 2 t., nowe wyd. 1871, 5 t.), „Causeries du lundi“ (1857—62, 15 t.), „Nouveaux lundis“ (1863—72, 13 t.) i i. Autobiogr. „Souvenirs et indiscrétions“ (1872).

**Sainte-Claire Deville**, 1. Charles, franc. geolog i meteorolog, (1814—1876), gener. inspektor francuskich stacyj meteorol., napisał: „Voyage géologique aux Antilles...“ (1874), „Sur les variations périodiques de la température“ (1866) i in.

2. Henri Etienne, chemik franc., brat popr., (1818—1881), od r. 1861 profesor w Sorbonie. Odkrył bezwodnik kwasu azotowego, pracował nad borem; badał dysocjację związków chemicznych w wysokich temperaturach, ulepszył metodę otrzymywania sodu. Przyczynił się wydatnie do rozwoju fabrykacji glinu i magnezu. Napisał: „De l'aluminium, ses propriétés, etc.“ (1859), „Métallurgie du platine, etc.“ (1863).

**Sainte-Croix** (Santa Cruz), jedna z wysp Dziewiczych (Indje Zach.) z 218 km<sup>2</sup> i 14.901 mieszk. Stolicą jest Christiansted. Wyspa odkryta przez Kolumba, należała do Holandji, Anglii i Hiszpanji, od 1651 jako lenno francuskie do Kawalerów Maltańskich, od 1733 do Danji, która sprzedała ją w 1917 Stanom Zjedn. Am. Płn.

**Sainte-Marguerite**, ufortyfikowana wysepka na morzu Śródziemnym, naprzeciw Cannes (płd.-wsch. Francja), dawniej więzienie dla przestępców państwowych.

**Sainte-Marie** (S. de Madagascar, Nossi Boraha), wyspa na wsch. od Madagaskaru ze 166 km<sup>2</sup> i 8.127 mieszk. (Sakalawów), 55 km długa, 4 km szeroka. Należy od 1815 do Francji.

**Sainte Marie aux Mines** (niem. Markirch), miasto i uzdrowisko klimat. w depart. Haut-Rhin w Alzacji (Francja), nad rz. Leber z 9.469 mieszk., przemysłem drzewnym i tekstylnym. W X—XVIII. w. było S. ośrodkiem górnictwem.

**Sainte-Menehould**, miasto w depart. Marne (Francja), nad rz. Aisne w Argonnach z 4.110 mieszk. i przemysłem ceramicznym. 21 czerwca 1791 pocztmistrz Drouet rozpoznał tu uciekającego Ludwika XVI, uwięzionego następnie w Varennes.



**Sainte-Palaye** Jean Baptiste La Curne de, filolog franc., (1697—1781), zebrał bogaty materiał średniowieczny do dziejów języka i literatury franc., główne dzieła: „Mémoires sur l'ancienne chevalerie“ (1759—81, 3 t., nowe wyd. 1826, 2 t.), „Dictionnaire historique de l'ancien français“ (1878—82, 10 t.).

**Sainte-Victoire**, jurajskie pasmo górskie w Prowancji, w depart. Bouches-du-Rhône i Var, wysokie do 1.011 m.

**Saintes**, miasto w depart. Charente-Inférieure (Francja), nad rz. Charente, przy kolei: Paryż—Bordeaux z 20.468 mieszk., zabytkowymi budowlami (łuk triumfalny Germanika, amfiteatr rzymski, gotycka katedra z XVI w., 2 romańskie kościoły z XI i XII w.), 2 muzeami, przemysłem drzewnym i handlem. W staroż. zwała się S. Mediolanum Santonum.

**Saintes, Les**, ob. Wszystkich Świętych wyspy.

**Saintine**, właściwie Xavier Boniface, pisarz franc., (1798—1865), autor wielu dramatów i wzruszającego opowiadania „Picciola“ (1836, ost. 1899), tłumaczonego na różne języki.

**Saintonge**, dawna prowincja francuska nad Atlantykiem (obecnie depart. Charente-Inférieure), ze stolicą Saintes.

**Saintsbury** George, ang. historyk literatury, ur. 1845, napisał: „Short History of French Literature“ (1882; 6. wyd. 1902), „History of Elizabethan Literature“ (1887), „Essays in English Literature 1780—1860“ (1890—95), „Essays on French Novelists“ (1891), „Miscellaneous Essays“ (1892, II. wyd. 1900), „History of 19-th Century Literature“ (1896), „A Short History of English Literature“ (1898), „History of Criticism and Literary Taste in Europe“ (1900—04, 3 t.), „Minor Caroline Poets“ (1905—21, 3 t.), „A History of English Prosody“ (1906—10, 3 t.), „History of English Prose Rhythm“ (1912), „A History of the French Novel“ (1917—19, 2 t.), „Collected Essays and Papers“ (1923, 3 t.) i.

**Sainz Rodriguez** Pedro, hiszp. hist. literatury, ur. 1897, autor: „Juicio político del año 1834“ (1919), „Las ideas de la decadencia española“ (1924), „La evolución política española y el deber social de los intelectuales“ (1924), „La mística española“ (1926) i.

**Saionji**, ks. (od 1920), Kimmochi, polityk japoński, ur. 1849, pracował w dyplomacji, był kilkakrotnie ministrem, 1906—08 i 1911—12 premierem, reprezentował Japonię na kongresie wersalskim.

**Saipan** (San José), główna wyspa w Marjanach (Oceanja), ma 185 km<sup>2</sup> i 6.468 mieszk. Wyspa jest górzysta (do 470 m), wywozi się z niej głównie kopre. Stolicą jest Garapan, głównym portem Tanapag.

**Sairamnor**, słone jezioro w dżungarskim Alatau, na pń.-zach. granicy prow. Sinkiang (Chiny), 2.080 m nad poz. morza.

**Sairt** (Sert), stolica wilajetu S. w Turcji azjat., w pobliżu rz. Bohtan-su (dopływ górnego Tygrysu) z 14.830 mieszk.

**Sals** (egip. Sa), w starożytności (czasowo) stolica dolnego Egiptu, ognisko wiedzy kapłańskiej, dokąd przybywali greccy uczeni (Solon, Herodot); stąd pochodziła 26. dynastia egipska;

Amazis, przyjaciel Polykratesa, ozdobił je budowlami.

**Saisan Nor**, rybne jezioro słodkowodne w republ. Kozackiej (Związek Sowiec), 112 km długie i 9—28 km szer., ma 1669 km<sup>2</sup>, głębokie do 8,5 m. Przepływa przezeń rz. Irtysz.

**Saitschick** Robert, niem. hist. liter. i filozof, ur. 1868, napisał m. i.: „Die Weltanschauung Dostojewskis und Tolstois“ (1893), „Goethes Charakter“ (1898), „Genie und Charakter“ (1900), „Menschen und Kunst der ital. Renaissance“ (1903—04, 2 t., przekład pol. M. Kreczowskiej (1911, 2 t.), „Franziskus von Assisi“ (1916, IV. wyd. 1923), „Die geistige Krise der europ. Menschheit“ (1924), „Die innere Welt Jesu“ (1928) i.

**Sajama**, najwyższy czynny wulkan w Andach chilijsko-boliwijskich, na wsch. od Arica, wys. 6.415 m.

**Sajańskie góry**, góry na granicy Syberji i republ. Tannu-Tuwa, stanowiące przedłużenie (ku wsch.) Ałtaju, przedzielone przełomem górnego Jenisseju na wyższą część wsch. (Munku Sardyk 3.490 m) i niższą zach. (2.200—2.750 m).

**Sajdak**, ob. Sahajdak.

**Sajdak** Jan, pol. filolog klas., ur. 1882, 1912 docent Uniw. Jagiellońskiego w Krakowie, od 1917 prof. Uniw. Jana Kazimierza we Lwowie, od 1919 prof. Uniw. w Poznaniu, 1918—1920 redaktor „Eosu“, autor szeregu rozprawek z patrystyki i literatury greckiej, m. in. „Historia critica scholiastorum et commentatorum Gregorii Nasianseni. Pars I“. (1914).

**Sajgon** (Saigon), stolica Kochinchiny (Indochina franc.) nad rzeką S., lewobocznym dopływem rz. Donnai, 45 km od jej ujścia do morza Płd.-Chińskiego z niezdrowym, wilgotnym klimatem i 143.167 mieszk. Posiada katedrę, 2 meczety, pagody i świątynie bramańskie, muzeum, ogród zoologiczny i botaniczny, towarzystwo naukowe dla badań nad Indochinami, doki oraz przemysł rolniczy, drzewny i garncarski. Ośrodkiem handlu i przemysłu jest przyległe miasto Cholon (198.713 mieszk.). S. jest najważniejszym portem franc. Indochin (także i wojennym) z ruchem portowym 1.959.577 tonn rej.

**Sajno** (Augustowskie jez.), jezioro w pow. Augustów, tuż na pń.-wsch. od miasta powiatowego, ma ok. 6 km<sup>2</sup>, długie 10 km, szerokie do 1 km. Należy do systemu wód kanału Augustowskiego (ob.).

**Sajnovics** Jan, lingwista węgierski, (1733—1785), jezuita. Dzieło jego „Demonstratio idioma Ungarorum et Lapponum idem esse“ (1770) jest jedną z pierwszych prac w dziedzinie metodycznego językoznawstwa porównawczego.

**Sajo**, prawoboczny dopływ Cisy na Węgrzech, długi 160 km; wypływa na Słowaczczyźnie. 12 kwietnia 1241 zniszczyli tu Tatarzy wojsko węgierskie Beli IV.

**Sajram**, wieś w republ. Kozackiej, w gub. Syr-Darja, na wsch. od Czimkent z 12.783 mieszk.

**Sajtafernes**, król Scytów (ok. 200 przed Chr. lub za czasów Augusta) panował na wybrzeżu morza Czarnego. Złota „tiara S.“ kupiona dla Luwru 1896, okazała się falsyfikatem.

**Sak**, rodzaj małej sieci rybackiej o krótkiej rękojeści, występuje w różnych odmianach.

**Sakai**, miasto w okr. Osaka, na wyspie Hondo (Japonja) ze 105.009 mieszk. i portem handlowym (wywóz dywanów z bawełny i juty). Do pożaru w 1615 było S. najważniejszym ośrodkiem handlu na Hondo.

**Sakajowie** (błędnie dotychczas nazywani Senoami), szczerp niskorosły, o wełnistych włosach, zamieszkujący wnętrza półwyspu Malakki. Mono-, rzadziej poligamiści, zajmują się rolnictwem, jako broni używają dmuchawek; wierzą w czary.

**Sakalawowie**, szczerp z zach. i płn. Madagaskaru, Nossi Bé i Komorów, wykazujący wiele cech murzyńskich. Zajmują się rolnictwem i żeglarsstwem.

**Sakaria** (staroż. Sangarios), rzeka w Małej Azji, długa ok. 500 km. Wypływa na wsch. od Kutahia, a uchodzi pod Indżirli do morza Czarnego. Główny dopływ Pursak.

**Sakastane**, kraina w Persji. Wzięła nazwę od Saków.

**Sakât** (arab. zakât), dawanie jałmużny, jeden z pięciu nakazów islamu (ob.).

**Sakatu**, ob. Sokoto.

**Saké** (saki; wino lub piwo z ryżu), narodowy napój japoński, sporządzany z ryżu, o barwie jasno-żółtej, miłym zapachu i smaku podobnym do Sherry, zaw. 12,5% alkoholu; pija się zwykle na ciepło.

**Saki**, uzdrowisko na Krymie (Rosja), nad słonym jeziorem S., przy kolei: Sarabus—Eupatoria z 2.450 mieszk., kąpielami błotnymi i fabr. bromu.

**Saki** (arab.), podczaszy; postać z mistycznych poezyj perskich i tureckich.

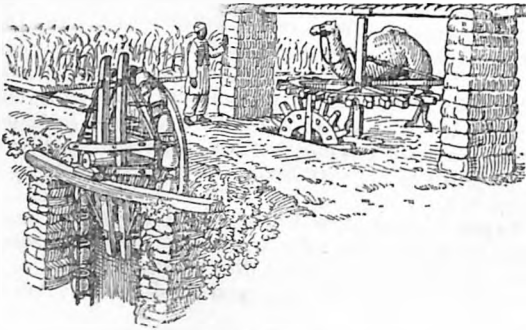

Sákije.

**Sákije**, kieratowy czerpak wody, używany w Nubji do nawadniania pól.

**Sakkara** (Sakkurah, Saggára), egipska wieś na skraju pustyni Libijskiej naprzeciw Memfis, sławna ze znalezisk o podstawowym znaczeniu dla egiptologii (piramidy króla Zosera, królów 5 i 6 dynastji, mastaby, groby apisów).

**Sakkos** (greck., „worek“), strój noszony przez patryarchów i biskupów greckich podczas uroczystych świąt.

**Sakmara**, prawoboczny, splewny dopływ Uralu, długi 763 km. Wypływa w republ. Baskirów, w pld. Uralu, a uchodzi poniżej Orenburga. Dopływy: Ik i Salmysz.

**Sakowicz Kasjan**, pisarz pol. i ruski, (ok. 1576—1647), syn popa prawosławnego, później unita, wkońcu katolik i augustjanin, oprócz polemicznych pism religijnych przeciw schyzmie („DIALOG albo rozmowa Maćka z Dyonizym popem schyzmatyckim...“, 1642), wydał m. i. „Problemata albo pytania o przyrodzeniu człowieczym...“ (1620), „Kalendarz stary...“ (1640), „Okulary kalendarzowi staremu...“ (1644), „Eparthonosis abo Perspektywa...“ (1642).

**Sakowie** (Sac), wymarłe plemię Algonkinów z Illinois; w XVII. w. wyparte przez Irokezów, mieszkało wraz z pokrewnymi Fokсами nad Sac-River (dopływ Missisipi).

**Sakra** (z łac.), uroczyste święcenia biskupie (S. biskupia).

**Sakralny** (łac.), tyczący się kultu religijnego.

**Sakrament** (łac. sacramentum, greck. mysterion), według nauki katolickiej czynność, którą ustanowił Chrystus w tym celu, by przez nią człowiek wierzący uzyskał, względnie pomnożył łaskę poświęcającą. (Por. Opus operantis). S. jest siedm: chrzest, bierzmowanie, s. ołtarza, pokuta, ostatnie namaszczenie, kapłaństwo i małżeństwo. Protestanci przyjmują tylko dwa s. (chrzest i Wieczerzę Pańską) i są one u nich tylko symbolami, służącymi do wzbudzenia wiary. — **Sakramentalny**, odnoszący się do sakramentu, uroczysty, nierozwiązalny.

**Sakramentki** (czyli benedyktyńki), zakon żeński z regułą św. Benedykta, mający na celu nieustającą adorację N. Sakramentu. Strój: czarny habit z białym okryciem piersi. Założony został w XVII. w. we Francji przez Mechtyldę (um. 1698); do Polski sprowadziła go Marja Kazimiera, żona Jana Sobieskiego, w roku 1687.

**Saksofon** (saxofon), instrument blaszany, skonstruowany przez Adolfa Saxa w Paryżu w r. 1840, podobny do klarnetu pod względem aplikacji, występuje w różnych wielkościach, jako s. sopranowy, altowy, tenorowy i basowy. W francuskiej i angielskiej kapeli wojskowej jest s. częścią orkiestry, ostatnio zdobył naczelne stanowisko w muzyce jazzu (ob.).

**Saksonit**, skała oliwinowa, zawierająca obok oliwinu bronzyt, hypersten lub bastyt.

**Saksonja** (niem. Sachsen), państwo związkowe Niemiec z 14.986 km<sup>2</sup> i 4,994.281 mieszk. Graniczy z Prusami, Turyngją i Czechosłowacją (od pld.). Płn. część kraju jest częścią niziny Niemieckiej, pewne urozmaicenie krajobrazu stanowią tu wzgórza Hohburger Berge (241 m) i Kolmberg (316 m) oraz kotlina Lipska. Na pld. od niziny rozpościera się pogórze, a wzdłuż granicy Czech pasmo Rudaw (Fichtelberg 1214 m), piaskowcowe góry Nadłabskie (Saska Szwajcarya) i Miśnijskie, a na wsch. od Łaby pogórze i góry Łużyckie (Lausche 793 m). Z kopalni posiada S. dużo węgla kamien. (około Zwickau, Lugau-Ölsnitz i Freital) i jeszcze więcej brunatnego, dalej materiały budowlane, glinę porcelanową (koło Miśni, Oschatz i w Łużycach) oraz liczne źródła mineralne. Klimat umiarkowany (Lipsk ma średnią temperaturę roku: 8,6, stycznia —0,9, lipca 18,1, opadów 620 mm), który zaostrza się i staje wilgotniej-

szy w miarę posuwania się ku górom. S. leży w dorzeczu Łaby (największy dopływ w S.: Mulda) oraz częściowo Odry (Nissa Łużycka).

Ludność niemiecka, a częściowo (urzędowo 28.228 głów) i słowiańska (ob. Łużyce) wyznaje w 90,3% religję protestancką, a w 3,6% katolicką. Szkolnictwo stoi na wysokim poziomie (2.129 szkół powszechnych z 507.234 uczn.), z wyższych zakładów naukowych trzeba wymienić uniwersytet i akademię weterynarii w Lipsku, politechnikę w Dreźnie, akademię leśniczą w Tharandt, górniczą we Freibergu, handlową w Lipsku, muzyki oraz sztuk pięknych w Dreźnie i i. Ośrodkiem nauki jest Lipsk, sztuki Drezno. W 1925 rolnictwem i leśnictwem trudniło się 12,4% ludności, przemysłem i rzemiosłami 60,9%, handlem i komunikacją 17%. Role i ogrody zajmują (1927): 54,4% obszaru, łąki i pastwiska 13,1%, lasy 25,1%, nieużytki 7,4%. Oprócz uprawy zbóż, ziemniaków i buraków wysoko stoi ogrodnictwo i chów bydła. W rolnictwie zwłaszcza pracuje tu dużo robotników sezonowych z Polski („na Saksy“, „obieżysasy“). Rolnictwo mogło się tu wysoko rozwinąć, gdyż znaczna część kraju ma żyzne gleby lessowe.

Głównem jednak zatrudnieniem jest górnictwo i zwłaszcza przemysł, w rozwoju którego S. przoduje innym krajom Niemiec. Szczególnie uprzemysłowione są okolice Lipska, Drezna, Chemnitz, Plauen i Vogtland. W 1925 miała S. 233.341 warsztatów przemysłowych i rękodzielniczych, w których pracowało 1.600.614 ludzi, głównie zaś w przemyśle tekstylnym (423.713), metalowym i maszynowym (328.086), odzieżowym (160.636) i budowlanym (136.864). Ważny jest też przemysł papierowy, drukarski i księgarski, którego ośrodkiem jest Lipsk (1/10 produkcji Niemiec). Kolei normalnotorowych ma S. 2.694 km, wąskotorowych 553 km.

Kraj dzieli się na 5 okręgów (Kreishauptmannschaften): Drezno, Lipsk, Chemnitz, Zwickau i Budziszyn, oraz 28 podokręgów (Amtshauptmannschaften) wiejskich i 21 miejskich. Stolicą jest D r e z n o (Dresden). Władzę ustawodawczą sprawuje sejm krajowy (Landtag) z 96 na 4 lata wybranych członków, zaś wykonawczą Rada ministrów, złożona z prezesa gabinetu wybranego przez sejm i 6 ministrów, powołanych przez premiera. W parlamencie Rzeszy ma S. siedem głosów. Biskup katolicki Miśni rezyduje w Budziszynie. Barwy kraju: białozielona (poprzeczne pasy).

Dzieje. Po wygaśnięciu dynastji askańskiej 1423 w księstwie sasko-wittenberskiem (ob. Sasi) nazwa S. wraz z godnością elektorską przeszła na posiadłości Wettynów, którzy panowali w Miśni i Turyngji. Dynastja podzieliła się w 1485 na linję ernestyńską (elektorską) i albertyńską (książęcą). W pierwszej zaznaczyli się Fryderyk Mądry, (1486—1525), protektor Lutry, oraz Jan Fryderyk, który walczył przeciw ces. Karolowi V, na czele związku szmalkaldzkiego i po bitwie pod Mühlberg musiał odstąpić 1547 część swych posiadłości wraz z elektorstwem ks. Maurycemu z linji albertyńskiej, która dzięki temu stała

się elektorską. W 1635 zyskali Wettynowie Łużyce. Jan Jerzy II., (1656—80), rozwinął wielki przepych dworski i nałożył na kraj wielkie ciężary, wojowniczy Jan Jerzy III., (1686—91), stworzył stałą armję. Fryderyk August I. [Mocny], (1694—1733), przeszedł na katolicyzm dla uzyskania korony polskiej, wciągnął Saksonję w wielką wojnę północną, ograniczył przywileje stanów i stworzył centralistyczną administrację. Za syna jego Augusta III., prowadził politykę saską Brühl, który wtrącił kraj w katastrofę wojny siedmioletniej: Fryderyk II. zajął S. 1756 i traktował ją jako zdobycz wojenną, straty wynosiły 90.000 ludzi i 100 milj. talarów. Za jego następców nastąpiło dźwignięcie się ekonomiczne i kulturalne. 1792 wzięła S. udział w wojnie koalicyjnej przeciw Francji, 1806 przystąpiła do związku reńskiego i otrzymała tytuł królestwa, 1807 złączona została unją personalną z Ks. Warszawskiem. Na kongresie wiedeńskim 1815 została S. za wierność względem Napoleona okrojona o część północną, która przypadła Prusom i weszła w skład Związku Niemieckiego, 1831 otrzymała konstytucję z reprezentacją dwuizbową, 1834 przystąpiła do Związku Celnego, 1848 doszło do steru ministerstwa liberalne, które w oparciu o radykalny sejm zdemokratyzowało ustawę o wolności prasy, zgromadzeń, stowarzyszeń, oraz prawo wyborcze do sejmu. W maju 1849 była S. widownią krwawej rewolucji żywiołów demokratycznych, która została stłumiona przy pomocy wojsk pruskich. W walce o zjednoczenie Niemiec stała S. przeciw Prusom, w 1866 wojska s. walczyły w Czechach po stronie Austrii, zaś Prusacy obsadzili kraj. W pokoju berlińskim 1866 weszła S. w skład Związku Północno-Niemieckiego, w 1871 w skład Cesarstwa. W stosunkach wewnętrznych dokonała się ewolucja w duchu liberalnego postępu. Od 1918 jest S. republiką, w której przewagę mieli socjaliści i komuniści; ostatnio i tam zarysowuje się zwrot w kierunku hitleryzmu.

**Saksonja Dolna** (Niedersachsen), właściwa, stara Saksonja, między Wezerą, Unstrutą i dolną Łabą, tworząca w średniowieczu księstwo saskie, obecnie Hannover, Brunświk, Oldenburg, Schaumburg-Lippe, Brema, a nawet część Westfalji i Holsztynu. Gdy w 1423 tytuł książąt i elektorów saskich przeszedł na margrabiów Miśni, utarła się nazwa Górnej Saksonji (Obersachsen) na oznaczenie dzisiejszej Saksonji (dawnej Miśni).

**Saksonja pruska**, ob. Saska prowincja.

**Saksonowie**, ob. Sasi.

**Saksy**, ob. Saksonja.

**Sakuntala**, ob. Kalidasa.

**Sakuraszima**, wyspa japońska w zatoce Kagoszima z czynnym (ostatnio 1914) wulkanem, wys. 1143 m.

**Sakwa**, wielki skórzany worek lub torba, bez szwów, zawiązywany u góry rzemieniem.

**Sakyamuni**, (mędzrec z rodu Sakya), nazwa Buddy, ob. Buddyzm.

**Sal** (łac.), sól.

**Sal** (Si-al), określenie połączeń krzemoglinowych, zajmujących najgórnieszą część skorupy

ziemskiej (50—300 km), pod którą znajdują się połączenia krzemno-magnezowe (Sima); stąd kwarciec i kwaśne krzemiany określa się jako salicznice w przeciwieństwie do minerałów skalotwórczych, bogatych w żelazo i magnez, które ujmują się nazwą składników f e m i c z n y c h. Pod pasem Sima występuje jądro, składające się z metali ciężkich, najprawdopodobniej niklu i żelaza (Nife).

**Sal**, lewoboczny, niezeglowny dopływ Donu na Płn. Kaukazie, długi 731 km. Wypływa ze wzgórz Jergeni na obszarze Kałmuckim.

**Sala**, 1) Saska lub Turyngska (niem. Sächsische [Thüringische] Saale), lewoboczny dopływ Łaby, długi 427 km. Wypływa z gór Smereczanych w Bawarii, płynie pod Hof, przez wsch. Turyngję, pod Halle w Prow. Saskiej i Anhalt. Żeglowna od Naumburga (175 km). Główne dopływy: Luppe i Biała Elstera z prawego, a Schwarza, Ilm, Unstrut, Wipper i Bode z lewego brzegu. W okresie od VI. do XI. w. stanowiła S. zach. granicę obszaru zajętego przez zwarte osadnictwo słowiańskie (Sorabowie i i.). Według podania miał Bolesław Chrobry wbić do S. żelazne słupy, niewątpliwie też jego wyprawy sięgały po S. 2) S. F r a n k o Ń s k a (Fränkische Saale), prawoboczny dopływ Menu w Bawarii, długi 112 km, przepływa przez Bad Kissingen.

**Sala y Argenu** Agustín, polityk hiszp., ur. 1863, od 1894 w Kortezach, 1923 dożywotni senator, reprezentował Hiszpanję 1919 na międzynarodowej konferencji pracy w Waszyngtonie, 1922 w międzynarodowym rozjemczym trybunale handlowym.

**Sala y Gómez** (Salas y G.), wulkaniczna, naga, skalista wyspa na oceanie Spokojnym, pod 26° 18' szer. półd. i 105° 20' dług. zach. Wyspa mająca 4 km<sup>2</sup> została odkryta w 1793 przez hiszpa. żeglarza S.

**Salacia**, starorzyska bogini źródeł, także morza (wód słonych), małżonka Neptuna.

**Saladeros** (hiszp.), rzeźnie dla bydła rogatego i koni w stanach La Plata.

**Salado**, ob. Rio Salado.

**Saladyn** (Salah ed-din, arab. „błogosławieństwo wiary“), sułtan Syrii i Egiptu, syn Ejuba (Hioba), (1137—1193), ufundował 1171 w Egipcie dynastję Ejubidów, 1174 podbił Syrię i Damaszek, 1183 pokonał Mezopotamję i władców seldżuckich w M. Azji. 1187 pokonał Gwidona, króla Jerozolimy, i wzięwszy go wraz z wielkimi mistrzami templariuszów i joanitów do niewoli, zdobył Akkę i Jerozolimę. S. słynął z sprawiedliwości, szlachetności i męstwa.

**Salaga**, ongiś wielkie miasto handlowe na ang. Wybrzeżu Złotem (Afryka), podupadła po zniszczeniu w czasie wojny 1894, a jego miejsce zajęło K e t e - K r a c z i.

**Salańskie góry**, pagórkowate podgórze Altaju (300—400 m) na Syberji, obfitujące w węgiel kam. (zagłębienie Kuźnieckie), żelazo i złoto.

**Salām** (arab.), zbawienie, szczęście, błogosławieństwo (syryjsk. salēm). S - a l e i k u m („pokój wam“), powitanie mahometańskie.

**Salamanca**, 1. ob. Salamanka; 2. miasto w stanie Guanajuato (Meksyk), nad Rio Lerma z ok. 10.000 mieszk. i przemysłem bawelnia-

nym. 3. miasto w stanie New York (Stany Zjedn. Am. Płn.), nad górną Alleghany, na wsch. od jez. Erie z 10.340 mieszk. (1.500 Polaków), przemysłem i handlem drzewnym.

**Salamanca** Sebastian de, twórca historjografji hiszpańskiej, żył w IX. i X. w., napisał na polecenie Alfonsa III. asturyjskiego kronikę lat 672—866.

**Salamandra** (jaszczur), ob. Salamandridae.

**Salamandridae** (jaszczury), rodzina płazów ogoniastych (Urodela), ciało wydłużone, długi ogon. Przednie nogi mają 4, tylne 5 palców. Rozróżniamy: 1) Plethodontinae (jaszczury bezplucne), z rodzajem Typhlomolge (ob.), 2) Amblystomatinae z rodzajem Amblystoma (ob. Aksolotl), które mają zęby podniebienne w rzędach, 3) Salamandrinae (j. właściwe), zwierzęta ziemnowodne o szerokiej płaskiej głowie, wałeczkowatym ciele i słabych nogach. Palce tępe bez pazurków, czasem z błoną płynną. Ogon dwubocznie spłaszczony. Skóra wilgotna, pokryta brodawkami, wydziela ciecz ostrą, trującą; kurczliwe komórki barwnikowe umożliwiają zmianę barwy. Żyją w cienistych wilgotnych miejscach, żywią się owadami i robakami. Rozprzestrzenione przeważnie w strefie umiarkowanej. *Salamandra maculosa* Laur., *jaszczur plamisty*, 12—17 cm długi, czarny z żółto-pomarańczowymi plamami, żyje w Europie, Azji Mniejszej i Afryce płn. we wilgotnych lasach. Z jaj składanych do wody rozwijają się larwy, które potem przeobrażają się w zwierzęta lądowe. Mogą być żyworodne. *J. alpejski* (S. atra Laur.) z okolic górskich, *Salamandrina perspicillata* Sagl. z Włoch płn. i inne. Tu należą też *t r a s z k i* (*Molge Merr.*). Tr. prowadzą życie wodne w porze rozrodu, potem wychodzą na ląd. Jaja składają na roślinach. Samce mają piękny strój godowy, składający się z grzebienia i ubarwienia. Tr. większa (*Molge*, [*Triton*] *cristata* Laur.), oliwkowo brunatna, czarno i białoplamista, brzuch pomarańczowy, 13—17 cm długa. Tr. *alpejska* (*M. alpestris* Laur.), tr. *mniejsza* (*M. vulgaris* L.), 7—9 cm długa, pospolita w stawach i młakach. Wszystkie w Eur. środk. i Azji Mniej. *M. walthii* Mich. 18—23 cm długa, ze wzgórkami rogowymi na bokach ciała (zakńczenia żeber) w Hiszpanji, Portugalji i w Marokku.

**Salamanka** (hiszp. Salamanca), stolica prowincji S. w Leonie (Hiszpanja), nad rz. Tormes, 798 m nad poz. morza z 35.988 mieszk. Posiada wiele zabytkowych budowli (stare mury miejskie, gotycka katedra z 1513—1733, kościół dominikański z 1524—1610 i wiele innych) oraz sławny i stary uniwersytet (1188—1230) z licznymi zakładami, mieszczącymi się w pięknych, zabytkowych budowlach. Miasto, założone w starożytności i niegdyś bardzo duże, podupadło później i dziś ma znaczenie jedynie dzięki uniwersytetowi.

**Salami** (włosk.), kielbasa z siekanej wieprzowiny i tłuszczu, przyprawiona czosnkiem, silnie wędzona, dosyć sucha, także z mięsa mułow i osłów.

**Salamina**, 1. (*Salamis*), silnie rozczłonkowana, sucha i skalista wyspa u wybrzeża Attyki

(Grecja) z 94 km<sup>2</sup> i 11.939 mieszk. Jedynie wybrzeża wyspy są urodzajne. Na płn. wybrzeżu znajduje się główna stacja floty greckiej. Stolica S. (Kulurji), na zach. wybrzeżu wyspy ma 7.757 mieszk. Wyspa przeszła na początku VI. w. przed Chr. od Megary do Aten. 28 września 480 przed Chr. pobiła tu flota grecka, kierowana przez Temistoklesa flotę perską Kserksesa, co uratowało Grecję przed podbojem przez Persów (ob. Perskie wojny). — 2. Miasto w depart. Caldas (Kolumbja), 255 km na płn. od Bogoty z 20.326 mieszk. — 3. Ob. Salamis.

**Salamis**, w starożytności fenickie miasto na wsch. wybrzeżu Cypru (od VI. w. przed Chr. greckie); król S., Euagoras (410—374 przed Chr.) opanował prawie całą wyspę. Tutaj w 306 r. przed Chr. pobił Demetrios Poliorketes flotę egipską, w r. 58 przeszła pod panowanie rzymskie. Za Konstancjusza II. jako *Constantia* stolica wyspy, została przez Arabów zniszczona 647—648.

**Salamvrias**, rzeka, ob. Peneios.

**Salandra** Antonio, polityk włoski, (1853—1931), od 1879 profesor administracji w Rzymie, od 1906 piastował kilkakrotnie tekę ministerjalną, 1914—16 premier, wprowadził Włochy w wojnę światową, 1919 członek konferencji pokojowej.

**Salanga** (Junk Ceylon lub Puket), główna wyspa archipelagu S., należącego do Syjamu, ma 762 km<sup>2</sup> i ok. 120.000 mieszk. (Malajawie). Górzysta wyspa (do 563 m) ma kopalnie cyny.



*Callocalia fuciphaga*.

**Salangany** (*Callocalia* Gr.), rodzaj ptaków z rodziny jerzyków (*Cypselidae*), 20 gat., na wyspach Sundajskich, Japońskich, Polinezji i w półn. Australji. *C. fuciphaga* Thumb. 12 cm dł., brązowa, lata szybko, żywi się owadami. Gniazdo przezroczyste, białawe buduje z wydzieliny ślinianek. Ma miejsca legowe na pld. wybrzeżach Jawy. Gniazda zbierane i wywożone głównie do Chin. Gotowane z mięsem i koźnikami uważane są za przysmak.

**Salaria Via**, gościniec wojskowy z Rzymu przez Reate do morza Adryatyckiego przy Truentum.

**Salât** (arab.), rytualna modlitwa mahometańska.

**Salatyński Wierch**, szczyt na zach. krańcu Tatr Zachodnich, 2.050 m wysoki, wznoszący się między dolinami Zuberską i Jałowiecką.

**Salazar**, 1. Pedro de, historyk hiszp. (um. ok. 1576), pozostawał w służbie Karola V. i Filipa II. we Włoszech, nap.: „Historia de la guerra que Don Carlos V. movió contra Alemania“

(1548), „Historia de la guerra de Africa“ (1552), „Hispania victrix: 1546—65“ (1570) i in.

2. Francisco Lobón de, pseudonim, ob. Isla.

**Salda** Franciszek Ksawery, pisarz czeski, ur. 1867, wpływowy krytyk i historyk literatury, napisał: „Współczesna literatura czeska“ (1909), „Twórcy i dzieła“ (1913), „Nauka i religja“ (1914), „Genjusz Shakespeare'a i jego twórczość“ (1916), „Oryginalność poetycka Dantego“ (1921) i i.

**Saldame** (włosk.), bogaty w kwarzec piasek, występujący w pld. Istriji pod pokładami wapieni; od stuleci używany jest w weneckim przemysle szklarskim.

**Saldanha**, zatoka na zach. wybrzeżu Kraju Przylądkowego.

**Saldanha** João Carlos, de Oliveira e Daun, ks., polityk portug., (1791—1876), był parokrotnie ministrem wojny, 1834 jako głównodowodzący zmusił Dom Miguela do kapitulacji pod Evora i zrzeczenia się tronu, 1848—49 premier, 1851—56 sprawował władzę dyktatorską, potem poseł w Paryżu, 1870 znów premier, 1871 poseł w Londynie.

**Saldo** (z włoskiego), reszta, pozostała na czynnej lub biernej stronie rachunku po dokonaniu zamknięcia rachunkowego.

**Sale**, miasto w Cheshire (Anglja), 8 km na pld.-zach. od Manchesteru, nad rz. Mersey i kanałem Bridgewater z 12.329 mieszk.

**Saleh** (Sale), ob. Rabat.

**Salem** (Szalam), miasto okręg. w prezydenturze Madras (Indje ang.) z 52.244 mieszk., przemysłem tkackim i handlem.

**Salem** (hebr. Szalēm), poetycka, archaiczna nazwa Jerozolimy (por. Palestyna).

**Salem**, miasta w Stanach Zjedn. Am. Płn.: 1. w płn.-wsch. Massachusetts, nad Atlantykiem z 42.821 mieszk. (2.500 Polaków), dobrym portem oraz szeregiem instytucji naukowych (Ateneum, Essex Instituts, Academy of Science, East India Marine-Museum). 3 km na pld. od S. leży Peabody. Miasto założone w 1626, spaliło się w 3/4 w 1914. — 2. We wsch. Ohio z 10.795 mieszk., kopalniami węgla i znacznym przemysłem. — 3. Stolica Oregonu, nad rz. Willamette z 18.971 mieszk., posiada Willamette-University (od 1844) oraz przemysł rolniczy i handel.

**Salemi**, miasto na Sycylii (Włochy), w prow. Trapani z 19.374 mieszk.

**Salep** (arab.), bulwy storczyków głównie z rodzaju *Orchis*, pozbawione skórki i wysuszone. Gotowane z wodą dają twardą galaretkę. Dawniej sprowadzano je wyłącznie ze Wschodu, obecnie zbierane także w Europie, używane jako środek rozmiękczejący, przeciwwzapalny. W Turcji i Grecji używane z miodem jako rany napój.

**Salerno**, stolica prowincji w Kampanji (Włochy), nad morzem Tyrreńskim (zatoka S.), przy kolei: Neapol—Reggio di Calabria z 63.106 mieszk. Posiada wiele zabytkowych budowli (katedra z XI. w. z grobowcem Grzegorza VII, ruiny zamku langobardzkiego), muzeum, kąpiele morskie oraz przemysł bawełniany, cementowy, cukierniczy i port handlowy. Od 849 było S. stolicą księstwa; w l. 1110—1812 istniała tu słynna w średniowieczu szkoła medyczna.

**Saletra** (z łac. sal petrae, sól skalna), sól kwasu azotowego, ob. Soda, Potasu sole.

**Saletrzak**, dawniej zw. saletrą wapniakową, syntetyczny nawóz azotowo-wapniowy (azotan amonu i tlenek wapnia), produkowany przez Państw. Zakłady Chemiczne w Chorzowie.

**Saley** (Silajara, Salajja), wyspa w Indjach holend., na pld. od Celebes (między niemi cieśnina S.) z 662 km<sup>2</sup> i 57.000 mieszk., silnie zalasiona, posiada wilgotny, niezdrowy klimat. Stolica S. na wybrzeżu zach. ma dobry port. Administracyjnie należą do S. 72 okoliczne wyspy z 50 km<sup>2</sup> i 24.000 mieszk.

**Salezanie**, zgromadzenie księży świeckich (nazwane od św. Fr. Salezego), założone we Włoszech przez błog. Giovanni B o s k o (1815—1888), zatwierdzone w r. 1874, opiekujące się młodzieżą, jej wychowaniem i celowem, praktycznym wykształceniem. Rozszerzyli się S. także w Polsce, np. w Oświęcimiu, Krakowie i in.

**Salezjanki** (franc. les Visitandines), zgromadzenie żeńskie, założone przez św. Franciszka Salezego i Joannę de Chantal w r. 1610 w Anancy, zatwierdzone 1618, mające na celu opiekę nad chorymi i wychowanie dziewcząt.

**Salez** Franciszek, ob. Franciszek Salezy.

**Salfi** Francesco, pisarz włoski, (1759—1832), napisał m. i. „Saggio storico-critico sulla commedia italiana“ (1829), ciąg dalszy Gingueného „Histoire littéraire de l'Italie“, t. XI—XIV (1834—35).

**Salford**, miasto w Lancashire (Anglja), oddzielone od Manchesteru rz. Irwell, ma 247.400 mieszk., muzea oraz przemysł mięsny, żelazny, włókienniczy, maszynowy i chemiczny.

**Salgari** Emilio, najpopularniejszy włoski pisarz dla młodzieży, (1865—1911), napisał: „La scimitarra di Budda“ (1892), „I pescatori di Balene“ (1894), „Il re della prateria“ (1896), „Al paese dei ghiacci“ (1899) i i.

**Salgótarján**, miasto w komitacie Nógrád és Hont (Węgry) z 15.213 mieszk. i ruinami zamku Salgó. Przemysł stalowy i maszynowy, walcownie, fabr. drutu, flaszek i spirytusu. W maju 1919 pobili tu węgierscy bolszewicy Czechów.

**Salicaceae** (w i e r z b o w a t e), rodzina roślin dwuliściennych z rzędu Salicales. Należą tutaj drzewa i krzewy z reguły dwudomowe, o naprzemianległych, pojedynczych liściach. Kwiaty w kwiatostanach, zw. kotkami. Przysadki łuskowate, skórzaste, w pachwinie mają po jednym kwiatku. Kwiat męski składa się tylko z dwu, trzech, aż do trzydziestu pręcików. Żeńskie kwiaty mają słupek złożony z dwu owocolistków z dwoma znamionami. Owocem puszcza o bardzo małych nasionkach, opatrzonych długimi włoskami. Rodzaje: wierzb (Salix) i toполя (Populus).

**Saliccy cesarze**, dynastia frankońsko-salicka, panowała w Niemczech 1024—1137.

**Salicha**, wieś na Wołyniu ukraińskim, 35 km od Zasławia, 26 maja 1863 pobili tu powstańcy polscy pod wodzą Edm. Różyckiego Moskali.

**Salicjonal**, jeden z rejestrów organowych, otwarta pischzałka wargowa (f l e t o w a), o wąskiej mensurze i słabej intonacji, 8- lub 4-stopowa.

**Salickie prawo** (łac. lex salica), prawo ludo-

we szczepu Franków salickich, spisane w języku łacińskim ok. r. 500 po Chr. Według s. p. kobiety były usunięte od dziedziczenia ziemi. Zasada ta przeszła do francuskiego, hiszpańskiego i niemieckiego (książęcego) prawa dziedziczenia tronu.

**Salicornia** L. (s o l i r ó d), jednoroczne zioło lub krzewy z rodziny Chenopodiaceae, mięsiste, pozornie bezlistne, gałązki naprzeciwgle. S. herbacea L. (s. zielny) występuje w Polsce nad brzegami Bałtyku oraz na solniskach śródlądowych, używany przeciw skorbutowi. Z popiołu otrzymano dawniej sodę.

**Salicylowy aldehyd** OH. C<sub>6</sub>H<sub>4</sub>. CHO, bezbarwny olej, woni gorzkich migdałów, rozpuszczalny w wodzie, alkoholu i eterze. Znalazł zastosowanie przy fabrykacji niektórych barwników i w przemyśle perfumeryjnym.

**Salicylowy alkohol** (saligenina), ob. Salicyna.

**Salicylowy kwas** (kwas orto-oksybenzoesowy) OH. C<sub>6</sub>H<sub>4</sub>. COOH. Technicznie otrzymuje się go przez ogrzewanie fenolanu sodu i dwutlenku węgla w naczyniu zamkniętym do 130°. W wyższych warunkach powstaje sól sodowa k. s., z której łatwo już przejść do kwasu wolnego. K. s. tworzy proszek krystaliczny, bezwonny, topiący się w 159°. Ogrzany szybko rozkłada się na fenol i dwutlenek węgla. Roztwór wodny k. s. zabarwia się od dodatku chlorku żelazowego na fioletowo. — K. s. działa przeciwgnilnie i przeciwfermentacyjnie, stąd też znalazł zastosowanie jako środek konserwujący artykuły spożywcze (soki, konfitury owocowe, piwo i t. d.). W lecznictwie używa się go przy chorobach skóry, egzemach i t. p. Proszek salicylowy (skrobia, talk z 3% k. s.) przeciwdziała poceniu się nóg. W dawkach do 1 gr bywa k. s. stosowany wewnętrznie przy gorączce, reumatyzmie, przeziębieniach i t. p. Soli rtęciowej używa się przy leczeniu syfilisu. Najczęściej w celach leczniczych stosuje się zamiast wolnego k. s., jego sole i estry.

**Salicyna**, glikozyd, znajdujący się w korze wielu gatunków wierzb i topoli. Tworzy ciało krystaliczne, smaku silnie gorzkiego. Łatwo rozkłada się na saligeninę i glikozę. S. używa się jako środka przeciwgorączkowego.

**Salieri** Antonio, kompozytor włoski, (1750—1825), nadworny kapelmistrz opery wiedeńskiej, napisał prócz mszy i motetów ok. 40 oper; najsławniejsze: „Les Danaïdes“ (1784), „Axur ré d'Ormus“ (1787). S. był nauczycielem Schuberta.

**Salies**, miasto w depart. Basses-Pyrénées (Francja), nad rz. Saleys, przy kolei: Dax—Mauléon z 5.071 mieszk. Źródła solankowe.

**Saligenina**, ob. Salicyna.

**Salii** (łac., „tancerze“), u Rzymian dwa kolegia m. kapłańskie po 12 członków z rodzin patrycjuszowskich, S. Palatini (dla kultu Marsa) i S. Agonenses lub Collini (dla kultu Kwiryna). Później złączyły się w jedno kolegium dla kultu Jowisza, Marsa i Kwiryna. S. odbywali w marcu i październiku procesje, obnosząc święte tarcze (ancile) wśród tańców i pieśni (axamenta), śpiewanych w formie archaicznej, niezrozumiałej już w I. w. przed Chr. Procesja kończyła się uczta.

**Salimbene**, kronikarz włoski, (1221—po 1288), franciszkanin, autor bardzo subiektywnej kroniki, która posiada wielką wartość dla zrozumienia ducha XIII. w.

**Salina**, kopalnia lub warzelnia soli.

**Salina** (staroż. Didyma), ob. Liparyjskie wyspy.

**Salina**, miasto w stanie Kansas (Ameryka pñ.), nad Kansas River z 15.624 mieszk. i źródłami mineralnymi.

**Salinas** José Santos, polityk argentyński, ur. 1870, członek partji radykalnej, 1917 minister oświecenia, wprowadził nową ustawę szkolną.

**Saliński** Stanisław Marja, współcz. pisarz polski, autor „Opowieści morskich“ (1928).

**Salipiryna**, salicylan antypiryny (ob.), krystaliczny proszek, bezbarwny i bezwonny, stosowany w leczeniu przy febrze, neuralgji, influenzy, zaziębieniu i t. d.

**Salis**, rzeka na pograniczu Łotwy i Estonji, długa 102 km. Przepływa jez. Burtneck, uchodzi do zatoki Ryskiej.

**Salis** Johann Gaudenz, baron, poeta szwajc. niem., (1762—1834), elegijny poeta przyrody, autor „Gedichte“ (1793).

**Salisatio** (łac.), drżenie serca, oczu, mięśni, uważane w starożytności, podobnie jak dzwonięcie w uszach, za przepowiednię.

**Salisburia**, drzewo, ob. Ginkgo.

**Salisbury**, 1. (New Sarum), stolica Wiltshire (Anglja), nad rz. Avon z 22.861 mieszk., gotycką katedrą (1220—1350), z wysoką (124 m) wieżą i 2 starami (z XIII. i XV. w.) kościołami, muzeami i przemysłem. Wpobliżu znajduje się r ó w n i n a S., miejsce ćwiczeń wojskowych. 2. miasto w zach. North Carolina (Ameryka pñ.) z 16.310 mieszk. i przemysłem bawełnianym. 3. stolica Płd. Rodezji (Afryka), przy kolei: Kap—Kairo i Beira z 38.000 mieszk. i przemysłem.



R. A. Salisbury.

**Salisbury**, 1. Robert Arthur, margr., bryt. mąż stanu, (1830—1903), 1866 minister Indyj, ustąpił 1867 jako przeciwnik reformy wyborczej, 1878 minister spraw zagranicznych, zmusił Rosję do znacznych ustępstw w sprawie wschodniej, reprezentował Anglię na kongresie berlińskim, 1880 ustąpił wraz z Beaconsfieldem, po jego śmierci został najwybitniejszym przywódcą partji konserwatywnej, zmieniał się w rządach z Gladstonem i Roseberym. 1895 utworzył gabinet wraz z liberalnymi unjonistami, zdobył Sudan dla Anglii, w zatargu o Faszodę wystą-

pił z wielką energją przeciw Francji; 1902 wycofał się z życia politycznego.

2. James, syn poprz., polityk, ur. 1861, zasiadał 1885—1903, jako konserwatysta w Izbie Gmin, 1905 minister handlu, 1924 strażnik tajnej pieczęci, 1925 prezes Izby Wyższej.

**Salit**, minerał, p. Diopsyd.

**Saliva**, szczep Indjan z Llanosów dorzecza Orinoco; praktykują obrzezanie.

**Saliva** (łac.), ślina; *salivalis*, odnoszący się do śliny i gruczołów ślinowych; *salivantia*, środki, wywołujące obfite wydzielanie się śliny; *salivatio*, ślinotok.

**Salix** (łac.), wierzba, ob.

**Saljowie**, główne plemię Franków (ob.).

**Salkowski** Ernst Leopold, lekarz niem., (1844—1923), od 1874 prof. w Berlinie, napisał m. i.: „Praktikum der physiol. u. pathol. Chemie“ (1893).

**Salland**, kraina w prow. Overijsel (Holandja), między rz. Vecht i Ysel, z miastem Deventer i Kampen. Ojczyzna Franków salickich.

**Salle** Jean Baptiste de la, ob. La Salle.

**Sallentini**, lud w staroż. Kalabrii na wsch. od Tarentu, z którego podbiciem ukończyli Rzymianie podbój Italji (266 przed Chr.).

**Sallet** Alfred, numizmatyk niem., (1842—1897), dyrektor gabinetu numizm. przy król. Muzeach w Berlinie, założył 1874 „Zeitschrift für Numismatik“; napisał: „Künstlerinschriften auf griechischen Münzen“ (1871), „Nachfolger Alexanders d. Gr. in Baktrien“ (1879), „Beschreibung der antiken Münzen der kgl. Museen zu Berlin“ (1888—1889), „Münzen und Medaillen“ (1898) i in.

**Sallustius**, Caius S. Crispus, historyk rzym., (86—36 przed Chr.), 52 trybun ludowy, w 50 jako przeciwnik partji senatorskiej wykluczony z senatu; jako stronnik Cezara otrzymał 46 rząd Numidji, gdzie dopuszczał się zdzierstw. Opisał w duchu partji ludowej sprzyśnięcie Katyliny („De coniuratione Catilinae“) i wojnę Jugurtyńską („Bellum Jugurthinum“), z „Historiae“ (obejmują lata 78—67) zachowały się fragmenty. S. jest pierwszym artystycznym historykiem rzymskim, starał się naśladować Tuki dydesa. — Tłumaczył S. w Polsce Dawid Pilchowski (Zg. Krasińskiego przekłady szkolne). W Krakowie wykładali o nim Jan Ursinus, w r. 1486 i Walenty Wróbel, w 1514; naśladował go Gallus.

**Sallwürk** Ernst von, pedagog niem., (1839—1926), zasłużony około historii pedagogiki, napisał: „Handel und Wandel der pädagogischen Schule Herbarts“ (1885), „Die didaktischen Normalformen“ (1901), „Die Schule des Willens“ (1915) i in.

**Salm**, niemiecka rodzina hrabiowska i książęca, występuje od X. w. w Nadrenji.

**Salmanassar** (hebr., asyr. Szulman-aszarid), imię pięciu królów asyryjskich: S. I. (ok. 1280—1256), przedsiębrał wyprawę zdobywcze do Mezopotamji, pñd. Armenji i wsch. M. Azji; obwarował Assur. — S. II. rządził 1028—1017. — S. III. (858—824) dotarł w swych wyprawach do zach. źródeł Tygrysu i do m. Śródziemnego. — S. IV. (781—772) walczył przeciw Urartu

i Damaszkwowi. — S. V. (726—722), oblegał Tyr i Samarję, którą zdobył następca jego Sargon II.

**Salmanticenses**, karmelikańska szkoła teologiczna w Salamance w Hiszpanji w poł. XVII w. Wydała słynny komentarz do „Summa theologiae“ św. Tomasza z Akwinu w r. 1631.

**Salmasius Claudius** (właśc. *Claude de Samais*), franc. filolog klasyczny, (1588—1653), 1631 profesor w Lejdzie, 1650—51 na dworze szwedzkim, napisał: „*Plinianae exercitationes in Solinum*“ (1629), „*De lingua hellenistica*“ (1643), wydawał dzieła pisarzy greckich i łacińskich i t. d.

**Salmerón Alfons**, hiszp. teolog katolicki, (1515—1585), pierwszy jezuicki dogmatysta i współzałożyciel zakonu, brał udział w soborze trydenckim.

**Salmerón y Alonso Nicolás**, polityk hiszpański, (1838—1908), 1873 minister sprawiedliwości, potem prezydent Kortezów i władzy wykonawczej, uległ w walce z Karlistami, 1881 profesor w Madrycie, po śmierci Zorilli wódz partji republikańskiej.

**Salmina**, ob. Protaminy.

**Salmini Vittorio**, poeta włoski, (1832—1881), autor komedji „*Santo e patrizio*“, nadto dramatu „*Lorenzino de' Medici*“ (1873), poematu „*I figli del secolo*“ (1876) i i.

**Salmjak** (z *sal armeniacum*), chlorek amonu  $\text{NH}_4 \text{Cl}$ , otrzymuje się przez wprowadzenie amonjaku do kwasu solnego. Przesublimowany s. tworzy włóknistą, krystal. masę, rozpuszcza się w wodzie ze znacznym obniżeniem temperatury, przy ogrzewaniu ulatnia się nie topniejąc. Ma zastosowanie do otrzymywania amonjaku, do lutowania, cynowania i cynkowania, w farbiarstwie, do napełniania ogniw galwan. i w medycynie.

**Salmo, Salmonidae**, ob. Łososiowate.

**Salmon George**, matematyk i teolog ang., (1819—1904), wydał ceniony podręcznik geometrii analitycznej.

**Salmones**, w greckiej mitologii syn Eola, zabity przez Zeusa, ponieważ odważył się naśladować błyskawicę i grom.

**Salmson Hugo**, malarz szwedzki, (1843—1894), kształcił się w Sztokholmie i Paryżu, malował sceny historyczne i rodzajowe, oparte na rodzimych motywach szwedzkich.

**Salol** (salicylan fenylowy), bezbarwny, prawie pozbawiony woni proszek krystaliczny, nierozpuszczalny w wodzie, łatwo w alkoholu i eterze, znalazł zastosowanie jako środek leczniczy i dezynfekcyjny.

**Salome**, 1. S. Aleksandra, ob. Machabeusz. — 2. córka Heroda Boethosa i Herodiady, uyskała od swego ojczyma Herodesa Antipasa stracenie Jana Chrzciciela. Motyw S. zużytkowany został niejednokrotnie w malarstwie oraz literaturze (Wilde, Sudermann, Kasprovic: „*Uczta Herodjady*“).

**Salomea**, córka Leszka Białego, żona Kolomana Węgierskiego, um. 1268, żyła z nim w dziewictwie, po jego śmierci wróciła do kraju i założyła klasztor klarysek w Zawichoście, którego była przełożoną, po śmierci uznana za świętą.

**Salomon** (hebr. Szelomo, „bogaty w pokój“), syn króla izraelskiego Dawida, ok. 970—933 prz. Chr., kontynuował dzieło ojca i stworzył państwo cywilizowane podług obcych wzorów, utrzymywał dawne stosunki z Tyrem, nawiązał nowe z Egiptem i Sabejczykami, ale nie zdołał utrzymać wszystkich podbitych przez Dawida krajów. W Jerozolimie rozkazał S. zbudować Fenicjanom zamek królewski i słynną świątynię. Słynnymi były jego rumaki i wozy, przepych życia dworskiego, wielki harem, wreszcie jego poezje, co wszystko świadczy o naśladownictwie obcych wzorów. Nadmierne natężenie sił narodu już z życia S. doprowadziło do powstania. Potomność słaWiła S. jako króla mądrego i bogatego i przypisała mu autorstwo szeregu ksiąg biblijnych oraz apokryfów.

**Salomon** (Salomo), król węgierski, (1052—ok. 1087), po śmierci ojca Andrzeja I. 1060 uciekł do Niemiec przed swym stryjcem Belą I., 1083 osadzony na tronie przez swego szwagra cesarza Henryka IV., walczył zwycięsko przeciw Bizancjum, 1074 zagrożony buntem uznał się lennikiem Niemiec, 1083 strącony z tronu przez Władysława, popieranego przez Bolesława Śmiałego, który konsekwentnie zwalczał S. jako stronnika Niemiec.

**Salomon Johann Peter**, skrzypek niem., (1745—1815), założyciel koncertów filharmonicznych w Londynie i impresario Haydna, z symfonjami którego zapoznał Anglików.

**Salomón Alberto**, polityk peruwjański, ur. 1884, 1904 prof. prawa państwowego w Lima, 1911 deputowany, 1919 wiceprezydent kongresu, 1920 minister spraw zagranicznych, 1924 senator, przewodniczył panamerykańskiemu kongresowi w Lima.

**Salomon z Gdańska**, malarz polski w XVII w., doskonały portrecista i karykaturzysta. W r. 1695 udał się do Włoch. W zbiorach florenckich znajduje się jego portret własny.

**Salomona Księga Mądrości** (Księga Mądrości Salomonowa), utwór Star. Test., którego właściwością jest połączenie pierwiastków żydowskich z hellenistycznymi tak pod względem formy, jak i treści.

**Salomona wyspy** (Salomony, ang. Solomon Islands), grupa wysp w Melanezji (Oceanja), między 5° i 11° szer. pld. a 154° 40' i 162° 30' dług. wsch., resztką starych gór. Wyspy (Bougainville, Buka, Choiseul, Izabella, Florida lub Anuda z 440 km<sup>2</sup>, Malaita, grupa Nowej Georgji z 3.220 km<sup>2</sup>, wyspy Pawumu lub Russell z 400 km<sup>2</sup>, Gudalcanar, San Cristoval i mnóstwo małych, częściowo koralowych wysp) mają 38.342 km<sup>2</sup> i ok. 210.000 mieszk. Górzyste do 3.100 m (Balbi na Bougainville) wyspy są zbudowane ze skał archaicznych, wulkanicznych i wapienia koralowego. Trzęsienia ziemi są częste. Klimat jest gorący i wilgotny, gleby żyzne, roślinność podzwrotnikowa.

Ludność składa się z Melanezjczyków, po części jeszcze ludożerców, trudniących się uprawą roli, rybołówstwem i garncarstwem. Wywozi się głównie koprę, kaczuk, orzechy, trepang i perłową macicę. Wyspa odkryta w 1567 przez Hiszpana Mendañę, została w 1885 i 1899 podzielona między Niemcy i Anglję. Kolonja



angielska (British Solomon Islands Protectorate), obejmująca oprócz S. (Choiseul, Izabella i i.) wyspy: Santa Cruz i Tucopia, ma 28.500 km<sup>2</sup> i ok. 150.000 mieszk. Płn. część niemiecka (Bougainville i Buka), mająca ok. 10.000 km<sup>2</sup> i 60.000 mieszk. należy od 1921 jako mandat do Australji.

**Salon** (z franc. salon), pokój, przeznaczony do przyjmowania gości, bawialnia; prowadzi s., urządzić w oznaczone dni wytworne przyjęcia towarzyskie. W Paryżu przez s. rozumie się doroczną wystawę sztuki.

**Salon-de-Provence**, miasto w depart. Bouches-du-Rhône (Francja), na równinie La Crau, przy kolei: Arles—Aix z 13.155 mieszk. i fabr. mydła.

**Salona** (chorw. Solin), wieś należąca do Splitu (Jugosławja) z 2.431 mieszk. Liczne wykopaliska (stare mury miejskie, amfiteatr, łaźnie, starochrześcijański kościół i bazylika, cmentarze i i.) stanowiące resztki S. staroż. stolicy Dalmacji (od 155 przed Chr.). Na płd. leżała wieś Spalatum z pałacem i mauzoleum Dioklecjana. S. została zburzona ostatecznie przez Awarów ok. 615 r.

**Saloniki** (grec. Thessalonike, słow. Solun), stolica nomarchji obejmującej m. i. półw. Chalcydycki w płn.-wsch. Grecji, nad zatoką Salonicką morza Egejskiego, rozłożone amfiteatralnie na pięknych wzgórzach. Trzecie co do wielkości miasto Grecji ma 236.534 mieszk. (w tem ok. 60.000 Spanjolaków), część starych murów z basztami, wiele starych cerkwi, z których część została zniszczona pożarem z 1917 r., dalej uniwersytet (od 1926) i muzeum, a wreszcie znaczny przemysł (tekstylny, metalowy, rolniczy i i.) i handel (ruch w porcie w 1928 r. 1.638 parowców).

Miasto założone ok. 315 przed Chr. przez Kassandra, było już w starożytności najważniejszym portem Macedonji, a potem państwa Bizantyjskiego. W 1204—22 były S. stolicą łacińskiego królestwa, w 1430—1912 należały do Turcji. Od paźdz. 1915 do lata 1917 były S. podstawą operacyjną armji koalicyjnej gen. Sarrail, a potem marsz. Franchet d'Esperey. 29 września 1918 podpisano tu zawieszenie broni między Ententą i Bułgarią.

**Salonowy wagon**, wytworny wagon kolejowy, wyposażony w wygodne meble i urządzenia na podobieństwo pokojów mieszkalnych.

**Salonta** (węg. Nagyszalonta), miasto w okręgu Bihor, w Siedmiogrodzie (Rumunja), przy kolei: Oradea—Arad z 15.488 mieszk., zamkiem (1620 r.) i handlem drzewnym.

**Salor**, koczowniczy szczepek Turkmenów z okolic Merwu (ob.).

**Salpi, Lago di**, laguna przybrzeżna w prow. Foggia (Włochy), oddzielona mierzeją od zatoki Manfredonia, jest 7,5 km długa, 4 km szeroka i do 1 m głęboka.

**Salpiglossis** R. et P. (żmijowy język), rodzaj należący do Solanaceae, zioła gruczołowato owłosione, lejkowate kwiaty, owocem puszką. Rosną w Ameryce płd. S. sinuata R. et P. hodowana w wielu barwnych odmianach ogrodniczych.

**Salpingitis** (greck.), zapalenie jajowodu wzgl. trąbki (salpinx), powstaje najczęściej wskutek

zakażenia drobnoustrojami chorobotwórczymi (np. dwóinkami wiewióra [rzeźączki, ob.]). Występuje przy schorzeniach jajników, macicy, otrzewnej miednicy małej i t. d. Jeśli ujście jajowodu (które otwarte jest do jamy otrzewnej), ulegnie zamknięciu, wówczas ropa, wydzielająca się w jajowodzie, zbiera się w nim i powstaje ropniak jajowodu (pyosalpinx, sactosalpinx). Leczenie: w ostrych przypadkach łożko, okłady wysychające, w przyp. przewlekłych nasiadówki, przepłukiwania pochwy, tampony, kąpiele borowinowe; zabieg operacyjny jest czasem konieczny.

**Salpinx** (greck., pol. salpinga), u starożytnych Greków długa trąba podobna do rzymskiej tuby, którą dawano sygnały w armji.

**Salpinx** (greck.), trąbka, jajowód (tuba Fallopie), ob. Jajowód.

**Salsefja**, jarzyna, p. Tragopogon.

**Salsette**, wyspa u zach. wybrzeży Indji Przedgangesowych, połączona tamą z wyspą Bombaj, ma 624 km<sup>2</sup> i 125.000 mieszk. Słynie z grot Kanheri (buddyjski klasztor z II.—IX. w.). Stolicą jest Thana z 22.639 mieszk.

**Salso** (staroż. Himera), rzeka na Sycylji, długa 144 km, uchodzi pod Licatą.

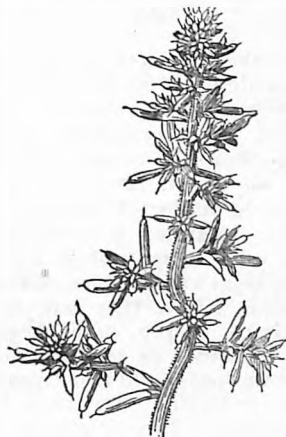

Salsola kali.

**Salsola** L. (solanka), rodzaj należący do rodziny Chenopodiaceae, liście wąskie, łuskowate, kwiaty niepozorne, występuje w strefie umiarkowanej Starego Świata na glebie słonej. S. kali L. (s. k o l c z y s t a) w Polsce nad brzegami Bałtyku.

**Salsomaggiore**, miasto i zdrojowisko w prow. Parma (Włochy) z 11.482 mieszk., jodowemi solankami i kopalniami ropy naftowej.

**Salt**, miasto, ob. Es-Salt.

**Salt Lake**, ob. Wielkie Jezioro Słone.

**Salt Lake City**, stolica stanu Utah (Ameryka płn.), u zach. podnóży gór Wahsatch, 1330 m nad poz. morza, 19 km na płd.-wsch. od Wielkiego Jeziora Słonego (Salt Lake), nad rz. Jordan. Zbudowane w szachownicę miasto ma 138.000 mieszk., wielką świątynię mormońską z 6 wieżami, uniwersytet (od 1850), muzeum, tężnie soli, huty szklane, odlewnie żelaza, przemysł mięsny i konfekcyjny oraz znaczny handel. S. tworzy ważny węzeł kolejowy (kolej

transkontynentalna), a zarazem jest „stolicą“ (Syjonem) **Mormonów** (ob.). Zostało założone w 1847.

**Salt Range** (Solne góry), pasmo górskie w Pendżabie (Indje ang.), po obu brzegach Indusu, wys. do 1522 m. Obfituje w pokłady soli.

**Salt River** („słona rzeka“), 1. rzeka w stanie Kentucky (Ameryka pñ.), długa 240 km, uchodzi poniżej Louisville do Ohio. 2. rzeka w stanie Missouri, długa 288 km, uchodzi pod Louisianą do Missisipi. 3. rzeka w Arizonie, wypływa z gór White Mountains, a uchodzi poniżej Phoenixu do rz. Gila. Ma duże znaczenie dla irygacji kraju.

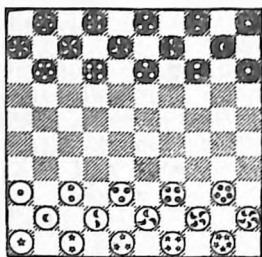

Salta.

**Salta** (łac., „skacz!“), gra, rozgrywana na rodzaju szachownicy o 100 kratkach przez dwu graczy. Każdy ma po 15 żetonów (słońca, księżycy i gwiazdy) ustawionych w 3 rzędy, zielonych wzgl. czerwonych, poznaczonych liczbami 1—5. Posuwa się je po czarnych polach, o jeden krok naprzód lub w tył, skakać mogą tylko naprzód, poprzez kamień przeciwnika, na najbliższe wolne pole (ewentualnie i dalej). Chodzi o przesunięcie kamieni na teren przeciwnika i ustawienie ich w tym samym porządku.

**Salta**, prowincja w pñ.-zach. Argentynie, na granicy Chile i Boliwji ze 161.099 km<sup>2</sup> i 166.153 mieszk. Górzysta (góry Sierras Lumbre, Santa Maria i Sierra de Cachi) i wyżynna kraina, jest przecięta rzekami: Rio Bermejo i Pasage. Oprócz rolnictwa głównym bogactwem kraju są kopaliny, dotychczas mało wyzyskane. Stolica S. (San Miguel de S.) ma 34.374 mieszk., port lotniczy i znaczny handel. Została założona w 1582.

**Saltanet** (arab.-tur., sułtanat), stanowisko lub godność sułtana.

**Saltarello**, skoczny taniec hiszpański i włoski, o żywym tempie, zwykle w taktie trójdzielnym.

**Saltato** (włosk.), skocznie; efekt w grze skrzypcowej, gdzie smyczek wykonywa lekkie, skoczne staccato, zbliżone do „spiccato“.

**Saltatoria**, ob. Szarańczaki.

**Saltcoats**, miasto portowe w pñ. Ayrshire, w Szkocji (Wka Brytanja), przy kolei: Glasgow—Ardrossan z 13.477 mieszk., przemysłem chemicznym i bawełnianym oraz kąpielami morskimi.

**Salten Felix**, pseud. pisarza austrj. Felix a Salzmann a, ur. 1869, autora nowel, powieści („Die klingende Schelle“ 1914, „Der Hund von Florenz“ 1921, „Martin Overbeck“ 1927 i i.) i dramatów: „Vom andern Ufer“ (1908), „Das

stärkere Band“ (1912), „Kinder der Freude“ (1916) i i., nadto szkiców i artykułów krytycznych: „Das österreichische Antlitz“ (1909), „Gestalten und Erscheinungen“ (1913), „Schauen und Spielen“ (1921) i i.

**Saltfjord**, odnoga morska w Nordlandji (Norwegja), na pñd.-wsch. od Bodø, szeroka 30 km, połączona 2 wąskimi cieśninami z fiordem Skierstad (350 km<sup>2</sup>).

**Saltholm**, duńska wysepka w Sundzie z 16 km<sup>2</sup> i 32 mieszk.

**Saltillo** (Leona Vicaria), stolica stanu Coahuila (Meksyk) na zach. stokach wsch. Sierra Madre z 40.451 mieszk.

**Salto**, stolica depart. w Urugwaju, nad rz. Urugwaj z 24.000 mieszk., przemysłem mięsny i skórny.

**Salto** (włosk.), skok; skok z 1—2<sup>1</sup>/<sub>2</sub> obrotami dookoła osi poprzecznej ciała, z miejsca i z rozpięciem przy gimnastyce i skokach do wody (ob.). **Salto mortale**, „śmiertelny skok“, niebezpieczny skok akrobatów; cały obrót wstecz wykonywany przez lotników.

**Salton** (S. Sink), jezioro w pñd. Kalifornji, na pñn.-zach. od Yumy z ok. 1150 km<sup>2</sup>. Osady rz. Colorado odcięły w dyluwjum część zatoki Kalifornijskiej, która później wyschła, a następnie (ostatnio w 1906) została zalana wskutek wylewu tejże rzeki i w ten sposób powstało S.

**Saluen**, ob. Salwen.

**Salung**, chińskie plemię górskie, spokrewnione z ludami Szan, zamieszkujące prow. Jinnan (Chiny).

**Salus** (łac. pomyślność, zdrowie), bogini pomyślności, dobra państwa; za cesarstwa bogini dobra cesarzy (S. Augusta); od r. 180 przed Chr. identyfikowana z greką Hygieą.

**Salus populi suprema lex esto** (łac.), „Dobro narodu musi być najwyższym prawem“. Cytat z Cyclerona „De legibus“ (III, 3, 8).

**Salus rei publicae suprema lex esto** (łac.), „Dobro rzeczypospolitej musi być najwyższym prawem“, napis na obwodzie pięcioletowych monet polskich.

**Salut** (łac.), pozdrowienie wzgl. uczczenie w specjalny sposób, np. przez oddanie odpowiedniej liczby strzałów armatnich, wzgl. wywieszenie flag, oraz okrzykiem lub gestem. Por. Salutowanie.

**Salut**, złota moneta królów neapolitańskich z dynastji andegaweńskiej, także francuska moneta złota z czasów Karola VI. i angielska z czasów Henryka V. i Henryka VI.

**Salut, Iles du**, 3 wysepki, należące do Gujany francuskiej. Są to: Saint Joseph, Ile Royale i Ile du Diable (Djabelska); wszystkie one są zamieszkałe przez deportowanych z Francji przestępców.

**Salutati** Coluccio, włos. pisarz i uczonec. (1331—1406), kanclerz republiki florenckiej, w swych „Epistulae“ domagał się znajomości łacińskiego języka i kultury klasycznej. „S.-Epistulae“ (wyd. Lini Coluccio Pieri, 1740—2, 2 t.; nowe wyd. Novati’ego 1891—6, 4 t.).

**Salutowanie**, wojskowy ukłon bronią lub przez przyłożenie dłoni do nakrycia głowy. Bronią salutują tylko oficerowie przez pochylenie broni bocznej ostrzem ku ziemi, zaś dłońią za-

równy szeregowi jak i oficerowie. S. dłonią zamiast zdejmowania nakrycia głowy wprowadzono w armjach dopiero w połowie XVIII. w. Polski sposób s. dwoma palcami datuje się od 1831 r. — Sztandary salutują pochylane przez chorążych ku ziemi. Por. też Salut.

**Saluwiowie**, potężny liguryjski szczep pomiędzy Rodanem a Alpami włoskimi, podbity przez Rzymian w r. 123; tam powstała kolonia Aquae Sextiae (Aix).

**Saluzzo**, miasto w prow. Cuneo (Włochy) z 15.680 mieszk. Posiada wiele zabytkowych budowli (katedra z 1491—1501, stary zamek, gotycki kościół z 1472, ratusz z 1462, Casa Cavazza z XV. w., obecnie muzeum) oraz przemysł jedwabniczy i handel. 4 km na płd. znajduje się wielki zamek Mantua z XIV. w. z freskami (1430), a 10 km na płn.-zach. opactwem Staffarda (od 1110) z gotyckim kościołem. Od 1601 należy S. do Sabaudji.

**Salva approbatione** (łac.), z zastrzeżeniem aprobaty.

**Salva ratificatione** (łac.), z zastrzeżeniem zatwierdzenia.

**Salva remissione** (łac.), z zastrzeżeniem zwrotu.

**Salva venia** (łac.), za pozwoleniem.

**Salvador**, El, (República de El S., San Salvador), najmniejsza, lecz najgęściej zaludniona republika środkowo-amerykańska, granicząca z Gwatemalą, Hondurasem i Nikaragwą z 34.126 km<sup>2</sup> i (1927) 1.688.129 mieszk.

Kraj jest górzysty z licznymi wulkanami (najwyższy: Santa Ana, 2.385 m), w tem 6 czynnymi, i trzęsieniami ziemi. Z kopalin posiada S. srebro, złoto i żelazo. Jedyną większą rzeką jest Rio Lerupa, jeziora: Greija i Ilopango. Puszcze tropikalne spotykamy tylko w grupie wulkanów Izalco, zresztą kraj jest pokryty lasami i stepem.

Ludność składa się w 79% z metysów (Ladinos) i indjan, wznaję ona katolicyzm. W 1919 było 70% analfabetów, stan ten ulega jednak stałej poprawie. Uniwersytet istnieje w stolicy San Salvador. Miast posiada kraj dużo. Oprócz środków spożywczych uprawia się kawę (4/5 wywozu), bawełnę, trzcinę cukrową, tytoń i indygo. Kolei posiada kraj 531 km. Główne porty (nad Pacyfikiem): Acajutla, La Libertad i La Union. Jednostką monetarną jest colon = 100 centavos = 1/2 dolara ameryk. Według konstytucji z 1824, później parokrotnie zmienianej, rządzi krajem wybierany na 4 lata prezydent i wybierany corocznie sejm (42 posłów). Kraj dzieli się na 14 departamentos. Barwy państwa: niebiesko-biało-niebieska (ustawione pionowo). Armja jest ochotnicza, oprócz niej istnieje gwardja narodowa.

S. był zamieszkały w pocz. XVI. w. przez jedno z plemion Azteków, shołdowane w 1524 przez Pedra de Alvarado, który też założył w 1528 miasto San Salvador. 5 listop. 1811 S. ogłosił się jako pierwszy niezawisłą od Hiszpanji republiką i ostatecznie oderwał się 15 września 1821 od metropolji. W 1839 ukonstytuował się S. jako osobne państwo, prowadził w l. 1840—44, 1863—65 i w 1906 wojny z Gwa-

temalą, a w l. 1885, 1893 i 1894 był widownią rewolucyj. Zarówno jednak pod względem gospodarczym, jak i kulturalnym odróżnia się S. korzystnie od innych państw Ameryki Środkowej.

**Salvandy Narcisse**, hr., franc. polityk i publicysta, (1795—1856), za Restauracji zwalczał rząd w „Journal des Débats”, 1827—29 radca stanu, 1832 deputowany, 1837—39 i 1845—48 minister oświecenia, w międzyczasie poseł w Madrycie i Turynie. Nap. „Histoire de la Pologne avant et sous le roi Jean Sobieski“ (1829, 2 t., przeł. parokrotnie na język polski).

**Salvarsan**, preparat arsenowy, wynaleziony przez P. Ehrlicha (ob.); Japończyk Hata podał go badaniom doświadczalnym, dlatego nazwany z początku Ehrlich-Hata 606. Ponieważ związek ten wykazywał dość znaczną toksyczność, starał się przemysł farmaceutyczny o wyznalezienie związku, któryby można bezpiecznie stosować. Tym wymaganiom odpowiada stosowany dziś powszechnie w leczeniu kiły neo-salvarsan.

**Salvatierra**, miasto w stanie Guanajuato (Meksyk), na wyżynie Meksykańskiej, nad Rio Lerma z 10.000 mieszk. i przemysłem bawełnianym.

**Salvation army** (ang.), ob. Armja Zbawienia.

**Salvator** (łac.), zbawiciel, wybawca, zbawca.

**Salvator** Ludwik, arcyksiążę austr., (1847—1915), znany ze swoich podróży i opisów geograficznych. Główne dzieła: „Der Djebel Esdnum“ (1873), „Levkosia, die Hauptstadt von Cypern“ (1873), „Eine Jachtreise in die Syrten“ (1874) i in.

**Salvator Rosa**, malarz włoski, ob. Rosa Salvator.

**Salve!** (łac.), witaj!

**Salve Regina** (łac., „Witaj Królowo“), hymn łaciński na cześć Matki Boskiej, zaczynający się od tych słów.

**Salvi**, 1. Niccolò, architekt włoski, (1699—1751), jest twórcą sławnej Fontana di Trevi (1735—1762), będącej najsławniejszą studnią-wodotryskiem baroku włoskiego.

2. Giambattista, malarz włoski, ob. Sassoferrato.

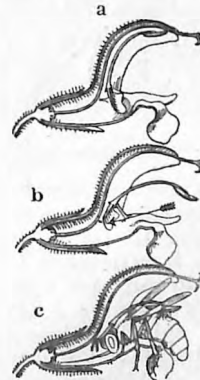

1. Kwiat *Salvia pratensis* w przekroju (a). Podczas odwiedzin owadu pylnik nachyla się (b) i strzepuje pyłek na plecy owadu (c).

**Salvia** L. (szalwia), zioła lub krzewy z rodziny wargowych, pozorne okółki złożone



2. *Salvia officinalis*. a. młoda roślina, b. kwitnący pęd. z dwu do 4 kwiatów, występuje w około 500 gatunkach w klimacie ciepłym i umiarkowanym. W Polsce na łąkach i suchych pagórkach rośnie *Salvia pratensis* L. (sz. łąkowa) o ciemno-niebieskich kwiatach i ciekawym przystosowaniu do zapylania obcym pyłkiem.



3. *Salvia splendens*.

W lasach spotykamy *S. silvestris* L. (sz. o mszoną) o drobnych ciemno-niebieskich kwiatach i *S. glutinosa* L. (sz. lepka) o dużych, żółtych kwiatach. *S. officinalis* L. z Europy pld., w środkowej hodowana po ogrodach, dochodzi 1 m wys., ma liście wonne, kwiaty drobne, niebieskie. Liście miały dawniej zastosowanie w medycynie, obecnie jako przyprawa kuchenna. Jako ozdobne hodowane liczne odmiany gatunku *S. splendens* Sell. o kwiatach szkarłatnych.

**Salvianus**, kapłan, żył w V. w., zwalczał zewszeczenie kleru, pozostawił pisma: „Adversus avaritiam“, „De gubernatione Dei“.

**Salviati** Antonio, artysta włoski, (1816—1890), dekorował mozaikami Wolsey Chapel w Windsorze, kopułę św. Pawła w Londynie i szereg kościołów. Restaurował też mozaiki u św. Marka w Wenecji.



*Salvinia natans*.

a. Kawalek pędu, u góry dwa liście powietrzne, u dołu liść wodny, wykształcony jak korzeń i sporocarpia. b. Dwa sporocarpia przecięte, górne z makro-, dolne z mikrosporangiami.

**Salvinia** Mich. (s a l w i n j a), drobne, pływające po wodzie paprotki z rodziny Salviniaceae. Liście nawodne przystosowane do pływania, podwodne wykształcone nakształt korzeni. U ich podstawy siedzą sporokarpia, wewn. których wykształcają się makrosporangia i mikrosporangia. W Polsce występuje *S. natans* L.

**Salviniaceae**, rodzina paprotek wodnych z rzędu Hydropterides (ob. Paprocie). Pływają po powierzchni wody. Mają dwojakie spory i sporangia, zebrane w t. zw. sporokarpia. Rodzina ta obejmuje rodzaje: *Azolla* i *Salvinia*.

**Salvio** Alessandro, szachista włos. w XVII. w., prawnik, wydał 1604 i 1634 dzieła o grze w szachy, oparte głównie na niedrukowanych pracach Poleria. *S.* nazwano pewien rodzaj gambitu (ob.).

**Salvioni** Carlo, włos. językoznawca, (1858—1920), studjował specjalnie dialekty włoskie („Fonetica del dialetto moderno della città di Milano“ 1884) i kierował wydawnictwem „Archivio glottologico italiano“ (od 1902). Wydał ważne prace i badania nad nowoczesnymi dialektami, głosownią, morfologią, składnią, etymologią i t. d.

**Salvis omissis** (łac.), zastrzegłszy sobie pominięcia, z zastrzeżeniem pominiąć; ob. *Salvo errore* etc.

**Salvius**, rzymski ród plebejski, do którego należał m. in. cesarz Otho.

**Salvus conductus** (łac.), list żelazny.

**Salvo errore et omissione** (łac.), „z zastrzeżeniem błędu i opuszczenia“, klauzula umieszczana przez kupców na wyciągach z rachunku bieżącego, co jednak nie wpływa na skutki prawne uznania salda.

**Salwa**, równoczesne wystrzelenie na komendę przez wyznaczoną ilość strzelców, w artylerji kolejne odpalenie dział w baterji. W obecnej taktyce piechoty zarzucono s. z powodu rozmaitego uzbrojenia i rozsypania w terenie, jedynie artylerja stosuje s. serjami pocisków. Dawniej nazwą s. oznaczano palbę powitalną, obecnie s. powitalne wzgl. honorowe odaje tylko artylerja.

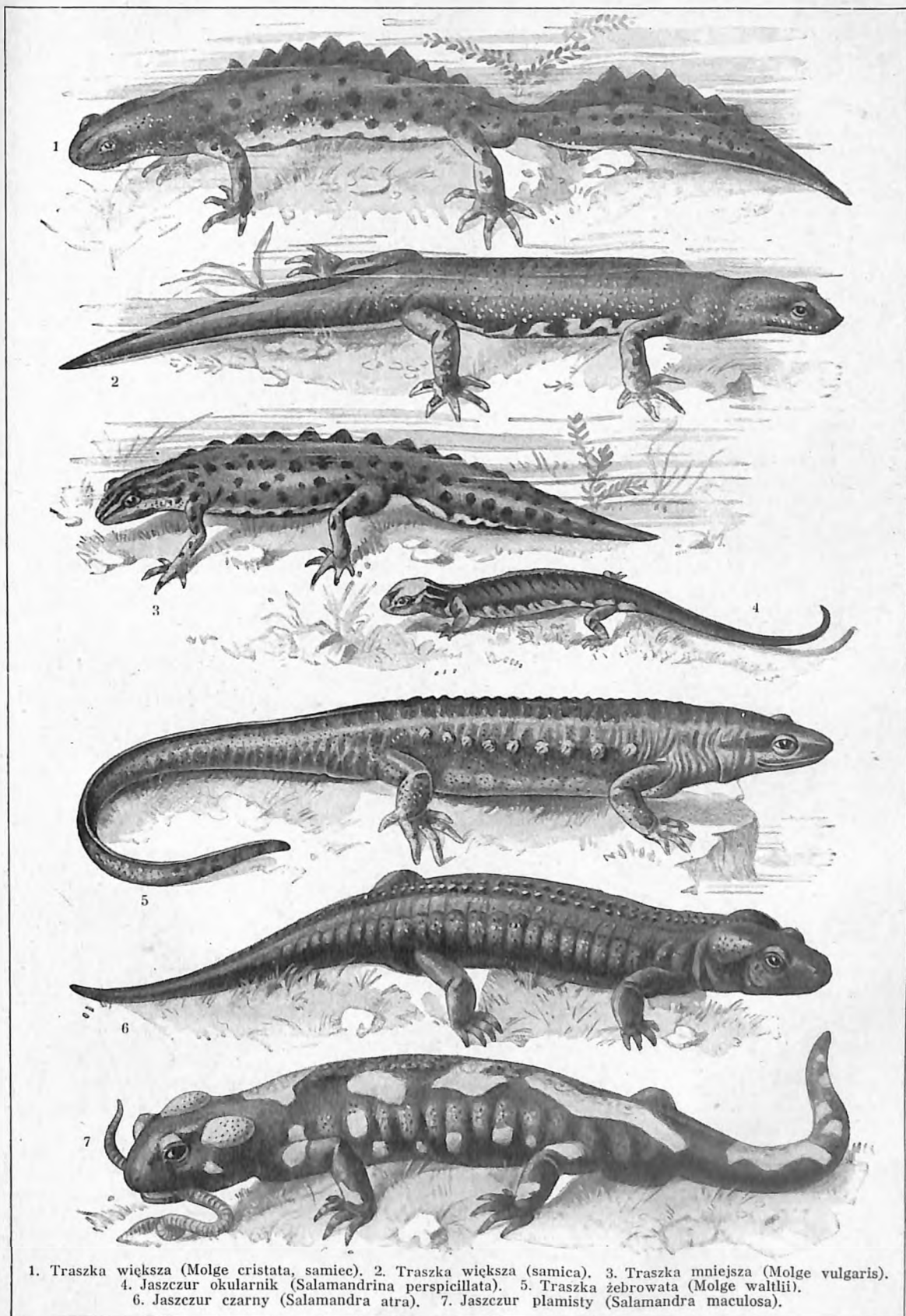

1. Traszka większa (*Molge cristata*, samiec). 2. Traszka większa (samica). 3. Traszka mniejsza (*Molge vulgaris*).  
 4. Jaszczur okularnik (*Salamandrina perspicillata*). 5. Traszka żebrowata (*Molge waltlii*).  
 6. Jaszczur czarny (*Salamandra atra*). 7. Jaszczur plamisty (*Salamandra maculosa*).

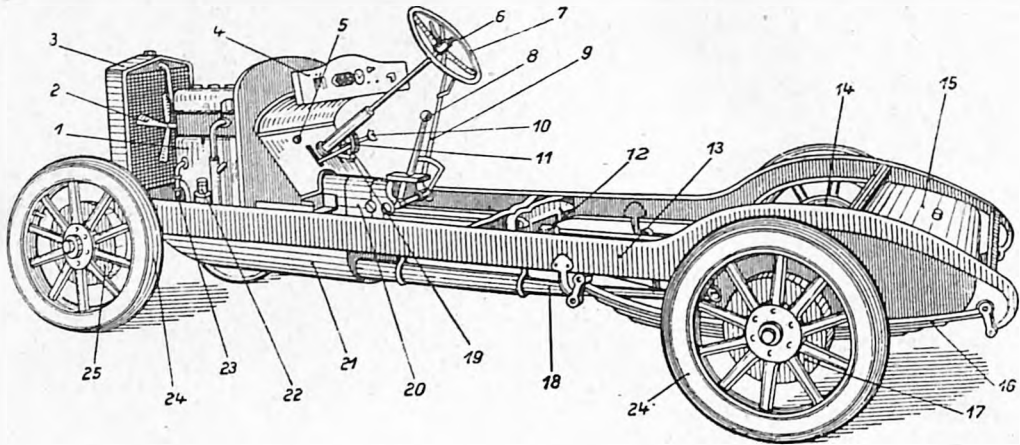

1. Podwozie samochodowe.

- |                                  |                             |
|----------------------------------|-----------------------------|
| 1. Silnik                        | 14. Tylna oś                |
| 2. Wentylator                    | 15. Zbiornik na benzynę     |
| 3. Chłodnica                     | 16. Tylny resor             |
| 4. Deska instrumentów            | 17. Tylny bęben hamulcowy   |
| 5. Załącznik rozrusznika (nożny) | 18. Rura wydmuchowa         |
| 6/7. Kierownica                  | 19. Pedał dla przepustnicy  |
| 8. Przełącznica biegów           | 20. Rozrusznik elektr.      |
| 9. Ręczna dźwignia hamulca       | 21. Spodni fartuch silnika  |
| 10. Hamulec nożny                | 22. Wskaźnik poziomu oliwy  |
| 11. Pedał sprzęgła               | 23. Przewód wodny           |
| 12. Przegub                      | 24. Koła ogumione           |
| 13. Rama                         | 25. Przedni bęben hamulcowy |

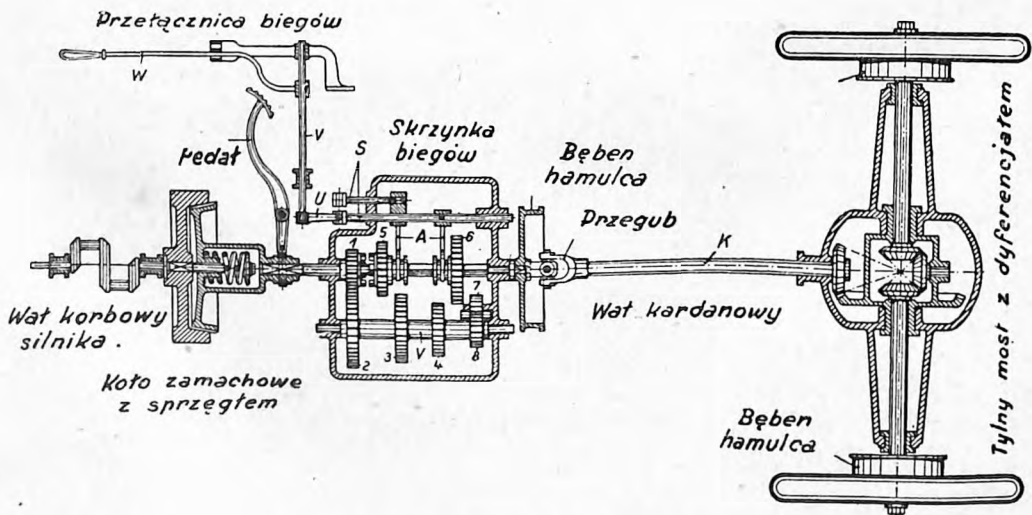

2. Przeniesienie siły (schemat).

**Salwati** (Salawati), grupa wysp w holend. archipelagu Papua, na pñ.-zach. krańcu Nowej Gwinei, składa się z 2 większych (S. i Batanta) i wielu małych wysp, razem 1.960 km<sup>2</sup> i ok. 2.000 mieszk. Ośrodkiem handlu jest *Samaté* na S.

**Salwatorjanie** (Societas divini Salvatoris [S. D. S.]), zgromadzenie misyjne, założone w 1881 w Rzymie przez ks. Jordana (um. 1918). W Polsce znajdują się w Trzebinji i Krakowie. — **Salwatorjanki**, gałąź żeńska zgromadzenia Salwatorjanów, założ. w r. 1888.

**Salwen** (Saluen), rzeka w Indochinach, długa ok. 2.500 km, z dorzeczem 325.000 km<sup>2</sup>. Wypływa w Tybecie z gór Tangla jako *Nagczu*, później płynie ku wsch., następnie ku pñd. głęboką doliną jako *Lukiang* przez prow. Jiunnan (Chiny), państwa Szan, tworzy granicę Siamu i uchodzi w Dolnej Birmie do zat. Martaban. Żeglowna w dolnym biegu.

**Salwować** (późno-łac.), ratować, zabezpieczyć.

**Salz Henryk** (pseud. *Campanela*), poeta pol., ur. 1881, wydał poezje: „Błędnymi szlaki“ (1903), „Krzyk niewolnika“, „Powrotna fala“ (1905), „Mocarze“ (1912), powieści: „Kwiat bagna“, „Stypa“ (1904) i i.

**Salza**, wulkan błotny, wyrzucający słoną wodę.

**Salza, Hermann von**, ob. Hermann von Salza.

**Salzach**, największy dopływ Innu, długi 226 km. Wypływa w zach. Salzburgu, przyjmuje dopływy z Wysokich Taurów i tworzy w dolnym biegu granicę między Salzburgiem, Austrią Górną i Bawarią. Uchodzi z prawego brzegu poniżej Burghausen.

**Salzbrunn**, 2 wsi na Dolnym Śląsku (Niemcy), przy kolei: Wrocław—Jeleniogóra. **Nieder-S.** ma 3.840 mieszk. i znaczny przemysł (szklany, porcelanowy i maszynowy); **Ober-S.** (Bad S.) zaś 9.511 mieszk., znaczny przemysł i źródła alkaliczno-słone. Tramwaj łączy zdrojowisko z Wałbrzychem (Waldenburg).

**Salzburg** (Solnogród), kraj związkowy Austrii, między Tyrolem, Bawarią, Austrią Górną, Styrią, Karyntją i Włochami, ma 7.153 km<sup>2</sup> i 230.722 mieszk. Kraj jest górzysty, w pñd. jego części wznoszą się wapienne Alpy Salzburskie, Wysokie i Niskie Taury (Grossvenediger, 3.360 m). Rzeki: Salzach, Mur, Aniza (Enns) i Traun odwadniają go do Dunaju. **Ludność** trudni się w 49,8% rolnictwem i leśnictwem, 22,8% przemysłem i rękodzielniem, 14,8% handlem i komunikacją. 83% obszaru zajmują lasy (39,1% użytków), pastwiska (39,8%), łąki (9,8%) oraz role i ogrody (11,2%). Znaczny jest chów bydła, pszczoelnictwo i górnictwo, kraj bowiem posiada kopalnie soli (stąd nazwa), miedzi, żelaza, siarki i złota. Niemalą rolę odgrywa też przemysł turystyczny. Siedzibą rządu, wybranego przez sejm krajowy jest miasto S. (ob.).

Do 1803 (t. zn. do sekularyzacji) należał kraj (księstwo Rzeszy) do arcybiskupów S., którzy byli legatami papieskimi, a od 1750 prymasami Niemiec. Arcybpstwo S. miało 9.900 km<sup>2</sup>. Założył biskupstwo ok. 696 bisk. Wormacji Rupert, a zorganizował je ok. 740 św. Bonifacy. Stworzenie tego biskupstwa miało na

celu przede wszystkim działalność misyjną wśród sąsiadujących od wsch. ludów słowiańskich, stąd też arcybiskupi (od 798 r.) S. byli głównymi przeciwnikami akcji św. Cyryla i Metodego (ob.). Arcybyp Eberhard II (1200—46) jest twórcą księstwa S., które rozwijało się znakomicie dzięki kopalniom soli. W 1802 został S. świeckim księstwem, które oddano arcyks. Ferdynandowi wzamian za Toskanję, w 1805 Austrii, w 1810 Bawarii, a w 1814 większą część otrzymała Austrija, w obrębie której tworzył S. w l. 1849—1918 księstwo.

**Salzburg**, stolica S. (Austrija), nad rz. Salzach, położona malowniczo na krawędzi Alp (nad miastem góry: Kapucyńska, 650 m i Mönchsberg, 542 m, z zamkiem Hohensalzburg), przy kolei: Linz—Innsbruck z 37.856 mieszk. Miasto posiada piękną katedrę (1610—34), opactwo benedyktyńskie (od 687), zamek Mirabell (1606) z pięknym ogrodem, dom Mozarta, klasztor benedyktynek (od 1099), uniwersytet katolicki (w 1625—1810 uniw. benedyktyński), Museum Carolino-Augusteum, a poza tem znaczny przemysł i ruch turystyczny. Wpobliżu leżą zamki: Aigen i Leopoldskron. Miasto założone ok. 700 r., usiłowało daremnie w pocz. XVI. w. zrzucić zwierzchnictwo arcybypów S.

**Salzkammergut**, alpejska kraina w Austrii Górnej, Salzburgu i Styrii, na wsch. od rz. Salzach, w dorzeczu rz. Traun z ok. 15.000 km<sup>2</sup>. Zbudowana ze skał triasowych, liasowych i jurajskich kraina obfituje w liczne jeziora i znaczne pokłady soli kamiennej. **Ludność** trudni się gospodarką leśną i przemysłem turystycznym. Główne miasta: Ischl i Gmunden.

**Salzmann**, 1. Christian Gotthilf, niem. pedagog, (1744—1811), napisał powieść pedagogiczną „Karl von Karlsberg“ (1780—86), założył zakład wychowawczy w Schnepfenthal (1784), napisał: „Krebsbüchlein“ (1792), „Erziehungs und Jugendschriften“ (zebrane w r. 1845—6, 12 t., 4. wyd. 1902, 2 t.) i i.

2. Jan, architekt wiedeński, ur. 1807, data śmierci nieznana, studja odbył w Wiedniu. Był we Lwowie inspektorem budownictwa i profesorem budownictwa na uniwersytecie. Prace we Lwowie: budowa teatru Skarbkowskiego (1837—1843, według planów L. Pichla), pałac arcybiskupi i wille na Zofjówce (1841). Jest autorem projektu odbudowy wieży ratuszowej we Lwowie, spalonej 1848 r.

**Salzschlirf, Bad**, wieś w prow. Hessen-Nassau (Niemcy), na pñn.-zach. od Fuldy, przy kolei: Giessen—Fulda z 1.697 mieszk. oraz źródłami jodowo-słonemi.

**Salzuflen, Bad**, miasto w Lippe (Niemcy), przy ujściu rz. Salzy do Werry z 8.718 mieszk. oraz kąpielami solankowymi, zakładem inhalacyjnym i lecznicami dla chorych na szkrofuły.

**Salzwedel**, miasto okręg. w Prow. Saskiej (Niemcy), nad rz. Jeetze, przy kolei: Stendal—Ulzen z 14.916 mieszk. i znacznym przemysłem. W 1258—1309 było stolicą osobnej linii brandenburskich Askańczyków.

**Sałata**, p. Lactuca.

**Sałata**, **sałatka** (franc. salade, włos. salato), zimna potrawa przyrządzana zwykle z octem lub cytryną, oliwą, solą, pieprzem i t. p. z ja-

rzy n, jak: endywi, sałaty, seleru, buraków, pomidorów, ziemniaków, ogórków, grzybów, owoców i i. Sałaty mięsne (z mięsa, ryb, dziczyzny, drobiu, raków, homarów, ślimaków, ostryg) przyrządza się zwykle z majonezem.

**Sałytkow Michaił Jewgrafowicz**, pseudonim N. Szczedrin, pisarz rosyjs., (1826—1889), w l. 1848—55 za opowiadania satyryczne na zesłaniu w Wiatce, do 1878 z Niekrasowem (ob.) wydawał „Otiestestwiennyja zapiski“ (1884 zabron.), po Gogolu najwybitniejszy satyryk, napisał m. i. „Gubernskie oczerki“ (1856), „Niewinnyje raskazy“ (1863), „Listy do ciotki“ (1881), „23 baśni“ (1887), „Istorja odnogo goroda“ (1870, obraz satyryczny całej Rosji), „Gospoda Gołowlewy“ (1880, obraz upadku ziemiaństwa).

**S. A. M.**, pseud. Wacława Berenta (ob.).

**Sam, Wu**, przezwisko Stanów Zjedn. A. P. i ich mieszkańców, pochodzi od kupca nowojorskiego, Samuela Wilsona (z pocz. XIX. w.); według innych „Uncle Sam“ od dawnego skrótu U. S. Am. = United States of America.

**Samagirowie**, plemię tunguskie z nad Goriny, dopływu Amuru.

**Samain Albert**, poeta franc., (1858—1900), współzałożyciel „Mercure de France“ (1890), autor poczytnych poezyj o charakterze elegijnym: „Au jardin de l'infante“ (1893), „Aux flancs du vase“ (1898), nadto „Le chariot d'or“ (1901), „Polyphème“ (1901, dramat wierszem), „Contes“ (1902, proza). Niektóre utwory tłum. na polski. Studjum pol. Z. L. Zaleskiego.

**Samana** (Santa Barbara de S.), stolica prowincji w republ. San Domingo, na pñ. wybrzeżu z a t o k i S. z 16.560 mieszk. i handlem.

**Samanidzi**, dynastia irańska, założona przez Ismaila, który na przełomie VIII. i IX. w. stworzył potężne państwo, sięgające od m. Kaspijskiego do średniego Indu i popierał wydatnie jego zasoby gospodarcze i kulturę duchową. Szczytowy punkt świetności osiągnęła dynastia za wnuka Ismaila († 907), Nassira (913—943), za jego następców nastąpił upadek, w 999 stracił S. panowanie.

**Samanli-Dagh**, trzon górski w pñ.-zach. Azji Mniejszej, nad morzem Marmara, między zatokami Ismid i Gemlik, wysoki do 887 m.

**Samannud** (Semennud), miasto okręg. w Dolnym Egipcie, nad odnogą nilową Damiette z 14.408 mieszk.

**Samar**, największa z wysp Visayas (Filipiny), oddzielona cieśn. San Bernardino od Luzonu, ma 12.520 km<sup>2</sup>, a razem z sąsiednimi wyspami: 13.386 km<sup>2</sup> i 380.211 mieszk., przeważnie Tagalów. Stolicą żywej i górzystej wyspy jest **Catbalogan** z 13.863 mieszk.

**Samar Sm**, pierwiastek chemiczny, należący do grupy metali ziem rzadkich. Ciężar atom. 150.4, jest trójwartościowy.

**Samara**, 1. lewoboczny dopływ Dniepru na Ukrainie, długi 341 km. Wypływa w zagłębieniu Donieckiem, a uchodzi pod Dniepropetrowskiem (Jekaterynosław). 2. lewoboczny dopływ Wołgi, długi 587 km. Wypływa na pñ. stoku Obszczyj Syrtu, a uchodzi pod miastem S.

**Samara**, stolica utworzonego w 1928 obwodu

Środk.-Wołżańskiego (Rosja), na lewym brzegu Wołgi, przy ujściu rzeki S. ze 171.952 mieszk. Miasto rozbudowane regularnie, w przeważnej części dopiero po 1850 r. jest ważnym węzłem komunikacji kolejowej i rzecznej oraz wielkim ośrodkiem handlu i przemysłu (młynarski, spożywczy, maszynowy, spirytusowy, zapalczany, drzewny i skórny). Wpobliżu malownicze góry Sziguli w kolanie Wołgi. Z zakładów naukowych posiada miasto wyższą szkołę lekarską i rolniczą oraz muzeum. W l. 1591—1798 twierdza, odegrała S. w walkach 1918—19 ważną rolę jako ośrodek powstania czeskich legionistów i ruchu kontrolszewickiego.

**Samaran Charles**, archiwariusz franc., ur. 1879, urzędnik Archiwów Narodowych, nap.: „La fiscalité pontificale en France au XIV. siècle“ (1905), „La maison d'Artagnan au XV. siècle“ (1907), „D'Artagnan, capitaine des mousquetaires du roi“ (1912), „J. Casanova, Vénitien“ (1914) i in.

**Samarang**, ob. Semerang.

**Samarin Jurij Fiodorowicz**, pisarz rosyjski, (1818—1876), przywódca panslawistów, zwrócił uwagę antyniemiecką książką „Okrainy Rossii“ (1868—76).

**Samarinda**, miasto portowe na Borneo, w państwie Kutei.

**Samarja**, od czasów Makabeuszów nazwa środk. Palestyny. Mieszkańcy zwali się Samarytanami. Głównymi miastami były: Sichem (dziś Nablus) i S. Miasto S. założone ok. 890 przed Chr. przez króla Omri było stolicą królestwa Izraelskiego aż do 722, w którym zburzył je Sargon II asyryjski. Za Makabeuszów była S. znów znacznym i warownym miastem, lecz została zburzona przez Hyrkana. W 30 przed Chr. odbudował ją Herod Wki i nazwał **Sebaste** (łac. Augusta, dziś wieś Sebastije) na cześć cesarza Augusta.

**Samarkanda**, od 1925 stolica Uzbekistanu (Z. S. R. R.) i okręgu S., w żywej dolinie Serawszanu, przy kolei: Taszcent—Krasnowodzk ze 101.365 mieszk. (Uzbeków, Tadżików, Rosjan i Persów). Miasto posiada szereg zabytkowych budowli średniowiecznych, np. mauzoleum Guz-Emira z pocz. XV. w., grobowiec Tamerlana, meczet Tilja-Keri (XVII. w.), meczet Bibi-Chanum (1399—1404), meczet Szach-Zinda (XIV.—XV. w.) i i. Również na pñ. od S., na wyżynie Afrossiab znajduje się wiele ruin średniowiecznych budowli muzulmańskich. Poza tem mamy tu przemysł spirytusowy, skórny, bawełniany, młynarski i znaczny handel.

W staroż. (Marakanda) była S. stolicą Sogdian, w 329 przed Chr. zdobył ją Aleksander Wki, w VII. w. Arabowie, a w 1220 Dżyngischan. Ok. 1400 była S. stolicą państwa Tamerlana, a zarazem ośrodkiem kultury i handlu środk. Azji. Od 1868 należy do Rosji.

**Samarra**, osada w Iraku, na pñ.-zach. od Bagdadu, nad Tygrysem z ok. 8.000 mieszk., wspaniałym meczetem, który jest celem licznych pielgrzymek Szyjitów. W l. 836—83 była S. dużym miastem i siedzibą następców kalifa Haruna al-Raszyda. O dawnej świetności miasta świadczą ruiny ogromnych meczetów i pałaców.



**Samarskit** (uranotantalit, itroilmenit), minerał o skomplikowanym składzie chemicznym, niobian, zawierający tantal, uran, itr i in.; występuje na Uralu i w pń. Karolinie.

**Samarytanie** (s a m a r y c i), mieszkańcy krainy Samaria, potomkowie pozostawionych w kraju w czasie zdobywania państwa izraelskiego (722 prz. Chr.) Izraelitów z pokolenia Efraim i Manasse. Między Judą a temi plemionami istniała odwieczna waśń. Nowy powód do przeciwności był ten, że wśród ludności izraelskiej znajdowali się obcy koloniści, sprzedawani przez królów asyryjskich (kutejczycy), którzy przez setki lat zachowywali swoją odrębność, chociaż nawet przyjęli kult Jahwy. S. usiłowali wziąć udział w odnowieniu Jerozolimy, spotkali się jednak z oporem Żydów. To pogłębiło rozdzielenie, a S. intrygowali przeciw Żydom na dworze perskim. Z chwilą, kiedy się żydostwo ostatecznie zorganizowało pod Ezrą i Nehemiaszem, złączyli się także S. pod swym przywódcą Sanballatem oraz wypędzonym z Jerozolimy członkiem pokolenia kapłańskiego, Manassem, i stworzyli gminę oraz zbudowali sobie własną świątynię na górze Garizim koło Sichem. Pod względem religijnym byli mniej surowi od jerozolimczyków, później przejęli pięcioksiąg i poszli za nauką żydowską; w okresie grecko-rzymskim łatwiej poddawali się różnorodnym wpływom kulturalno-religijnym. Ostatnia gmina S. w Nabulus liczyła jeszcze w 1929 r. dwieście głów. S. posiadają szczególną odmianę pisma hebrajskiego oraz niewielką literaturę religijną, pisaną częściowo w dialekcie zachodnio-aramejskim, częściowo po arabsku.

**Samarytanin**, mieszkaniec Samarji (ob.); według Łuk. 10, 33 przysłowiowo zamiast miłośnika człowieka. Opowiadanie biblijne o S. stanowi temat wielu dzieł malarskich (Bassano, Paolo Veronese, Rembrandt).

**Samaweda**, ob. Weda.

**Samballung**, państwko hołdownicze na wsch. wybrzeżu holend. Bornea, nad rz. Kelei z 17.985 km<sup>2</sup> i ok. 6.000 mieszk. Stolicą jest S.

**Sambas**, państwko hołdownicze w zach. części holend. Bornea, nad rzeką S. z 12.320 km<sup>2</sup> i ok. 125.000 mieszk. Stolicą jest S.

**Samberger Leo**, malarz niem., \* 1861, uczeń Lindenschmita i Benzura, malował portrety i obrazy historyczne pod wpływem Lenbacha.

**Sambhar**, słone jezioro w państwach: Dżajpur i Dżodhpur (Indje ang.) w Radżputanie, mające 1.233 km<sup>2</sup>. Eksploatacja soli.

**Sambiase**, miasto w prow. Catanzaro (Włochy) z 12.436 mieszk. i 6 źródłami siarczanymi.

**Sambijska formacja**, dolno-oligocenna formacja, wykształcona w Prusiech Wsch. Wśród zielonych piasków znajdują się niebieskawe iły o miąższości kilku metrów, zawierające otoczone kawałki bursztynu. Fale morskie wypłukują bursztyn i unoszą daleko, a następnie wyrzucają na wybrzeże. W czasie epoki dyluwjalnej zostały bursztyny rozniesione lodowcami na olbrzymim obszarze Niżu polskiego, docierając aż do Śląska. Bursztyny zawierają często bogatą faunę i florę.

**Sambja** (niem. Samland, półwysep w Prusach

Wsch. między zalewami: Wiślanym i Kurońskim, rz. Pregołą i Dejną z 2.250 km<sup>2</sup>. Główne miasta: Piława, Fischhausen, Królewiec i Labiau. Na stromem („bursztynowem“) wybrzeżu Bałtyku znajduje się przylądek Brüsterort, a na wybrzeżu pń. liczne miejscowości kąpielowe. Najwyższym wzniesieniem jest Galtgarben (110 m). S. zamieszkała przez jedno z plemion pruskich, tworzyła od 1249 biskupstwo, należące do archidiecezji ryskiej, sekularyzowane w 1525. Siedzibą jego był Królewiec i Fischhausen.

**Sambor**, miasto powiat. w woj. lwowskim, między rz. Strwiążem i Dniestrem, 292 m nad poz. morza, przy kolei: Chyrów—Stryj i Lwów—Turka—Użhorod, 78 km na pń.-zach. od Lwowa, ma 19.417 mieszk. i kilka szkół średnich; siedziba wielu władz i instytucyj. Oprócz znacznego handlu posiada S. młyny, cegielnię, garbarnię, odlewnię żelaza, rafinerję spirytusu oraz fabr. chemikaljów i wódek. Główną ozdobą miasta jest czworoboczny rynek z ratuszem, piękna rz.-katolicka fara, zbudowana w XVI. w., a później wielokrotnie odnawiana, cerkiew z XVIII. w. i klasztor bernardyński (od XV. w.). Prawo miejskie otrzymał S., który jest bardzo starą osadą, w 1390 od Spytka z Melsztyna. W 1498 zniszczyli miasto Turcy i Tatarzy, w 1562 pożar, w 1602 mór, w 1637 i 1702 znów pożary, mimo to był S. w XVI.—XVII. w. ośrodkiem znacznego handlu, zwłaszcza winem, posiadał obwarowania i był ośrodkiem królewskiej ekonomji samborskiej. Mury miejskie zniesiono po 1784, zamek po 1792.

Powiat S. ma 948 km<sup>2</sup> (w tem 49,3% ról i 15% lasów) i 105.020 mieszk., w tem 41,4% Polaków.

**Sambor Stary**, ob. Stary Sambor.

**Sambora** Grzegorz Czuj (Vigilantius Gregorius Samboritanus), płodny poeta polsko-łaciński, z rodziny mieszczkańskiej, (ok. 1523—1573), pisał elegie, sielanki, epigramaty, poematy epickie, panegiryki, wiersze okolicznościowe. Wyd. zbior. „Ecloga I... Elegiae IX... Epigrammata...“ (1566). W. Stroka przełożył na język polski jego poematy łacińskie: „Życie świętego Stanisława Kostki“ (1570, 1894) i „Częstochowa“ (1568, 1896).

**Sambra**, ob. Sambre.

**Sambre**, lewoboczny dopływ Mozy w pń.-wsch. Francji i Belgji, długi 190 km (żeglowny 160 km). Wypływa na wyżynie Le Nouvion (220 m), a uchodzi pod Namur. 71 km długi kanał łączy S. z Oise, a kanał de Mons z Sensée (do Scarpe).

**Sambuca di Sicilia**, miasto na Sycylii, w prow. Girgenti (Włochy) z 11.137 mieszk. i handlem.

**Sambucus L.** (bez), roślina drzewiaste z rodziny Caprifoliaceae o silnie rozwiniętym rdzeniu, liściach pierzastych, naprzeciwległych, kwiatach białych, żółtawych lub czerwonych, owocem jagoda. Występują w strefie umiarkowanej. S. nigra L. (b. czarny) dochodzi do 9 m wysokości, ma wonne białe-żółtawe kwiaty, jagody czarne. Rośnie w Europie i Azji, w całej Polsce pospolicie. Hodowany w licznych odmianach ozdobnych. Jagody miały dawniej zastosowanie w lecznictwie, liście i kora

do dzisiaj używane w lecznictwie ludowym. *S. racemosa* L. (b. koralowy) dochodzi 3 m wysokości, rośnie w strefie umiarkowanej w okolicach górzystych, w Polsce w Karpatach, na Podkarpaciu oraz w rozproszonych stanowiskach. *S. ebulus* L. (b. hebd.) dochodzi 1 m wys., rośnie w płd. części Polski.

**Sambucus Jan**, humanista i historyk Węgier, (1531—1584), profesor w Bolonji, potem doradca i historjograf nadworny Habsburgów, autor dzieł filozoficznych i historycznych, wydawca klasyków.

**Sambuka** (sambyke), instrument starogrecki, przeniesiony potem do Rzymu, opatrzony strunami, podobny do dzisiejszej cytry. W średniowieczu nazwa małej, trójkątnej harfy (*psalterium*, ob.), a zarazem niewłaściwa nazwa piszczałki.

**Samhara**, wąski i suchy pas przybrzeżny, między Abisynją i morzem Czerwonem, należący do Erytrei włoskiej. Ku płn. przechodzi *S.* w szerszą równinę *Sahel*. Zamieszkuje *S.* lud Szoho.

**Samica**, zwierzę płci żeńskiej (znak ♀) u wielu zwierząt ma specjalną nazwę, np. klacz, maciora, lania, suka.

**Samiec**, zwierzę płci męskiej (znak ♂). Samce wielu zwierząt noszą specjalne nazwy, np. ogier, buhaj, rogacz, kogut, odyniec, kocur i t. d.

**Samiel** lub **Sammael**, żydowska nazwa szatana, właściwa późniejszemu żydostwu.

**Samisen**, japońska gitara, opatrzona trzema strunami.

**Samkaphoi** (Sankiahai), miasto nadmorskie w prow. Kwang-tung (Chiny), nad rz. Sikiang, na zach. od Macao.

**Samland**, ob. Sambja.

**Sammartini** Giuseppe, włoski kompozytor, (ok. 1693—ok. 1770), nadworny kapelmistrz ks. Walji w Londynie, pisał kompozycje kameralne. — Jego brat **Giovanni Battista S.**, (1701—1775), organista, kapelmistrz kościołów w Medjolanie, nauczyciel Chr. W. Glucka, przyczynił się do rozwinięcia formy sonatowej i uprawiał głównie muzykę instrumentalną.

**Sammy** (ang.), nazwa żartobliwa żołnierzy w Stanach Zjedn. A. P.

**Samnes**, ob. Gładjatorzy.

**Samnici**, staroitałski lud pochodzenia sabińskiego, używał języka oskijskiego, zamieszkiwał *Samnium*, pogórze apenińskie między Kampanją a Apulją. Z *S.* stoczyli Rzymianie kilka wojen; t. zw. pierwsza wojna samnicka (343—342) nie jest historyczna. Druga i trzecia wojna samnicka (325—303 i 298—290), prowadzone z zmiennem szczęściem, zakończyły się podbojem *Samnium* przez Rzym. *S.* usiłowali kilkakrotnie bezowocnie zrzucić panowanie Rzymu (280—272 z Pyrrusem, 216 z Hannibalem, 90—88 podczas wojny domowej).

**Samnium**, ob. Samnici.

**Samo**, władca słowiański VII. w., był podług kronikarza Fredegara kupcem frankońskim, oswoił Słowian z pod panowania Awarów, założył potężne państwo, którego ośrodkiem była zapewne Karyntja, 631—41 walczył przeciw Frankom.

**Samoa**, archipelag w Polinezji, między 13° 5

i 14° 5' szer. płd. oraz 168° i 173° dłuż. zach., składa się z 3 większych (Sawaii, Upolu, Tutuila) i wielu małych wysp z 3.420 km<sup>2</sup> i 50.423 mieszk. Wyspy są górzyste (do 1858 m) i wulkaniczne, otoczone wieńcem raf koralowych, mają gorący i wilgotny (do 3500 mm) klimat z opadami od listopada do kwietnia i bujną roślinność podzwrotnikową. Ludność (Polinezyjczycy) trudni się rolnictwem, rybołówstwem i wyrobem mat, a wyznaje przeważnie religję chrześcijańską. Do cięższych robót sprowadza się Melanezyjczyków i Chińczyków. Wywozi się głównie kopre, kakao i kauczuk. Wyspy rządzone przez miejscowych królików (Tui) i kacyków (Tupu) należą obecnie częścią do Nowej Zelandji (ze stolicą *Apia*) i Stanów Zjedn. Am. Płn. (stolica: port *Pago-Pago*) od 1872. W l. 1878—1914 należała część nowozelandzka (mandat Ligi Narodów) do Niemiec.

**Samobójstwo** (łac. *suicidium*), rozmyślnie gwałtowne pozbawienie się życia. Jako przyczynę s. uważali niektórzy psychjatrzy zaburzenia umysłowe, pogląd ten jednak nie jest trafny. Wprawdzie bowiem wśród samobójców napotyka się często osobniki psychopatyczne lub obarczone chorobą umysłową, jednakowoż nie można zaprzeczyć istnienia s. dokonywanego przez ludzi psychicznie normalnych. Etyka chrześcijańska potępia s. (podobnie jak żydostwo, islam i buddyzm), w przeciwieństwie do poglądów np. antycznych lub wchodnio-azjatyckich (por. *Harakiri*). Prawo karne kontynentalne, zdając sobie sprawę z nieskuteczności zagrożenia karą zamachu samobójczego, nie uważa s. za przestępstwo, w przeciwieństwie do praw kultury anglo-saskiej, karzących ten czyn więzieniem lub grzywną. *S.*, choćby nawet dokonane przez ludzi normalnych, popelniane bywa w stanie utraty równowagi psychicznej, w którym czynnik odstraszący, zawarty w groźbie kary z natury rzeczy zawodzi. Natomiast namawianie i pomoc do s. jest powszechnie karane.

Statystyka samobójstw wykazuje znaczną nadwyżkę mężczyzn nad kobietami. W lecie (czerwiec, lipiec) wypadki s. są częstsze niż w miesiącach zimowych. Częstotliwość zamachów samobójczych wzrasta wprost proporcjonalnie do wieku. Konjunktura ekonomiczna zmniejsza liczbę s., depresja zaś zwiększa. Okres powojenny wykazuje tendencję do zwiększenia się liczby s. — Na sto tysięcy mieszkańców statystyka wykazuje zamachów samobójczych: w Anglii (1926) 11, w Austrii (1925) 32, w Belgii (1926) 14, we Francji (1925) 19, w Irlandji (1926) 3, w Norwegji (1924) 6, w Polsce (1926) 13, we Włoszech (1925) 9.

**Samobójstwo** u zwierząt nie istnieje. Podanie, że skorpiony zabijają się w ogniu przez ukłucie, polega na błędnych obserwacjach (jad własny jest niemal nieszkodliwy).

**Samochodowe** (Automobilowe) **Kluby**, ob. Samochód.

**Samochodowe wojska**, formacje szkolące kierowców, oraz zawiadujące taborem samochodowym armji. Tworzą w czasie pokoju oddziały kadrowe (dywizjony wzgl. kompanje), zaś na wypadek mobilizacji wystawiają z zarekwiro-

wanych samochodów możliwie jednolite kolumny różnych typów (sanitarne, ciężkie, półciężarowe i t. p.) oraz dostarczają samochodów specjalnych i motocykli dla nowych formacji artylerji, wojsk technicznych, pancernych, lotniczych i t. p. Por. też Pancerna broń.

**Samochód** (a u t o m o b i l, s a m o j a z d), pojazd mechaniczny, napędzany silnikiem spalinowym, parowym lub elektrycznym, służący do przewozu ludzi albo towarów. Obecnie s. parowe i elektryczne są mało stosowane, natomiast s. z silnikiem spalinowym (benzynowym, benzolowym lub syst. Diesla) osiągnęły dzięki swej praktyczności olbrzymie rozpowszechnienie. Zasadniczo składa się współczesny s. z podwozia (chassis) i nadwozia (karoserji), tworzącego pomieszczenie i ochronę dla pasażerów lub towarów w zależności od celu przeznaczenia wozu.

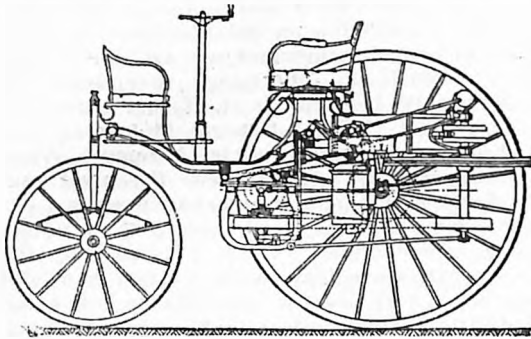

Pierwotny samochód Benza

Na tabl. XXVI i XXVII przedstawiono podwozie s., schemat przeniesienia napędu na tylne koła, schemat silnika i kilka szczegółów. Ryc. 1.: W prasowanej z blachy stalowej ramie 13, spoczywającej za pośrednictwem resorów 16 na dwóch przednich i dwóch tylnych kołach 24, wbudowany jest silnik 1 z wszystkimi organami, pośredniczącymi w przeniesieniu siły do tylnych kół. Przed silnikiem znajduje się chłodnica wodna 3. Silnik połączony jest z pomocą sprzęgła ze skrzynką biegów (chyżości), skąd siła przeniesiona zostaje przegubem 12 i wałem t. zw. kardanowym do tylnej osi 14 i kół napędowych. Przednie koła dają się odchyłać dla kierowania s. Do prowadzenia s. służy kierownica 7, przełącznica biegów 8, dźwignia hamulcowa 9 i pedały 10, 11 i 19 dla hamulca nożnego, sprzęgła oraz regulacji przepustnicy mieszanki wybuchowej (zwany także akceleratorem). Od spodu silnik okryty jest zwykle fartuchem blaszanym 21, a wydyszyn z cylindrów odprowadza nazewnątrz rura wydmuchowa 18 zaopatrzona w tłumik. Zbiornik paliwa 15 znajduje się najczęściej z tyłu, skąd doprowadzone zostaje rurką do gaźnika silnika. Przed kierownicą umieszczona jest deska 4 z instrumentami kontrolnymi. Na rycinie 2. przedstawiono w przekroju schemat przeniesienia pracy silnika na tylne koła. Wał korbowy silnika obracany jest siłą ciągłą eksplozyj w cylindrach, na

jego końcu osadzone jest koło zamachowe, mieszczące sprzęgło (na rysunku typu stożkowego, obecnie mało używanego). Przy pomocy sprzęgła silnik złączony jest z krzywnką biegów, a połączenie to można przerwać za naciśnięciem pedału. Skrzynka biegów składa się z dwóch równoległych wałów z osadzonymi na nich trybami 1—8, z których poszczególne tryby wału głównego za przesuwaniem ich zapomocą dźwigni W, U, drążków V, S i widełek A dają się załączać z odpowiednimi trybami wału drugiego. W zależności, która para trybów zostaje włączona, wał kardanowy K otrzymuje rozmaitą ilość obrotów na minutę. W skrzynce biegów znajduje się jeszcze jedna para trybów dla odwrócenia kierunku obrotów wału kardanowego i umożliwienia jazdy w tył. Przy załączeniu najwyższego biegu (największej chyżości) zostaje praca silnika przeniesiona na wał kardanowy z pomocą sprzęgła kłowego (między trybami 1 i 5) bezpośrednio t. j. z wyłączeniem skrzynki. Skrzynka biegów konieczna jest w s. przy użyciu silnika spalinowego, gdyż umożliwia osiągnięcie rozmaitych chyżości bez zmiany ilości obrotów silnika i tem samem umożliwia lepsze jego wyzyskanie. Zwykle stosowane bywają 3- lub 4-o biegowe skrzynki z biegiem wstecznym.

Dla umożliwienia resorowania tylnej osi wbudowany jest między skrzynką biegów, a wałem kardanowym K, uniwersalny przegub (zwany popularnie kardaniem od swego wynalazcy Cardana). Każde z tylnych kół osadzone jest na osobnym wałku, t. zw. półośce, które złączone są z sobą różnicową przekładnią trybową, zwaną dyferencjałem. Dyferencjał napędzany jest wałem kardanowym za pośrednictwem pary trybów stożkowych i umożliwia każdemu z tylnych kół osiągnięcie rozmaitej ilości obrotów na zakręcie. Koło wewnętrzne bowiem musi na zakręcie przebyć krótszą drogę od zewnętrznego i tem samem obraca się mniejszą ilość razy od koła zewnętrznego. — Każdy s. posiada dwa niezależnie od siebie działające hamulce: ręczny i nożny. Działają one na koła przez osadzone na nich bębny, czasem hamulcowy bęben umocowany jest także tuż za skrzynką biegów. Najbardziej rozpowszechnione są wewnętrzne hamulce szczękowe lub wstęgowe. Koła s. są szprychowe lub tarczowe, opatrzone od zewnątrz dzwonem, na którym umocowany jest pneumatyk.

Mechanizm kierowniczy pokazany jest schematycznie na rys. 5. Każde z przednich kół osadzone jest na krótkiej ośce Z, dającej odchyłać się wokół prostopadłego sworznia, umocowanego w rozwidleniu T na końcach osi P. Ośki Z mają ku tyłowi skierowane wąsy Y, które służą do połączenia obydwóch kół poprzecznym drążkiem S. Ośka Z jednego z kół posiada ponadto jeszcze dodatkowy wąż L, którym za pośrednictwem drążka R przeniesiony zostaje ruch kierownicy W. Przedstawiona na rysunku kierownica typu śrubowego działa w ten sposób, że przez kręcenie jej przesuwają się nakrętka V, która odpowiednio pochyla dźwignię Q i przesuwają drążek R.

S p a l i n o w y silnik s. najczęściej cztero-

suwowy, składa się zwykle z 4, 6, 8 cylindrów. Na ryc. 6. przedstawiono schematycznie przekrój jednocylindrowego silnika benzynowego. W pudle G (zwanem karterem) osadzony jest w łożyskach wał korbowy, a nad nim cylinder Z, w którym przesuwa się tłok K połączony z korbą W wału silnika zapomocą korbowodu P. Na wale silnika osadzone jest koło zamachowe M i dwa małe tryby  $R_1$ , które napędzają dwa razy większe tryby  $R_2$ , zaopatrzone noskami N, służącymi do odmykania zaworów E i A. Kanał S połączony jest z gaźnikiem (karburatorem), przetwarzającym płynne paliwo na lotną mieszanke wybuchową. Za podniesieniem grzybka wpustowego zaworu E noskiem N i przy posuwie tłoka K wdół, mieszanaka wybuchowa zostaje wsana do cylindra. Gdy tłok zejdzie do najniższego położenia zawór E zostaje zamknięty, tłok wraca ku górze i zgęszcza (spręża, komprymuje) wsaną mieszanke w górnej części cylindra — komorze wybuchowej V. Skoro tłok K doszedł do najwyższego położenia, przeskakuje między elektrodami świecy B elektryczna iskra, która zapala eksplodującą mieszanke. Siła eksplozji wypycha wdół tłok K, a kiedy rozpedem zaczyna on wracać do góry, zostaje otwarty zawór wypustowy A, którym spaliny za pośrednictwem kanału L i rury wydmuchowej wydostają się nazewnątrz. Proces ten, który składa się z czterech suwów: ssania, sprężania — komprymowania, eksplozji — rozprężania i wydmuchiwania, wciąż się powtarza. Silnik wielocylindrowy składa się jakby z kilku jednocylindrowców, połączonych w jedną całość. Silniki motocyklowe działają w ten sam sposób. Każdy s. zaopatrzone jest w kompletną centralę elektryczną, złożoną z prądnicy, akumulatora (zasobnika), silnika elektrycznego jako rozrusznika, urządzenia zapłonowego do świec, lamp i sygnałów. Silnik samochodowy wymaga do uruchomienia impulsu zewnętrznego: musi się go zakręcić ręczną korbą lub używa się do tego rozrusznika elektrycznego. Silnik sam. chłodzony jest wodą, która cyrkuluje w chłodnicy i doprowadzona jest do koszułek, otaczających cylindry. Woda chłodzi się pędem powietrza.

Dążąc do polepszenia jakości jazdy, technicy samochodowi ostatnio poświęcają wiele uwagi resorowaniu i obniżeniu wysokości s. W ten sposób rozpowszechnił się pneumatyk balonowy, dalej spotyka się często z oddzielnym zawieszeniem poszczególnych kół samochodu (bez sztywnej osi), zniżoną ramą lub budową bezramową oraz napędem na przednie koła. Problemy te mają niewątpliwie wielką przyszłość i opadają s.

Współczesny motocykl powstał wprawdzie z normalnego roweru (ob.), jednak pod wpływem ciągłego doskonalenia osiągnął dużą praktyczną wartość i tem samem wielkie rozpowszechnienie. Pod względem zasadniczych urządzeń niewiele różni się on od s. Do napędu stosują przeważnie chłodzone powietrzem dwulub czterotaktowe silniki jedno-, dwu- lub nawet czterocylindrowe, dalej przyjęła się skrzynka biegów, urządzenie oświetlenia elektr., przeniesienie napędu na tylne koło łańcuchem rol-

kowym lub wałkiem i. t. d. — (Por. też art. Spalinowe silniki).

Pierwszy s. parowy zbudował w 1769 Francuz Cugnot, który znalazł różnych naśladowców. Wynaleziona przez Stephensona lokomotywa rozbudziła na nowo umysły. W 1833 w Londynie kursowały już parowe omnibusy, przed którymi wskutek zarządzenia władz musiał biec człowiek z czerwoną chorągiewką ostrzegawczą. S. z silnikiem spalinowym skonstruował Rivas, niezależnie zbudował taki pojazd w Wiedniu w 1860 Marcus. Praktycznej wartości nabrały dopiero wozy budowane od 1883 przez Daimlera i Benza. Fabryczna produkcja samochodów rozpoczęła się wówczas we Francji, a w 1889 odbyła się w Paryżu pierwsza wystawa samochodów i pierwsze wyścigi w 1894 między Paryżem i Rouen. Odtąd niemal nie ustała chęć osiągnięcia jak największej chyżości s. Obecny (1931) rekord szybkości ustanowiony został 5 lutego 1931 przez Anglika Campbell'a na 395 klm/godz. — Ruch i przemysł samochodowy szybko rozwinął się i doszedł do olbrzymich rozmiarów. Najpotężniejszy jest on w St. Zjedn. Amer. Płn. z zakładami Forda i General Motors na czele, w Europie: Anglja, Francja, Niemcy i Włochy zajmują dominujące miejsca. Przemysł samochodowy został naogół zmechanizowany i przystosowany do masowej, seryjnej produkcji. Ruch samochodowy objęty jest we wszystkich państwach szeregiem ustaw i przepisów, dotyczących s. i kierowców sam. Ważną rolę w automobilizmie odgrywają kluby samochodowe i t. p. organizacje, które się bardzo przyczyniają do rozpowszechnienia s. przez urządzenie rozmaitych imprez sportowych. Na skutek porozumień międzynarodowych uzgodniono typy tablic ostrzegawczych na drogach, osiągnięto wzajemne ustępstwa i ułatwienia w wystawianiu paszportów samochodowych, t. zw. tryptyków, międzynarodowych świadectw drogowych i t. d. W Automobilklubie Polski (siedziba w Warszawie) zrzeszone są kluby prowincjonalne, które z nim współpracują, a także rozwijają samodzielnie owocną działalność. Automobilklub Polski i kluby afiliowane wydają własne czasopismo „Auto“.

**Samochód wodny** jest to połączenie zwykłego samochodu z łodzią motorową. Kadłub o kształcie łodzi posiada cztery koła, którymi porusza się na lądzie. Z chwilą, gdy s. w. wjechał na wodę i zaczął pływać, silnik za przestawieniem dźwigni, zaczyna poruszać znajdującą się ztyłu śrubę. Dotąd nie zyskał s. w. praktycznego zastosowania.

**Samochwył**, samoczynnie działający przyrząd do zapobiegania upadku klatki wyciągowej w razie wypadku zerwania liny, zepsucia mechanizmu napędowego i t. d.

**Samoczynna broń**, karabiny i pistolety maszynowe, ob. Palna broń.

**Samodruk** (autoplastyka), sporządzanie wiernych odbitek drukarskich z przedmiotów o bardzo zawiłych konturach, jak np. liście roślinne, koronki i t. p. Polega na tem, że przedmiot wkłada się między dwie płyty, z których jedna jest ze stali, a druga z ołowiu i prze-

ciąga pomiędzy walcami prasującymi. Na płycie ołowianej powstaje odcisk, z którego sporządza się galwano-plastyczną kopję wypukłą, a z tej kolejno drugą wklęsłą, nadającą się jako klisza drukarska. — Inny sposób polega na tem, że odcisk wykonuje się na płycie z celuloidu i postępuje podobnie jak powyżej. Z bardzo cienkich przedmiotów (np. świeżych liści) można też sporządzać wierne odbitki w ramach fotograficznych, po bezpośrednim ułożeniu na papierze światłoczułym.

**Samodział**, tkanina lniana, konopna lub wełniana, wyrobiona w wiejskim przemyśle domowym, na prymitywnym warsztacie tkackim.

**Samodzierżawa Wszech Rusi**, tytuł carów rosyjskich, przybrany przez Iwana III. Ob. Rojsja, dzieje.

**Samodzierżawie**, nazwa autokratycznych rządów carów rosyjskich.

**Samogitia**, łacińska nazwa Żmudzi.

**Samogłoski**, głoski otwarte, odróżniające się od spółgłosek większym rozwarciem narządów mowy; wszystkie są dźwięczne. W języku polskim mamy 6 samogłosek jasnych: i, y (przednie, wąskie), e (przednia, średnia), a (tylna, szeroka), o (tylna, średnia), oraz u (tylna, wąska) i dwie nosowe ę, ą (nosowe o).

**Samogłów** (*Orthagoriscus* Bl. Schn.), rodzaj ryby kostnoszkieletowej z podrzędu Gymnodontes. Ciało tarczowato spłaszczone, jajowate, skóra szorstka. Pletwy grzbietowa i odbytowa duże, połączone błoną. Pl. ogonowej i brzusznej brak. O. mola L. do 2.5 m dług., o ciele krótkim szarobrunatnym, na brzuchu jaśniejszym. Żyje w morzach cieplejszych. Żywi się rybami.

**Samogwałt** (onanja, onanizm, masturbatio, manustupratio), samozadowolenie płciowe. Występuje często już w wieku niemowlęcym, potem w wieku dziecięcym przez bawienie się częściami płciowymi. S. jest zjawiskiem wieku rozwijania się i nie można go nawet uważać za objaw nienaturalny; uprawiany jest przez chłopców i dziewczęta, szczególnie rozpowszechniony w pensjonatach, szkołach, internatach i t. d. Szkodliwości, wynikające z s. mogą być natury: 1) moralnej, o ile osobnik, uprawiający s. przecenia jego skutki, i 2) nerwowej, o ile uprawiany jest zbyt często. Przestrzegać należy przed lekturą przejawskrawiającą skutki s. Najlepszym środkiem zwalczającym s. jest odpowiednio wychowywanie młodzieży, tak pod względem fizycznym, jak i moralnym, oraz uświadamianie jej w odpowiednim czasie.

**Samoidukcja**, indukcja własna, zjawisko elektromagnetycznej indukcji, występujące w każdym obwodzie elektrycznym, ilekroć zmienia się natężenie lub kierunek prądu, płynącego w tymże obwodzie. Natężenie prądów s. oblicza się według prawa Ohma. Zjawisko s. nadaje prądom elektrycznym pozory bezwładności, po zamknięciu obwodu natężenie prądu dopiero po pewnym czasie, tem dłuższym, im większym jest współczynnik s. obwodu, osiąga wartość zgodną z prawem Ohma; również przy przerywaniu obwodu pojawia się iskra lub łuk, wytworzony przez siłę elektromotoryczną s., przewyższającą częstokroć wielokrotnie czynną

w obwodzie siłę elektromotoryczną. Por. Elektryczna indukcja.

**Współczynnik s.**, wielkość zależna od kształtu i sposobu rozmieszczenia części obwodu elektrycznego względem siebie. W układzie praktycznym jednostką s. jest H henry; przewodnik ma wtedy ws. s. 1 henry, gdy zmiana natężenia prądu o jeden amper na sekundę wzbudza na jego końcach siłę elektromotoryczną indukcji jednego wolta. Współcz. s. dla cewki o długości a, znacznej wobec promienia r wynosi  $A^2/a$ , gdzie A w cm oznacza długość nawiniętego drutu. Znając wartość wsp. s. danego obwodu obliczamy siłę elektromotoryczną s. jako iloczyn z szybkości zmian prądu i wsp. s., ta sama zależność może posłużyć do obliczenia wartości wsp. s., jeżeli zmierzmy siłę elektromotoryczną s.

**Samojedów półwysp**, ob. Jamal.

**Samojedzi** (nazwa poch. fińskiego), szczerp zaliczany do ludów uralo-alfajskich, zamieszkujący obszary między Morzem Białym a półwyspem Taimyr, oraz niżej Obu i Jeniseju. Część ich uległa wpływom tatarskim i mongolskim. Są niskiego wzrostu, o skórze smagło-żółtawej, zajmują się przeważnie hodowlą renów, myślistwem, niektóre plemiona rolnictwem. Obok wierzeń animistycznych, panuje u nich totemizm.

**Samojłówka**, wieś w gub. Saratów (Rosja), przy kolei: Tambow—Kamyszyn z 10.860 mieszsk.

**Samokov**, miasto i lotnisko w okręgu Sofja (Bułgaria), nad rz. Isker, 937 m nad poz. morza z 10.428 mieszsk., licznymi budowlami i przemysłem.

**Samolewicz** Zygmunt, polski filolog i pedagog, (1842—1898), z naukowych prac ważniejsze: „Studja Platońskie“, „Hippias Większy“ (1874), „Starożytny Greczynki“.

**Samolot** (do tego tablice poza tekstem), aeroplan, maszyna do latania cięższa od powietrza, latająca bez napełniania jej jakimkolwiek gazem lżejszym od powietrza. Zależnie od budowy różniamy samoloty: a) płatowce bez-, jedno- i wielosilnikowe, b) helikoptery, c) ornitoptery.

U W A G A. Według polskiej nomenklatury oficjalnej samolotem nazywamy płatowiec z silnikiem, zaś płatowcem maszynę do latania bez silnika. Podziału tego, ze względu na ogólny charakter niniejszego artykułu, tu nie uwzględniono.

A. Płatowce silnikowe (samoloty).

Ścisłej określa się p. według ilości płatów nośnych, która posiada, a więc: jednopłaty, dwupłaty, półtorapłaty, wielopłaty. Ze względu na ilość motorów dzielimy p. na jedno- lub wielomotorowe. Ze względu na zastosowanie płatowce dzielą się na:

1. Samoloty (silnik powyżej 120 KM): a) cywilne (szkolne, pasażerskie, towarowe, sportowe, do specjalnych celów), b) wojskowe (szkolne, niszczycielskie [bombardierskie], obserwacyjne, myśliwskie, łącznikowe [towarzyszące], do specjalnych celów).
2. Awionetki (silnik poniżej 120 KM): pasażerskie, sportowe, do specjalnych celów.

**Zasada latania:** Płatowiec silnikowy jest zaopatrzony w silnik (motor); silnik porusza śmigło, które na zasadzie śruby nadaje p. pełną szybkość postępową. Z chwilą, kiedy p. osiągnie pewną określoną szybkość, opór powietrza na skrzydła staje się tak wielki, że przeciwdziała sile przyciągania ziemi i płatowiec utrzymuje się w powietrzu.

**Budowa p. P.** buduje się, obliczając go na zasadzie ciężaru własnego projektowanego p., przypuszczalnego jego ciężaru użytecznego, wymaganej szybkości, oraz biorąc pod uwagę silnik, jaki chce się weń wbudować. Oblicza się ponadto metraż kwadratowy skrzydeł, potrzebny do uniesienia go w powietrze, obliczając obciążenie każdego metra kwadratowego skrzydeł. — Chcąc uzyskać jak najlepsze wyniki, stosuje się najbardziej odpowiedni kształt kadłuba, unikając w projektowanej konstrukcji takich kształtów, któreby wywoływały niecelowe opory powietrzne. Należy również nadać skrzydłom odpowiedni przekrój czyli profil, który dobiera się, studując go pod kątem widzenia: a) jego warunków aerodynamicznych, b) możliwości konstrukcyjnych.

Aby s. mógł bezpiecznie latać, musi nie tylko unieść swój ciężar własny wraz z ciężarem użytecznym w poziomym locie w spokojnym powietrzu, ale musi wytrzymać również zmienne prądy powietrzne, działające na skrzydła w czasie lotu w rozmaitych warunkach atmosferycznych oraz w czasie wykonywania ewolucyj. Wiadomo z praktyki, że napór ten dochodzi do pięciokrotnie wzmożonej wartości naporu powietrza na skrzydła i kadłub przy spokojnym locie, dlatego też tak skrzydła, jak i kadłub muszą być odpowiednio wytrzymałe. Gdy pł. jest wystarczająco wytrzymały, by zniósł wszelkie możliwe opory powietrza, mówimy o nim, że ma odpowiedni współczynnik bezpieczeństwa.

Skoro s. jest już wybudowany, poddaje się go próbom statycznym czyli próbom na łamanie: S. wywraca się „na plecy“ i opiera na kołach tak, że jego skrzydła są wolne. Następnie nakłada się na skrzydła piasek w workach, o jednakowej wadze i ilości. O ile skrzydła wykażą pewne zniekształcenia dopiero po przekroczeniu obciążenia, wyliczonego poprzednio teoretycznie, s. posiada dostateczną wytrzymałość. O ile skrzydła wykażą przedczesne uszkodzenia, obliczenia i budowę, trzeba przeprowadzić na nowo. W ten sposób bada się też i kadłub s.

**Rozwój historyczny.** Źródłem zasad, w myśl których buduje się dzisiaj s., można się doszukać w pierwszych planach Leonarda da Vinci, wzorów zaś w naturze u wszystkich stworzeń latających. Nowoczesną formę p. posiada już projekt inż. Hensona z r. 1842, choć model jego płatowca nie latał. Pierwszy model latający zbudował Francuz Pénard w r. 1871, stosując do napędu śmigła napiętą taśmę gumową (podobnie jak dzisiaj do płatowców-modeli). Z latających modeli od r. 1871 należy wymienić modele: Niemca Hoffmanna, Austrijka Kressa, Francuza Tatina, Anglika Philippsa i Amerykanina Langleya. Studja przeprowa-

dzane nad temi modelami szły w kierunku zbadania zachowania się skrzydeł w stosunku do powietrza. Pierwsza maszyna latająca zbudowana została przez Anglika Maxima (rozbiła się przy próbie startu) oraz przez Francuza Adera (rozbiła się przy lądowaniu).

Trudności nieprzewyciężone przy wszystkich konstrukcjach p. owego czasu stanowił silnik. Przy ówczesnych warunkach obciążenie silnika wynosiło na siłę jednego konia 3—6 kg. Dopiero przez zastosowanie silnika wybuchowego, pędzonego benzyną, uzyskały p. dalszą możliwość rozwoju, nowoczesne silniki mają obciążenie 0.65 kg na 1 KM. W r. 1904 uzyskują nareszcie praktyczne wyniki w locie bracia Orville i Wilbur Wright w Ameryce, uczniowie słynnego Lilienthala, inżyniera niemieckiego, który pierwszy wznosił się na płatowcach bezsilnikowych i swojemi badaniami stworzył podstawę do dalszego rozwoju lotnictwa. W Europie pierwszy wzlatuje na p. własnej konstrukcji w 1906 Santos Dumont: przelatuje w 21 sek. 220 metrów. Pobija go Francuz Henri Farman w parę miesięcy później, przeprowadzając skok w powietrzu na odległość 770 m. Dalszy rozwój lotnictwa idzie szybko. W r. 1909 przelatuje Bleriot kanał La Manche, do roku zaś 1931 wszystkie oceany, prócz Spokojnego zostały już drogą powietrzną pokonane.

Części składowe s. silnikowego uwidocznione są na rys. schematycznym (tabl. Samoloty 2.). P. silnikowy może być zbudowany albo z metalu, albo z drewna, albo też jest mieszanej konstrukcji.

**Kierowanie płatowcem.** P. posiada całkowicie (w granicach atmosfery) zdolność ruchu w przestrzeni. Położenie każdego ciała, poruszającego się w przestrzeni, można określić zapomocą trzech osi współrzędnych, dwóch poziomych i jednej pionowej, mówimy więc, że p. w ruchu może zmieniać swoje położenie względem tych 3 osi. Aby samolot mógł zależeć od woli pilota zmieniać swoją pozycję, musi posiadać stery. Względem jakiej osi w przestrzeni samolot zmienia swoją pozycję, względem takiej osi porusza się i ster s. A więc: S. przy zwrocie na prawo lub na lewo obraca się względem osi pionowej; względem takiej samej osi porusza się i ster, odpowiadający temu ruchowi. S. przy ruchu w dół albo w górę obraca się naokoło osi poziomej poprzecznej; taką też oś ma ster, t. zw. wysokościowy, służący do tegoż celu. Samolot przy przechyleniach w prawo lub w lewo obraca się względem osi poziomej podłużnej. Tutaj siły, działające na lotki tworzą parę sił, działającą względem podłużnej osi samolotu. — Jest więc pewna analogja pomiędzy ruchami płatowca a jego sterami.

**Stery.** Ster kierunkowy jest to płaszczyna pionowa, ruchoma, umieszczona zazwyczaj w końcu kadłuba. Przed sterem znajduje się płaszczyna pionowa, która wykonuje tę samą czynność, co kil okrętu, t. j. pomaga do utrzymania samolotu w raz obranym kierunku. Jest to stabilizator pionowy. Tak stabilizator, jak i ster mają tę samą konstruk-

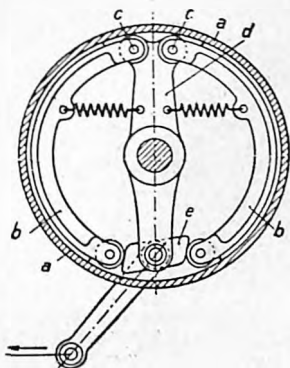

3. Hamulec szczękowy (wewnętrzny).

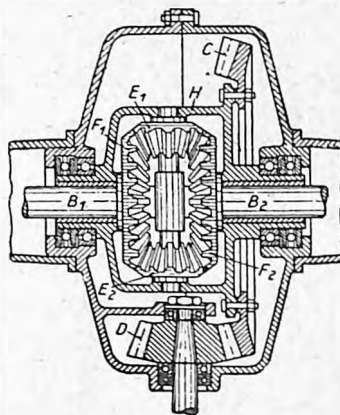

4. Przekrój dyferencjału.

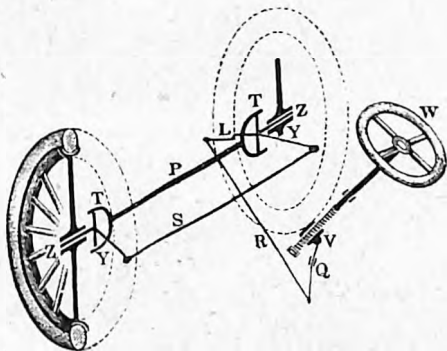

5. Schemat mechanizmu kierowniczego.

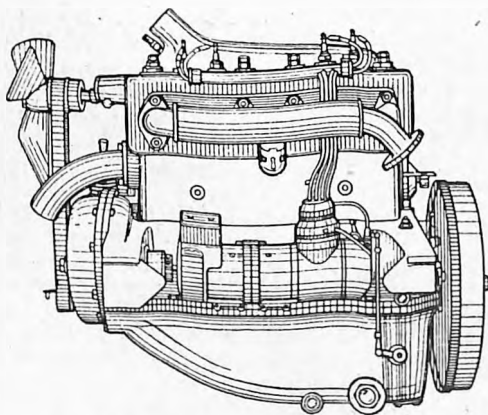

7. Silnik samochodowy.

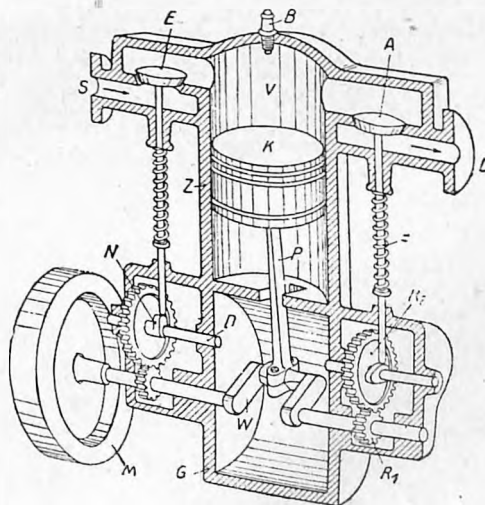

6. Silnik spalinowy (schemat).

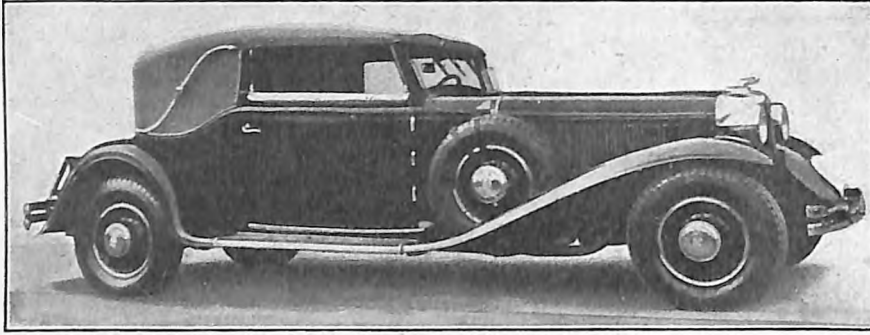

Samochód osobowy (kabrjolet).

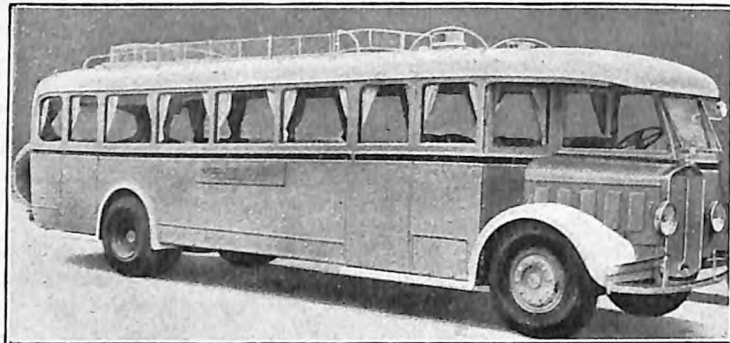

Autobus



5-0 tonowy samochód ciężarowy.

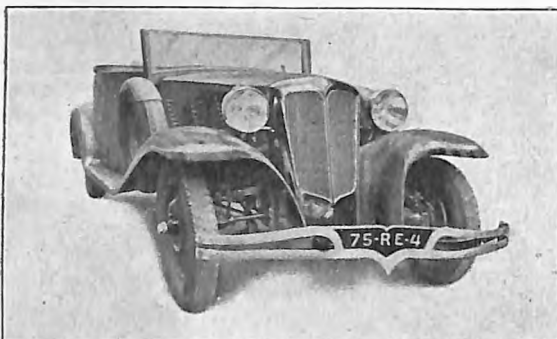

Samochód z napędem na przednie koła i niezależnym resorowaniem.

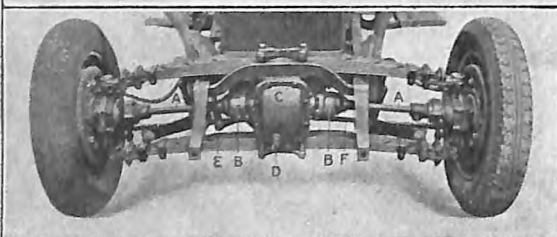

- A wały napędowe
- B przeguby
- C most napędowy
- D uchwyty dla korby ręcznej
- E drążek kierownicy
- F drążek poprzeczny kół



cję, co i skrzydła, tylko znacznie słabszą. Ster kierunkowy posiada w środku orczyk, służący do poruszania nim. Orczyk ten jest połączony linkami równoległymi z podobnym orczykiem wzgl. pedałami pod nogami pilota.

T. zw. opierzenie poziome składa się też ze stabilizatora poziomego i steru wysokościowego. Konstrukcja ich jest analogiczna do wyżej wspomnianej, z tą różnicą, że te stery bywają czasem podwójne, linki od orczyków, łączone z drążkiem sterowym, nierównoległe, lecz sprzęgnięte na krzyż. — Pierwszym sposobem pochylania płatu w całość było wykrzywianie skrzydeł. Zmuszało to jednak szkielet skrzydła do nadmiernej pracy, wskutek której drzewo bardzo prędko traciło swą elastyczność i mogło łatwo się złamać; z drugiej strony wyginanie odrazu dwóch skrzydeł wymagało zbyt wielkiego wysiłku ze strony pilota. Obecnie powszechnie jest używany system t. zw. lotek. Są to małe płaszczyzny, przyczepione do końców skrzydeł (powierzchnię ich wycina się z powierzchni skrzydeł), a połączone z nimi albo zapomością szarnierów, albo też osadzone na osi metalowej. Poruszanie lotkami uskutecznia się za pomocą orczyków, sektorów lub stójek, w razie podwójnych lotek u p. Lotki są połączone ze sobą tak, że przy pociągnięciu jednej, druga też się porusza, w przeciwnym jednak kierunku. Dół lotek połączony jest z dźwignią (drążkiem) sterową, tak, że poruszanie drążkiem w prawo lub w lewo wywołuje pochylenie w dół lewej wzgl. prawej lotki.

Uzyskane wyniki konstrukcji p. w r. 1931: a) U dź w i g ciężaru użytecznego na 1000 km. Maksym. granica: 12.000 kg (D. O. X.), minim. granica: 300 kg (przeciętna awionetka). b) Z a s i ę g p. Maksym.: 11.500 km (rekord na torze zamkniętym), minim.: 600 km. c) S z y b k o ś ć samolotu (pasażerskiego). Maksym.: 250 km/godz., minim.: 140 km/godz.

#### Pł. bezsilnikowe.

Zanim skonstruowano pierwsze p. silnikowe, eksperymentowano praktycznie latając w powietrzu na pł. bezsilnikowych. Z chwilą uzyskania pierwszych lotów silnikowych prób, bezsilnikowych zupełnie zaniechano; wznowiono je znowu w czasie wojny i po wojnie światowej, a wyniki okazały się zupełnie zadowalające. Nowoczesne p. bezsilnikowe przypominają kształtem p. silnikowe. Wznoszą się w powietrze, wyrzucane z katapulty wzgl. holowane przez inny płatowiec. Utrzymują się w powietrzu dzięki prądom powietrznym wstępującym, wytwarzającym się na skutek różnic temperatury powietrza nad powierzchnią ziemi, i dzięki falistości powierzchni ziemskiej. Praktycznego zastosowania dotąd (1931) nie mają. W próbach użycie p. bezsilnikowych jako przyrządku za p. silnikowymi.

#### B. Helikoptery.

Helikopter wznosi się w powietrze dzięki wielkiej śmidze, umieszczonej na korpusie maszyny latającej prostopadle. Ruch poziomy uzyskuje przez śmigło ciągnące jak u p.

silnikowego. Równowagę helikoptera stwarzają skrzydła, spełniające rolę stateczników. Sterowanie podobne jak u p. silnikowych. — Pomysł zastosowania podobnego systemu śmigła do maszyny latającej jest bardzo stary (Leonardo da Vinci), praktyczne wyniki uzyskano dopiero w ostatnich czasach. Pierwszym latającym modelem helikoptera był model Forlaniniego w r. 1878, pierwsze loty na helikopterze wykonali 1918 Petrocsy i Karman w Austrii, pewne praktyczne wyniki uzyskał pierwszy Hiszpan De la Cierva: rekordy (1931) wysokości lotu 2000 m, odległości ok. 300 km.

#### C. Ornitoptery.

Są to maszyny latające budowane na wzór ptaków o ruchomych skrzydłach, które uderzają w powietrze w podobny sposób jak skrzydła ptasie. Ornitoptery nie wyszły dotychczas poza granicę modeli, albowiem przy budowie praktycznej maszyny latającej musiano by ze względu na bezpieczeństwo, wybudować zbyt wielkie skrzydła, te zaś wymagałyby zbyt wielkiej siły do pokonania oporu powietrza.

Por. też art. Lotnictwo, Powietrzna żegluga.

#### Samolubstwo, ob. Egoizm.

**Samolus** (Trn.) L. (jarnik), drobne zioła z rodziny Primulaceae rosną na glebach obfitujących w sól kuchenną. W Polsce S. valerandi (j. s o l a n k o w y) rzadko na Pomorzu: Wielka Wieś, okolice Grodna i Poznania.

**Samolówka**, nazwa wspólna rozmaitego rodzaju urządzeń i przyrządów łowieckich i rybactkich, służących do łapania zdobyczy.

**Samoo obserwacja**, najważniejsze źródło poznania dla psychologii. Ćwiczenia w systematycznej s. są dla psychologa konieczne.

**Samookaleczenie** u zwierząt (a u t o t o m j a), czynność obronna, polegająca na odrzuceniu pewnych części ciała, zwłaszcza pod wpływem ucisku. Pospolite u wielu niższych zwierząt: np. strzykwy odrzucają jelita, rozgwiazdy ramiona, kosarze nogi; z kręgowców jaszczurki — ogon. Odcięta część później zwykle odrasta.

**Samopoczucie**, wyraż. potoczne zam. samowiedza (ob.).

**Samopomoc**, samowolne realizowanie swych praw, dozwolone jest w każdym uporządkowanym organizmie państwowym jedynie w wyjątkowych wypadkach (n. p. obrona konieczna, ujęcie zbrodniarza, odwrócenie niebezpieczeństwa w wypadku opóźnienia się interwencji władzy). W dawnych społeczeństwach, o słabo rozwiniętej opiece prawnej, istniała s. w formie krwawej zemsty, zastawu, wraždy i t. d. — Przez s. rozumie się też dążenie pewnej grupy osób do rozwijania swoich sił gospodarczych przez działalność wspólnymi siłami, bez uciekania się do środków i urządzeń publicznych. Do najważniejszych organizacji s. należą spółdzielnie zarobkowe i ekonomiczne.

**Samopoznanie**, poznanie własnego „ja“, albo w sensie moralnym i religijnym jako poznanie i poczucie własnej słabości i niedoskonałości, albo w sensie filozoficznym i teorjopoznawczym, jako wgląd w wewnętrzne właściwości, zdolności, możliwości podmiotu

poznawczego, w jego podmiotowość, w przeciwieństwie do poznania obiektywnie danego świata zewnętrznego.

**Samorództwo** (generatio spontanea), ob. Plazmogonja.

**Samorząd** (ang. self-government), w znaczeniu prawniczym oznacza sprawowanie administracji w zakresie powierzonym związkom komunalnym, przez organa tychże związków, pod nadzorem władzy państwowej. Polityczne znaczenie samorządu polega na sprawowaniu zarządu pewnych działów administracji publicznej przez urzędników obieralnych przez ludność, a nie przez urzędników zawodowych, nominowanych przez władzę państwową. Instytucja s. pochodzi z Anglii, w którym to kraju urząd sędziów pokoju stanowi prototyp nowoczesnego s. — O s. terytorjalnym oraz gospodarczym, obowiązującym na ziemiach polskich, ob. art. Organizacja administracji (B. Administracja samorządowa) w t. Polska. S. miejski, ob. tamże. Reforma tej administracji w przygotowaniu.

**Samos**, grecka wyspa na morzu Egejskim, 2 km od wybrzeży Azji Mniejszej, pod 37° 45' szer. płn. z 468 km<sup>2</sup> i 65.756 mieszcz. Wsch. część urodzajnej wyspy jest pagórkowata, część środkową i zach. wypełniają góry (Hagios Ilias, 1137 m i Kerki, 1440 m). Z kopalin posiada S. cynk, ołów, żelazo, antymon i i. Znany jest również samijski kamień do polerowania złota i samijska glina do wyrobu naczyń. Ludność trudni się głównie rolnictwem (owoce pld., tytoń), poza tem handlem, żegluga i garbarstwem. Wywozi się wino, tytoń i oliwę. Stolicą i głównym portem jest Vathy.

Po Karyjczykach zasiedlili wyspę Grecy, którzy już w VII. w. przed Chr. stworzyli tu wysoką kulturę materialną i umysłową. Do szczytu potęgi doszła S. za rządów tyrana Polikratesa (532—522), od 479 należała do Związku Ateńskiego, od 84 przed Chr. do rzymskiej prow. Azji. W 1550 zdobyli S. Turcy, w 1832—1912 tworzyła wyspa lenne księstwo tureckie, odtąd zaś należy do Grecji.

**Samos**, grecka nomarchja, obejmująca prócz S. wyspy: Ikarję, Purni i Diminę, ma 745 km<sup>2</sup> i 70.414 mieszcz. Stolica: Vathy.

**Samosata**, w staroż. miasto w Syrii, nad górnym Eufratem, od upadku państwa Seleucydów aż do 72 r. siedziba królów Kommageny (ob.). Ruiny koło Samsat.

**Samosiej**, odmiana lnu, ob. Len.

**Samosierra**, ob. Somosierra.

**Samosiew**, w leśnictwie naturalny sposób odnawiania drzewostanu, dokonywany się bezpośrednio przez nasiona opadające z drzew. S. stosuje się w prymitywnych warunkach gospodarki leśnej, nie wymaga bowiem żadnych nakładów kapitału i robocizny, uniemożliwia jednak prowadzenie systematycznej kultury i pielęgnacji, utrudnia wyrąb i wywózkę drzewa.

**Samostanowienie narodów**, zasada prawa publicznego, podług której każdy naród ma prawo decydować zarówno o wewnętrznej formie

rządu, jak stanowisku na zewnątrz, przyjęta za podstawę 14 punktów Wilsona.

**Samostarczalność**, ob. Autarkja.

**Samostrawianie się** (autodigestio), proces rozrywający się w włókach, który najpierw odbywa się w żołądku, którego ściany ulegają zniszczeniu (strawieniu) przez sok żołądkowy. Potem ulegają i inne sąsiednie narządy s.

**Samostrzał**, ukryty przyrząd, wyrzucający kule lub jakiś pocisk za poruszeniem zamaskowanego spustu, stosowany dotąd przez pierwotne ludy w zasadzkach lub przy łowach na przynętę. S. przeciw bandytom przy skarbcach (gazowy lub kulowy) wolno zakładać tylko za specjalnem zezwoleniem.

**Samotrake** (Samothrake), grecka wyspa w płn. części morza Egejskiego, naprzeciw ujścia Maricy, ze 177 km<sup>2</sup> i 4.000 mieszcz., trudniących się pasterstwem. Górzysta (Phengari, 1.600 m) i bezleśna wyspa jest mało urodzajna. Geologicznie tworzy część starokrystalicznego masywu trackiego, posiada także ciepłe źródła siarczane. Od 1912 należy do Grecji. Miasto S. leży na płn. wybrzeżu wyspy; główną osadą jest Kastro.

**Samotrask**, urządzenie, zamykające samoczynnie na zatrask klatkę, z chwilą, kiedy się do niej dostał ptak.



Samowar.

**Samowar**, ozdobne naczynie, zazwyczaj mosiężne lub tombakowe, w którym gotuje się (przez ogrzewanie węglem drzewnym) wrzącą wodę na herbatę. S. pochodzi z Rosji.

**Samowiedza**, w mowie potocznej przekonanie o wartości własnej osobowości; w psychologii świadomość własnego ja (siebie samego), w przeciwieństwie do świadomości o świecie zewnętrznym. S. zmysłowa polega głównie na t. zw. wrażeniach organicznych ruchu. Cechy samoświadomości: jej ciągłość (nieprzerwane trwanie) i jej identyczność (pozostawanie zawsze sobą, jakkolwiek treść świadomości może się zmieniać). Istnieją wyjątki: we śnie uważamy się często za kogoś innego, aniżeli na jawie; u chorych umysłowo obserwuje się często rozdwojenie osobowości. Por. Jaźń, Podwójna jaźń.

**Samowładztwo**, ob. Autokracja.

**Samowolne oddalenie się z wojska ob. Dezercja**; z posterunku użyteczności publicznej podpada pod postanowienia kodeksu karnego.

**Samozachowawczy instynkt**, ob. Instynkt.

**Samozapalenie** występuje w pewnych warunkach jako następstwo powolnego utleniania się

ciała. Temperaturę zapalności osiąga ciało bez dopływu ciepła z zewnątrz tylko dzięki znacznym ilościom ciepła, wywiązującym się na powierzchni lub we wnętrzu ciała przy częściowym utlenieniu tegoż. Przykładem ciała łatwo samozapalającego się na powietrzu jest fosfor żółty i niektóre jego związki. Znane są także przypadki s. się węgla kamiennego lub drzewnego. Słoma lub siano w stogach, jeżeli są zgromadzone w większej ilości ulegają s., a to na skutek podwyższenia temperatury przy oddychaniu żyjących jeszcze komórek roślinnych, działania bakterij, rozwijających się pomyślnie w tych warunkach, a wytwarzających znaczne ilości ciepła oraz dzięki procesom chemicznym, towarzyszącym poprzednim zjawiskom.

**Samozapisujące przyrządy**, urządzenia, mające na celu kreślenie krzywych, zastępujących szereg odczytów indywidualnych. Rzędne krzywej oznaczają w pewnej skali wielkość badaną, a odcięte czas. Istotną częścią p. s. jest urządzenie zegarowe, przesuwające powoli pasek papieru. Prostopadle do kierunku ruchu paska porusza się pióro, którego ruchy zależą od badanego zjawiska, np. od zmian temperatury lub ciśnienia atmosferycznego, tak że nakreślona krzywa przedstawia nam wartość badanej wielkości w zależności od czasu. Zaliczamy tutaj barografy, termografy, sejsmografy i t. p. Inny typ p. s. przedstawiają przyrządy elektromagnetyczne. W najdoskonalszych p. s. pióro zastąpione jest wiązką światła, znaczącą swój ślad na przesuwającym się filmie lub papierze fotograficznym. Należą tutaj elektrokardjografy oraz szereg przyrządów naukowych, którymi posługuje się fizyka lub fizjologia.

**Samozapłodnienie** (autogamja), u zwierząt wielokomórkowych, p. Hermafrodytyzm; u pierwotniaków w zlanie się dwóch jąder, powstałych przez podział z jednego lub też połączenie się dwóch komórek siostrzanych. U roślin — zapłodnienie po samozapyleniu. Por. też Rozród.

**Samozapylenie**, ob. Zapylenie.

**Samozatrucie**, ob. Autointoksykacja.

**Samozwaniec** Magdalena, pseud. Magdaleny z Kossaków Starzewskiej (ob.).

**Samozwańcy** Dymitrowie, ob. Dymitr.



Sampan.

**Sampan**, chiński statek rzeczny, służący nie-raz jako dom mieszkalny; s. takie tworzą nie-raz miasta rzeczne, jak to ma miejsce np. pod Kantonem (ok. 80.000 s.; 300 tys. mieszk.).

**Sampson** William Thomas, admirał pń.-ame-rykański, (1840—1902), brał udział w wojnie domowej, 1898 zniszczył pod Santiago eskadrę hiszpańską.

**Samre**, jedno z górskich plemion Kha (ob.) w Kambodży.

**Samsö**, duńska wyspa między Jutlandją i Ze-landją ze 114 km<sup>2</sup> i 7.295 mieszk.

**Samsöe** Ole Johen, pisarz duń., (1759—1796), autor najlepszej przedromantycznej tragedji duńskiej: „Dyveke“.

**Samson** (Simson, hebr. Szimszon), bi-blijny sędzia izraelski, znany z walk z Filisty-nami. Wskutek podstępu Dalili pozbawiony włosów, od których pochodziła jego nadludzka siła, dostał się w ręce Filistynów, oślepiony przez nich zburzył ich pałac i zginął pod jego gruzami. Podanie o S. było wielokrotnie opra-cowywane w literaturze i sztuce.

**Samson** Joseph Isidore, aktor i pisarz franc., (1793—1871), napisał „L'art théâtral“ (1865, 2 t.) i przez długi czas grywane dramaty („La Belle-Mère et le Gendre“ 1826, „La famille Poisson“ 1846 i i.).

**Samsonow** Aleksiej Wasiljewicz, generał ros., (1859—1914), 1909 generał-gubernator Turkie-stanu, dowodził w wojnie światowej 2. armją, na której czele wtargnął do Prus Wsch., roz-gromiony przez Hindenburga odebrał sobie życie.

**Samsonów**, wieś i gmina w pow. Kielce, 4 km od Zagnańska (stacja kolej.), a 12 km na pń. od Kielc z 636 mieszk., łomami dolomitu, prze-mysłem drzewnym i młynarstwem. Wieś ta, na-leżąca przed 1789 do bisk. krakowskich była w XVI—XVIII. w. jednym z najważniejszych w Polsce ośrodków przemysłu i górnictwa że-laznego.

**Samsun** (staroż. Amizos), stolica wilajetu w Turcji azjatyckiej, nad morzem Czarnem, przy kolei: S.—Siwas z 30.033 mieszk. i por-tem handlowym.

**Samszui**, ob. Sanszui.

**Samtredi**, miasto w Gruzji, przy kolei: Ba-tum—Tyflis z 13.813 mieszk.

**Samuco** (Zamuco), szczepek Indjan z pń. Gran Chaco.

**Samuel**, jedna z najważniejszych postaci w dziejach izraelskich, jasnowidz w Ramie, wziął prawdopodobnie udział w wyborze Saula na króla, ponieważ zrozumiał, że tylko króle-stwo może położyć tamę rozdarciu Izraela, choć instytucja ta była obca i znienawidzona u Izrael-itów. Według ksiąg biblijnych miał być cudow-nym jasnowidzem (1. Sam. 9, 10, 1—16), wy-stępował razem z Eljaszem (1. Sam. 1—3), oraz miał być „sędzią“ i prawowitą głową Izraela (1. Sam. 7, 2b—8, 22a; 10, 18—25a; 12) albo też przełożonym gild proroków (1. Sam. 19, 18 nn.). — Księgi S. zawierają opowiadania historyczne, podania i legendy o S., Saulu i Da-widzie, przeważnie bardzo cenne, które jednak nie pochodzą od niego samego.

**Samuel** Andrzej, dominikanin polski, w r. 1541 oskarżony o herezję, udał się na studia do Lipska i Wittenbergi, zm. 1549, autor naj-wześniejszych polskich dziełek luterskich, ale niedochowanych. Monografia Warmińskiego (1906).

**Samuel** Herbert, polityk bryt., ur. 1870, od 1902 liberalny członek Izby Gmin, 1909 czło-nek gabinetu, 1920 wysoki komisarz w Pale-stynie, 1925, przewodniczący komisji do an-kiety węglowej.

**Samum** (arab. Sambuli), gorący i suchy wiatr na pustyni Arabskiej i nad Tygrysem, wieje w czerwcu, lipcu i sierpniu z zach. i pld.-zach., głównie wieczór i jest szczególnie niebezpieczny tam, gdzie niesie drobny pył pustylny. Temperatura podnosi się przy s. ponad 40°. Podobny do s. jest *chamsin* i *harmattan*.

**Samur**, rzeka w Dagestanie, długa 208 km. Wypływa na pln. stokach Kaukazu, tworzy w dolnym biegu granicę Azerbejdżanu i uchodzi delta do morza Kaspijskiego.



Samuraj.

**Samuraj** (jap., „strażnik“), w Japonji lennicy daimyów (l. pojed. daimyo), uprzywilejowana kasta arystokratyczna czasów feudalnych, posiadająca prawo noszenia dwu mieczów i piastowania wszystkich urzędów wojskowych i obywatelskich, podczas gdy handel i przemysł był im zakazany (Por. Japonja i Shizoku).

**San** (Santo, rodz. żeński *santa*, włos. i hiszp.), święty, często przy imionach świętych i w nazwach miast.

**Samvat** (era Vikramaditja, Vikramasamvatsara, także Malava), era indyjska, zaczynająca się w marcu 57 r. przed Chr.

**San**, prawoboczny dopływ Wisły w woj. lwowskim, długi 450 km (żeglowny 90 km), z dorzeczem 16.870 km<sup>2</sup>. Wypływa w Karpatach Wsch. pod Siankami, w pobliżu przełęczy Użockiej, płynie pod Liskiem, Sanokiem, Przemysłem, Jarosławiem, Ulanowem i uchodzi poniżej Rozwadowa, między wsiami: Łapiszowem i Dąbrówką. Główne dopływy: Wisznia, Lubaczówka i Tanew z prawego, a Wisłok z lewego brzegu. S. tworzy wsch. granicę zwartego osadnictwa polskiego.



Posąg kamienny z S. Agustin.

**San Agustin**, miejscowość w Kolumbji, sławna z licznych znalezisk rzeźb kamiennych, demonów i przodków jakiegoś wymarłego ludu.

**San Ambrosio** y **San Felix**, grupa bezludnych, skalistych wysepek na oceanie Spokojnym, 910 km od wybrzeży Chile, do którego wyspy (6 km<sup>2</sup>) należą.

**San Andrés** y **Providencia**, wyspy na morzu Karaibskim, należące do Kolumbji z 53 km<sup>2</sup> i 5.953 mieszk. Wyspa San Andres ma 12 km dług., 4 km szerok., główna miejscowość **San Andrés**.

**San Angelo**, miasto w stanie Texas (Ameryka pln.), nad Concho River, u źródeł tesańskiej Colorado z 10.050 mieszk. i handlem.

**San Antonio**, rzeka w stanie Texas, długa 325 km, uchodzi do rz. Guadalupe nieopodal jej ujścia do zatoki S.

**San Antonio**, największe miasto stanu Texas (Am. pln.), nad rzeką S. z 218.100 mieszk. (5.000 Polaków). Składa się ze Starego Miasta o hiszpańskim charakterze i nowoczesnych dzielnic przemysłowych. Dzięki odkryciu w okolicy źródeł nafty w 1914, rozwinęło się miasto w iście amerykańskim tempie (w 1900 r. — 53.000 mieszk.). Posiada przemysł żelazny, stalowy, cukrowniczy, tekstylny, tytoniowy, skórny i znaczny handel, a dzięki łagodnemu klimatowi jest uczęszczanym uzdrowiskiem klimatycznym. Miasto założyli w 1694 Hiszpanie.

**San Antonio de los Baños**, miasto i zdrojowisko na Kubie z 10.645 mieszk. i źródłami mineralnymi.

**San Benedetto del Tronto**, miasto w prow. Ascoli Piceno (Włochy), nad Adrjatykiem, przy kolei: Ankona—Foggia z 11.291 mieszk., portem rybackim i kąpielami morskimi.

**San Benedetto Po**, miasto w prow. Mantua (Włochy), niedaleko Padu z 12.868 mieszk. i starym opactwem benedyktyńskim (od 1007).

**San Benito** (hiszp., *sacco benito*), koszula z żółtego płótna w kształcie szkaplerza, którą nosili skazani przez inkwizycję.

**San Bernardino**, miasto-ogród w Kaliforniji (Stany Zjedn. Am. Pln.), na wsch. od Los Angeles z 34.100 mieszk.

**San Bernardino**, cieśnina 500 km długa między Filipinami (Luzon, Mindoro, Samar) i wyspami Vizayas.

**San Bernardino Range**, łańcuch w pld.-kalifornijskich Coast Ranges, wysoki do 3.575 m (Grizzly Peak).

**San Bernardo**, miasto w prow. Santiago (Chile), na pld. od stolicy z 10.032 mieszkańców.

**San Canziano della Grotta**, wieś w Gorycji (Włochy), z licznymi jaskiniami, utworzonymi przez znikającą w tym miejscu pod ziemią Rjeke.

**San Casciano**, 1) (S. de'Bagni), zdrojowisko w prow. Siena (Włochy), 582 nad poz. morza z 3.565 mieszk., źródłami żelazistymi i siarczanymi. 2) (S. in Val di Pesa), miasto w prow. Florencja z 14.921 mieszk.

**San Cataldo**, miasto w prow. Caltanissetta na Sycylii z 19.359 mieszk. i kopalniami siarki.

**San Cristobal**, stolica stanu Tachira (Wenezuela), nad rz. Uribante, w Kordyljerach Merida z 15.295 mieszk., kopalniami złota i srebra.

**San Cristobal**, jedna z wysp Galapagos (ob.).  
**San Cristobal de los Llanos** (Ciudad de las Casas), miasto w stanie Chiapas (Meksyk), 2.000 m nad poz. morza z 13.295 mieszk.

**San Cristoval** (Bauro), ang. wyspa w archip. Salomona z 3.050 km<sup>2</sup>, górzysta, dość żyzna i gęsto zasiedlona, lecz niezdrowa. Główny port: Makira.

**San Diego**, miasto portowe w Kalifornii (Stany Zjedn. Am. Płn.) w pobliżu granicy Meksyku, nad oceanem Spokojnym ze 106.047 mieszk. i handlem. Uczęszczane uzdrowisko klimatyczne i miejscowość kąpielowa (razem z pobliskim Coronado Beach).

**San Domingo**, 1) wyspa, ob. Haiti; 2) państwo i miasto, ob. Santo Domingo.

**San Dona di Piave**, miasto w prow. Wenecja (Włochy), nad Piawą, przy kolei: Mestre—Triest z 15.846 mieszk. Miasto uległo zniszczeniu w czasie wojny światowej.

**San Felin de Guixols**, miasto portowe w prow. Gerona (Hiszpanja), nad morzem Śródziemnym z 10.023 mieszk.

**San Felipe**, stolica prow. Aconcagua (Chile), nad Rio Aconcagua z 12.010 mieszk. i handlem.

**San Ferdinando di Puglia**, miasto w prow. Foggia (Włochy) z 10.043 mieszk.

**San Fernando**, 1) miasto okręg. w prow. Kadyks (Hiszpanja), na wyspie Leon, przy kolei: Sewilla—Kadyks z 29.800 mieszk. i obserwatorium astronom., Południk S. jest miarodajny dla pomiarów nautyczno-astronom. w Hiszpanji. 2) stolica prow. Colchagua w Chile, przy kolei: Santiago—Valdivia z 11.329 mieszk. i handlem. 3) (S. de Apure), stolica stanu Apure w Wenezueli, na prawym brzegu rz. Apure z 6.628 mieszk. i portem rzeczny. 4) (S. de Buenavista), przedmieście Buenos Aires (Argentyna), przy ujściu Rio de las Conchas do La Platy z 14.574 mieszk. Letnisko.

**San Francisco** (skrót. Frisco), drugie co do wielkości miasto Kalifornii (Stany Zjedn. Am. Płn.), a zarazem najważniejszy port i ośrodek handlu w tym stanie, pod 37°47' szer. płn. i 122°26' dług. zach., nad zatoką S. i Złotą Bramą (Golden Gate, 1,5 km szeroka) z 576.000 mieszk. (ok. 2.000 Polaków). Otoczona górami z zatoka S. ma 60 km długości, do 15 km szer. i do 18 m głębokości. Klimat posiada S. ciepły (średnia roczna 31°, lipca 36°, stycznia 25,5°, opadów rocznie 571 mm).

W przemyśle wysuwa się na plan pierwszy budowa okrętów, fabr. cukru, maszyn i chemicznych, handel kieruje się głównie ku Oceanji i Azji. Ruch w porcie S. wyrażał się w 1926 cyfrą 3.880.000 tonn rej. Razem z przedmieściami: Oakland, Berkeley, Alameda, Palo Alto i i. ma S. ok. miliona mieszk. Na pld. od miasta, nad Pacyfikiem leży miejscowość kąpielowa Cliff House. Z instytucyj naukowych posiada S. szereg oddziałów uniwersytetu w Berkeley, kolegium medyczne uniwersytetu Stanford, obserwatorium astronom., szereg muzeów i towarzystw naukowych.

Pierwszą osadę założyli tu w 1776 franciszkanie, równocześnie z nią powstała stacja wojskowa Yerba Buena. Żywszy rozwój mia-

sta datuje się od 1848, t. j. od odkrycia kopalni złota, równocześnie jednak było S. miejscem zsyłania złoczyńców. Miasto było parokrotnie nawiedzane przez trzęsienia ziemi, ostatnio w 1906, kiedy uległo zburzeniu i spaleniu 28.000 domów.

**San Francisco de Campeche**, stolica stanu Campeche (ob.) w Meksyku.

**San Francisco Mountains**, wulkaniczny masyw górski w Arizonie, na wyżynie Colorado, ze szczytem Humphrey's Peak (3.820 m).

**San Fratello**, miasto na Sycylii, przy kolei: Messyna—Palermo z 9.578 mieszk. S. jest kolonią lombardzką, założoną przez Rogera I. W pobliżu grota San Teodoro.

**San Gimignano**, miasto w prow. Siena (Włochy) z 10.897 mieszk. Posiada mury i baszty miejskie (XIII. i XIV. w.), katedrę z XV. w. z freskami Ghirlandaja, kościół św. Augustyna (1280) z freskami B. Gozzoli'ego, ratusz (XIII—XIV. w.), wiele innych zabytkowych budowli i muzeum. Przed 1353 samodzielne księstwo, przeszło S. w tym roku do Florencji.

**San Giovanni**, 1) (S. in Fiore), miasto w prow. Cosenza (Włochy) nad rz. Neto z 12.114 mieszk.; 2) (S. Rotondo), miasto w prow. Foggia u stóp Monte Gargano z 10.971 mieszk.; 3) (S. in Valdarno), miasto w prow. Arezzo, nad rz. Arno, przy kolei: Florencja—Rzym z 9.819 mieszk., 2 kościołami z XV. w. i przemysłem metalurgicznym.

**San Giuliano Antonino**, margr., polityk włoski, (1852—1914), od 1882 deputowany, 1906 ambasador w Londynie, potem Paryżu, 1910 minister spraw zagranicznych.

**San Giuliano, Monte** (staroż. Eryx), góra (wys. 751 m) na Sycylii z świątynią Venus Erycine i miastem Eryx, o które walczono w czasie pierwszej wojny punickiej.

**San Giuseppe Vesuviano**, miasto w prow. Neapol (Włochy), u stóp Wezuwjusza z 9.968 mieszk.

**San Gotardo**, włoska nazwa gór i przełęczy Święty Gotard.

**San Jacinto**, rzeka w Texasie, długa 150 km, uchodzi do zatoki Galveston. Bitwa nad S. 21 kwietnia 1836 rozstrzygnęła o niepodległości Texasu.

**San Joaquin**, rzeka w Górnej Kalifornii, długa 560 km (żeglowna 240 km), wypływa w Sierra Nevada, a uchodzi do Sacramento. W dolinie S. bogate źródła nafty.

**San Jorio**, przełęcz w Alpach Tessyńskich, wys. 1956 m; łączy Bellinzonę z Gravedoną nad jez. Como.

**San José**, stolica przybrzeżnego departamentu w Urugwaju, 96 km od Montevideo, ma 14.000 mieszk.

**San José** (S. de Costarica), stolica republ. Costarica, położona na wysokiej (1180 m) wyżynie z 50.580 mieszk. i uniwersytetem. Ośrodek uprawy kawy. Miasto założone w 1751 jest stolicą od 1823.

**San José**, miasto w Kalifornii, na pld. od San Francisco, w dolinie Sant Clara z 45.500 mieszk., przemysłem i handlem owocami. Uzdrowisko klimatyczne.

**San José de Cucuta** (Rosario de Cucuta), stolica depart. Santander Norte (Kolumbja) z 29.490 mieszk. i handlem. Miasto zostało znieszone trzęsieniem ziemi 18. maja 1875.

**San Juan** (Rio de S.), 1. rzeka w Argentynie, długo 1350 km, wypływa z Kordyljerów (Desaguadero lub Rionuevo Salado), a uchodzi do Rio Colorado). 2) odpływ jez. Nicaragua, długi 190 km, tworzy na pewnych odcinkach granicę między Nicaragwą i Costaricą, a uchodzi do morza Karaibskiego.

**San Juan**, 1) (S. de Puerto Rico), stolica wyspy Portorico (Indje Zach), na płn. wybrzeżu wyspy, z 71.443 mieszk. Posiada dobry port, fabr. kapeluszy słomkowych, przemysł spożywczy i metalowy. Miasto założył w 1508 Ponce de León. — 2) (S. de los Lagos), miasto w stanie Jalisco (Meksyk) z 12.243 mieszk. i handlem.

**San Juan** (Haro), archipelag w cieśninie Juan de Fuca z 440 km<sup>2</sup>, należy do Stanów Zjedn. Am. Płn.

**San Juan de la Frontera**, stolica prowincji w Argentynie, nad Rio San Juan, przy kolei: Mendoza—S., z 20.000 mieszk. i handlem. Prowincja San Juan obejmuje częściowo bezwodne obszary na zach. od Andów nad rz. San Juan, Jachal i Bermejo.

**San Juan de Fuca**, ob. Juan de Fuca, cieśnina.

**San Juan Mountains**, łańcuch górski w płd.-zach części stanu Colorado (Ameryka płn.), zbudowany z trachitów, wysoki do 4353 m (Mount Wilson), obfituje w kopaliny.

**San Lazzaro**, wysepka lagunowa, 3 km na płd.-wsch. od Wenecji, z ormiańskim klasztor-em mechtarystów (duża biblioteka).

**San Lorenzo del Escorial**, ob. Eskurjal.

**San Luis** (S. de la Puntá), stolica prowincji w Argentynie, przy kolei: Mercedes—Mendoza—San Juan, z 15.057 mieszk. i handlem. Prowincja S. obejmuje góry Sierra de S. (1670 m) i części pampasów, posiada zdrowy, suchy i kontynentalny klimat oraz bogactwo kopalin. Ma ona 73.923 km<sup>2</sup> i 154.471 mieszk. (przeważnie indjańskiego pochodzenia), trudniących się uprawą roli i chowem bydła.

**San Luis Potosí**, wewnętrzny stan w Meksyku, z 63.241 km<sup>2</sup> i 445.681 mieszk.; jest górzysty, na wsch. obniża się ku wybrzeżu. Główne rzeki: Panuco i Rio Santander. Głównym bogactwem są żyzne gleby i lasy. Stolica S. na wsch. stokach Sierra Negro (1883 m) ma 57.353 mieszk. i przemysł włókienniczy.

**San Marco in Lamis**, miasto w prow. Foggia (Włochy), u stóp Monte Gargano, z 18.214 mieszk., przemysł drzewny i fabr. zabawek.

**San Marino**, wolne państewko w środk. Włoszech, na granicy Marchji i Emilji, przecięte odnogami Apeninu Etruskiego (Monte Titano, 743 m), nad przybrzeżnymi rz. Ansa i Marano oraz rzeczką S.; ma 64 km<sup>2</sup> i (w 1928) 13.013 mieszk., trudniących się rolnictwem i kamieniarstwem. Władzę ustawodawczą sprawuje Wielka Rada złożona z 20 szlachty, 20 mieszczan i 20 chłopów, wybieranych na 9 lat, a ta wybiera z pośród siebie na 6 miesięcy dwu „Capitani reggenti“, sprawujących władzę wyko-

nawczą oraz radę 12-tu, sprawującą najwyższe sądy. Budżet państwa wynosił w 1926/27: 4,145.179 lirów. Milicję tworzą wszyscy zdolni mężczyźni od 16 do 55 roku życia. Według układu z 1862 stoi S. pod opieką Włoch, z którymi łączy je unja celna, pocztowa i telegraficzna, choć znaczki pocztowe i pieniądze posiada S. własne. Barwy państwa: niebieska, biała. Stolica S. na górze Monte Titano posiada 3.524 mieszk., średniowieczne mury, zamek, kościół z 1361, Biblj. Huntingtona (150.000 tomów i 1,000.000 rpsów) i muzeum.

Miasto założył według legendy św. Marinus. Uzyskało ono w XIII. w. wolność, a w 1631 uznał papież Urban VIII. jego niezależność. Uszanował ją również Napoleon. W 1849 schronił się tu Garibaldi z resztką swego wojska po oddaniu Rzymu. Walki 1859—60 nie dotknęły S.

**San Martin**, jezioro w gub. Santa Cruz (Argentyna), u stóp Andów. Rz. Rio Pascua (Toro) odwadnia je do oceanu Spokojnego.

**San Martin** José de, generał argent., (1778—1850), odegrał wybitną rolę w walce pld. Ameryki o niepodległość, zorganizował armję argentyńską, zwyciężył Hiszpanów pod Chacabuco (1817) i Maipú (1818), gruntując przez to niezawisłość Chile, usiłował też oswobodzić Peru.

**San Martino della Battaglia**, ob. Solferino.

**San Miguel**, 1) ob. São Miguel; 2) wsch. część zatoki Panamskiej, do której uchodzi rz. Darien i Sabang.

**San Miguel**, stolica depart. w republ. Salvador, u stóp czynnego wulkanu S., z 37.839 mieszk. i handlem kawą.

**San Miguel del Tucumán**, ob. Tucuman.

**San Miguel de Salta**, ob. Salta.

**San Miniato**, miasto w prow. Florencja (Włochy), przy kolei: Florencja—Piza, z 21.398 mieszk., katedrą (X.—XV. w.) i innymi zabytkowymi budowlami.

**San Nicandro Garganico**, miasto w prow. Foggia (Włochy), u stóp Monte Gargano, z 12.364 mieszk.

**San Nicolás** (S. de los Arroyos), miasto w prow. Buenos Aires (Argentyna), nad Parana, z 21.800 mieszk.

**San Pablo-Bai**, płn. część zatoki San Francisco, z portem wojennym Mare Island.

**San Pedro**, portowa dzielnica w Los Angeles.

**San Pedro de Atacama**, ob. Atakama.

**San Pedro del Parana**, miasto w Paragwaju, nad rz. Tebicuary (dopływ Paragwaju), z 12.900 mieszk. i handlem.

**San Pedro de Macoris**, miasto portowe w republ. San Domingo, na płd. wybrzeżu wyspy Haiti z 13.802 mieszk. Wywóz cukru, port celny.

**San Pellegrino**, zdrojowisko w prow. Bergamo (Włochy), 354 nad poz. morza z 1.653 mieszk. Źródła szczawy alkal. Roczna frekwencja ok. 50.000 gości.

**San Pietro**, wyspa u płd.-zach. wybrzeży Sardynji o 51,3 km<sup>2</sup> i 7.864 mieszk., mieszkających niemal wyłącznie w mieście portowem Carloforte obserwatorium sejsmograficzne.

**San Ramón**, miasto w depart. Matagalpa (Nikaragwa) ma 12.258 mieszk. Kopalnie złota.

**San Remo**, miasto w prow. Imperia (Włochy), nad zatoką Genueską, na linii: Genua—Ventimiglia, 24.739 mieszk. Uczęszczane uzdrowsko klimatyczne zimowe (średnia temperatura stycznia 8,4<sup>o</sup>) z przepyszną roślinnością pld., posiada średniowieczną dzielnicę z romańskim kościołem San Siro (XIII. w.), kaplicę Madonna della Costa (XV.—XVII. w.). Hodowla kwiatów i owoców, handel. W kwietniu 1920 odbyła się tu ważna konferencja Najwyższej Rady.

**San Roque**, przylądek w stanie Rio Grande do Norte (Brazylja), na ptn. od wsch. krańca Ameryki pld.

**San Roque**, miasto okręg. w prow. Kadyks (Hiszpanja), 9 km na ptn. od Gibraltaru z 10.903 mieszk. Letnisko.

**San-sa-bai** (chiń. Fajuantu), 120 km długa, przez wąski kanał dostępna zatoka w prow. Fukien (Chiny), usiana licznymi wyspami, posiada dogodne przystanie.

**San Salvador**, wyspa, ob. Watling.

**San Salvador**, stolica republ. Salvador, u stóp wulkanu S. (1950 m), w żyznej okolicy, połączona koleją z portem Ajacutla, 88.058 mieszk., posiada uniwersytet (od 1841), obserwatorium astronom. i sejsm. oraz znaczny handel. Siedziba arcybiskupstwa. Miasto zbudowane w 1528 na miejscu Cuzcatlanu, od 1824 stolica konfederacji środk.-ameryk., uległo w 1854 zniszczeniu skutkiem trzęsienia ziemi.

**San Sebastián**, 1. (bask. Donostia), stolica prow. Guipuzcoa (Hiszpanja), na wąskim półwyspie nad zatoką Biskajską, stacja węzłowa kolei: Madryt—Irun z 74.070 mieszk. Posiada wiele pięknych budowli, kilka muzeów, znaczny przemysł i handel. Uczęszczana miejscowość kąpielowa. — 2. (San Sebastian), główne miasto wyspy Kanaryjskiej Gemera (ob.).

**San Severino Marche**, miasto w prow. Macerata (Włochy) nad rz. Potenza; 14.127 mieszk. Posiada wiele starych budowli (katedra z XI. w., kościół San Lorenzo z IX. w. i i.), muzeum; przemysł i rolnictwo.

**San Severo**, miasto w prow. Foggia (Włochy), na linii: Ankona—Brindisi z 33.237 mieszk., katedrą (XVI. w.), kościołem barokowym San Severino i znacznym handlem.

**San Stefano**, ob. Santo Stefano.

**San Vito al Tagliamento**, miasto w prow. Udine (Włochy), nieopodal rz. Tagliamento, przy kolei: Wenecja—Casarsa z 11.812 mieszk., ma przemysł.

**San Vito de' Normanni**, miasto w prow. Brindisi (Włochy), na linii kolei: Bari—Brindisi, 15.175 mieszk., z barokowym kościołem z XVI. wieku, starami (VI. w.) murami granicznymi oraz 2 grobami (przed miastem) ze starami (XII. w.) freskami.

**Sana**, przed 1855 niezależne państwo w Jemenu, należało w 1871—1918 do Turcji. Miasto S., obecnie stolica Jemenu, ma ok. 20.000 mieszk. i handel.

**Sanacja**, uzdrowienie położenia danego organizmu gospodarczego przez ulepszenie jego podstaw. Środkami s. są: powiększenie kapitału przez emisję nowych akcyj, upłynnienie przedsiębiorstwa przez dopływ nowych środków fi-

nansowych, fuzja, reorganizacja aparatu produkcyjnego lub komercyjnego i t. d. — W Polsce przyjęła się nazwa s. na oznaczenie twórców i zwolenników przewrotu majowego w r. 1926, którzy wysunęli z chwilą objęcia rządów hasło „s. moralnej“.

**Sanaga-Mbam**, najdłuższa rzeka Kamerunu, tworzy liczne wodospady i uchodzi na pld. od estuarjum rz. Kamerunu. Główny dopływ: Mbam.

**Sanatorjum** (od łac. sanare, leczyć), lecznica (ob. Lecznice).

**Sánchez** (Sanches), hiszpańskie imię męskie; zdrobniała forma: Sancho; w Meksyku: rogacz.

**Sanchez** (S a n c t i u s) François, filozof franc., (prz. 1552—1632), od 1586 prof. w Montpellier, później w Tuluzie. Występował przeciw włoskim lekarzom i filozofom przyrody w „Tractatus de multum nobili et prima universali scientia, quod nihil scitur“ (1581, 2. wyd. 1618). Wyd. zbior.: „Opera medica“ (1636), „Tractatus philosophici“ (1649).

**Sánchez Guerra José**, polityk hiszpań., ur. 1859, adwokat, 1886—1923 deputowany, kilkakrotny minister, przywódca konserwatystów, 1921 został prezydentem Korteżów, 1922 premjrem.

**Sancho**, królowie Kastylji;

1. S. I. ob. S. 4.

2. S. IV., 1284—95, król Kastylji i Leonu, syn Alfonsa X., odebrał Mauirom Tarifę (1291).

Królowie Nawarry: 3. S. Garcia, hr. Gaskonji, um. 925, od 905 król, walczył zwycięsko z Arabami.

4. S. III. Mayor (Wielki), syn Garcii II, rządził 970—1035, zdobył ptn. Kastylję (tam S. I.) i wsch. Leon, rozdrobnił swoje państwo, obejmujące ptn. część półwyspu przez podział między spadkobierców.

Królowie Portugalji: 5. S. II., 1223—45, syn Alfonsa II., walczył szczęśliwie przeciwko Mauirom, za sprawą duchowieństwa detronizowany przez papieża 1245, umarł w Kastylji 1248.

**Sancho Panza**, giermek Don Quijota (ob. Cervantes Saavedra).

**Sancta simplicitas**, ob. O sancta simplicitas.

**Sancti Spiritus**, miasto na Kubie z 58.843 mieszk.

**Sanctis Francesco de**, ob. De Sanctis Francesco.

**Sanctissimum** (S. Sacramentum), Przenajświętszy Sakrament Ciała i Krwi Jezusa Chrystusa, konsekrowana hostja, największa świętość kościoła katolickiego.

**Sanctitas** (łac.), świętość, nieskazitelność. Tytuł papieża: „Jego Świątobliwość“.

**Sanctum officium** (łac. „święty obowiązek“), 1. brewjarz, pacierze kapłańskie; 2. nazwa urzędowa inkwizycji rzymskiej.

**Sanctus** (łac.), święty; w mszy św. zakończenie prefacji (ob.), gdy kapłan wymawia trzy razy Sanctus.

**Sanczi**, osada w Bopalu (Indje środk.) przy Udždżain z licznymi buddyjskimi pomnikami (m. i. Sanczi-Stupa z III./II. przed Chr.) i napisami z III. w. przed Chr.



G. Sand.

**Sand George**, właśc. *Amandine Lucile Aurore Dupin*, powieściopisarka franc., (1804—1876), w r. 1822 poślubiła barona *Dudevant*, z którym się rozeszła w r. 1831 (rozwód 1836), w r. 1833 wyjechała do Weneccji z *Alfredem de Musset*, z którym jednak rozstała się już w r. 1834 w czasie ciężkiej choroby poety (por. jej „*Lettres d'un voyageur*“ 1834 i „*Elle et lui*“ 1859, nadto *Paul de Musseta* „*Lui et elle*“ 1859). W r. 1835 pozostawała w stosunkach z *Lisztem*, w l. 1838—46 żyła z *Chopinem*. Pierwszą powieść „*Rose et Blanche*“ (1831, 5 t.) napisała wspólnie z *Sandeau* (ob.). Następne jej powieści z l. 1831—37 są dziejami namiętnej romantycznej miłości, często przeciwstawiającej się prawu i obyczajom, np. „*Indiana*“ (1831, 2 t.), „*Valentine*“ (1832), „*Lélia*“ (1833, 2 t.), „*André*“ (1835), „*Mauprat*“ (1837, 2 t.); później, uległszy wpływowi *saint-simonistów*, pisała w l. 1838—45 socjalistyczno-humanitarne powieści tendencyjne, np. „*Le compagnon du tour de France*“ (1840, 2 t.), „*Consuelo*“ (1842—1843, 8 tomów, c. d. „*La comtesse de Rudolstadt*“, 1843—45, 5 t.), „*Le meunier d'Angibault*“ (1845—46, 3 t.); następnie w l. 1845—52 sielankowe powieści wiejskie: „*La mare au diable*“ (1846, 2 t.), „*La petite Fadette*“ (1846), „*François le Champi*“ (1850), „*Les maîtres sonneurs*“ (1853, 4 t.); wkońcu proste opowieści serca, np. „*Les beaux messieurs de Bois-Doré*“ (1858, 5 t.), „*Le marquis de Villemer*“ (1861), „*Mademoiselle de la Quintinie*“ (1863), nadto dramaty („*Théâtre de Nohant*“ 1864 i „*Théâtre complet*“ 1866—67, 4 t.) oraz obszerną lecz tendencyjnie niedokładną „*Histoire de ma vie*“ (1854—55, 20 t.); jej „*Journal intime*“ wyd. 1926. Liczne wyd. zbiorowe, ostatnio w 105 t. Niektóre powieści tłum. na polski w l. 1835—75. „*Correspondance*“ 1882—84, 6 t., nadto korespondencja z *A. de Mussetem* (1904) i z *G. Flaubertem* (1904). Monografie: *Caro* (III. wyd. 1904), *Karénine* (1899, 2 t.), *A. Le Roy* (II. wyd. 1903), *R. Doumic* (1909) i i.

„**Sand Parysa**, królowica trojańskiego“ (*Sand Parysa*), najdawniejsza polska próba dramatyczna ogłoszona drukiem (1542), przekład „*Judicium Paridis*“ *Jakuba Lochera*, przedruk 1899.

**Sandacz**, ryba, patrz *Okuniowate*.

**Sandakan**, miasto portowe na ang. *Borneo* z ok. 12.000 mieszk., w pobliżu *Elopury*.

**Sandalina**, ob. *Pterocarpus*.

**Sandał**, jezioro w *Karelii* (*Rosja*), 8 km od jez. *Onegi*, uisane wysepkami, długie 40 km, ma 210 km<sup>2</sup>.

**Sandał** (turec.), 1. mała wąska łódka; 2. tkanina jedwabna, zabarwiona na czerwono przy pomocy drzewa sandałowego. Por. *Sandały*.

**Sandałowe drewno**, cenne drewno, używane do wyrobu fornirow i *kadzidła*. S. d. żółte i białe pochodzi z *Santalum album*, jest bardzo twarde i ciężkie, bogate w żywice, które nadają mu miłą, charakterystyczną woń. Czerwone s. d. otrzymuje się z *Pterocarpus santalinus*, jest bezwonne, dostarcza czerwonego barwnika.

**Sandałowiec**, ob. *Santalum*.

**Sandałowy olejek**, olejek otrzymywany z drzewa *Santalum album*, jest to płyn gęsty, barwy żółtawej, o słabym, jednak długo utrzymującym się zapachu, znalazł zastosowanie w perfumacji oraz w medycynie.

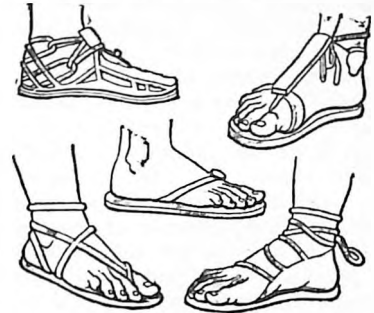

Sandały.

**Sandały** (z greck.), obuwie starożytnych *Greków* i *Rzymian*, noszone jeszcze dzisiaj przez członków niektórych zakonów, składające się z podeszwy drewnianej, skórzanej lub korkowej, przytwierdzonej do stopy spletem rzemieni.

**Sandaraka**, żywica, wypływająca z kory *Calitris quadrivalvis*, rosnącej w płn.-zach. *Afryce*. Tworzy podługne, kruche ziarna barwy bladej, przy ogrzewaniu wydaje woń balsamiczną. Używa się do wyrobu pokostów, politur, kitu i w fotografii. *Australijska* pochodzi z *C. preissi*.

**Sandata**, wieś na Płn. *Kaukazie*, nad *Jegorlikiem* (dopływ *Manycza*) z 10.534 mieszk.

**Sanday**, jedna z wysp *Orkney* z 30 km<sup>2</sup> i 1.403 mieszk.

**Sandburg Carl**, pisarz płn. ameryk. pochodzenia szwedzkiego, ur. 1878, socjalista, autor jaskrawo impresjonistycznych „*Chicago Poems*“ (1915) i i. „*Selected Poems*“ (1926).

**Sandeau Jules**, powieściopisarz franc., (1811—1883), od 1858 członek *Akademii*, wraz z *G. Sand* napisał pierwszą powieść „*Rose et Blanche*“ (1831, 5 t.), następnie liczne powieści obyczajowe, np. „*Le docteur Herbeau*“ (1841), „*Valcreuse*“ (1846), „*Mlle de la Seiglière*“ (1848), „*Sacs et parchemins*“ (1851, udramatyżowana wraz z *Augier* jako „*Le genre de M. Poirier*“, 1854), „*La maison de Penarvan*“ (1858) i i.

**Sandecki Jan**, pisarz pol. z pocz. *XVI w.*, autor ciekawej przedmowy do „*Żywota Pana Jezusa Krysta*“ *Opecia* (1522) i kilku wierszy drukowanych w różnych książkach współczesnych, domniemany tłumacz najstarszego drukowanego tekstu *Pisma Św.* w przekładzie polskim (ok. 1530) i t. zw. „*Historyj Rzymskich*“.



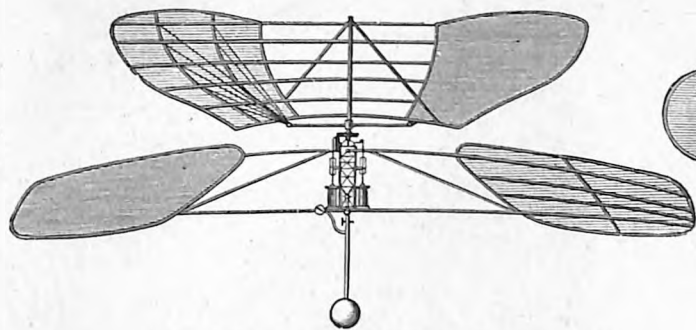

1. Helikopter Forlaniniego 1878.

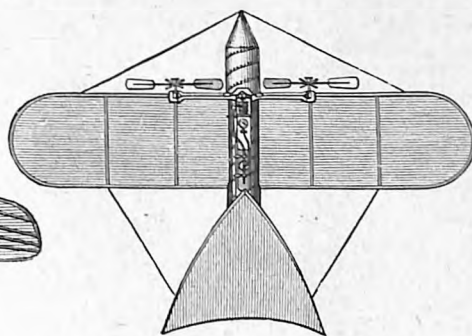

2. Model samolotu Tatina 1879.

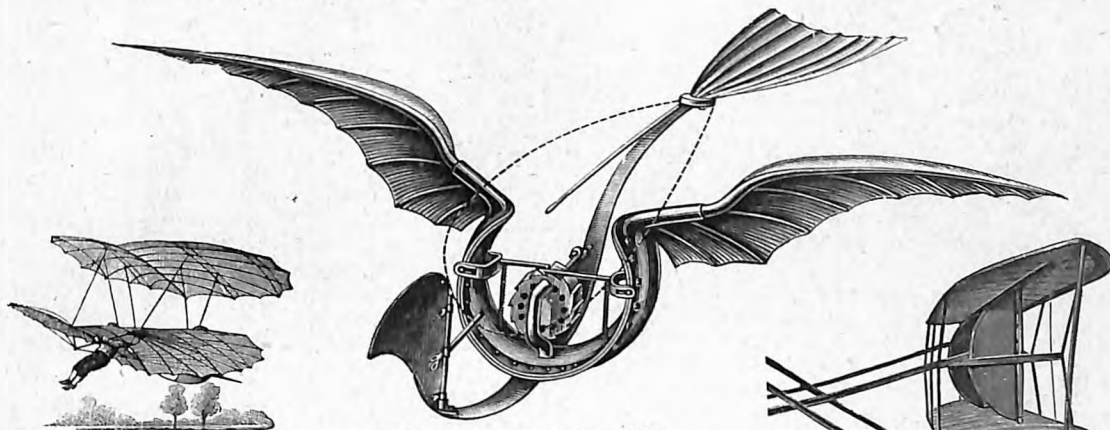

3. Ornitopter Trouvés'a 1890.



4. Ślizgowiec (płatowiec bezsiln.) Lilienthala 1896.

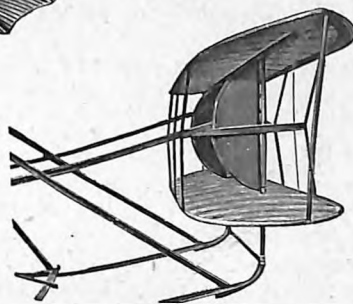

6. Stery samolotu Wrighta.



5. Dwupłatowiec Wrighta.

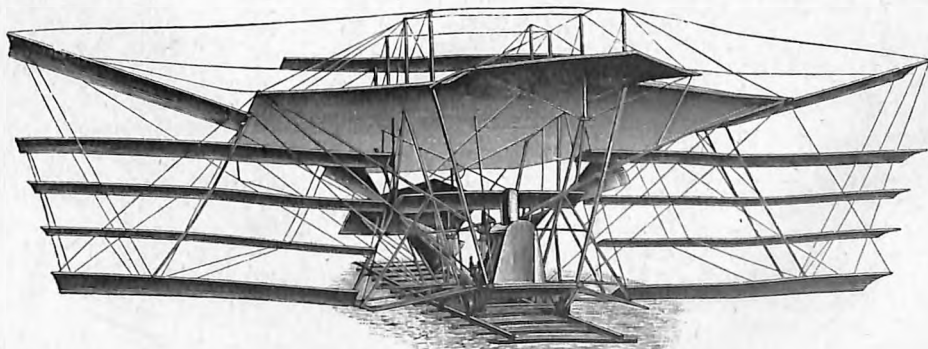

7. Samolot Maxima 1890-94.

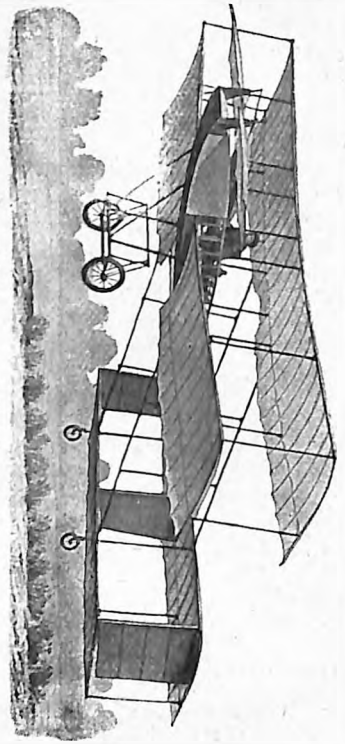

1. Samolot Farmana (Voisin) w locie.

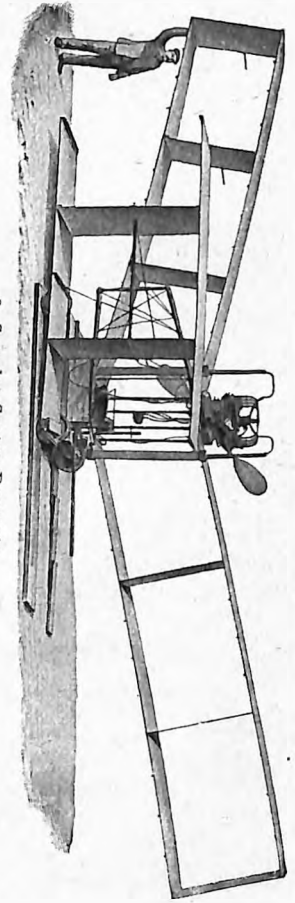

2. Samolot Santos Dumonta.



3. Samolot Rumplera, wojsk. (jednoplat.) 1913.

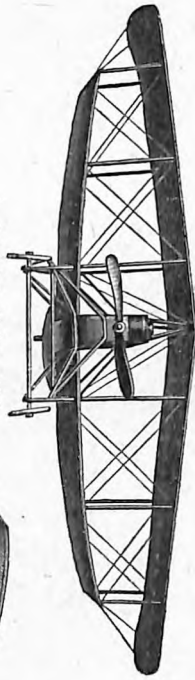

4. Samolot Union 1913.

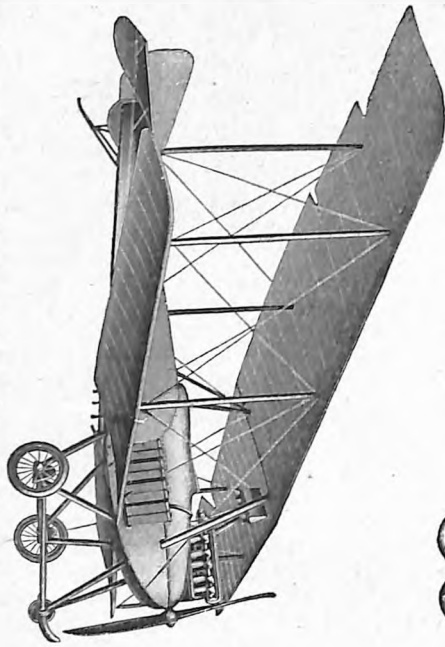

5. Samolot L. V. G. wojskowy (dwuplat.) 1913.

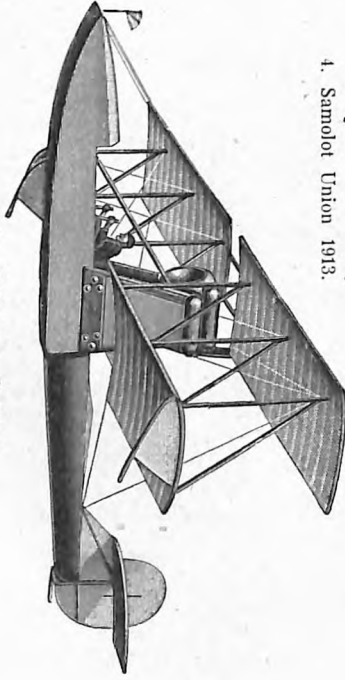

6. Hydroplan Burgessa.

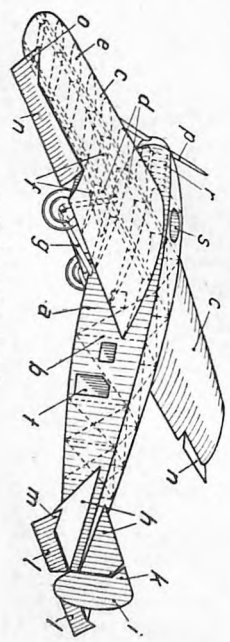

7. Schemat samolotu.

Do rys. 7:

- a kadłub
- b rusztowanie kadłubowe
- c płyty nosne
- d podłużnice
- e żebra
- f zastrzał
- g podwozie
- h statecznik pionowy
- i ster kierunkowy
- k kompensatory do i
- l ster wysokościowy
- m kompensatory do l
- n łódki
- o kompensatory do n
- p śmigło
- r silnik
- s siedzenie pilota
- i miejsce dla pasażerów

**Sandeh** (A. Sandeh), ob. Niam-Niam.

**Sanders** Daniel, leksykograf niem., (1819—1897), opracował „Wörterbuch der deutschen Sprache“ (1859—65, 3 t.), „Handwörterbuch der deut. Sprache“ (1869, VIII. wyd. 1910), „Wörterbuch deut. Synonymen“ (1871, II. wyd. 1882), „Wörterbuch d. Hauptschwierigkeiten i. d. deut. Sprache“ (1872, 25. wyd. 1896).

**Sandhurst**, 1) wieś w Berkshire (Anglja), przy kolei: Londyn—Farnham z 3.802 mieszcz., akademią wojskową, szkołą sztabu generalnego i szkołą kadecką. 2) ob. Bendigo.

**Sandomierka**, odmiana pszenicy, ob.

**Sandomierska nizina** rozciąga się na płd. od Wisły, aż po pogórze karpackie na płd. i San na wsch., tworząc wielki trójkąt, którego wierzchołek przypada przy ujściu Sanu do Wisły. Oddziela ona wyżynę Małopolską od Karpat, opada zaś z wolną ku płn. (Tarnów 225 m, Rzeszów 215 m, ujście Sanu 145 m nad poz. morza). Jest to kraina uboga, o piaszczystej i podmokłej glebie; rosły tu ongiś nieprzebyte bory (t. zw. puszcza Sandomierska w widłach Wisły i Sanu oraz nad Tanwią), obecnie silnie przerzedzone. Spustoszenia puszczy dokonała intensywna kolonizacja tych obszarów prowadzona od XVI. w. przy pomocy elementu tatarskiego (stąd liczne Majdany). Obecnie wobec zasypywania przez tworzące się wydmy urodzajniejszych gruntów, zabrano się do ponownego zalesienia tej krainy. Nizinę S. wypełniają ility miocenijskie, przykryte piaskami lub glinami dyluwjalnymi oraz madami aluwjalnymi.

**Sandomierska puszcza**, ob. Sandomierska nizina.

**Sandomierska wyżyna**, ob. Sandomierz (powiat).

**Sandomierska zgoda**, układ, zawarty pomiędzy polskimi kalwinami, luteranami i braćmi czeskimi na synodzie w Sandomierzu 14. kwiet. 1570, mocą którego uznawali oni prawowierność wszystkich trzech wyznań i przyrzekli sobie przymierze polityczne. W zamiarach inicjatorów s. z. leżało stworzenie unji religijnej protestantyzmu polskiego („konfesji polskiej“) i uzyskanie dla jej wyznawców ustawowego równouprawnienia na sejmie, ale udaremnił to opór luteranów.

**Sandomierz**, miasto powiat. w woj. kieleckim, położone malowniczo na lewym wyniosłym brzegu Wisły, wśród wąwozów lessowych i na górach Pieprzowych (ob.), przy kolei: Skarżysko—Tarnobrzeg (stacja na prawym brzegu Wisły), 15 m powyżej ujścia Sanu, przystań żeglugi rzecznej z 6.763 mieszcz. Mimo burzliwej przeszłości zachowało się w S. do dziś wiele cennych zabytków architektury, a więc stary zamek (obecnie więzienie), resztki obwarowań miejskich, t. j. piękna brama Opatowska, renesansowy ratusz, sięgający początkiem czasów Leszka Czarnego, Dom Długosza, wystawiony przez znakomitego historyka w 1476, przepiękna, ostrołukowa katedra, wzniesiona z cegły ok. 1360, ozdobiona freskami z pocz. XV. w., wykonanymi przez malarzy ruskich, obrazami Karola de Prevot († 1737), szeregiem nagrobków, stallami i organami z XVII. w. oraz szeregiem innych obra-

zów (m. i. Bacciarellego i Kulmbacha) i zabytków; romański kościół Św. Jakóba z pocz. XIII. w., poddominikański kościół Św. Pawła (XV. w.) z licznymi pamiątkami i kościół Św. Michała z XVII. w. (po benedyktynkach). Poza tem mamy tu bogate archiwum kapitulne, konsystorskie i miejskie; biblioteki: kapitulną, katedralną, publiczną im. J. Długosza i Seminarjum duchownego, bogate muzeum kapitulne, muzeum Ziemi sandomierskiej, ruchliwy oddział Pol. Tow. Krajoznawczego, a wreszcie fabr. mydła oraz handel bydłem i ziemio-

plodami. Jak wskazują przebogate wykopaliska archeologiczne (ostatnio w 1930—31 r.) okolice S. były już od wczesnego neolitu zasiedlone bardzo gęsto, nic też dziwnego, że S. (pierwotnie Sędomierz) należy do najstarszych i najważniejszych grodów polskich. Już w 1139 staje się S. ośrodkiem osobnej dzielnicy, oddanej przez Krzywoustego synowi Henrykowi, obejmującej także Lubelszczyznę. Połączona od czasów Bolesława Wstydliego z dzielnicą krakowską, utworzyła z nią razem właściwą Małopolskę. Odtąd był S. stolicą województwa, dzielącego się (od XVI w.) na powiaty: S., Pilzno, Wiślica, Chęciny, Opoczno, Radom i ziemię Stężycką, a istniejącego do 1795 r. w 1241 i 1259 miasto zostało zdobyte i zniszczone przez Tatarów, którzy wymordowali osadzonych tu w 1226 dominikanów. W 1286 nadał Leszek Czarny S. prawo magdeburskie i wyposażył go w liczne przywileje. Kazimierz Wki opasał miasto murem, odbudował zamek i kościoły, za jego też czasów S. staje się jednym z najruchliwszych w kraju centrów handlu i rękodziela. W 1570 odbył się tu pamiętny zjazd dysydentów polskich, mający na celu ich zjednoczenie (t. zw. zgoda sandomierska). Z końcem XVI. w. miasto zaczyna podupadać i schodzi do rzędu miast drugorzędnych. Słynęło ono w XVI. w. ze swych pięknych sadów owocowych i dobrobytu mieszczan. W 1655 zdobył miasto Karol X Gustaw, w następnym roku przyparty przez Czarneckiego wysadził 3 kwietnia zamek sandomierski w powietrze wraz z 2.000 Polaków, którzy nie przeczuwając zasadki zajmowali go. W 1704 zawiązała się pod S. konfederacja w obronie Augusta II. Odcięcie Zawiśla w 1772 do reszty podkopało dobrobyt miasta, którego jedyną siłą atrakcyjną stanowiło znane kolegium jezuickie (od XVII. w., zamienione w 1773 na szkołę wydziałową). 18—19 maja 1809 zdobył miasto na Austriakach gen. Sokolnicki, 15—18 czerwca zdobył je zpowrotem gen. Gessing, przyczem miasto ogromnie ucierpiało, a w następstwie tego ostatecznie podupadło. Kolegiata, istniejąca w S. od XII. w. (konsekwana w 1191 r.) została zamieniona w 1818 na katedrę, a S. stał się stolicą diecezji, obejmującej obszar dawnej gubernji radomskiej.

Powiat S. ma 1194 km<sup>2</sup> (w tem 61,3% ról i 15,4% lasów) oraz 111.863 mieszcz. Razem z pow. Opatów, obejmuje on lessową płytę Sandomierską, prawie bezleśną, licznymi, a malowniczymi jarami pociętą, a nadzwyczaj żyzną wyżyną, stanowiącą przedłużenie ku płd.-

wsch. gór Świętokrzyskich. Jest to teren uprawy słynnej pszenicy sandomierskiej.

**Sandomierzanina pieśni**, zabytek polskiej literatury średniowiecznej z drugiej poł. XV. w., dochowany fragmentarycznie, treści religijno-historycznej, osnutej na tle napadu Tatarów na Sandomierz w r. 1259.

**Sandowa aparaty**, przybory gimnastyczne, wynalezione przez Sandowa w celu wzmocnienia mięśni ciała i rąk zapomocą ściskania i ciągnięcia (np. ekspandery).

**Sandrari** Joachim von, niem. malarz, rytownik i teoretyk sztuki, (1606—1688), kształcił się w Utrechcie, przebywał we Włoszech (portret Urbana VIII.), w Frankfurcie, w Amsterdamie, od 1649 w Norymbberdze, później w Wiedniu. Główne dzieła („Friedensmahl“ z r. 1649 w Norymbberdze, portrety cesarza Ferdynanda III i jego żony, ces. Ferdynanda IV i arcyks. Leopolda) znajdują się w galerjach bawarskich i kościołach, dalej w Wiedniu, Bernie mor. i t. d. Najważn. dziełem naukowym S. jest: „Teutsche Akademie der edlen ... Künste“ (wyd. 1675—1679).

**Sandry**, piaszczyste stoki napływowe wód lodowcowych, zalegające nazewnątrz moreny czolowe.

**Sandusky**, miasto portowe w stanie Ohio (Ameryka Płn.), przy ujściu S. River z 27.910 mieszk., przemysłem rolniczym i handlem.

**Sandviken**, miasto w prow. Gefleborg (Szwecja), na płn. brzegu Stor-Sjö z 11.185 mieszk. i wielkimi zakładami stalowymi.

**Sandwich** (ang.), kanapka, kromki chleba z masłem, wędliną i t. p. S.-men, ludzie, noszący plakaty.

**Sandwich** (Efate, Vate), górzysta wyspa w Nowych Hebrydach z 518 km<sup>2</sup> i 4.000 mieszk., żyzna i lesista.

**Sandwich wyspy**, ob. Hawaj.

**Sandy Hook**, płn. część wąskiego, piaszczystego języka lądowego w stanie New Jersey z Fort Hancock.

**Sandykly** (Sanduchi), miasto w wilajecie Afiun-Karahissar (Turcja) z 10.000 mieszk.

**Sandżak** (tur., „chorągiew, sztandar“), w Turcji dawniej tyle, co Liwā (ob.) (zniesione w 1921). Sandżakdar, chorąży. S.-i-sz-e-rif („święta chorągiew“), sztandar proroka, który dawniej przechowywano jako świętą relikwię w skarbcu sułtana w Konstantynopolu i wystawiano raz w roku w Ramadanie w starym seraju na widok publiczny. Wedle podania z rąk proroka przeszedł on w posiadanie kalifów, a przy zdobyciu Egiptu w ręce Selima I.

**Saneczkarstwo** stanowi zdawna rozrywkę zimową dzieci, młodzieży i starszych. Jako ruch posiada wartość niewielką. Obok zjazdów z pagórka czy wzgórza na małych saneczkach, urządza się także kuligi saną po drogach, przywiązując do sań łańcuch małych sanek. Jest to pozostałość po dawnych polskich kuligach (ob. Kulig). — Jako sport pochodzi s. ze Skandynawji, rozpowszechnione szczególnie w Szwajcarji i Niemczech. U nas posiada słabą popularność z powodu małej ilości właściwych torów saneczkowych. S. sportowe obejmuje na-

stępujące konkurencje: saneczki właściwe, bobsleigh (saneczki z kierownicą) i skeleton (niskie metalowe saneczki na jedną osobę, w których się zjeżdża w pozycji leżącej na brzuchu), ten ostatni u nas prawie nieznan. Ponadto należy wspomnieć o s. żaglowem, (kraje skandynawskie i Niemcy) oraz o zaprowadzonym w r. 1930 w Zakopanem wyścigu „kumoterek“, małych sanek góralskich, zaprzężonych w konia.

**Sanfedyści** (włos., „obrońcy św. wiary“), stronnictwo klerykalne w dawnym państwie kościelnym, zwalczało karbonarjuszy i ruch narodowy włoski.

**Sanford**, miasto w stanie Maine (Ameryka Płn.) z 11.283 mieszk. i przemysłem.

**Sanfuentes Andonaegui** Juan Luis, polityk chilijski, ur. 1858, adwokat i deputowany, 1901 minister skarbu, 1906—15 prezydent senatu, 1915—20 prezydent republiki.

**Sang-de-boeuf** (franc.), oznaczenie handlowe porcelany chińskiej (najlepsza ok. 1700), glazurowanej na czerwono z silnym połyskiem.

**Sanga**, prawoboczny dopływ Konga we Franc. Afryce Równikowej, długi ok. 1.700 km, żeglowny na 650 km. Powstaje na wyżynie Adama z połączenia rz. Mambere i Kadei.



G. da Sangallo.

**Sangallo**, 1. Giuliano da, architekt włoski, (1445—1516), zbudował we Florencji zakrystję w San Spirito, dziedziniec klasztorny w Santa Maria Maddalena de'Pazzi, poza tem czynny w Prato, przy obwarowaniach w Ostji, w Rzymie, w Pizie (cytadela) i t. d.

2. Antonio da, Starszy, architekt, brat poprzed., (1455—1534), budował kościoły i pałace w Montepulciano, San Savino i Arezzo.



A. da Sangallo (Młodszy).

3. Antonio da, Młodszy (właśc. Cordiani), architekt, siostrzeniec poprzed., (1483—1546).

Wzniósł m. i. Palazzo Farnese w Rzymie, kierował po śmierci Rafaela budową kościoła św. Piotra.

**Sangau**, państwko hołdownicze w zach. części holend. Borneo, w dorzeczu rz. Kapuwa z 7.552 km<sup>2</sup> i ok. 40.000 mieszk. Stolicą jest S.

**Sangay**, czynny wulkan w Ekwadorze, we wsch. Kordyljerach, wysoki 5.320 m.

**Sangerhausen**, miasto okręg. w Prow. Saskiej (Niemcy), przy kolei: Halle—Nordhausen z 11.954 mieszk., szeregiem starych budowli (zamek z XIII. w.) i przemysłem.

**Sangi** (Sangier), grupa 50 wysp (właściwe S. i wyspy Talaut), między Celebes i Mindanao, należąca do holend. rezydentury Menado (na Celebes) z 1.056 km<sup>2</sup> i 148.161 mieszk. (Sangi-nezi), spokrewnionych z Filipińczykami. Główne wyspy: Wielka S., Siau i Tagulendang. Niektóre z wysp S. mają czynne wulkany.

**Sangnier** Marc, polityk franc., ur. 1873, początkowo oficer, założył stowarzyszenie Sillon (ob.), w celu pojednania papieżstwa z demokracją francuską, publicysta i dramaturg.

**Sango**, szczep Sudańczyków z płn. Kongo belg., obejmujący szereg plemion, jak Yakoma, Mogwandi i i. Język ich stał się mową potoczną między krajowcami a Europejczykami.

**Sangre de Cristo Range**, krawędziowy łańcuch we wsch. Rocky Mountains, zbudowany ze skał starokrystalicznych i paleozoicznych z lodowcami i licznymi przełęczami. Szczyt Blanca Peak (4.409 m) jest najwyższym w górach Skalistych.

**Sangro** (staroż. Sagrus), rzeka w środk. Włoszech, długa 117 km. Wypływa z Abruzzów, a uchodzi do Adrjatyku.

**Sanguily** Manuel, kubański polityk i historyk, (1848—1925), 1895—98 poseł w Waszyngtonie, 1907 przedstawiciel Kuby na konferencji haskiej, napisał: „Los caribes“ (1884), „La revolución de Cuba y las repúblicas americanas“ (1896), „Literatura Universal“ (1919).

**Sanguinaria** L. (krwawe ziele), roślina z rodziny Papaveraceae; jedyny gatunek *S. canadensis* L. z Kanady dostarcza kłącza, używanego w medycynie.

**Sanguis** (łac.), krew; s. draconis, smocza krew, ob.



*Sanguisorba officinalis*.

**Sanguisorba** L. (krwiściąg), zioła o liściach nieparzysto-pierzastych z rodziny Rosaceae, występują na półkuli płn. w strefie umiarkowanej. *S. officinalis* L. (k. l e k a r s k i) pospolicie w Polsce na niżu i w niższych położeniach górskich, dochodzi 90 cm wysokości, ma kwiaty czerwono-brunatne, korzeń był dawniej używany przeciw bieguncie. *S. minor* Scop. (k. m n i e j s z y) o zielonawych kwiatach w Polsce tylko w płd.-zach. części niżu, liście używane na przyprawę.

**Sanguszkowie**, można rodzina kniaziewska, występująca od pocz. XV. w. na Wołyniu, pieczętuje się Pogonią litewską. Ważniejsi przedstawiciele:

1. Roman, wojewoda braclawski, hetman pol. lit., (1537—1573), jedna z najbardziej rycerskich postaci doby jagiellońskiej, wstawił się jako obrońca Litwy i Rusi przed najazdami Tatarów, z którymi stoczył liczne zwycięskie walki. 1567 odniósł zwycięstwo nad Moskwą na polach ivońskich, 1568 pod Ułą, zdobywając twierdzę i zmuszając przeciwnika do rozejmu, w nagrodę za co dostał buławę polną. W polityce wewnętrznej zwolennik zachowania odrębności Litwy, podpisał jednak akt unji lubelskiej.

2. Szymon Samuel, wojewoda miński, potem witebski, (um. 1638), odznaczył się przeciw Szwedom pod Kokenhużą, obronił Witebsk przed Moskwą. Pierwszy z swego rodu przeszedł z prawosławia na katolicyzm, który popierał usilnie w swych dobrach.

3. Paweł Karol, marszałek w. lit., (um. 1759), przez małżeństwo z Marjanną Lubomirską wszedł w posiadanie olbrzymiej ordynacji ostrogskiej, którą zagospodarował i pobudował szereg kościołów.

4. Janusz, syn poprz., marsz. nadw. litew., (um. 1773), hulaka i utracjusz, dokonał 1753 t. zw. „transakcji kolbuszowskiej“, t. j. podziału ordynacji ostrogskiej pomiędzy kilka domów magnackich oraz szlachtę, co stało się powodem wielkiego skandalu polityczno-dyplomatycznego i wpłynęło wydatnie na kształtowanie się wewnętrznych stosunków w Rzpltej.

5. Roman Stanisław, (1800—1881), służył w gwardji rosyjskiej w Petersburgu, za udział w powstaniu listopadowym pieczo i w kajdanach powędrował na Sybir. Zesłany następnie na Kaukaz, odznaczył się w walkach z tubylczymi plemionami, został mianowany oficerem, kontuzjonowany, powrócił po czternastu latach do kraju. Osiadłszy w rodzinnej Sławucie zrobił wiele dla uprzemysłowienia miasteczka, opiekował się literaturą i sztuką, zgromadził słynne zbiory książek i obrazów.

6. Władysław, brat poprz., (1803—1870), uczestnik powstania listopadowego, osiadł następnie w Galicji, biorąc udział w życiu publicznym jako poseł na sejm, członek Izby Panów i tajny radca cesarski. Konserwatysta i gorący katolik, był jednym z założycieli i prezesem Towarzystwa Sztuk Pięknych w Krakowie, słynął jako znawca stadniny i twórca pięknych zbiorów mineralogicznych.

**Sangwiniczny** (łac. „sanguis“, krew), pełen krwi, żywy.

**Sangwinik**, człowiek o porywczem, krewkiem usposobieniu, ob. Temperament.

**Sanhedryn** (shebraiz. nazwa greck. Synedrion), „Wysoka Rada“, wzmiankowana po raz pierwszy za czasów panowania greckiego w III. w. przed Chr., składała się z przedstawicieli żydowskiej szlachty, a przewodniczącym jej był arcykapłan. Za czasów Machabeuszy istniała nadal i miała znaczenie głównie jako sąd najwyższy (hebr. Beth-din Hagadol). Pod prokuratorami rzymskimi (do 70 po Chr.) był s. najwyższą władzą żydowską w wszystkich sprawach prawnych i administracyjnych. Także po upadku Jerozolimy istniał s. nadal, z początku w Jabneel, nowym ośrodku żydostwa, choć jego rozstrzygnięcia i orzeczenia posiadały znaczenie tylko teoretyczne. Por. też Midrasz.

**Sanherib** (hebr., asyryj. Sinacherib), król Asyrii, (705—681), podbił 703 Babilonję, shołdował Judeję, upiększył swą rezydencję Niniwę.

**Sanicula L.** (ż a n k i e l), roślina baldaszkowa, występuje w Europie, Azji, Afryce i Ameryce. W Polsce europejski gatunek *S. europaea L.* (ż. z w y c z a j n y) rośnie w Karpatach i na niżu w cienistych lasach i zaroślach. Odwar z liści używany w lecznictwie.

**Sanidyn**, p. Skalenie.

**Sanidynit**, skała, należąca do grupy trachitów.

**Sanie** jako elementy maszyn są to części o ruchu posuwistym, prowadzone w prowadnicach, np. ruchome stoły heblarek, suporty w tokarkach i t. d.

**Sanies** (łac.), posoka (ropa zmieszana z krwią).

**Sanitarna policja**, czynność władz, polegająca na czuwaniu nad przestrzeganiem przepisów i ustaw przez lekarzy, położne, felcerów, apteki i nad sprzedażą trucizn. Por. art. Stosunki zdrowotne w t. Polska.

**Sanitarna służba**, ob. W tomie Polska art. Stosunki zdrowotne (Organizacja służby zdrowia) oraz Wojskowość (Służby).

**Sanitarne kolumny ohołnicze**, oddziały tworzone kosztem komitetów czerwonego krzyża, zakonów rycerskich lub innych organizacji charytatywnych celem niesienia pomocy ranym w polu lub ludności obszarów dotkniętych jakąś klęską żywiołową. W pierwszym wypadku zajmują się opatrunkiem i ewakuacją, w drugim ponadto niosą doraźną pomoc, rozdając żywność, lekarstwa i t. p.

**Sanitarne pociągi** służą do wygodnego przewozu ciężko rannych lub chorych, składają się z szeregu specjalnych lub przystosowanych wagonów, służących za pomieszczenia łóżek, obsługi, lekarzy, zapasów, kuchni i gabinetu chirurgicznego.

**Sanitarne psy**, wojskowe psy szkolone w odzyskiwaniu rannych. Noszą na sobie manierki z winem i środki opatrunkowe; doprowadzają sanitariuszy do miejsca znalezienia, uprzednio aportując czapkę lub jakiś przedmiot ranego.

**Sanitarne ustawodawstwo**, ob. art. Stosunki zdrowotne w t. Polska.

**Sanitarne wojsko**, zwarte oddziały służby zdrowia, zorganizowane w czasie pokoju w jednostki szkolne w celach praktycznych przy większych szpitalach wojskowych. Szkołą pie-

legniarzy i zawiadują materiałem sanitarnym składnic oraz prowadzą ewidencję lekarzy. W czasie wojny wystawiają k o l u m n y s a n i t a r n e i szpitale polowe (czołówki) oraz zakłady dla wyższych jednostek taktycznych i potrzeb armji z pomocą służby taborowej i wojsk samochodowych. Przewiduje się również użycie s. w. do biernej obrony przeciwgazowej (ratownictwo, odkażanie, wydawanie środków zapobiegawczych).

**Sanitarny** (z franc.), dotyczący spraw zdrowia powszechnego.

**Sanitas** (łac.), zdrowie.

**Sanjō**, ks. Sanetomi, polityk japoński, (1849—1891), wziął wydatny udział przy przywróceniu władzy cesarskiej, do śmierci zajmował wysokie stanowisko i był zaufanym cesarza.

**Sanjurjo y Sacanell** José, dowódca hiszpański, ur. 1872, został 1923 generalnym komendantem Melilli, kierował od 1925 walkami w Marokko.

**Sankeja**, zatwierdzenie uchwały, umowy, ustawy etc., także wykonanie represji. Ob. też Pragmatyczna sankcja.

**Sankejonować**, zatwierdzić.

**Sankey** Mathew Henry Phineas Riall, inżynier irlandzki, ur. 1853, twórca diagramu, przedstawiającego przemianę energii w maszynie parowej.

**Sānkhya**, ob. Indyjska filozofja.

**Sankjulości** (franc. Sans-culottes, „nie noszący krótkich spodni“), nazwa proletariuszy i radykałów lewicowych w okresie Rewolucji Francuskiej.

**Sankt Bernard**, ob. Święty Bernard.

**Sankt Blasien**, miasto i uzdrowisko klimat. w Badeni (Niemcy), w pld. Schwarzwaldzie (772 m nad poz. morza), z 2.000 mieszk. Miasto powstało przy założonym ok. 950 opactwie benedyktyńskim (od 1747 księstwo Rzeszy), sekularyzowanym w 1807.

**Sankt Gallen**, kanton w pfn.-wsch. Szwajcarii, graniczący z Przedarulanją, Liechtensteinem i jez. Bodeńskim, ma 2013 km<sup>2</sup> i 300.000 mieszk. Pfn. część kraju jest pagórkowata, pld. zaś górską (Sāntis, 2504 m). Wody spływają do Renu, jez. Bodeńskiego, Zurychskiego i Walsensee. Niemiecka ludność wyznaje w 59% katolicyzm, zresztą jest protestancka. Łąki i pastwiska zajmują 64,6% obszaru, role tylko 1,1%, lasy 22,5%, nieużytki 11,7%, a winnice 208 ha. Ludność trudni się chowem bydła, pszczelarstwem, rybołówstwem i przemysłem (w 1927: 29.400 robotników) hafciarskim, tkackim, jedwabniczym, maszynowym i turystycznym.

Władzę ustawodawczą sprawuje Wielka Rada, której członkowie są wybierani (1 na 1500 mieszk.) co 3 lata, zaś wykonawcza Rada Rządząca złożona z 7 członków wybieranych przez Wielką Radę, która wybiera także władze sądowe. Barwy kantonu: zielono-biała, stolica: miasto S.

**Sankt Gallen**, stolica kantonu S. w dolinie górskiej (670 m), przy kolei: Rorschach—Winterthur z 64.850 mieszk. Z budowli wymienić trzeba dawny klasztor (dziś siedziba rządu) i kościół klasztorny (1756—67), z zakładów:

2 duże biblioteki i 2 muzea. Ośrodek handlu wyrobami hafciarskimi i tkackimi.

Na miejscu pustelni (z 613) Św. Galla założył tu w 720 Św. Otmar słynny klasztor benedyktyński, w IX.—XI. w. ośrodek działalności literackiej i artystycznej oraz księstwa duchownego obejmującego obszar między jez. Bodeńskim i Säntis. Z biegiem czasu (ostatecznie w 1415) obszary te uwolniły się z pod rządów i wpływu opatów i weszły w skład związku szwajcarskiego. Pod wpływem humanisty Vadiana przyjęło miasto S. w 1528 reformację, co stało się powodem licznych walk z opatami i z kantonami protestanckimi (do 1718). Wkroczenie Francuzów w 1798 położyło kres istnieniu opactwa S., a rząd helwecki połączył opactwo i miasto S., Appenzell i częścią doliny Renu w kanton Säntis, a w 1803 powstał obecny kanton S.

**Sankt Gotthard**, niemiecka nazwa gór i przełęczy Święty Gotard.

**Sankt Ingbert**, miasto okręg. w okręgu Saary, przy kolei: Saarbrücken — Kaiserslautern, z 21.147 mieszk., hutami żelaza i szkła, kopalniami węgla i znacznym przemysłem. W 1816—1918 należało miasto do Palatynatu Reńskiego.

**Sankt Michel** (fiń. Mikkel), stolica prowincji (23.288 km<sup>2</sup> i 210.061 mieszk.) w płd-wsch. Finlandji, nad jez. Sajma, z 4.985 mieszk. i handlem.

**Sankt Moritz**, wieś, zdrojowisko, uzdrowisko klimatyczne i ośrodek sportów zimowych w kantonie Gryzonów (Szwajcaria), w Górnej Engadynie (1775—1856 m nad poz. morza), nad jeziorem S. (800 m<sup>2</sup>), przy kolei Albula i Bernina, składa się z niżej położonego zdrojowiska i wyższej wsi (2.669 mieszk.). W 1927/28 wynosiła frekwencja roczna 42.681 gości i kuracjuszków.

**Sankt Paul**, miasteczko w Karyntji (Austria), w dolinie Lavant, z 1.222 mieszk. Istnieje tu (od 1091) opactwo benedyktyńskie, z romańskim kościołem i dużą biblioteką (60.000 tomów, 30.000 szytów, 18.000 monet i medali).

**Sankt Petersburg**, ob. Leningrad.

**Sankt Pölten**, miasto w Austrii Dolnej, nad rz. Traisen, przy kolei: Wiedeń—Linz z 34.434 mieszk., katedrą (1030—1266), muzeum i znacznego przemysł. Nazwa pochodzi od kościoła św. Hipolita 1303.

**Sankt Veit**, 1) miasto w Karyntji (Austria), nad rz. Glan, przy kolei: Leoben—Celowiec, z 6.076 mieszk., do 1518 stolica kraju. — 2) do 1891 zach. przedmieście Wiednia, obecnie część 13 dzielnicy Hietzing.

**Sanktuarjum** (łac.), 1. miejsce w ołtarzu (w kościele katolickim), w którym znajduje się N. Sakrament. Zwie się także: tabernakulum (ob.); 2. jakiegokolwiek inne miejsce, w którym przechowują się np. relikwie świętych.

**Sankuru** (S a n k u l l u), prawoboczny dopływ rz. Kasai w Belg. Kongo, powstaje pod 10° szer. płd. jako Lubilas (L u b e f u) tworzy pod 6° szer. płd. wodospady Wolfa, przepływa bogate w kość słoniową i kauczuk obszary.

**Sanlıcar de Barrameda**, miasto okręgowe

w prow. Kadyks (Hiszpanja), przy ujściu rz. Gwadalkiwir (port Bonanza), z 21.422 mieszk., zamkiem, kościołem z XIV. w., kąpielami morskimi i handlem. Stąd wyruszył w 1498 Kolumb, a w 1519 Magellan.

**Sanmichele** Michele, włoski budowniczy fortyfikacji, (1484—1559), uczeń Bramante, umocnił fortece Wenecji, Kandji, Naupli i t. d., wybudował liczne bramy i część fortyfikacji w Weronie, gdzie też wznosił pałace: Bevilacqua, Pompei i in. W Wenecji wybudował m. in. Palazzo Grimani.

**Sanmun**, zatoka u wybrzeży prow. Czekiang (Chiny), usiana licznymi wysepkami (Niu-tou i i.).

**Sanna**, prawoboczny dopływ Wisły w pow. Janów (woj. lubelskie), długi 28 km.

**Sannazaro** Jacopo, poeta włoski, (ok. 1456—1530), słynny autor poematu pasterskiego „Arcadia” (1502), któremu wszakże brak bezpośredniego odczucia przyrody, napisał nadto „Rime”, odznaczające się doskonałością formy i czystością języka, po łacinie poemat „De partu virginis” i i.

**Sannicolaul-Mare** (węg. Nagyszentmiklós), gmina w Banacie (Rumunja), nad rz. Aranką, w okręgu Timiș-Torontal, z 10.711 mieszk. i przemysłem rękodzielniczym.

**Sannures** (S e n n u r e s), miasto okręg. w prow. Fajum (Egipt Górny), z 13.000 mieszk.

**Sanok**, 1) miasto powiat. w woj. lwowskim, nad górnym Sanem, 323 m nad poz. morza, przy kolei: Chyrów—Jasło, położone malowniczo w okolicy podgórskiej, ma 10.711 mieszk., stary klasztor franciszkański (od 1377), resztki zamku Kazimierza Wkiego (obecnie starostwo), piękny park ze studnią królowej Bony i pomnikiem Kościuszki oraz 2 szkoły średnie. Z zakładów przemysłowych posiada S. fabr. wagonów i maszyn Zieleniewskiego, cegielnię i cementownię, jest również uczęszczanym lotniskiem.

S. jest bardzo starym grodem, włączony został ostatecznie do Polski przez Kazimierza Wkiego, który nadał S. prawo miejskie w 1366 i obwarował go. Aż do 1772 było miasto stolicą ziemi sanockiej w woj. ruskiem. W 1417 odbył się tu ślub i wesele Jagiełły z Elżbietą Pilecką. Miasto rozwijało się pomyślnie dzięki handlowi z Węgrami i zjazdem szlachty, dopiero wojny za Jana Kazimierza położyły kres jego pomyślności. — 2) Powiat S. ma 1.261 km<sup>2</sup> (w tem 49,9% ról i 26% lasów) oraz 102.167 mieszk., w tem 53,5% Polaków.

z **Sanoka Grzegorz**, ob. Grzegorz z Sanoka.

**Sanować**, uzdrowić, ob. Sanacja.

**Sanraku**, malarz japoński ze szkoły Kano, (1559—1635), żył w Kioto, gdzie dekorował malowidłami ścieniami świątynie i pałace. W swych scenach ludowych był poprzednikiem szkoły Ukiyoe.

**Sans-culottes**, ob. Sankjulości.

**Sans façon(s)** (franc.), bez omówień, prosto.

**Sans gêne** (franc.), niewymuszenie, swobodnie, bez przymusu.

**Sansandig**, miasto w murzyńskim państwie Segu (Francuski Sudan), stacja dla okrętów na

rzece Niger powyżej Kulikoro, punkt węzłowy dróg karawanowych z Sahary, z ok. 10.000 mieszk.

**Sansara** (z sanskr., pali; „wędrówka“ przez szereg narodzin), w nauce Buddy kolejność życia, śmierci i powtórnych narodzin, spowodowana przez uczynki (ob. Karman), od której uwalnia się przez nirwanę (ob.).

**Sansego** (chorw. Sušak), włoska wyspa u wybrzeży Dalmacji, na zach. od wyspy Lussin liczy 4 km<sup>2</sup> i 1336 mieszk. (Chorwaci).

**Sansepolcro** (Borgo S.), miasto w prow. Arezzo (Włochy), nad Tybrem z 10.030 mieszk. i mnóstwem zabytkowych budowli.

**Sansevieria** (Sansevieria, b y s t r o Ń), roślina z rodziny Liliaceae, ma liście płaskie lub okrągławe, kwiatostan groniasty, rośnie na stepach tropikalnej Afryki. Z liści gatunków hodowanych otrzymuje się tytoń.

**Sansin** (Iran), miasto w prow. Kirin (Mandżurja), nad rz. Sungari z 56.000 mieszk. Ważny punkt handlowy dla futer, drzewa, złota.

**Sanskryt**, w przeciwieństwie do p r a k r y t u, prawdziwy, w normy ujęty, literacki język staroindyjski, od podstawowego języka indoeuropejskiego różniący się zagubieniem krótkich głosek e i o, i ścieśnieniem spółgłosek; główną jego cechą surowo przestrzegana harmonia dźwiękowa w końcówkach wyrazów i zdań oraz wewnątrz wyrazów złożonych. Powstał z wedyckiego starogórnoindyjskiego, jaki wykształcił się u pñ.-zach. inteligencji kapłańskiej, wraz z postęпами kultury aryjskiej rozszerzał się ku wschodowi i opanował również wyższe sfery świeckie kszatrijów; zarazem stał się językiem rytualno-naukowym. Ukształtował się systematycznie ok. IV. w. prz. Chr., jego prawidła gramatyczne ustalił Pānini, stał się klasycznym w dziełach literackich. Panując w literaturze i nauce, miał jednak wspólne podłoże z językiem ludowym, był też zrozumiały w szerszych kołach. Językiem martwym, jak chcą niektórzy, jako język literacki nie był nigdy, dotychczas też uczą się go warstwy wykształcone. — Pismo: Dēvanāgarī (ob.). — Gramatyki ang. Whitney'a (IV. wyd. 1913), niem. Wackernagla (od r. 1896), popularna niem. Stenzlera (X. wyd. 1923) lub Geigera (III. wyd. 1923); słownik niem. Böhtlingka i Rotha (większy 1853—75, 7 t., mniejszy 1879—89, uzupełnienia 1924—28); chrestomatja Böhtlingka (III. wyd. 1909). Z polskich badań naukowych s. najważniejsze Andrzeja Gawrońskiego.

Literatura sanskrycka w szerszym znaczeniu obejmuje: 1. staroindyjską lit. religijną; 2. przedklasyczną lit. rytualno-egzegetyczną; 3. lit. świecką, t. j. poetycką i naukową w klasycznym s. O lit. wedyckiej, ob. W e d a. W dawniejszej lit. sanskryckiej przeważa proza, w lit. klasycznej występuje wiersz, zwłaszcza shloka (śloka, ob.), używana także w dziełach naukowych; kavya (ob.) przedstawia najwyższy rozwój metryki poetyckiej. — Według treści w lit. sanskryckiej występuje: I. E p i k a. Nawiązując do dawnej poezji ludowej, osiąga szczyt rozwojowy w Mahābhāracie (ob.) i Rāmāyanie (ob.). Z tej ostatniej rozwija się poezja artystyczna, najwybitniejszym jej przed-

stawicielem Kālidāsa (ob.). Polihistoryczna Purāna (ob.) o treści kosmogonicznej i mitologicznej. — II. Dramat. Co do źródeł zdania są podzielone; według nowszych badań wpływy greckie nie są prawdopodobne; przypuszczalnie powstał na tle religijno-uroczystościowym, do czego mogły się dołączyć zabawy ludowe. Treść: dworskie i mieszczańskie historie miłosne, komedje i wątki filozoficzno-alegoryczne; tragiczne zakończenie wykluczone. Język: mężczyźni trzech kast wyższych używają sanskrytu, kobiety i kasty niższe jednego z języków ludowych (prakrytu). Osoby: bohater (król, kupiec, minister), postać komiczna, bohaterka (hetera, księżniczka), orszak i t. d. Podział na akty (nawet wyżej 10-ciu); liryczne partje i główne ustępy wierszem. Oprawa sceniczna b. prosta. Główne utwory: „Mricchakatika“ (ob.), dramaty Kālidāsy, „Mudrārākshasa“, buddyjskie dramaty Ashvagoshy (Aśvagoshy), kilka utworów podawanych pod nazwiskiem Bhāsy (ob.). — III. Liryka. Bardzo rozwinięta często rozwiązała liryka miłosna: Bhartrihari, Amaru, Jayadeva, Kālidāsa. — IV. Powieść. Wysoko postawiona. Pancatantra (ob.). „Ocean rzek powieściowych“ (Kāthāsaritsāgara) Somadevy (XI. w.) opiera się na zaginionym dziele Guṇādhyi, który czerpał z poezji ludowej. Hitopadesha (ob.). Bardzo wpływowy był Shukasaptati („70 opowiadań papugi“), tłumaczony na turecki i perski. Wszystkie te utwory mają formę opowiadania „ramowe“, w które włączone są baśni i drobne opowieści. Treść często żartobliwa, pełna mądrości życiowej i udatnych charakterystyk. Powieść osiąga swój wyraz klasyczny w Dandina „Przygodach dziesięciu książąt“. Bāna rozwija ją w sztuczne i nاپuszone opisy żywotów władców, należące częściowo do literatury historycznej. — V. Lit. naukowa. Gramatyka; bardzo dawne objaśnianie słów Wedy; Pānini, stojący u szczytu, miał poprzedników; komentował go Patanjali. Słowniki: liczne i cenne. Poetyka i retoryka: metryką zajmowała się już lit. wedycka; poetyka wykształciła się później także filozoficznie i osiągnęła tak wielkie znaczenie, że po Kālidāsie poeta pisał swe utwory jako praktyczną ilustrację teorii. Dramaturgia: słynna Bhāratiya Nātyashāstry. Filozofja: ob. Indyjska filozofja. Matematyka: wynalazek zera i system liczbowy, przeniesiony na Zachód przez Arabów. Astronomia: Varāhamihira (Brihatsamhitā, VI. w. po Chr.). Medycyna: Vāgbhata, Sushruta, Caraka. Prawo: Dharma wyznaczała obowiązki w stosunku do religii i państwa oraz prawo na podstawie ustaw. Dharmasūtra: prawa kastowe, bramańskie, królewskie, rodzinne, karne. Najwięcej znana księga praw Manu. Cenna Yājñavalky Dharmashāstra ze słynnym komentarzem Mitākshary. Polityka: Nītiśhāstra („Podręcznik prowadzenia życia“) i Arthashāstra („Podręcznik pożytku“). Erotyka: również opracowana naukowo (Kāmasūtra). Historia: nie była nigdy uprawiana naukowo, lecz w związku z religją (buddyjskie kroniki Dīpa i Mahāvamsa), z genealogją (królewska kronika Kalhany, X. w.



po Chr.), lub mitologicznie jak w epice (Purana).

Z opracowań hist. lit. indyjskiej najlepsze niem. M. Winternitza (1908—22, 3 t.), nadto niem. H. v. Glasenappa i ang. Keitha (1928). Polskie oprac. J. A. Święcickiego (1902), przestarzałe, ale w braku innego pożyteczne. Prace częściowe i przekłady Walentego Skorochód-Majewskiego, Stan. Franc. Michalskiego, Stanisława Schayera, najcenniejsze Andrzeja Gwrońskiego i i.

**Sanson**, 1. Bernhardin, franciszkanin z Brescii, który kazaniem o odpustach przyczynił się (p. r. 1517) do wybuchu reformacji w Szwajcarii.

2. Nicolas (\* 1600 w Abbeville † 1667), francuski kartograf, wydał po 1627 wiele map i atlasów, m. i. mapę Polski w całości i odcinkach, opracowaną po części oryginalnie, którą wydano jeszcze w 1831 r. Rzut Sansona, ob. Rzuty kartograficzne.

**Sansovino**, 1. Andrea, sławny rzeźbiarz włoski późnego Odrodzenia, właściwie Contucci, (1460—1529), uczeń Ant. Pollajuolo, pozostał pod wpływem Leonarda da Vinci, 1491—1500 przebywał w Lizbonie. Dzieła: „Chrząst Chrystusa“, grupa marmurowa nad portalem wsch. baptysterjum florenckiego, figury NMP. i św. Jana w katedrze w Genui, grobowce ścienne kardynałów: Sforzy i Basso w Santa Maria del Popolo w Rzymie, rzeźby w Santa Casa w Loreto (1513—1529) i in.



J. Sansovino.

2. Jacopo, rzeźbiarz i architekt włoski, właśc. Tatti, nazwany od swego nauczyciela Andrei S., (1486—1570), pracował w Rzymie i Florencji, gdzie powstały: figura ś. Jakóba w katedrze, Bacchus w Bargello i 2 płaskorzeźby, przedstawiające Madonnę (ok. 1525). 1527 w Wenecji zbudował: Palazzo Corner (1532), bibliotekę ś. Marka (od 1536), Mennicę (Zecca), kościoły: San Martino, San Giorgio de' Greci i San Giuliano i t. d. Rzeźby S. z tego okresu: Madonna dell'Arsenale, ś. Jan Chrzyciel w Santa Maria dei Frari i grupa gigantów na głównych schodach Pałacu Dożów.

**Sansouci** (franc., „bez troski“), ob. Poczdam.

**Sansui** (S a m s z u i), port w prow. Kwantung (Chiny), 7.500 mieszk., przy splywie rzek Sikiang i Pekiang, połączony koleją z Kantonem.

**Sant'Agata de'Goti**, miasto w prow. Benevent (Włochy) z 11.025 mieszk., katedrą z XII. w. i starami murami miejskimi.

**Sant'Antioco** (staroż. Plumbea), wyspa u pld.-zach. wybrzeży Sardynji, połączona z nią mostem, ma 108 km<sup>2</sup> i 7.427 mieszk.

**Sant'Elpidio a Mare**, miasto w prow. Ascoli Piceno (Włochy), na linii kolei: Ankona—Brindisi, ma 13.042 mieszk.; zachowane mury miejskie i starą kolegiatę (XII. w.). 6 km na wsch., nad Adrjatykiem leży port i miejscowość kąpielowa Porto Sant'Elpidio.

**Santa** (włosk., hiszp., portug.), we włoskim jęz. przed samogłoskami sant', święta, ob. San i São.

**Santa Ana**, miasto w Kalifornji (Stany Zjedn.), nad rzeką S. na pld.-wsch. od Los Angeles z 18.027 mieszk.; eksport konserw owocowych.

**Santa Ana**, stolica depart. S. w republ. Salvador, u stóp czynnego wulkanu S., połączona koleją z portem Ajacutla, ma 74.182 mieszk. Plantacje kawy i trzciny cukrowej.

**Santa Ana** (Santana) Antonio López de, polityk meksykań., (1795—1876), 1841—45, 1847—8 i 1853—55 był prezydentem państwa, faktycznie sprawował władzę dyktatorską.

**Santa Barbara**, miasto w Kalifornji (Stany Zjedn.), nad Oceanem Spokojnym, naprzeciwko wysp Santa Rosa i Santa Cruz z 22.435 mieszk. Znane uzdrowisko klimatyczne i zdrojowisko (źródła siarczane gorące) posiada złoża ropy naftowej i asfaltu.

**Santa Catharina**, nadmorski stan w pld. Brazylji, nad rz. Iguassu, Rio Negro i Itajahy-Assu, ma 94.998 km<sup>2</sup> i 847.656 mieszk. (sporo Polaków). U wybrzeży znajduje się szereg wysp z S. (Desterro, 550 km<sup>2</sup>) i São Francisco na czele. Wzdłuż wybrzeża ciągnie się lesiste pasmo Sierra do Mar (1330 m), zbudowane z granitów i gnejsów, a dalej wyżyna piaszczysta. Klimat jest gorący, ale zdrowy. Ludność trudni się rolnictwem i chowem bydła. Z kopalin występuje węgiel kam. Głównym miastem i portem jest Florianopolis. W pld. części stanu mieszka wielu Niemców (100.000), w pld. zaś Włochów.

**Santa Clara**, ob. Juan Fernández.

**Santa Clara**, stolica prowincji na Kubie z 27.740 mieszk. Wpobliżu kopalnie żelaza i miedzi.

**Santa Conversazione** (włosk., „święta rozmowa“), w malarstwie włoskiem określenie kompozycji, przedstawiających grupę świętych, przeważnie z Madonną z Dzieciątkiem.

**Santa Cruz**, ob. Sainte-Croix.

**Santa Cruz** (Rio S.), rzeka w Patagonji, wpływa z jez. Lago Argentino i tworzy wraz z Chico rzekę Puerto de S.

**Santa Cruz**, 1) najdalej ku pld. wysunięte terytorjum Argentyny z 282.666 km<sup>2</sup> i zaledwie 10.000 mieszk., obejmuje część Andów (na zach.) i pokrytą skąpo roślinnością płaszczynę wsch. Patagonji nad rz. Rio Deseado, Santa Cruz i i., nadające się tylko dla chowu owiec. Stolicą jest Rio (Porto) Gallegos z 2.912 mieszk. 2) departament we wsch. Boliwji o 375.763 m<sup>2</sup> i 268.822 mieszk. Jest to przeważnie nizina pokryta dziewiczym lasem, w której pojawia się srebro, złoto i rtęć nad Rio Grande (Guapay). Stolicą jest S. de la Sierra.

**Santa Cruz**, miasto w Kalifornji (Stany Zjedn.), nad zatoką Monterey, 14.300 mieszk., uczęszczane uzdrowisko.

**Santa Cruz**, ang. archipelag w Melanezji, przedłużenie ku pld.-wsch. wysp Salomona o 938 km<sup>2</sup> i 7.000 mieszk., obejmuje większe wulkaniczne wyspy: Motuiti, Taumako, Matema (czynny wulkan Tinkulo, 670 m), S. (Nitendi, 560 km<sup>2</sup>), Tapua, Vanikoro i liczne wysepki koralowe. Klimat jest gorący, wilgotny i niezdrowy. Archipelag został odkryty w 1595 przez Mendañę, przez Cartereta w 1767 nazwany archip. Królowej Szarlotty, od 1898 należy do Anglii.

**Santa Cruz Andrés**, generał boliwijski, (1792—1865), od 1929 prezydent Boliwji, stworzył konfederację boliwijsko-peruwjańską i stanął 1836 na jej czele, 1839 pobity uciekł z kraju, potem był w służbie dyplomatycznej Peru.

**Santa Cruz de la Sierra**, stolica depart. Santa Cruz (Boliwja), u stóp Kordyljerów z 23.515 mieszk.

**Santa Cruz de Tenerife**, stolica i główny port Wysp Kanaryjskich, na płn. wybrzeżu Teneryfy z 52.757 mieszk., dużym portem (w 1924: 7,6 milj. tonn rej.) oraz przemysłem tytoniowym i spożywczym.

**Santa Fe**, argentyńska prowincja o powierzchni 131.906 km<sup>2</sup> i zaludnieniu 1,251.476 mieszk., w północnej części gęsto zalesiona i zabagniona, od wschodu odgraniczona rzeką Paran. Klimat ciepły, zdrowy, gleba bardzo urodzajna, kwitnie uprawa roli i chów bydła. Wiele gałęzi przemysłu w rozwoju, ośrodkiem znacznego handlu jest m. Rosario. — Głównie miasto S. z 108.847 mieszk., nad ramieniem Parany jest kolej. stacją węzłową i końcową stacją linii okrętowych. Uniwersytet w Rosario.

**Santa Fe**, stolica Nowego Meksyku (Stany Zjedn. Am. Płn.), nad S. River z 7.236 mieszk. i muzeum. Ośrodek górnictwa. Już w 1542 było S. znacznym miastem indyjskim, w 1605 zburzyli je Hiszpanie, stolica jest od 1851.

**Santa Fe de Antioquia**, ob. Antioquia.

**Santa Fe de Bogota**, ob. Bogota.

**Santa Fe de Guanajuato**, stolica stanu Guanajuato (Meksyk).

**Santa Lucia** (Saint Lucia), jedna z ang. wysp Windward (Indje Zach.) o 603 km<sup>2</sup> i 56.068 mieszk., przeważnie murzynów, mówiących po francusku. Wyspa jest wulkaniczna, górzysta (do 959 m) i lesista. Główną osadą jest Castries. Wyspa odkryta w 1498 przez Kolumba, stanowiła później przedmiot sporu między Francją i Anglią, do której należy od 1803.

**Santa Lucia**, wieś pod Weroną, sławna z obroby cmentarza przez Austriaków przeciw Piemontczykom 6 maja 1848.

**Santa Luzia**, wyspa w płn. części archip. Zielonego Przylądka o 28 km<sup>2</sup> i 20 mieszk.

**Santa Maria**, wulkan w Gwatemali, wys. 3.768 m.

**Santa Maria**, 1) wyspa w Azorach; 2) jedna z wysp Banksa.

**Santa Maria Domingo**, polityk chilijski, (1825—1889), profesor prawa w Santiago, 1863 minister skarbu, 1865 doprowadził do skutku sojusz z Peru, Boliwią i Ekwadorem przeciw

Hiszpanji, 1879 minister spraw zagranicznych, 1881—86 prezydent państwa.

**Santa Maria Capua Vetere**, miasto w prow. Neapol (Włochy), linja kolei: Rzym—Neapol, na ruinach staroż. Kapuy z 20.591 mieszk., starą katedrą, muzeum oraz przemysłem szklanym, skórny i meblowy.

**Santa Marta**, stolica depart. Magdalena (Kolumbja), nad zatoką S. morza Karaibskiego z 18.040 mieszk. i portem. Miasto zostało założone w 1525.

**Santa Maura**, ob. Leukas.

**Santa Monica**, miasto w Kalifornji (Stany Zjedn.) z 40.400 mieszk. Kąpiele morskie.

**Santa, Rio de**, przybrzeżna rzeka w Peru środk., uchodzi pod Chimbote.

**Santa Rosa**, 1) (S. de Copán), stolica depart. Copán (Honduras) ok. 10.600 mieszk., z przemysłem tytoniowym. 2) (S. de Osos), miasto górskie w depart. Antioquia (Kolumbja) z 15.754 mieszk. 3) (S. de Cabal), miasto w depart. Caldas (Kolumbja) z 21.018 mieszk., przemysł tekstylny.

**Santa Rosa**, miasto w Kalifornji (Stany Zjedn.), na płn. od zatoki San Francisco z 10.200 mieszk.

**Santalaceae** (s a n d a ł o w a t e), rodzina roślin dwuliściennych z rzędu Santalales. Należą tutaj zielone półpasorzyty, żyjące na gałęziach roślin drzewiastych, lub też oplatające podziemne części rośliny. Liście mają skórzaste, często zredukowane, kwiaty drobne, jedno- lub obupłciowe, pręcików tyle, co płatków korony, słupek jednokomorowy o centralnej placencie, owocem orzeszek. Najważniejsze rodzaje: europejski rodzaj Thesium, afrykański Santalum.

**Santalales**, rząd roślin dwuliściennych, należący do Archichlamydeae. Należą tu następujące rodziny: Santalaceae, Olacaceae, Loranthaceae, Balanophoraceae.

**Santalowie**, szczep Kolów z Czota-Nagpur (Bengal) (2,2 milj.); typu ciemnego, zajmują się rolnictwem, oddają część naturze i przodkom. Język ich, *santali*, jest najważniejszym z dialektów Munda.



Pęd kwitnący *Santalum album*.  
a. kwiat w przekroju, b. owoc.

**Santalum L.** (s a n d a ł o w i e c), wiecznie zielone, półpasorzytne drzewa z rodziny Santalaceae, mają liście naprzeciwległe, całobrzegie, duże kwiaty, występują w Indjach wsch., na Archipelagu Malajskim, wyspach Polinezyjskich



Platowiec metalowy Junkersa F 13 (1920).



Platowiec metalowy Junkersa G 24 (1924).

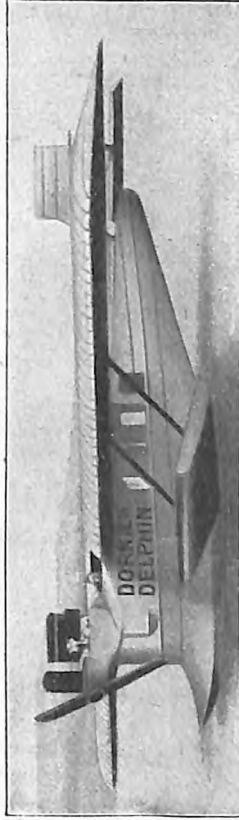

Wodnoplatowiec Dorniera „Delphin I“ (1922).



Platowiec Albatros L 58 (1923).



Platowiec linjowy Potez XXV.



Platowiec myśliwski Avia.



Platowiec szkolny myśliwski Lublin R. XIV.

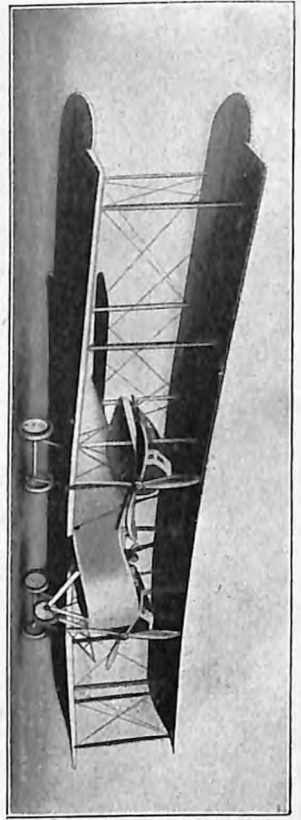

Dwupłatowiec Vickersa „Vimy” (1919).



Dwupłat. de Havillanda (1924).

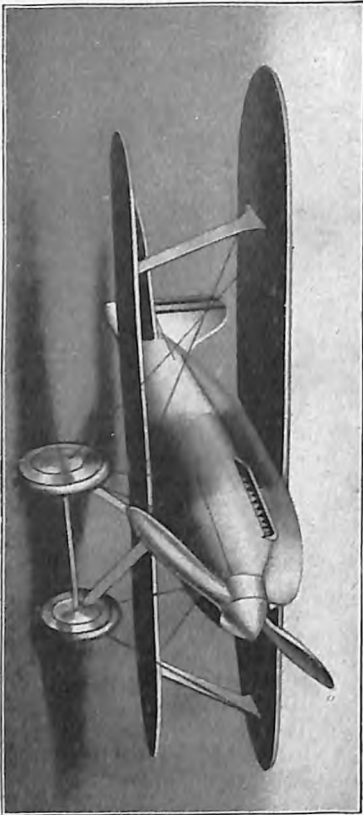

Dwupłat. Curtissa „Navy Racer” (1923).



Platowiec Fokkera F IV (1922).

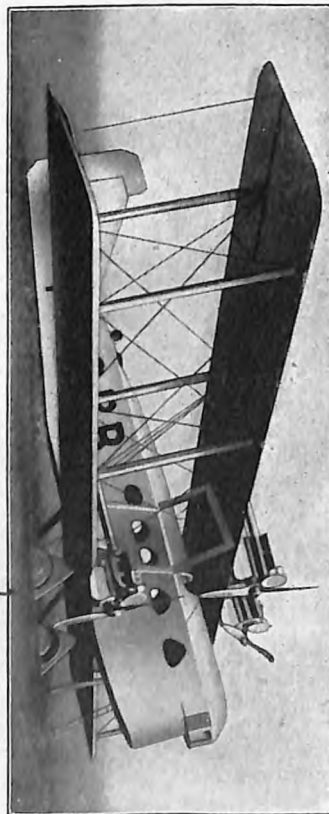

Dwupłat. Blériota (1929).

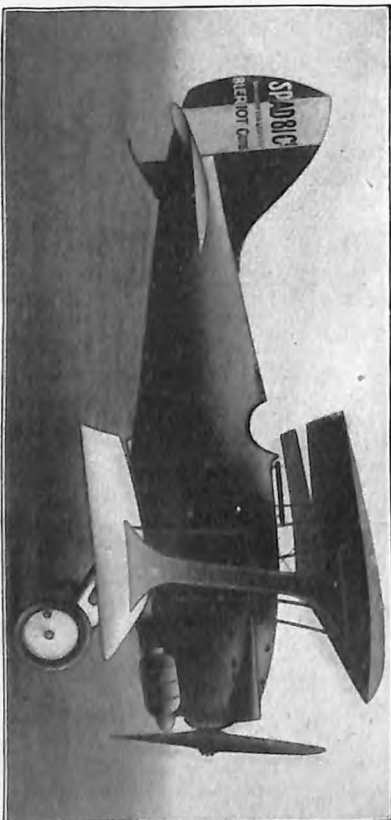

Dwupłat. Blériota „Spad” (1923).

oraz w Australji. *S. album* L. rośnie w górach Indyj wsch., ma kwiaty początkowo żółte, następnie czerwone, dostarcza podobnie jak i inne gatunki drewna sandałowego. Australijski gatunek *S. preissianum* Miq. dostarcza czerwonego olejku sandałowego.

**Santander**, stolica prowincji w Starej Kastylii (Hiszpanja), nad Ría S. (Atlantyk) z 83.239 mieszk., gotycką katedrą z XIII. w., muzeum, przemysłem spożywczym, tytoniowym i żelaznym oraz kąpielami morskimi i portem handlowym (import tytoniu).

**Santander**, 2 departamenty w Kolumbji (Ameryka pld.), między rz. Magdalena i granicą Wenezueli w Kordyljerach. *S. Sur* (Pld.-S.) ma 28.921 km<sup>2</sup> i 439.161 mieszk., *S. Norte* (Pln. S.) ma 23.926 km<sup>2</sup> i 239.235 mieszk. Stolicę: Bucaramanga (*S. Sur*) i San José de Cúcuta (*S. Norte*).

**Santander** (*S. de Quilichoa*), miasto w pln. części depart. Caúca w Kolumbji, ok. 10.000 mieszk. Dostarcza złota, srebra i produktów rolniczych.

**Santander** Francisco de Paula, polityk kolumbijski, (1792—1842), odegrał decydującą rolę w walce o niepodległość, ostatnio jako szef sztabu generalnego Bolívara, 1827 wywołał przeciw niemu rewolucję, do 1830 na wygnaniu w Europie, 1832—37 prezydent Nowej Grenady.

**Santarem**, miasto okręg. w Estremadurze (Portugalia), nad rz. Tejo, na linii kolei: Lizbona—Porto z 10.027 mieszk., 13 kościołami, 12 klasztorami i przemysłem tekstylnym. Nazwa *S.* pochodzi od Santa Irene, która tu poniosła śmierć męczeńską.

**Santarem** Manuel Francisco, hr., polityk portugalski, (1791—1856), zajmował szereg postępków dyplomatycznych, 1827 minister spraw zagranicznych, absolutysta, ustąpił po upadku Miguela i żył odtąd w Paryżu, oddany studjom historycznym.

**Santayana** George, pisarz pln. ameryk., ur. 1863, jego główne dzieło filozoficzne: „*The Life of Reason: or the Phases of Human Progress*“ (1905—06, 5 t.), nadto: „*Sonnets and other Verses*“ (1894), „*Lucifer, a Theological Tragedy*“ (1899), „*Three Philosophical Poets*“ (1910), „*Character and Opinion in the U. S.*“ (1920), „*Platonism and the Spiritual Life*“ (1927).

**Santee**, rzeka w Stanach Zjedn., długa 330 km. Powstaje na przybrzeżnej nizinie w Pld. Karolinie z połączenia Saludy, Broad i Catawby, a uchodzi na pln. od Charleston do Atlantyku.

**Santeramo in Colle**, miasto w prow. Bari (Włochy) z 15.353 mieszk.

**Santerre**, kraina w Pikardji (Francja), w pld.-wsch. części depart. Somme, ze stolicą Péronne.

**Santerre** Antoine Joseph, rewolucjonista franc., (1752—1809), uczestniczył w szturmie na Bastylję 1789 oraz walkach 20. czerwca i 10. sierpnia 1792, jakobin, dowodził gwardją paryską i walczył przeciw Wandejczykom, po upadku Robespierre'a wycofał się z życia publicznego.

**Santi Giovanni**, ob. Rafael.

**Santi Raffaello**, ob. Rafael.

**Santi Lazar**, budowniczy włoski XVI. w.

w Polsce, 1568 r. pracował przy budowie zamku w Niepołomicach, ok. 1585 przy budowie zamku w Łobzowie.

**Santi di Tito**, malarz i architekt włoski, (1536—1603), wybudował we Florencji Palazzo Dardinelli i dekorował freskami w stylu Rafaela kościoły i klasztory. Pracował też w Rzymie.

**Santiago** („Św. Jakób“), 1) prowincja w Chile nad Pacyfikiem między Valparaiso i Aconcagua, oddzielona Andami od Argentyny, 15.260 km<sup>2</sup> z 806.711 mieszk. — 2) dawna nazwa Jamajki.

**Santiago**, 1) (*S. de Chile*), stolica Chile i prow. *S.*, 569 nad poz. morza, pod 33° 27' szer. pld., nad rz. Mapocho, w podłużnej dolinie chilijskiej u stóp Andów z (1926) 574.446 mieszk. Klimat jest ciepły i dość suchy, trzęsienia ziemi są częste. W okolicy wznosi się szereg porfirowych kopiec (do 637 m). Miasto jest wielkim ośrodkiem przemysłu (sukienniczy, maszynowy, skórný i rolniczy) i handlu płodami rolniczymi i górnictwem. Z zakładów naukowych mamy tu uniwersytet państwowy (od 1743) i katolicki (od 1888), instytut pedagogiczny, Muzeum Narodowe, 2 obserwatoria astron., ogród botaniczny i zoologiczny, Biblij. Narodową i i.

Miasto założone w 1541 przez Valdivię, ucierpiało wielokrotnie od trzęsienia ziemi. Zwycięstwo nad Hiszpanami w 1818 pod *S.* utrwaliło niepodległość państwa. — 2) Urzędowa nazwa miejscowości *S. di Compostela*.

**Santiago de Compostela**, miasto okręg. w prow. Coruña (Hiszpanja), na Monte Pedroso (594 m) z 25.870 mieszk. Posiada 46 kościołów, m. i. romańską katedrę (1032—1211), uniwersytet (od 1501), fabr. płótna i dewocjonaljów. Według podania znajduje się w *S.* grób św. Jakóba Starszego apostoła, do którego ściągają liczne pielgrzymki.

**Santiago de Cuba** (Cuba), stolica prow. na Kubie, położona nad piękną zatoką, na pld. wybrzeżu wyspy, u stóp Sierra Maestra ze 142.772 mieszk. i znacznym handlem. *S.* założone zostało w 1514 przez Diego Velásqueza, w 1898 poniosła tu flota hiszpańska ciężką klęskę od Amerykanów, bitwa ta rozstrzygnęła o losach Kuby. W lutym 1932 r. nawiedziło *S.* katastrofalne trzęsienie ziemi.

**Santiago de Guatemala**, ob. Gwatemala.

**Santiago de los Caballeros**, stolica prowincji w republ. Santo Domingo, na zach. krawędzi Vega Real na wyspie Haiti, 71.956 mieszk. Handel tytoniu.

**Santiago del Estero**, stolica prowincji w Argentynie, nad Rio Dulce z 29.500 mieszk. — Prowincja *S.* ma 103.016 km<sup>2</sup> i 360.568 mieszk., obejmuje zaś pld.-zach. część Chaco i pln. pampasy nad rz. Salado i Saladillo. Klimat jest suchy i gorący, uprawa roli możliwa tylko przy sztucznym nawodnieniu. Znaczny jest chów bydła.

**Santiago-Zamora**, prow. w Ekwadorze, ob. Oriente.

**Šantić Alexa**, poeta serbski, (1868—1924), znakomity liryk i dramaturg, uprawiający głównie wtki narodowe i społeczne. Pierwszy zbiór poezyj 1891, wyd. zbior. 1919. Z dramatów:

„Pod maglom“ („We mgle“, 1907) i „Hasanagica“ („Zona Hassana Agi“, 1911) najważniejsze. Tłumaczył poetów niemieckich (1910).

**Santillana** Inigo López de Mendoza, Marqués de, hiszp. uczony i poeta, (1398—1458), wpłynął na rozwój poezji kastylijskiej, pisał utwory częściowo dydaktyczne („Proverbios“ lub „El centiloquio“, „Doctrinal de privados“), częściowo liryczne („Serranillas“ i sonety). „Diálogo de Bias contra Fortuna“ i „Comedieta de Ponza“ mają znaczenie w ubogich początkach rozwoju dramatu hiszp. List do Don Pedra portugalskiego ważny do dziejów dawnej literatury. Wyd. zbior. 1852.

**Santims** (l. mn. santimi i santimu), najmniejsza jednostka rachunkowa i moneta miedziana lotewska = 1/100 lata.

**Sántis** (Alpstein), kredowy łańcuch górski w Alpach Appenzelskich (płn.-wsch. Szwajcarya) ze szczytami: Sántis (2.504 m), Gyrenspitz (2450 m), Altmann (2438 m), Öhrli (2203 m) i i. W górach znajduje się 6 jezior, wiele jaskiń i mały lodowiec Blauschnee.

**Santo Amaro**, miasto w stanie Bahia (Brazylja), 50 km na płn.-zach. od Bahii z 84.930 mieszk., posiada odlewnie żelaza.

**Santo Domingo**, wyspa, ob. Haiti.

**Santo Domingo**, stolica republiki S., leży na pld. wybrzeżu Haiti, przy ujściu rz. Ozamy, a liczy 45.021 mieszk., ma gotycką katedrę (1514—40), w której do 1794 spoczywały zwłoki Kolumba, dalej: uniwersytet (od 1914) i znaczny handel. S. zostało założone w sierpniu 1496 przez Bartł. Kolumba, jako pierwsze w Nowym Świecie, uległo później parokrotnie zniszczeniu przez trzęsienie ziemi, w 1801 zaś zostało zajęte przez Francuzów.

**Santo Domingo** (San D., Republica Dominicana), państwo we wsch. części wyspy Haiti (ob.) z ok. 50.000 km<sup>2</sup> i (1921) 897.405 mieszk., przeważnie mulatów i murzynów (3/10), a zresztą: białych, Syryjczyków i Turków. Religją państwową jest katolicyzm, językiem urzędowym: hiszpański. Szkolnictwo podniosło się ostatnimi czasy. Ludność trudni się głównie rolnictwem (cukier, kakao, kawa, banany) i eksploatacją lasów (szlachetne drzewo). Kolei było w 1922 r. — 240 km. Dozór nad życiem gospodarczym S. sprawują Stany Zjedn. Am. Płn. — Według konstytucji z 1844 państwem rządzi prezydent, wybierany na 6 lat przez naród oraz kongres 24 członków wybieranych na 4 lata. Kraj dzieli się na prowincje: Agua, El Seyho, La Vega, Moca, Santiago i okręgi morskie: Barahona, Monte Christi, Pacificador, Puerto Planta, Samana, San Pedro de Macoris i S.; stolica jest miasto S. Flaga państwa: niebieska, biały krzyż dzieli ją na 4 pola.

Dzieje S. należało po 1697 do Hiszpanji (ob. Haiti), w 1795—1808 została wyspa złączona, przyczem w ujarzmianiu tubylców brali udział legjoniści polscy, wcieleni do wojska francuskiego, pod wodzą gen. Wład. Jabłonowskiego (ob.). Po raz drugi złączono wyspę w jedno państwo w 1822—43, później S. ode-rwało się od Haiti jako osobna republika, wróciło w 1861 na życzenie ludności do Hiszpanji, która jednak musiała zrezygnować z S. już

w 1865. Wskutek ciągłych walk wewnętrznych i przewrotów popadała republika w trudności gospodarcze, a w następstwie tego dostała się pod kuratelę Stanów Zjednoczonych w 1907. W czasie wojny światowej zerwało S. stosunki dyplomatyczne z Niemcami.

**Santo Espiritu**, miasto w prow. Santa Clara na Kubie z 23.572 mieszk. i handlem cukrem.

**Santo Stefano**, włoska wyspa, ob. Ponza.

**Santo (San) Stefano** (dziś Jeszilköj), wieś 10 km na zach. od Konstantynopola, nad morzem Marmara (Turcja europ.), znana z pokoju zawartego tu między Rosją i Turcją 3 marca 1878. Warunki jego (zrzeczenie się niemal wszystkich posiadłości bałkańskich przez Turcję zwłaszcza na rzecz Bułgarji) zmienił zupełnie kongres berliński.

**Santok** (niem. Zantoch), wieś w Brandenburgji (Niemcy), 10 km od Landsberga, nad dolną Wartą z 1.500 mieszk. S., w średniowieczu potężny gród na pograniczu Wielkopolski i Pomorza, odgrywał ważną rolę i stanowił ośrodek ziemi, o której posiadanie toczyły się po 1265 długie spory z przywłasczycielami brandenburskimi. W 1365 dzierżący S. panowie Osten uznają się lennikami Polski, już jednak w 1370 przechodzi S. w ręce niemieckie i mimo zabiegów polskich do macierzy nie wrócił, choć kasztelanowie S. zasiadali w senacie polskim do 1793.

**Santolina L.** (cyprysowe ziele), roślina, należąca do Compositae, silnie wonna krzewinka o filcowanych, łuskowatych liściach, kwiatach żółtych, rośnie w pld.-zach. Europie. S. chamaecyparissus L. z pld. Europy, hodowana po ogrodach. S. maritima L., filc używany na knoty do lamp.

**Santonina** C<sub>15</sub>H<sub>18</sub>O<sub>3</sub>, substancja roślinna, pochodna naftaliny, wchodząca w skład bylicy (ob. Artemisia). Tworzy bezbarwne, bezwonne blaski smaku gorzkiego. W dawkach od 0,03—0,05 gr (zależnie od wieku) używana w lecznictwie jako środek przeciw robakom, w większych dawkach działa trująco.

**Santonowie** (łac. Santoni, Santones), szczep celtycki w Galji akwitańskiej, na prawym brzegu dolnej Garonny (ob.); stolica Mediolanum, zwana później Santoni (Saintes).

**Santorin** (= „Św. Irena, Thira, staroż. Thera), grupa wysp na morzu Egejskim, w pld. Cykladach z ok. 20.000 mieszk. na 31 km<sup>2</sup>. Wyspy są częścią potężnego krateru podmorskiego, który objawiał kilkakrotnie czynność w czasach historycznych, w następstwie czego powstały wyspy: Hiera (dziś Palaea Kaimeni w 197 przed Chr.), Mikra Kaimeni (1570), Nea Kaimeni (1709—11), wyspa św. Jerzego (1866) i Aphroessa, połączona później z Nea Kaimeni. 11 sierpnia 1925 zaczęła się działalność wulkanu na nowo. Największą wyspą jest S. oraz Therasia. Na wyspach udają się doskonałe wina. Główną osadą i portem jest Phera (1200 mieszk.) na zach. wybrzeżu S.

Wyspa zamieszkała w IX. w. przed Chr. przez Dorów należała przejściowo do Związku Ateńskiego, później do Egiptu, Rzymu, Bizancjum, księstwa Naxos i Wenecji, a w 1537—1830 do

Turcji, obecnie zaś do Grecji. W 1896—1902 odkryto ruiny staroż. stolicy: Thery.

**Santos**, miasto w stanie São Paulo (Brazylja), na pñ. wybrzeżu wyspy São Vicente u stóp Monserrate ze 102.589 mieszk. Niezdrowo położone miasto jest wielkim portem (w 1926: 7.700.000 tonn rej. netto) i najważniejszym ośrodkiem handlu kawą. Kolej, zbudowana przez Sierra do Mar łączy S. z São Paulo. Miasto zostało założone ok. 1530.

**Santos-Dumont** Alberto, inżynier brazylij., \* 1873, zbudował pierwszy sterowiec zdolny do użytku, przerzucił się następnie na maszyny do latania cięższe od powietrza. Pierwszy w Europie wzbił się w górę (ob. art. i tabl. Samolot).

**Sanvie**, pñ. przedmieście Le Havre (Francja), 11.439 mieszk.

**Sanz del Río Julián**, filozof hiszp., (1814—1869), w Niemczech (1844—50) stał się zwolennikiem nauki filozofa K. Chr. F. Krausego, założył w Hiszpanji szkołę filozoficzną „Krausistas“, która wywarła wielki wpływ. Napisał: „Sistema de la filosofía, Análisis“ (1860), „El ideal de la humanidad para la vida“ (1860; 2. wyd. 1871), „Análisis del pensamiento racional“ (1877) i i.

**São** (portug.), święty; rodzaj żeński: santa.

**São Antonio**, stolica wyspy Principe.

**São Carlos de Campinas**, brazyjl. miasto, ob. Campinas.

**São Francisco**, ob. Rio São Francisco.

**São Francisco**, żyzna wyspa u wybrzeża stanu Santa Catharina (Brazylja), pod 26° 16' szer. pñ. z 69 km<sup>2</sup>, połączona mostem z lądem. Miasto S. ma 14.386 mieszk. i eksportuje ziemniaki.

**São João d'El Rey**, miasto w pñd. Minas Geraes (Brazylja), w pięknej, górzyszej okolicy, z 42.350 mieszk.

**São Jorge**, wulkaniczna wyspa w Azorach, wysoka do 951 m (Pico da Esperanza), ma 244 km<sup>2</sup> i 17.000 mieszk. Główny port: Vila das Velhas z 1863 mieszk.

**São Jose do Norte**, miasto w stanie Rio Grande do Sul (Brazylja), naprzeciw Rio Grande z 13.617 mieszk. i portem.

**São Leopoldo**, miasto w stanie Rio Grande do Sul (Brazylja), nad Rio dos Sinos, połączone koleją z Porto Alegre, ma 47.500 mieszk. i stanowi ośrodek dużej kolonii niemieckiej.

**São Luis de Parnahyba**, ob. Parnahyba.

**São Luiz** (S. de Maranhão), stolica stanu Maranhão (Brazylja) na wyspie S., oddzielonej rz. Mosquito od lądu i dzielącej zatokę Maranhão na 2 części, ma 52.929 mieszk., znaczny przemysł i handel (duży port).

**São Miguel**, największa wyspa w Azorach, pod 37° 55' szer. pñ. i 25° 28' dłg. zach., ma 777 km<sup>2</sup> i ok. 118.000 mieszk. Wulkaniczna wyspa osiąga w Pico da Vara 1089 m. Stolica: Ponta Delgada.

**São Paulo**, stan w pñd. Brazylji, obok Minas Geraes najważniejszy w państwie, ma 247.239 km<sup>2</sup> i (1926) 5.751.822 mieszk., w tem dużo Niemców, Włochów i kilka tysięcy Polaków.

Pas przybrzeżny (Beira Mar), podobnie jak i liczne przybrzeżne wyspy są żyzne, ogranicza go opadająca stromo ku nizinie nadbrzeżnej

Serra do Mar. Ku zach. opada kraj łagodnie. Zach. granicę stanu tworzy Parana, do niej uchodzą: Rio Grande (tworzy granicę na pñ.), Tieté i Paranapanema z Itavare (na pñd. granicy). Góry są silnie zalesione, natomiast wewnętrzna wyżyna pokrywa step trawiasty. Klimat na wybrzeżu gorący i niezdrowy, we wnętrzu przyjemny (średnia roczna 16°—20°), opadów dużo (1100—1500 mm). Ludność (2/3 białych, zresztą murzyni, Indianie [Gês i Tupi] oraz mieszańcy) trudni się rolnictwem i chowem bydła. Główne porty: Santos, Porto de Iguape i Cananea.

**Stolica S.**, 6 km od Rio Tieté, pod 23° 33' szer. pñd. jest najbardziej nowoczesnym miastem Brazylji. Ma 579.033 mieszk., piękną katedrę, politechnikę, wydział prawa i medycyny, szkołę weterynaryj, ogród botaniczny, 2 muzea, wiele instytucyj naukowych oraz znaczny przemysł (bawełniany, tytoniowy, żelazny, gumowy i i.) i handel. Miasto zostało założone w 1554.

**São Paulo de Loanda**, ob. Loanda.

**São Salvador**, stolica dawnego państwa murzyńskiego Kongo (ob.).

**São Salvador da Bahia**, ob. Bahia.

**São Sebastião**, wyspa u wybrzeża stanu São Paulo, długa 22 km, szer. 8—11 km, wysoka do 1840 m, ma ok. 3000 mieszk. Naprzeciw wyspy leży na lądzie port S. z 5.000 mieszk.

**São Thiago**, jedna z wysp Zielonego Przyłodka.

**São Thome** (Św. Tomasz), portug. wyspa w zatoce Gwinejskiej (Afryka) pod 0° 15' szer. pñ. i 6° 36' dłg. wsch., ma 825 km<sup>2</sup> i 52.150 mieszk. w lwiej części murzynów. Wulkaniczna wyspa jest w środku górzysta (wygasły wulkan Pico de S., 2142 m) i pokryta bujnemi lasami, klimat posiada niezdrowy. Stolica prowincji S., obejmującej oprócz S. także Principe, jest Cidade de S. z 3.187 mieszk. i portem handlowym. Wyspa została odkryta w 1740.

**São Vicente**, jedna z wysp Zielonego Przyłodka.

**São Vicente, Cabo de** (przyłodek św. Wincentego), pñd.-zach. cypel półwyspu Pirenejskiego w Portugalji, pod 37° 3' szer. pñ. i 9° dłg. zach., wysoki 80 m. W 1693 zabrał tu Tourville zgórą 70 okrętów angielskich i holend., a 14 lutego 1797 pobił tu ang. admirał Jarvis dwukrotnie silniejszą flotyllę hiszpańską pod wodzą Cordoby, przyczem odznaczył się Nelson.

**Saona** (franc. Saône), największy prawoboczny dopływ Rodanu we Francji, długi 445 km (żeglowny 375 km), wypływa z Monts Faucilles, przerywa równinę Burgundzką i uchodzi pod Lyonem. Przyjmuje z lewego brzegu: Ognon (185 km), Doubs i Seille (110 km), a z prawego: Tille i Ouche (108 km). Kanały łączą S. z Loarą, Sekwaną, Marną, Mozą, Mozela i Renem.

**Saône**, ob. Saona.

**Saône, Haute**, ob. Haute-Saône.

**Saône-et-Loire**, departament we wsch. Francji, pñd.-zach. część dawnej Burgundji, nad rz. Saoną i Loarą, ma 8.627 km<sup>2</sup> i 549.240 mieszk. Stolica: Mâcon.

**Sap**, grunty o nadmiernym zasobie wilgoci w warstwach głębszych. Tereny silnie sapowate pod naciśnięciem stopy wydają, wskutek wydobywania się baniek gazów, rodzaj syczenia wzgl. sapania, stąd nazwa. Sapowatość pochodzi albo jedynie z nieprzepuszczalności podłoża np. sapowate piaski, albo też z ogólnej nieprzepuszczalności warstwy ornej, podglebia i podłoża. Ziemię sapowate cechuje charakterystyczna roślinność: turzyce, skrzypy, trzcina, sitowie, wełnianka, szczawik, rdest, mchy i babki. Celem poprawienia s. stosuje się drenowanie, silnie zluźniający rodzaj uprawy mechanicznej i nawożenie słomiastym obornikiem. (Por. Meljoracje rolnicze).

**Sapa**, motyka, (ob. Roli uprawa mechaniczna).

**Sapalski** Franciszek, matematyk polski, (1791—1838), od 1816 prof. geometrii na Uniwersytecie Jagiellońskim. Był senatorem Rzplitej Krakowskiej.

**Sapćanin** Milorad Popović, pisarz serbski, (1841—1895), autor eposów („Mnich“, 1887 i i.), dramatów („Bogomili“, 1889 i i.) i opowiadań (wyd. zbior. 1881, 6 t.).

**Sapere aude** (fac.), odważ się być rozumnym; cytat z Horacjusza Epist. I, 2, 40. *Sapere auso*, napis na medalu (1765) na cześć Stanisława Konarskiego.

**Saperzy** (franc. sapeurs), wojska techniczne szkolone do prac na lądzie (umocnienia, budowy i t. p.), w przeciwieństwie do pionierów przeznaczonych do prac przy przeprowadzeniach przez wody. W Polsce nazwa s. oznacza oba rodzaje wojsk oraz oddziały specjalne (s. kolejowi i t. p.) za wyjątkiem wojsk łączności, których szeregowi zwą się pionierami.

**Saphir** Moritz Gottlieb, pisarz niem., (1795—1858), humorysta i feljetonista, bardzo poczytny ale płytki. Ost. wyd. zbior. 1890, 26 t. Liczne wybory. Jeden z jego utworów tłum. Zyg. Kaczkowski (1848).

**Sapiehowie**, jeden z najpotężniejszych rodów magnackich na Litwie. Fundatorem wielkości magnackiej S. był najwybitniejszy w ich rodzinie mąż stanu:

1. Lew S., kancl. w. lit., (1557—1633), wychowany na dworze nieświeskim Mikołaja Radziwiłła, przeszedł na kalwinizm, odbył studia w Lipsku, po powrocie do kraju pracował w kancelarii królewskiej pod okiem Batorego i Zamoyskiego. 1580 i 1582 marszałkował na sejmach, 1584 odbył poselstwo do Moskwy, 1585 otrzymał pieczęć mniejszą litewską, 1586 przeszedł na katolicyzm, co spowodowało oziębienie stosunków z Radziwiłłami. Po wyborze Zygmunta III. został jego wiernym stronnikiem, 1588 został kanclerzem w. lit., zasłużył się około uporządkowania statutu i organizacji sądownictwa na Litwie, brał udział w dwóch komisjach inflanckich (1592 i 1599), w 1596 był posłem królewskim na synod w Brześciu. Doskonały znawca stosunków moskiewskich, marzył o unji politycznej i kościelnej Polski z Moskwą, w 1600 odprawił poselstwo na dwór Borysa Godunowa i zawarł z nim dwudziestoletni rozejm, potem był głównym inicjatorem wyprawy Zygmunta III na Moskwę, pragnąc

przy tej sposobności odzyskać utracone w 1513 gniazda rodowe S., Opaków i Jelnę. 1618 towarzyszył Władysławowi na wyprawie moskiewskiej i brał udział w rokowaniach o rozejm dywiliński, 1623 został wojewodą wileńskim, 1625 hetmanem w. lit.

2. Kazimierz Lew, syn poprz., podkanclerzy lit., (1609—1656), nauki odbył w akad. wileńskiej, w Monachjum, Ingolstadzie i Lowanjum. Celem zapoznania się z sztuką wojenną przebywał w Brukseli i Holandji. 1631 mianowany pisarzem w. ks. lit., 1637 marszałkiem nadw., 1645 podkanclerzem lit. W czasie bezkrólestwa 1648 przyczynił się do bezpieczeństwa na Litwie przed kozakami. Fundator licznych kościołów, właściciel dużej biblioteki, skrzętnie powiększał swą magnacką fortunę.

3. Jan Piotr, starosta uświacki, (1569—1611), kształcił się zamłodu we Włoszech, niepospolity wojownik walczył 1600 na Wołoszczyźnie, w l. 1601—5 w Inflantach, jako rotmistrz prowadził prawe skrzydło pod Kircholmem (1605). Był regalistą w czasie rokoszu Zebrzydowskiego, później w porozumieniu z Zygmuntem III. na czele 1700 wojska zaciągnął się w służbę Samozwańca II. (1608), wedle planów królewskich miał przeciągnąć armję Samozwańca na stronę Zygmunta. Odnaczył się uporczywem, choć nieudałem obleganiem Siergiejewa (Ławra św. Trójcy) 1608—10, stoczył szereg zwycięskich bitew. 1610 został hetmanem Samozwańca i zdaje się, że zamyslał wtedy o tronie carskim dla siebie. Porozumiawszy się w końcu z Żółkiewskim, dopomógł mu do zawarcia ugody pod Moskwą z bojarami (sierpień 1610); ostatecznie wstąpił w służbę królewską i przybył pod Moskwą na pomoc oddziałom polskim, walczącym z wybuchającym powstaniem, gdzie bił się ze zmiennem szczęściem. Umarł na Kremlu. Zostawił pamiętnik z l. 1608—1611 p. t. „Dzieje Marsa krwawego...“ (wyd. A. Hirschberg).

4. Mikołaj, kasztelan wileński, (ok. 1581—1648), wychowany zagranicą, podróżował po Niemczech, Francji, Hiszpanji i Włoszech, 1627 chorąży w. lit. Żarliwy katolik, wykradł cudowny obraz Matki Boskiej gwadelupeńskiej z Rzymu i przewiózł go do Polski, gdzie 1636 złożono go w Kodniu. 1638 wojewoda miński, potem brzesko-lit., 1642 otrzymał kasztelanję wileńską. — Jest bohaterem powieści Kossak-Szczuckiej: „Beatum scelus“.

5. Paweł Jan, syn S. 3., wojewoda witebski i hetman w. lit., (um. 1665), odznaczył się 1633 przy zdobywaniu Smoleńska, jako hetman pod Zborowem, Beresteczkiem i Żwańcem. W czasie najazdu szwedzkiego za Jana Kazimierza należał do nielicznych, którzy nie odstąpili króla, położył wielkie zasługi około wypędzenia nieprzyjaciela z kraju, wspólnie z Czarnieckim pogromił Chowańskiego pod Połonką 1660. W polityce wewnętrznej przywiązany do starodawnego ustroju Rzplitej, zerwał z dworem z powodu projektu elekcji vivente rege i należał w tej sprawie do najgorętszych opozycjonistów.

6. Kazimierz Paweł, syn S. 5., hetman w. lit., (um. 1720), został 1663 podskarbisem nadw. lit., 1671 wojewodą połockim, 1676 starostą żmudzkiem, 1682 otrzymał województwo wileńskie



i buławę połą wielką. Uczestnik wypraw wojennych Jana III., niezmiernie bogaty, dumny i ambitny, zwalczał politykę króla w oparciu o Austrię i Brandenburgję, knuł przeciw niemu spiski, zrywał sejmy, terrorem i korupcją zapewnił swemu rodowi panowanie na Litwie. Głośnym był jego zatarg z biskupem wileńskim Brzostowskim, który obłożył go klątwą (1694), później z magnaterją i szlachtą litewską, która, rozdrażniona do żywego gwałtami i nadużyciami S., zawiązała przeciw nim konfederację i zadała im klęskę w bitwie pod Olkiennikami. Hetman, ugodzony śmiercią syna Michała, którego szlachta zamordowała w więzieniu, uciekł się wraz z swymi stronnikami pod opiekę Karola XII., dzięki którego zwycięstwom odzyskał na pewien czas dla swego rodu przodujące w W. Ks. Litewskim stanowisko. Po restauracji rządów Augusta II. (1709) utracili znów S. urzędy i znaczenie i nigdy nie osiągnęli już dawnej potężnej pozycji.

7. Benedykt, brat S. 6., podskarbi w. lit., (um. 1707), właściwy kierownik polityki swego rodu, podstępny i mściwy, odegrał fatalną rolę w polityce polskiej za Augusta II. Jego zdaje się dziełem było ściągnięcie Karola XII. do Polski, następnie zaś podszywanie mu tak zgubnych pomysłów, jak detronizacja Augusta II. i stosowanie brutalnych represyj wobec jego stronników.

8. Jan, starosta bobrujski, (um. 1730), jako synowiec obu poprzednich odgrywał wybitną rolę polityczno-wojskową w działalności ich rodu, 1708 otrzymał od Leszczyńskiego buławę wielką litewską i wznowił na terenie W. Księstwa dawną samowolę i gnębienie przeciwników, po restauracji Augusta II. spiskował przeciw niemu, dzięki Mienzykowowi, potem Dołgorukim został feldmarszałkiem rosyjskim i generał-gubernatorem petersburskim.

9. Jan Fryderyk, kanclerz w. lit., (1680—1751), po podróżach po Niemczech, Holandji, Anglii i Francji oddał się działalności politycznej, występując na sejmach i sejmikach, 1716 został kasztelanem trockim, 1735 kanclerzem litewskim. Wierny stronnikiem drugiego Sasa i Rosji, nie zaznaczył się niczem w życiu publicznym, należał natomiast do bardziej wykształconych magnatów swojej epoki, zebrał w Kodniu bibliotekę, ogłosił drukiem szereg dzieł, spowodował wydanie wielkiego zbioru mów staropolskich p. t. „Swada polska i łacińska“ (1745—47, 2 t., wyd. Danejkowicz-Ostrowski). Nielustnie natomiast, jak się zdaje, przypisywano mu autorstwo traktatu politycznego p. t. „Domina Palatii Reginae Libertas“, który wyszedł zapewne z pod pióra jezuita Pęskiego.

10. Kazimierz Nestor, generał artylerji litew., (1750—1797), w młodym wieku zyskał od króla wysoki stopień wojskowy i bogate uposażenie, odbył studia w Włoszech i Francji, po powrocie do kraju prowadził życie hulaszcze, należał do opozycji magnackiej przeciw St. Augustowi, odgrywał wybitną rolę w wolnomularstwie. Wybrany posłem na Sejm Czteroletni i marszałkiem konfederacji litewskiej, stał się jednym z przywódców stronnictwa patrijotycznego. Po przystąpieniu króla do Targowicy, za-

łożył protest i wyjechał zagranicę, brał udział w przygotowaniach do insurekcji i walczył w jej szeregach.

11. Aleksander, podróżnik i uczonec, (1773—1812), studjował nauki przyrodnicze, zwłaszcza chemję i starał się przeszczepiać wynalazki zagraniczne na grunt ojczysty. 1802—03 objechał kraje południowo-słowiańskie, które opisał w dziele: „Podróże po krajach słowiańskich przez X. S.“ (1811), pierwszej polskiej pracy etnograficznej o Słowiańszczyźnie pld. Jest nadto autorem szeregu rozpraw naukowych. Pod względem politycznym pozostawał w ścisłych stosunkach z Napoleonem od czasów jego konsulatu, przed wyprawą na Moskwę upatrzony był przezeń jako jeden z głównych działaczy dla zrewoltowania ziem litewsko-ruskich przeciw Rosji, w 1812 był członkiem rządu tymczasowego na Litwie.

12. Leon, pierwszy marszałek krajowy Galicji, (1803—1878), odbył studia prawnicze i ekonomiczne w Paryżu, następnie gospodarował w swych dobrach na Wołyniu, 1825 wstąpił do służby państwowej w Królestwie Kongresowem, pracował w dziedzinie górnictwa pod kierunkiem Lubeckiego, z którym dwukrotnie jeździł w sprawach finansowych Królestwa do Petersburga. Za udział w powstaniu listopadowem ukarany przez rząd rosyjski konfiskatą dóbr, przeniósł się do Galicji, gdzie niebawem wyrósł na jednego z pierwszych pracowników w kierunku gospodarczego i kulturalnego dźwignięcia zaniedbanego kraju. Był inicjatorem Towarzystwa Kredytowego i Towarzystwa Gospodarczego, pionierem budowy kolei żelaznych, w sejmie stanowym domagał się zniesienia pańszczyzny, ulepszenia komunikacji, wprowadzenia języka polskiego w sądownictwie. W 1848 r. brał żywy udział w pracach narodowych i zasiadał w kongresie słowiańskim w Pradze. W 1861 został marszałkiem krajowym Galicji, w ciągu kilkunastoletniej działalności na tem stanowisku (do 1875) zasłużył się jako organizator autonomicznego zarządu kraju, oraz wytrawny kierownik obrad sejmowych. „Wspomnienia“ wraz z wyjątkami z korespondencji wyd. Pałowski (1912).

13. Adam, syn poprz., działacz polityczny, (1828—1903), obdarzony gorącym temperamentem rewolucyjnym, który zjednał mu przydomek „Czerwonego księcia“, założył 1861 we Lwowie czasopismo „Głos“, w którym propagował oparcie się o Austrię na podstawie autonomji, brał udział w ruchu narodowym 1863, po upadku powstania spędził kilka lat na emigracji, w 1876 stanął na czele tajnego rządu narodowego w Galicji, którego zadaniem miało być wywołanie powstania przeciw Rosji w oparciu o Austrię i mocarstwa zachodnie. Brał żywy udział w życiu publicznym Galicji, od 1861 posłował na sejmy, 1875—1900 prezes Galicyjskiego Towarzystwa Gospodarczego, członek austriackiej Izby Panów.

14. Adam, arcybiskup krakowski, ur. 1867, na kapłana wyświęcony w r. 1893, 1912 został księciem biskupem krakowskim, 1925 arcybiskupem. Powołał do życia słynny z czasów wojny światowej Komitet Biskupi, założył „Dom Ka-

tolicki“ w Krakowie, który stanowi ognisko akcji katolickiej na terenie diecezji krakowskiej.

15. Eustachy, polityk pol., ur. 1881, w czasie wojny światowej brał udział w polityce obozu aktywistycznego i opiece nad ludnością w Warszawie, 1919 został posłem polskim w Londynie, 1920/21 piastował tekę spraw zagranicznych, 1928/29 poseł na Sejm z obozu rządowego, jeden z przywódców ruchu monarchistycznego.

**Sapientia** (łac.), „dla rozumnego człowieka wystarczy!“ (nie potrzeba więcej objaśniać), cytat z Plauta („Persa“, IV, 7, 19). Odpowiada polsk.: „Mądrej głowie dość na słowie“.

**Sapienza** (włosk., „mądrość“), nazwa uniwersytetów w Rzymie i Pizie.

**Sapindaceae** (mydleńcowate), rodzina roślin dwuliściennych z rzędu Terebinthales, należą tu przeważnie rośliny drzewiaste, rzadziej liany pnące się wężami. Kwiaty przez uwstecznienie jednopłciowe, ale tak żeńskie jak i męskie na tej samej roślinie, zwykle 4—5-dzielne. Między okółkiem płatków a pręcików utwór dyskusowy. Pręcików dwa razy tyle co płatków korony, lub też dzięki redukcji 6—8, słupek złożony z trzech owocolistków, owocem puszcza, jagoda, niełupka i t. d. Najważniejsze rodzaje: Paullinia, Sapindus, Nephelium.

**Sapindales**, w dawnych systematykach roślin rząd roślin dwuliściennych, który obejmował następujące rodziny: Buxaceae, Empetraceae, Anacardiaceae, Aquifoliaceae, Celastraceae, Hippocrateaceae, Aceraceae, Hippocastanaceae, Sapindaceae i Balsaminaceae, zaliczane obecnie do rzędu Terebinthales.



*Sapindus saponaria*. a. pęd kwitnący, b. przekrój kwiatu męskiego, c. żeńskiego, d. owoc, e. przekrój owocu.

**Sapindus** L. (myłodrzew, mydlane drzewo), rodzaj, należący do Sapindaceae, drzewa lub krzewy o pierzastych liściach, rosną w krajach tropikalnych. *S. saponaria* L. z tropikalnej Ameryki dochodzi 10 m wysokości, miąższ owoców pieni się z wodą, używany do prania zamiast mydła.

**Sapium** P. Br. (smokrzyn), drzewa lub krzewy z rodziny Euphorbiaceae, rosną w krajach tropikalnych. *S. verum* Heml. z Kordyljerów dostarcza kauczuku.

**Sapo** (łac.), mydło.

**Saponaria** L. (mydlanica), rodzaj, należący do Caryophyllaceae, zioła o naprzeciwległych, całobrzegich liściach. *S. officinalis* L. (mlekarzka) dochodzi 1 m wysokości, ma kwiaty czerwono-białe, w Polsce na całym niżu nad brzegami wód oraz w zaroślach, często hodowana jako odmiana pełna w ogrodach. Korzeń dzięki zawartości saponiny używany do prania.

**Saponifikacja** (nowo-łac.), zmydlenie, por. Mydło.

**Saponiny** (z łac., *sapo* = mydło), rozpuszczalne w świetle roślinnym substancje o charakterze glikozydów, zwykle bezpostaciowe. Obficie występują np. w korzeniach *Saponaria officinalis*, *Quillaja saponaria* i t. d. W wodzie rozpuszczalne, dają się z roztworów wysalać, działają na tłuszcze emulgująco. Rozcieńczone kwasy rozkładają s. na saponinę i cukier. W roztworze s. pienią się jak mydło, od najdawniejszych czasów używa się ich do czyszczenia tkanin. Zarówno w stanie stałym, jak w roztworze działają na błony śluzowe oczu i przewody oddechowe silnie drażniąco. Zastrzyknięte do krwi wywołują zatrucie organizmu. Żyły wewnętrznie nie działają za wyjątkiem kilku szkodliwych, zwiększają natomiast wydzielanie śliny, soku żołądkowego, moczu i potu. Niektóre rośliny, zawierające s. znalazły zastosowanie w lecznictwie.

**Saponit** (mydleniec), minerał, gelowaty glino-krzemian magnezu, występujący w nieregularnych skupieniach barwy białej, szarej, żółtawej, zielonawej i czerwonej; znany z Kornwalji i in. m. Angielski s. używany jest do wyrobu angielskiej porcelany.

**Sapor** (Szapur), imię kilku królów perskich z dynastji Sassanidów.

**Sapotaceae** (pigwcowate), rodzina tropikalnych roślin dwuliściennych z rzędu Diospyrales. Należą tu rośliny drzewiaste o małych kwiatach obupłciowych, zwykle 5-cio dzielnymi, pręcików od 2 do wielu okółków, z których zwykle najzewewnętrzniejszy wykształcony jako pręciki. Słupek górny, owocem jagoda. Najważniejsze rodzaje: *Palaequium*, *Mimusops*, *Achras*, *Chrysophyllum*, *Illipe*, *Butyrospermum*, *Argania*.

**Sappho**, ob. Safo.

**Sapporo**, stolica prow. Iszikari (Japonja) i największe miasto wyspy Hokkaido ze 145.065 mieszk., uniwersytetem (od 1918), muzeum oraz przemysłem tekstylnym i rolniczym. Zostało założone w 1869.

**Sapraemia** (greck.), posocznica, ob. Krwi zażalenie.

**Saprogeniczny** (grec.), powodujący gnicie.

**Saprophyta** (grec., roztocze), rośliny żyjące na substancji butwiejącej, rzadziej kwiatowe (p. Humusowe rośliny), częściej bakterje, grzyby, sinice.

**Saprolegnia** Nees ab Es. (roztoczka), grzyb z rodziny Saprolegniaceae, żyje w wodzie na gnijących resztkach roślin i zwierząt. Niektóre gatunki, pasorzytuujące na rybach i ikrze są szkodnikami.

**Saprolegniaceae**, rodzina niższych grzybów, pleśniaków.

**Sapropsamity**, ob. Kaustobiolity.

**Sapropel**, ob. Kaustobiolity.

**Sapudi** (Sapoedi), grupa wysp w Indjach holend., na wsch. od Madury ze 159 km<sup>2</sup> i ok. 50.000 miesz.

**Sapulpa**, miasto w środk. Oklahomie (Stany Zjedn. Am. Płn.) z 13.517 miesz.

**Sapy**, ob. Przykopy.

**Szar Planina** (Szar), pasmo górskie, zbudowane z łupków łyszczykowych, paleozoicznych i wapieni między Prizren i Skoplje (Jugosławia), u źródeł Wardaru, wysokie do 2.350 m (Ljubotrn). Przełęcz Kačanik łączy Macedonię ze Starą Serbią. W zach. części tworzą granicę Albanji i Jugosławji.

**Sara** (hebr. „księżna“), postać biblijna, żona Abrahama i matka Izaaka.

**Sara**, nazwa używana niekiedy dla rz. Saary (franc. la Sarre).

**Sarabaici** (z kopt. „szērē-abēt“), asceci egipsy, żyli bez klauzury, we własnych domostwach.

**Sarabanda**, taniec hiszpański o tempie powolnem, w taktie trójdzielnym, część suity francuskiej, zaczyna się bez odbitki, przedłuża drugą ćwierć taktu zapomocą kropki tak, że akcent wywiera wrażenie synkopy. Wskutek swego poważnego i dostojnego charakteru służyła melodja s. za pieśń, śpiewaną w czasie nabożeństwa.

**Saraceni**, nazwa nadawana w wczesnem średniowieczu Arabom, potem wszystkim wyznawcom Mahometa.

**Sarafan**, ubiór odświętny rosyjskich wieśniaczek.

**Saragossa** (hiszp. Zaragoza), stolica prowincji w Aragonji (Hiszpanja), nad rz. Ebro, przy kolei: Madryt—Barcelona ze 153.681 miesz. Na lewym brzegu Ebra leży przedmieście Arrabal, połączone z miastem 2 mostami. Z budowli zasługują na wymienienie: katedra La Seo (1119—1550), katedra Nuestra Señora del Pilar (1681), kościół San Pablo (1259) i gotycki klasztor Santa Engracia, zburzony częściowo w 1808. Posiada przemysł tkacki, skórny, konfekcyjny, chemiczny i spożywczy oraz znaczny handel. Z instytucyj naukowych mamy tu: Akademię Umiejętności, Akademię Sztuk Pięknych (od 1792) i Towarz. Entomologiczne.

Starożytne to miasto, rzymska Caesaraugusta, zostało zdobyte w 712 przez Arabów, w 1118 przez Alfonsa I aragońskiego. W 1710 pobił tu Filip V Karola III austriackiego. Od 27 czerwca do 14 sierpnia 1808 i od 21 grudnia 1808 do 21 lutego 1809 Jose de Palafox bronił bohatercko miasta przed wojskami Napoleona I i poddał je pod zaszczytnymi warunkami. Przy zdobyciu S. odznaczyli się szczególnie legjoniści polscy, zwłaszcza gen. Józef Chłopiński.

**Sarajewo** (Sarajevo, tur. Bosna Saraj), dawniej stolica Bośni, obecnie okręgu S. w Jugosławji, nad rz. Bosną, 537 m nad poz. morza, położone pięknie w górskiej, ku zach. otwartej kotlinie, ma 57.003 miesz., w tem 18.460 mahometan, 17.922 rzym.-katolików, 8.450 prawosławnych i 4.985 żydów. Dzięki tej mozaice narodowości i kultur wygląda S. bardzo intere-

sująco. Z budowli wymienić trzeba oprócz katedry katol. i wschodniej — 80 meczetów z Careva Dżamia (cesarski meczet) i Begova Dżamia na czele, oraz mauretański ratusz. Oprócz arcybiskupa katol. i metropolity prawosł. rezyduje w S. mahometański Rajs-ül-Ulema. Poza tem posiada miasto muzeum krajowe, znaczny przemysł rękodzielniczy (dywany, wyroby z miedzi, żelaza, stali, drzewa i skóry) i fabryczny (tekstylny). Wpobliżu miasta leży zdrojowisko Ilidze. — Miasto założone w XV. w. przez Turków, od 1832 stolica Bośni, okupowane w 1878 przez Austriaków, było 28 czerwca 1914 widownią zamordowania arcyks. Franciszka Ferdynanda i jego żony przez spiskowców serbskich, co bezpośrednio spowodowało wybuch wojny światowej.

**Sarakolowie** (Sarakolet, Soninke), mieszkańcy murzynów i Berberów z nad Gambji i Nigru; językowo zaliczani do grupy Mandingo.

**Sarangowie** (Sarangai), mieszkańcy Drangiany (ob.).

**Sarańsk**, od 1928 stolica okręgu Mordwińskiego w Środk. Nadwołżańskim obszarze (Rosja), nad rz. Saranką (do Insary), przy kolei: Penza—Niżny Nowogród z 15.224 miesz., przemysłem tytoniowym i handlem.

**Sarapis**, ob. Serapis.

**Sarapul**, miasto okręg. w obwodzie Uralskim (Rosja), nad rz. Kamą (port rzeczny), przy kolei: Kazań—Swierdłowsk z 24.959 miesz. i muzeum.



P. M. Sarasate de Navascués.

**Sarasate de Navascués** Pablo Martín, skrzypek, wirtuoz hiszpański, (1844—1908), święcił niezwykle triumfy niedościgną techniką oraz słodyczą i czarem pięknego tonu. Jako kompozytor zasłynął efektownymi „Tańcami hiszpańskimi“ i rapsodją cygańską.

**Sarasin** (Sarrazin) Jean François, pisarz franc., (1611—1654), świetny autor salonowy, pisał poezje („Le testament de Goulu“) i studia historyczne. Wyd. zbior. 1656, 1824 (proza), 1877 (poezje).

**Sarasin** Fritz, zoolog, antropolog i etnolog szwajc., ur. 1859. Badał Cejlon, Indje, Celebes, N. Kaledonję. Napisał m. in.: „Die Geschichte der Tierwelt von Ceylon“, z kuzynem Paulem „Reisen in Celebes“, „Materialien z. Naturgesch. d. Insel Celebes“.

**Saraswati**, 1. w religji bramańskiej bogini sztuk i wymowy, małżonka Bramy, przedstawiana z księgą lub lutnią w ręce; 2. rzeka w Indjach, według Rigweddy uchodząca za świętą.

**Saratoga Springs**, luksusowe zdrojowisko we wsch. części stanu New York (Ameryka pñ.), na zach. od górnego Hudsonu z 13.884 mieszk. oraz źródłami żelazistymi, siarczanami i jodowemi. 6 km na pñd.-wsch. leży jezioro S. 19 km długie i 3 km szerokie. 17 paźdz. 1777 zmusił tu ameryk. gen. Gates do kapitulacji Anglików pod gen. Burgoyne.

**Saratow**, do 1928 stolica gubernji, obecnie obwodu Dolno-Wołżańskiego (Rosja), nad rz. Wołgą, przy kolei: Moskwa—Astrachań, zbudowane regularnie na terasowatym prawym brzegu rzeki (port rzeczny), ma 211.756 mieszk., znaczny przemysł młynarski i spożywczy oraz żelazny, tytoniowy i drzewny, a wreszcie handel zbożem i naftą. Z zakładów naukowych posiada S. uniwersytet Czernyszewski (od 1922) i komunistyczny, akademię rolniczą i weterynaryj, szereg instytucji naukowych i muzeów. Naprzeciw S. leży miasto Pokrowsk. S. założony w 1592, został zdobyty w 1671 przez Sieniekę Razina, a w 1774 splądrowany przez Pugaczewa.

**Sarawak**, księstwo na pñ.-zach. wybrzeżu Bornea ze 108.800 km<sup>2</sup> i ok. 600.000 mieszk. (Malajowie, Chińczycy, Dajakowie). Nizinne wybrzeża są bagniste lub piaszczyste, wewnątrz zaś kraju górzyste (do 3.000 m). Główne rzeki: Batang Lupar, Rejang, Bintulu i Baram. Klimat naogół zdrowy, choć gorący (32°—20°) i wilgotny (opadów 3—5.000 mm rocznie). Wywozi się kauczuk, benzyne, naftę, sago, pieprz i węgiel. Państwo jest monarchją absolutną, rządzoną przez radzę (Charles Brooke), od 1888 znajduje się pod protektoratem Anglii. Stolica S. (Kuczing), nad rzeką S. ma ok. 25.000 mieszk. i znaczny handel. Inne większe osady: Sibiu i Miri.

**Sarawakit**, minerał, tlenochlorek antymonu, tworzący prawie bezbarwne kryształki o połysku diamentowym, występuje razem z metalicznym antymonem w Sarawaku.

**Sarawszan**, ob. Serawszan.



M. K. Sarbiewski.

**Sarbiewski** (Sarbievius) Maciej Kazimierz, poeta polsko-łaciński, jezuita, (1595—1640), nauczyciel poetyki i retoryki w kolegiach jezuickich i w akademji wileńskiej, gdzie wykładał nadto filozofję i teologję, od r. 1635 kaznodzieja nadworny Władysława IV.; jako poeta uwieńczony przez papieża Urbana VIII., zwany „chrześcijańskim Horacym“, uważany za najwybitniejszego ze wszystkich poetów no-

wołańskich, jedynego którego utwory przedrukowywano zagranicą aż po wiek XIX., dotychczas spotykany w angielskich podręcznikach szkolnych. Naśladowca Horacego i częściowo Pindara, wytworny stylistą, o chłodnym temperamentem, celował w liryce refleksyjnej. Oddzielne wydania poezji od r. 1618, z wydań zbiorowych, których w l. 1625—1892 było 58, najważniejsze: „Lyricorum libri tres“ (1625) i „Lyricorum libri IV“ (1632, z winiętą tytułową według rysunku Rubensa), najpełniejsze: „Poemata omnia“ (1892). Dochowane w rękopisach pisma prozą zawierają m. i. poetykę i traktat o bożkach pogańskich. Poezje tłum. na polski, niem., franc. i angielski. Prawie wszystkie przełożył Kondratowicz, wierniejsze późniejsze przekłady częściowe ks. Włodz. Piątkiewicza, Juliana Ejsmonda („Teśknota do ojczyzny błękitnej“, 1924) i ks. Tad. Karyłowski. Monografia łąc. Langbeina (1753), nowsze studja Windakiewicza (1890) i Sinki (1918).

**Sarbskie jezioro** (niem. Sarbsker See), jezioro na Pomorzu pruskim, na wsch. od jez. Łeba, odwadniane do rz. Łeby, ma 6,8 km<sup>2</sup> i 2,8 m głębokości.

**Sarcee**, plemię Atabasków, osiadłe obecnie w Calgary (Alberta), jako farmerzy, drwale etc.



F. Sarcey.

**Sarcey** Francisque, pisarz franc., (1828—1899), od r. 1859 krytyk teatralny w Paryżu, b. wpływowy, choć nieco ciasny i zacofany. Wybór krytyk p. t. „Quarante ans de théâtre“ (1900—02, 8 t.). Wydał nadto: „Histoire du siège de Paris“ (1871), „Comédiens et comédiennes“ (1878—84), „Souvenirs de jeunesse“ (1884), „Souvenirs d'âge mûr“ (1892) i i.



Sarcina ventriculi. Silnie powiększona kolonja.

**Sarcina**, czworniaki, rodzaj kulistych bakterji, które po podziale nie rozpadają się. Podział odbywa się w trzech płaszczyznach, wskutek czego powstają sześciennie kolonje. S. spotyka się w treści żołądkowej u chorych na rozszerzenie żołądka wskutek zwięzienia odźwiernika.

**Sarcocaulon** DC, rodzaj, należący do Geraniaceae, występuje w pñd. Afryce, ma mięsisty pień, po opadnięciu liści pozostają ogonki liściowe w kształcie kolców. Kora zawiera wonne żywice, po spaleniu wydaje woń kadzidla.



*Sarcocaulon marlothii*. a. ogonki liściowe, zamienione w ciernie.

Łodygi *S. burmanni* Sweet. powleczone warstwą wosku i żywicy używane przez krajowców jako pochodnie. Wosk ten w bulach wielkości pięści, pochodzący z obumarłych roślin znajduje się w większej ilości na wybrzeżach, gdzie go przerabiają na rozmaite przedmioty, np. paciorki.

**Sarcoma**, ob. Mięsak.

**Sarcomatosis** (greck.), rozprzestrzenienie się mięsaka po całym ciele.

**Sarcophaga**, ob. Ścierwica.

**Sarcopsylla**, ob. Pchły.

**Sarcoptes**, ob. Roztocze.

**Sarcorhamphus**, ob. Kondor.

**Sarcosporidia**, pierwotniaki, należące do Sporozoa (ob.).

**Sard**, minerał, brunatna odmiana chalcedonu; w świetle przechodzącym jest krwisto-czerwony.

**Sardanapal**, podług podania medyjsko-perskiego, zachowanego u Ktezjasza, ostatni król państwa asyryjskiego. Gdy namiestnik medyjski Arbakes uderzył na stolicę jego Niniwę, rozkazał spalić się na stosie wraz z swymi kobietami i skarbami. Legendarna postać *S.* posiada rysy poszczególnych postaci historycznych (Sarakos, Sammuges, Asur-dan-apli), imię jego stało się synonimem rozpusty i zniewieściałości. Temat ten został opracowany przez nowszych poetów, najśłynniejszym utworem jest Byrona „Sardanapalus“ (1821).

**Sardegna**, włoska nazwa Sardynji.

**Sardele** (*Engraulis, Anchois*), małe śledziki w soli, bez głowy i wnętrzości; także solone sardynki lub szproty w soli.

**Sardes**, staroż. miasto nad rz. Hermos w Malej Azji, do 546 przed Chr. rezydencja królów lidyjskich, następnie satrapów perskich; rozpoczęte 1912 wykopaliska amerykańskie, podjęto na nowo 1925.

**Sardona**, grupa górską w Alpach Glarnerkich (Szwajcaria), na granicy kantonów: Glarus, Sankt Gallen i Gryzonów, ze szczytem Saurenstock (Piz S., 3.054 m).

**Sardoniczny śmiech** (łac. *sardonicus risus*, greck. *sardoniasis*), kurczowy śmiech, bez przyczyn zewnętrznych. Już Homer używa tego określenia, a ma ono pochodzić od sardyńskiego zioła, którego spożycie nadawało twarzy wyraz śmiechu. W medycynie określenie wyrazu twarzy, jaki spostrzega się w przebiegu tężca (tetanus), ma skutek skurczu mięśni szczękowych.

**Sardonyks**, ob. Onyks.



V. Sardou.

**Sardou Victorien**, franc. pisarz dramatyczny, (1831—1908), od 1877 członek Akademii, zdobył powodzenie sztuką: „Les pattes de mouche“ (1861), następnie napisał liczny szereg sztuk i komedij, silnie uzależnionych od Scribe'a, ale odznaczających się zręczną budową, napięciem akcji, dobrym dialogiem, często też artystycznym pogłębieniem i zwartością. Są to sztuki obyczajowe, np. „Nos intimes“ (1862), „La famille Benoiton“ (1865), „Rabagas“ (1872), „Divorçons“ (1880), „Georgette“ (1885), „Marcelle“ (1895), częściowo dramaty historyczne, jak: „La haine“ (1874), „Théodora“ (1884), „La Tosca“ (1887), „Thermidor“ (1891), „Gismonda“ (1894), „La sorcière“ (1903), „L'affaire de poisons“ (1907). Największym powodzeniem cieszyła się komedia historyczna „Madame Sans-Gêne“ (1893, wspólnie z Emilem Moreau), również jego dramaty („Patrie“ 1869, „Fédora“ 1882) należą do arcydzieł teatru. Wiele utworów *S.* tłumaczono i wystawiano na scenach polskich.

**Sardynja** (włos. *Sardegna*), włoska wyspa na morzu Śródziemnym, oddzielona od Korsyki cieśn. Bonifacio z 24.090 km<sup>2</sup> i 916.192 mieszk. Wyspa jest długa (z płu. na pld.) 271 km, szeroka do 145 km, posiada dobrze rozwinięte wybrzeże zach., a skaliste i słabo rozwinięte wybrzeże wsch. W płicienie *S.* łączą się jeszcze z lądem. Wsch. część wyspy zajmują góry kądłubowe, zbudowane z granitów, łupków kryształ. oraz wapieni jurajskich i kredowych (Gennargentu 1834 m). Poprzeczna zapadlina oddziela je od granitowych gór Gallura (1362 m) na płu.-wsch. Zapadlinowa nizina łącząca zatokę Cagliari i Oristano jest żyzna lecz malaryczna. Oddziela ona góry Iglesias (1234 m) na płu.-zach., obfitujące w rudy ołowiu i cynku, a zbudowane z łupków i wapieni paleozoicznych i mezozoicznych oraz trachitów i bazaltów. Główne rzeki: Tirso (150 km), Coghinias (123 km) i Flumendosa (122 km). Klimat ła-

godny (średnia roczna 15,9<sup>o</sup>—16,6<sup>o</sup>), opadów 610—490 mm rocznie. Wielką plagą jest malarja (w 1925 — 108.811 zachorowań). Szata roślinna — śródziemnomorska, lasy pokrywają 1130 km<sup>2</sup>, duże obszary porasta macchia, role zajmują 10.402 km<sup>2</sup>.

Ludność trudni się w 57,3% rolnictwem (zboża, bób, ziemniaki, cytryny, kasztany, winogrona, oliwki), 21,5% przemysłem i rękodziełami, 3% handlem. Znaczną rolę odgrywa chów bydła (głównie owce i kozy) i górnictwo (ołów, cynk, srebro, żelazo, nikiel, kobalt, węgiel brun.). Wywozi się rudy ołowiu i cynku, sól morską, sery, wino, skóry i bydło. Kolei posiada wyspa 1134 km. Oświata stoi nisko (w 1921: 49% analfabetów), uniwersytety istnieją w Cagliari i Sassari. Kraj dzieli się na prowincje: Cagliari, Sassari i Nuovo, największym miastem jest Cagliari.

Najstarszymi mieszkańcami S. byli Sardowie. Wcześniej założyli tu swą kolonję Caralis (Cagliari) Tyryjczycy, po których przyszli w VI. w. przed Chr. Kartagińczycy. W 238 przed Chr. obsadzili S. Rzymianie, którzy wyzyskali bunt najemników kartagińskich. W 455 zdobyli wyspę Wandalowie, w 534 Bizantyjczycy, od 700 r. datują się najazdy Saracenów z Afryki. Od czasów Grzegorza VII. rościli sobie papież pretensje do zwierzchnictwa nad S. Cesarz Fryderyk I oddał wyspę w lenno Pizie w 1165, papież Bonifacy VII. zaś Jakóbowi II. Aragońskiemu w 1297. W pokoju utrechckim (1713) dostała się S. Austrii, a ta odstąpiła ją za Sycylję domowi sabaudzkiemu w 1720. Odąd tworzyła wyspa wraz z Piemontem i Sabaudją sardynską monarchję (ob.).



Sardynka.

**Sardynka** (*Clupea pilchardus* Walb.), ryba z rodzaju śledzi 15—25 cm długa, podobna do śledzia, grzbiet zielono-błękitny, brzuch srebrny. Żyje na wybrzeżach zach. Europy; tarło od maja do jesieni. Poławiana na wybrz. Anglii i Francji. W handlu solone („sardele“) lub gotowane w oliwie. Francja eksportuje rocznie s. za około 35 milj. złotych. Rosyjskie lub niemieckie s. są to małe śledzie, marynowane w occie z korzeniami. Amerykańskie s. są to menhady w oliwie.

**Sardyńcy**, mieszkańcy Sardynji, są mieszkańcami ludności iberyjskiej, rzymskiej i arabskiej; niscy, krępi, typu ciemnego, zachowali wiele zwyczajów i kultury pierwotnej (m. i. krwawa zemsta). Ubiór męski: kurtki z rozcięciami rękawami, czapki opadające; kobiety: ciemne gorseciki, czepki i fartuszki. Z czasów epoki kamiennej pozostało wiele budowli kamiennych (t. zw. nuragi, ob.).

**Sardynska monarchja, 1720—1861** określenie królestwa, które obejmowało wyspę Sardynję oraz ks. Sabaudzkie, Piemont, Aosta,

Montferrat, Nizzę i Genewę. Ks. sabaudzki Wiktor Amadeusz przybrał 1720 tytuł króla sardyńskiego i zjednoczył główne części składowe monarchji. Następca jego, Karol Emanuel I. rozszerzył swe posiadłości kosztem Habsburgów w wojnie sukcesyjnej austriackiej i zasiadł się około uporządkowania stosunków wewnętrznych. Wiktor Amadeusz III. w pokoju paryskim 1796 musiał odstąpić Francji Sabaudję i Nizzę. 1802 został Piemont oficjalnie złączony z Francją, dopiero po upadku Napoleona nastąpiło odrestaurowanie monarchji. Reakcyjny kierunek rządów Wiktora Emanuela w Turynie spowodował 1821 wybuch rewolucji wojskowej przy udziale późniejszego króla Karola Alberta. Po jej stłumieniu zapanowała znów reakcja kościelna i absolutyzm polityczny. Karol Albert, wstąpiwszy 1831 na tron, wprowadził wiele pożytecznych reform, okazywał w stosunku do Austrii więcej samodzielności, 1848 nadał państwu konstytucję i stanął na czele ruchu narodowego. Pobity przez Radetzky'ego, abdykował 1849 na rzecz swego syna, Wiktora Emanuela II., który zawarł z Austrią pokój i obrócił wszystkie siły w kierunku wewnętrznego wzmocnienia państwa i uczyńnienia zeń ośrodka nadziewi patryjotycznych Włochów. Mimo nacisku Austrii utrzymano rządy konstytucyjne i liberalne, zreorganizowano armję i marynarkę, wyzwolono się z zależności od papieża. Dzięki zręcznej polityce Cavoura (ob.) przystąpiła S. do sojuszu francusko-angielskiego przeciw Rosji i wzięła udział w wojnie krymskiej, zaco została dopuszczona do kongresu paryskiego i mogła poruszyć na niem sprawę włoską. 1857 nastąpiło zerwanie stosunków dyplomatycznych z Austrią, 1858 tajny sojusz z Francją, 1859 rozpoczęła się wojna, która doprowadziła do wyparcia Austriaków z Lombardji i utworzenia królestwa włoskiego, pod dynastją królów sardyńskich. Ob. Włochy.

**Sare** Józef, architekt polski, (1850—1929), jako szef budownictwa przy starostwie krakowskim projektował i wykonał szereg monumentalnych gmachów rządowych w Krakowie, np. gmach Województwa, Collegium medicum, Coll. physicum, kliniki: chirurgiczna, psychiatryczna, okulistyczna, chorób wewn., zakład weterynaryj i bakterjologii, gimnazja: św. Anny, Sobieskiego, szkołę realną i i. Jego zasługą jest skanalizowanie Wisły i Rudawy w obrębie miasta. 1904—14 poseł na Sejm krajowy b. Galicji, 1905—1929 wiceprezydent miasta Krakowa. Na tem stanowisku rozwinął nader owocną działalność; jemu m. i. zawdzięcza Kraków nabycie Lasu Wolskiego i stworzenie „Parku ludowego“.

**Sargasso**, morze, obszar mający 7—8 milj. km<sup>2</sup> na Atlantyku, między 20<sup>o</sup> i 40<sup>o</sup> szer. półn., a 35<sup>o</sup> i 75<sup>o</sup> dług. zach., nazwany tak od występujących tamże gromadnie roślin morskich sargassum (morszczyzny), tworzących szerokie pasy, które jednak nie mogą wstrzymać biegu okrętów. Morze S. ma ciemno-niebieską, czystą wodę o silnej (do 37‰) zawartości soli i wysokiej temperaturze (w zimie 17<sup>o</sup>—23<sup>o</sup>, w lecie

23<sup>0</sup>—27<sup>0</sup>) na powierzchni, co umożliwia występowanie koralii jeszcze u wysp Bermudzkich. Nagromadzenie tak znacznej ilości morskich nastąpiło skutkiem działania prądu zatokowego, którego gałąź pld. opływa S. od strony pln., i prądu płynącego od pln. Afryki ku Wenezueli, który opływa je od pld.

**Sargassum Ag.** (gronorość), brunatnica o plesze zróżnicowanej jakby na pęd, liście, bańki powietrzne i groniaste owocniki (konceptakula). Żyje w morzach cieplejszych na skałach. W zatokach morza Śródziemnego rośnie *S. linifolium* Ag. i *S. hornschurchi* Ag., w zatokach środkowo-amerykańskich *S. bacciferum* Ag., które dociera do morza Sargassowego, (ob. Sargasso morze).

**Sargent** John Singer, malarz pln.-amerykański, (1856—1925), kształcił się w Paryżu u Carolus-Duran'a. Był ulubionym portrecistą londyńskiego towarzystwa. Główne jego dzieła: portret generała Hamiltona, Roosevelta, Ellen Terry jako lady Macbeth, „Carmencita“ i „Dzieci zawiązujące japońskie lampjony w ogrodzie“.

**Sargón** (hebr.; babil.-asyr. Szarrukin), 1. założyciel dynastji w Akkad, obalił Lugalzagziego z Uruk, dotarł w swoich wyprawach zdobywczych aż po m. Śródziemne, rządził około 2637—2582 przed Chr. 2. S. I., książę-kapłan (patesi) asyryjski, ok. 2000 przed Chr. 3. S. II., król Asyrii 722—705, zdobył 722 Samarię i wprowadził Żydów do Mezopotamji i Medji, 717 zdobył Karkemisz, 713 pokonał Ruzasa z Urartu. Przez pokonanie Merodachbaladana II. uzyskał 709 Babilonję. Por. Chorsabad.

**Sari**, stolica prow. Mazenderan (Persja), niedaleko pld. wybrzeży morza Kaspijskiego, z 10.000 miesz. i handlem.

**Sari Ada**, właśc. Szajerówna, znakomita polska współcz. śpiewaczka koloraturowa, występuje z ogromnym powodzeniem na scenach pierwszorzędnych teatrów operowych w Europie i Ameryce.

**Sarikowie**, plemię Turkmenów z nad śred. biegu Amu-Darji.

**Sarine** (niem. Saane), dopływ rz. Aary w Szwajcarii, długi 129 km. Wypływa w kantonie Wallis, a uchodzi powyżej Aarbergu w kantonie Berno.

**Sarissa**, lanca 5 m długości, stanowiąca główne uzbrojenie hoplitów macedońskich.

**Sark**, ang. wyspa w kanale La Manche, 10 km na wsch. od Guernsey z 5 km<sup>2</sup> i 611 miesz.

**Sarkad**, gmina w komitacie Bihar (Węgry) z 10.571 miesz. i cukrownią.

**Sarkazm** (z greck.), ostra ironja, szyderstwo. W starożytności figura retoryczna. Sarkastyczny, kpiący, wyśmiewający złośliwie.

**Sarkoda**, tyle co protoplazma; sarcodina, to samo, co korzenionózki, ob.

**Sarkofag** (właśc. sarkofagos litos, greck. „kameń pochłaniający ciało“, początkowo oznaczenie rodzaju kamienia z pod Assos (łupku ałunowego), który w krótkim czasie miał pochłaniać pochowane w nim ciało, później oznaczenie skrzyni trumiennej z kamienia czy innego materiału (przeważnie kosztownej i bogato zdobionej). S. egipskie, z wapienia, rza-

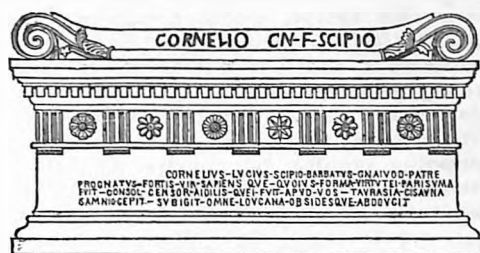

Sarkofag rzymski.

dziej bazaltu lub marmuru, pokrywane były hieroglifami i płaskorzeźbami, często na wieku przedstawiały portret zmarłej osoby. Podobne są sarkofagi fenickie. Znany malowane s. kamienne i gliniane z Krety, oraz malowane gliniane z Klamene; nowsze są greckie drewniane s. z pld. Rosji i Egiptu. Już w dawnych czasach występują u Greków s. kamienne, rozczłonkowane architektonicznie, zdobne płaskorzeźbami i malowidłami; z IV. w. zachowały się wspaniale rzeźbione (ob. Grecka sztuka). Etruskowie również posiadali s. kamienne i gliniane; s. rzymskie rozwinęły się według etruskich i greckich i były bogato rzeźbione, ze scenami mitologicznymi i t. p. (ob. Rzymska sztuka); nowych tematów dostarczyła sztuka wczesnochrześcijańska. Zasadniczy typ s. starożytnego utrzymał się aż do renesansu (ob. też Nagrobek).

**Sarkolemma** (greck.), owłókna mięśniowa, ob. Mięśnie.

**Sarkoplazma** (z greck.), śródkomórkowa substancja komórek mięsnych (międzywłókienkowa, niekurczliwa).

**Sarkozyna** (metyloglikokol), ob. Kreatyna.

**Sarmaci**, ob. Sarmacja.

**Sarmacja** (łac. Sarmatia), u geografów rzymskich nazwa Europy wsch., na wsch. od Wisły i Karpat, zamieszkałej przez Sarmatów (Sauromati), o których istnieniu wiedział już Herodot, a którzy dzielili się według Ptolemeusza na: Estów (od zalewu Wiślanego do zatoki Fińskiej), Wenedów (od Wisły do Donu), Bastarnów (między Wisłą i Karpatami) i Jazygów (na pln. wybrzeżach morza Azowskiego). Zarówno o siedzibach, jak i przynależności etnologicznej tych ludów nie da się obecnie z braku danych nic pewnego powiedzieć. Właściwi Sarmatowie (na dzisiejszej Ukrainie) byli zapewne koczownikami pochodzenia irańskiego, Estowie są zapewne równoznacznymi z późniejszymi ludami bałtyckimi, a Wenedowie ze słowiańskimi. Sarmatowie zajęli obszary zamieszkałe do III. w. przed Chr. przez Scytów.

W czasach Odrodzenia odżyła nazwa S. na oznaczenie Europy wsch., przyczem S. europejską nazywano (ob. Miechowita Maciej) obszary na zach. od Donu, a S. azjatycką obszary na wsch. od tej rzeki. W związku z przyjęciem podówczas, mylnem utożsamianiem Sarmatów ze Słowianami, nazwa ta przetrwała do późniejszych czasów na oznaczenie Polaków i polskości (sarmatyzm), zwłaszcza w literaturze pięknej.

**Sarmackie morze**, morze z czasów formacji sarmackiej (trzeciorzęd) o przypuszczalnej małej zawartości soli; przypuszczenie to powstało wskutek podobieństwa fauny morza sarmackiego z fauną morza Czarnego, które odznacza się małą zawartością soli.

**Sarmatici montes**, łac. nazwa Karpat.

**Sarmaticus oceanus**, łac. nazwa Bałtyku.

**Sarmiento Domingo Faustino**, polityk argentyński, (1811—1888), dziennikarz i nauczyciel, 1861 minister oświecenia, 1868—74 prezydent, ukończył wojnę z Paragwaj, budował szkoły, koleje i telegrafy.

**Sarmizegetuza**, rezydencja królów Dacji, otrzymała w 103 r. nazwę „*Colonia Ulpia Traiana*“ i była stolicą prow. rzymskiej Dacji. Ruiny obok dzisiejszego Várhely w płd.-zach. Siedmiogrodzie.

**Sarna** (*Capreolus capreolus* L.), zwierzę kopytne z rodziny jeleniowatych i rodzaju sarn (C. Gray). Samiec zwany r o g a c z e m lub k o z ł e m, 1,3 m długi, 75 cm wysoki, wagi 20—25 kg, samica zwana r y k ą lub k o z ą, mniejsza, z krótszą głową, bezrożna. Rogi normalne najwyżej 6-ciodzielne, zrzucane z końcem października i w listopadzie. Ubarwienie w lecie czerwono-rdzawe, w zimie szaro-brunatne; brzuch i wewnętrzna strona odnóży jaśniejsza, podbródek biały z czarnym rysunkiem. Tylne krawędzie tylnych ud w zimie białe, t. zw. lustro. Są też odmiany białe, czarne i srebrne. Młode są białe centkowane do pierwszej zmiany sierści. Rozsiedlona w całej Europie, na wschodzie zastępowana przez większe gatunki. Lubi otwarte i krzaczaste tereny, żyje rodzinami. Wieczorem wychodzi na łąki i pola. Ruja od połowy lipca do połowy sierpnia, miot w maju. W jesieni pseudo-ruja, walki samców. Matka wychowuje 2, rzadziej 3 młode.

**Sárnáth**, buddyjskie miejsce kultowe w Indjach, 6 km na płn. od Benares, znane z ciekawych wykopalisk, odkrytych przez Hoey'a i Marshalla. Na miejscu, gdzie według legendy przemawiał po raz pierwszy Budda, odkopano szereg relikwiarzy, kaplic i klasztorów, kolumnę z lwami i 2 posągi Buddy.

**Sarnecka** Jadwiga, kompozytorka polska, zm. 1913, pisała minjatury fortepianowe, interesujące pod względem harmonicznym i pieśni o nastroju melancholijnym.

**Sarnecki** Zygmunt, pol. pisarz dramatyczny, (1837—1922), w utworach jego osiłą fabuły jest przeważnie ponsardowska „gorączka złota”: „Zemsta pani Hrabiny“ (1867), „Febris aurea“, „Dworacy niedoli“ (1876). Charakter najbardziej rodzimy, prócz przerobionych z „Bene nati“ Orzeszkowej „Hardych dusz“ (1895), mają „Uroczę oczy“ (1893), które S. uważał za najlepszy swój utwór sceniczny. Pod wpływem Hauptmanna i symbolistów pisał też baśnie sceniczne, z których najpopularniejsza „Szklana góra“ (1897). — Poza wymienionymi napisał dramaty: „Bezinteresowni“ (1872), „Adam i Maryla“, „Cień“, „Cud dziewica“, „Eviva l'arte“ (1899), „Kalecy“, „Mojana“, „Nad ranem“, „On i ona“, „Półdjabł“, „Ślonecznik“, „Złocienie“, wraz z Wł. Noskowskim libretto do opery Żeleńskiego „Konrad Wallenrod“, a wspólnie

z Bliźnińskim „Lekko duch“; dalej nowele i powieści jak: „Czwarta dusza“ (1914), „Na ruinach“, „Nie twoja“, „Nowele“ (1888), „Owale i profile“ (1884), „Różni ludzie“ (1883), „Sny i wrażenia“ (1904), „Złote serce“, odznaczające się gładkim stylem i rozwiniętą fabułą, „Historję literatury francuskiej“, oraz szereg przekładów współczesnych mu autorów francuskich i dwóch komedij Molière'a.

**Sarnia**, miasto w prow. Ontario (Kanada), nad Saint Clair River z 14.877 mieszk. i handlem.

**Sarnia Skala**, szczyt (1375 m) w paśmie regli zakopiańskich, oddzielający doliny Białego i Strążycką.

**Sarnicki** Stanisław, pol. działacz religijny i pisarz, (ok. 1532—1593), kształcił się w Królewcu, następnie w Genewie pod kierunkiem Kalwina, po powrocie do kraju został senjorem zborów kalwińskich w Małopolsce, zwalczając arjan, pod koniec życia wycofał się z sporów religijnych i oddał literaturze świeckiej. Oprócz pism wyznaniowo-polemicznych wydał: „Descriptio veteris et novae Poloniae“ (1585), „Annales sive de origine et rebus gestis Polonorum et Lithuanorum“ (1587), „Statuta i metryka przywilejów koronnych“ (1594). W rękopisie pozostawił dzieło o sztuce wojennej p. t. „Księgi hetmańskie“.

**Sarno**, miasto w prow. Salerno (Włochy), nad rzeką S. i kolejną: Neapol—Avellino z 19.100 mieszk., katedrą (1625) i źródłami siarczanymi.

**Sarnowa**, miasto w pow. Rawicz (woj. poznańskie), 4,5 km na wsch. od Rawicza, przy kolei: Rawicz—Kobylin z 1547 mieszk. Handel bydłem i ziemiopłodami. Miastem jest S. od 1407.

**Sarny**, powiat, w woj. wołyńskim, na Polesiu wołyńskim, na lewym brzegu Słuczy, 157 m nad poz. morza, przy kolei: Łuniniec—Równe i Kowel—Ostki z 6.614 mieszk. Posiada młyny, garbarnię, eksploatację lasów oraz handel, zwłaszcza drzewem. S. są miastem od niedawna. Powiat S., utworzony w 1919, należał do 1930 do woj. wołyńskiego. Ma on 5.455 km<sup>2</sup> i 131.990 mieszk., w tem 13,9% Polaków.

**Sarojini Naidu**, współczesna poetka hinduska, studjowała w Cambridge w Anglii, największą popularność mają zbiory liryków: „Złoty próg“ i „Złamane skrzydła“ (w jęz. ang.), znane w całym świecie anglosaskim. Zwana „hinduskim słowikiem“, uczenica Gandhiego, po jego uwięzieniu (1930) stanęła na czele hinduskiego ruchu narodowego, dla którego propagandy wygłosiła m. i. w Ameryce przeszło 200 odczytów. Mieszka w Bombaju, gdzie prowadzi wielostronną działalność.

**Sarolta**, żona ks. węgierskiego Gezy, matka św. Stefana, pracowała nad wprowadzeniem do Węgier chrześcijaństwa.

**Saron**, częściowo zabagniona równina w Palestynie, nad wybrzeżem śródziemnomorskim, między Jafą i Karmelem, 60 km długa, 15 km szeroka.

**Sarong**, rodzaj sukni o barwnych wzorach, noszony przez Malajów i Syjamczyków.



**Saronno**, miasto w prow. Varese (Włochy), przy kolei: Medjolan—Como z 13.118 mieszk. Posiada piękny kościół (zaczęty 1498) z freskami i barokową fasadą oraz znaczny przemysł.

**Saroińska zatoka**, ob. Eginecka zatoka.

**Saros** (Xeros), zatoka w płn.-części morza Egejskiego, utworzona przez półwysep Galipoli, głęboka do 580 m.

**Saros**, dawny komitat węgierski na płn. Słowaczyczyźnie.

**Sárospaták**, gmina w komitacie Zemplin (Węgry), nad rz. Bodrogiem, u stóp gór Hedzialja, przy kolei: Miskolcz—Satoraljaiújváros z 10.408 mieszk. i zamkiem Donjon (XI. w.). Biblioteka starego kolegium reformowanego (od 1530) posiada t. zw. bibliję sarospatacką lub królowej Zofji, najobszerniejszy (185 kart pergamin.) choć fragmentaryczny zabytek języka polskiego z połowy XV. w. Jest to tłumaczenie części Starego Testamentu na język polski, dokonane w 1455 przez ks. Jędrzeja z Jaszowic dla czwartej żony Jagielly Zofji. Do S. dostała się ona zapewne za pośrednictwem słynnego pedagoga Amona Comeniusa, który zreorganizował w 1650—54 kolegium.

**Sarothamnus scoparius** (inaczej Cytisus sc., ob. Cytisus) z a r n o w i e c, zimozielony krzew do 3 m wys. Łodyga graniasta, liście drobne, kwiaty duże, żółte. W Europie środk. na gruncie piaszczystym. Używany do wyrobu mioteł i w koszykarstwie.

**Sarpedon**, u Homera syn Zeusa i Laodamji, księżę Licyjczyków, sprzymierzeniec Priama, został zabity przez Patroklosa. O jego trupa rozgorzała walka, aż wreszcie ciało zaniósł Sen i Śmierć do Likji.

**Sarpi** Paolo (F r a P a o l o), historyk włoski, (1552—1623), przeciwnik jezuitów i przywódca opozycji katolickiej, nap. pod pseudonimem Pietro Soavo Polano: „Istoria del concilio Tridentino“ (1619).

**Sarpsborg**, miasto w okręgu Östfold (Norwegja), nad rz. Glommen (wodospad Sarpfoss), przy kolei: Oslo—Göteborg z 12.516 mieszk. i znacznym przemysłem, którego rozwój umożliwia wyzyskanie energii wodnej.

**Sarracenia** L. (k a p t u r n i k), byliny z rodziny Sarraceniaceae, liście mają dzbankowato wydęte, przykryte wieczkiem, znamię tarczowate, przykrywające prawie cały kwiat. Należą do roślin owadożernych. Rosną na wysokich torfowiskach Ameryki płn. w części atlantyckiej. W szklarniach hodowane S. purpurea L. o czerwonych kwiatkach i S. laciniata.

**Sarraceniaceae** (k a p t u r n i k o w a t e), rodzina roślin dwuliściennych z rzędu Polycarpicae. Należą tutaj rośliny zielne o rurkowatych liściach, kwiatkach 5-dzielnym, obupłciowym, występujących pojedynczo lub też w gronach. Owocem puszka. Występują w Ameryce. Najważniejsze rodzaje: Sarracenia, Darlingtonia.

**Sarrail** Maurice, generał franc., (1856—1929), w 1914 dowodził 3. armią na Zachodzie, 1915—17 stał na czele armji w Salonikach i usiłował bezskutecznie sforsować cieśninę, 1918 przeniesiony do rezerwy, 1924 został wysokim komi-

sarzem w Syrii i pozbawił katolików ich uprzywilejowanego stanowiska. Gdy 1925 Druzowie wznieśli powstanie, rozkazał ostrzeliwać Damaszek, za co został odwołany. Napisał: „Mon commandement en Orient, 1916—18“ (1922).

**Sarraut**, 1. Maurice, polityk franc., ur. 1869, dziennikarz, od 1913 senator, 1924 przedstawiciel Francji przy Lidze Narodów, 1926/27 przewodniczący partji radykalnej.

2. Albert, brat poprz., polityk, ur. 1872, dziennikarz w Indo-Chinach, 1914—15 minister Oświecenia, 1920—24 kolonij, 1925—26 poseł w Angorze, 1926 senator, 1926/28 minister spraw wewnętrznych.

**Sarrazin**, 1. Jean François, ob. Sarazin.

2. Gabriel, współcz. pisarz franc., wydał m. i. „La renaissance de la poésie anglaise“ (dzieło uwieńczone przez Akademię) i „Les grands poètes romantiques de la Pologne“ (1906, przekład pol. 1907).

**Sarre** Friedrich, niem. historyk sztuki, \* 1865, dyrektor państwowych muzeów w Berlinie. Wydał szereg dzieł, jak: „Denkmäler persischer Baukunst“ (1900—9), „Iranische Felsreliefs“ (1910), „Die Kunst des alten Persiens“ (1922) i „Die Keramik von Samarra“ (1925).

**Sarre, La**, francuska nazwa Saary.

**Sarre, La** (Territoire de la Sarre), ob. Saary okręg.

**Sarrebourg**, miasto w depart. Mozeli (Francja), nad Saarą, przy kolei: Strassburg—Nancy z 6.485 mieszk. oraz przemysłem maszynowym, żelaznym, ceramicznym, szklanym oraz handlem winem.

**Sarreguemines** (niem. Saargemünd), miasto okręg. w depart. Mozeli (Francja wsch.), przy ujściu rz. Blies do Saary i początku kanału Saarskiego, oraz kolei: Saarbrücken—Strassburg z 13.812 mieszk. Posiada przemysł chemiczny, ceramiczny, tekstylny i metalowy. W 1871—1918 należało S. do Niemiec.

**Sarría**, miasto okręg. w prow. Lugo (Hiszpanja), przy kolei: Coruña—Monforte z 14.243 mieszk.

**Sarrien** Jean Marie Ferdinand, polityk franc., (1840—1915), adwokat, w 1876 deputowany, kilkakrotny minister, 1906 premier, 1908 senator.

**Sarrusofon**, instrument dęty, skonstruowany przez kapelmistrza orkiestr wojskowych w Paryżu, Sarrusa w r. 1863, zbliżony w technice do oboju i fagotu, a w barwie do trąby i puzonu. Paderewski użył go w symfonji „Rok 1863“.

**Sars** Michael, przyrodnik norw., (1805—69), pastor, potem prof. w Krystjanji, zajmował się rozwojem niższych zwierząt i zoogeografią. W „Fauna littoralis Norvegiae“, ustanowił strefy podług głębokości. Przyczynił się do zbadania przemiany generacji.

**Sarthe**, rzeka w płn.-zach. Francji, długa 280 km. Wypływa na wyżynie Le Perche i łączy się pod Angers z Mayenne i Loir w Maine. Spławna na 134 km, od Le Mans.

**Sarthe**, departament w płn.-zach. Francji, utworzony z części Maine i Anjou, ma 6.245 km<sup>2</sup> i 387.482 mieszk. Stolicą jest Le Mans.

**Sarti Giuseppe**, kompozytor włoski, (1729—1802), dyrektor konserwatorium w Wenecji, kapelmistrz w Medjolanie i nadworny dyrygent w Petersburgu, znakomity nauczyciel i kompozytor operowy: „Le gelosie villane“, „Giulio Sabino“, „Le nozze di Dorina“ i i.



Andrea del Sarto.

**Sarto**, 1. Andrea del (właśc. Andrea d'Angelo), malarz włoski, (1486—1531), florentryńczyk, uczeń Piera di Cosimo. W dziełach jego zaznaczają się wpływy Leonarda i Fra Bartolommea, koloryt u S. silniejszy. 1504—1514 malował we Florencji freski w przedsionku kościoła Sant' Annunziata, 1515—1526 cykl z życia ś. Jana Chrzyciela dla tamtejszego bractwa dello Scalzo. Z dzieł sztalugowych wymienić należy: „Zwiastowanie NMP.“ (1512, Pitti), „Disputa della Trinità“, „Madonna delle Arpae“ (1517, Uffizi), dalej główne dzieło okresu dojrzałego: „Madonna del Sacco“ (fresk, ok. 1525) i obrazy: „Wniebowzięcie NMP.“ i „Św. Rodzina“ (1529, Pal. Pitti), wreszcie autoportret (Uffizi). Poza Włochami znajdują się dzieła S. w Wiedniu („Pietà“), Dreźnie („Ofiara Abrahama“, 1519), Paryżu („Charitas“), Berlinie („Madonna ze świętymi“ i portret Lukrecji Fedi), wreszcie w Londynie, Madrycie i Leningradzie.

2. papież, ob. Pius X.

**Sartorius** (musculus s.), ob. Krawiecki mięsień.

**Sartorius von Waltershausen** Wolfgang, geolog niem., (1809—1876), podróżował po Włoszech, Sycylii, Irlandji, Szkocji i (razem z Bunsenem) po Islandji, od r. 1847 prof. w Getyndze, wydał „Atlas des Ätna“ (1848—59), „Geologischer Atlas von Island“ (1853) i in.

**Sartowie**, plemię irańskie, zamieszkałe między jez. Aralskim a płn. Afganistanem. Wzrostu miernego, krótkogłowcy, o silnym zaroście, przypominają nieco Żydów; kulturalnie ulegli silnym wpływom tureckim.

**Sarviz**, prawy dopływ Dunaju w zach. Węgrzech. Wypływa z Lasu Bakońskiego, przepływa moczary Sarret i częściowo skanalizowany uchodzi poniżej Tolny.

**Sarwat Pasza**, polityk egipski, um. 1928, 1922 był premierem, 1926/27 ministrem spraw zagranicznych, towarzyszył 1927 królowi Fuadowi do Londynu.

**Sarysu**, rzeka w gub. Akmolińsk (republ. Kozacka), długa ok. 1.000 km. Wypływa na płn.

od jez. Bałkasz, a uchodzi do jez. Telekultata, dosięgając w czasie wylewów wiosennych Syrdarji.

**Sarzana**, miasto w prow. Spezia (Włochy), nad rz. Magrą, przy kolei: Genua—Piza z 11.236 mieszk. i szeregiem zabytkowych budowli (gotycka katedra marmurowa 1355—1477 i i).

**Sas Berlicz**, ob. Strutyński Juljusz.

**Sasakowie**, szczep malajski z Lomboku, niski, krępy, ciemnoskóry, o włosach welnistych; słyną garncarstwem i tkactwem, wyznają mahometanizm.

**Sasanidzi**, ob. Sassanidzi

**Sasanka**, kwiat, p. Anemone.

**Sasaparylla**, p. Smilax.

**Sasebo**, miasto w prow. Nagasaki (Japonja), na zach. wybrzeżu wyspy Kiusiu z 95.385 mieszk., od 1886 port wojenny.

**Saseno**, skalista wyspa włoska przed wejściem do zatoki Valona na Adryatyku, przy przylądku Linguetta, ma 10 km<sup>2</sup> i jest ufortyfikowana. W 1864—1914 należała do Grecji, w 1914 do Albanji.

**Sasi** (łac. Saxones), plemię germańskie, zamieszkujące ok. 150 po Chr. półwysep Cymbryjski pomiędzy Eidorą, Łabą i Trawą, od końca III. w. rozszerzyli się, wchłaniając inne plemiona, w płn. zachodnich Niemczech, stali się głośnymi jako korsarze. Ok. 450 część S. wraz z Anglami, opanowała Brytanię. W Niemczech rozpadali się S. na szereg szczepów, ustrój społeczny oparty był na podziale na szlachtę, wolnych i poddanych (litów). Karol W. prowadził przeciw S. przeszło trzydziestoletnie walki, mimo częstych powstań pod wodzą Widukinda zmusił ich ostatecznie do uległości i przyjęcia chrześcijaństwa i wcielił do monarchji frankońskiej. Spisano prawo saskie i założono szereg biskupstw. Po upadku potęgi Karolingów powstało rodzime księstwo saskie, które objęło w swych granicach przeważną część plemienia. Władcy jego dostali się w 919 na tron Niemiec. Ks. Henryk Lew rozszerzył w XII. w. granice księstwa przez podboje kosztem Słowiańszczyzny. Po jego wypędzeniu 1180 nastąpiło zniesienie dawnego księstwa: nazwa i godność wraz z drobnym ułamkiem terytorjum przeszła na Bernarda Askańskiego, który władał obszarem około Wittenbergi. Syn jego Albrecht I. (1212—60) zyskał Lauenburg, za jego synów nastąpił podział państwa na Saksonję-Lauenburg i Saksonję Wittenberg. Ta ostatnia otrzymała 1356 godność elektorską, która po wygaśnięciu linii wittenberskiej przeszła 1423 wraz z terytorjum na margrabiów miśnieńskich z rodu Wettynów. Dalsze ob. Saksonja.

**Sasik**, przybrzeżne jezioro w Besarabji, na płn. od ujścia Dunaju z 223 km<sup>2</sup>, połączone z morzem Czarnem. Uchodzą doń: Kogilnik i Sarta. Od S. do Prutu biegnie wał Trajana.

**Saska dynastia w Polsce**, ob. Polska, dzieje.

**Saska Kępa** (pierwotnie Kawcza Kępa), jedna z licznych wysepek, utworzonych przez Wisłę pod Warszawą, naprzeciwko Solca, wcielona w 1916 do Warszawy.

**Saska Kronika**, pierwsza historia powszechna w prozie niemieckiej do 1248, której autorem był Eike von Repgow.

**Saska prowincja** (niem. Provinz Sachsen), pruska prowincja między Saksonją, Turyngją, Hannoverem i Brandenburgją z 25.274 mieszk. i 3.305.277 mieszk. Kilka okręgów S. nad górną Salą (Schleusingen, Thüringer Wald i Ziegenrück) tworzy enklawy w Turyngji, a obszary S. otaczają znów części Turyngji i Brunświku oraz Anhalt.

Płn. S. obejmuje część niziny Niemieckiej, płd. zaś część pogórza i Lasu Turyńskiego, a zach. — Harzu (Brocken 1.142 m). Z kopalni mamy tu dużo węgla brunatnego, a poza tem węgiel kam., sól kam. i potasową (Stassfurt), miedź i liczne solanki. S. leży w dorzeczu Łaby i Wezery.

Ludność niemiecka wyznaje w 89,4% religję protestancką, w 7,6% katolicką. Rolnictwem i leśnictwem trudni się (1925): 32,9%, przemysłem i rzemiosłami 41,4%, handlem i komunikacją 15,2% czynnych zawodowo. Role i ogrody zajmują (1927): 59,8% obszaru, łąki i pastwiska 10,5%, lasy 21,9%. Oprócz uprawy zbóż i ziemniaków, kwitnie uprawa buraków cukrowych (największa w Niemczech), oraz chów bydła, zwłaszcza nierogacizny (1.457.000 sztuk) i gospodarka leśna (Harz i Las Turyński). W 1925 były w S. 84.683 warsztaty przemysłowe i rękodzielnicze, w których pracowało 643.206 ludzi. Na pierwszy plan wysuwa się przemysł chemiczny (1/5 całych Niemiec), żelazny, hutniczy i maszynowy oraz rolniczy i ceramiczny. Główne ośrodki przemysłu: Zeitz, Merseburg, Eisleben, Magdeburg, Halle, Bitterfeld, Querfurt i i. Kolei posiada kraj 3.137 km. Szkolnictwo stoi na wysokim poziomie (w 1926 r. — 2.825 szkół powsz.), uniwersytet istnieje w Halle. Kraj dzieli się na 3 rejencje (Magdeburg, Merseburg i Erfurt), stolicą jest **Magdeburg**.

Wsch. część kraju, mniej więcej po Łabę i Salę, to obszary ongiś słowiańskie. W skład S. weszły przedewszystkiem sekularyzowane posiadłości arcybisk. magdeburckiego, bisk. halberstadzkiego i kwedlinburskiego (Quedlinburg), wcielone w 1648 i 1680 do Brandenburgji. Niemniej ważną część S. tworzy część król. saskiego z bisk. Merseburg, Naumburg i Zeitz, wcielonymi w 1815 do Prus. Poza tem obejmuje S. także znaczną liczbę różnych mniejszych posiadłości duchownych i miast, które w różnych czasach weszły w skład obecnej, zorganizowanej w 1815 prowincji.

**Saska Szwajcarja**, obszar górski w Saksonji i płn. Czechach, po obydwu brzegach głębokiej doliny przełomowej Łaby (Nadłabskie góry Piaskowcowe, niem. Elbsandsteingebirge), od Tetschen-Bodenbach do Pirny, ze szczytami: Hoher Schneeberg (721 m), Rosenberg (616 m) i i. Nazwę S. zjednała górom ich wspañiała rzeźba i malowniczość.

**Saskaczewan** (ang. Saskatchewan), rzeka w Kanadzie, długa 1.760 km. Powstaje z połączenia Płn. i Płd. S., z których pierwszy wypływa w Górach Skalistych, drugi w górach na granicy Kanady i Montany, a uchodzi do

jez. Winnipeg, żeglowna po Edmonton. Zamarza od połowy listopada do połowy kwietnia. Razem z Nelsonem ma 2.800 km i dorzeczcie 1.165.000 km<sup>2</sup>. Jest ważną arterją komunikacyjną.

**Saskaczewan**, prowincja w Kanadzie nad rzeką S., sięgająca do 60° szer. płn., ma 651.876 km<sup>2</sup> i (1926) 821.042 mieszk. Płd. część (Assiniboia) jest żyzną, falistą prerją, płn. zaś jest pokryta lasami. Mimo ostrego klimatu (Prince Albert ma średnią temperaturę stycznia — 22,4°, minimum — 47°) nadaje się dla rolnictwa. Wśród ludności jest 9.000 Polaków i ok. 11.000 Indian (Algonkin, Siuks). Szkolnictwo stoi wysoko, uniwersytet istnieje w Saskatoon. W 1926 uprawiano (pszenica, owies, ziemniaki) 82.630 km<sup>2</sup> obszaru, wysoko stoi również chów bydła. Na płd. znajdują się kopalnie węgla. Kolei ma S. 11.663 km. Krajem zarządza gubernator, 8 ministrów i Izba ustawodawcza z 63 członków, wybieranych na 5 lat. Do parlamentu związkowego wysłała S. 6 senatorów i 21 deputowanych. Stolicą jest Regina.

S. przeszedł w 1763 wraz z Kanadą do Anglii. Początkowo stanowił teren handlu futrami, do 1905 był okręgiem.

**Saskatoon**, miasto w prow. Saskaczewan, nad rz. Saskaczewan z 31.234 mieszk. i uniwersytetem (od 1907).

**Saskie prawo**, zasady prawne, zawarte głównie w „Zwierciadle Saskiem“ i prawie miejskiem magdeburkiem, a także w innych pomnikach prawa prywatnego, obowiązującego do r. 1900 w płd.-wsch. częściach państwa niemieckiego.

**Saskie prawo ludowe** (lex Saxonum), prawo szczepowe saskie, powstałe ok. 800 r., oparte częściowo na prawie rypuarskiem.

**Saskie zwierciadło**, ob. Zwierciadło saskie.

**Sasolin**, minerał, wolny kwas borowy H<sub>3</sub>BO<sub>3</sub>, występujący w trójskośnych skupieniach krystalicznych w okolicach Sasso w Toskanji i na wyspie Volcano.

**Sasów** (Sassów), miasto w pow. Złoczów (woj. tarnopolskie), nad Bugiem, 10 km na płn.-wsch. od Złoczowa z 3.099 mieszk., młynami i kamieniołomami, posiada fabr. papieru, oraz handel zbożem i bydłem. 2 km na wsch. od S. leży nad Bugiem w malowniczej, lesistej okolicy zakład kąpielowy „Zofjówka“ z parkiem. Miasto założył ok. 1615 woj. ruski Jan Daniłowicz herbu Sas. W 1675 złupili S. Tatarzy, a w 1887 zostało miasto zniszczone przez pożar.

**Sassa**, ob. Oreotragus.

**Sassafras** Ness., rodzaj monogatunkowy, należący do Lauraceae. S. officinale Nees, (sassafras) drzewo, dochodzące 15 m wys. rośnie we wsch. części Ameryki płn. Drewno korzenia ma barwę srebrzysto-białą lub jasno-brunatną, lekkie, o grubej korze, ma smak i zapach kopru, zawiera żywice, eteryczny olejek i garbniki. Tubylcy korę żują (pavama). Drewna dawniej używano przeciw syfilisowi, obecnie tylko jako środek moczopędny. Z korzenia Sassafras officinale otrzymuje się olejek eteryczny, barwy czerwonawo-żółtej, uży-

wany do perfumowania mydeł, do tępienia robaćwa i t. d.

**Sassanidzi**, dynastia panująca w Persji w l. 224—651. Opanowanie państwa przez S. oznaczało narodowe odrodzenie Persów i nowy rozkwit staroirańskiej religii Zaratustry.

S. wywodzili swój ród od Sassana, kapłana Anaitis w Istachr (mieście zbudowanym na ruinach Persepolis). Na tron perski wprowadził ich **Ardaszir**, syn Papaka, władca jednego z wielu drobnych państweczek, na jakie się Persja stopniowo rozpadła. W r. 224 pokonał **Ardaszir Artabana IV.**, ostatniego króla partyjskiego z rodu Arsacydów, i przybrał tytuł „króla królów”. Niektórym Arsacydom udało się schronić do Armenji i tu utrzymali się oni przy władzy do 430. Po Partach odziedziczyli S. antagonizm do państwa rzymskiego. Już **Ardaszir I.**, (224—241), zaatakował granice rzymskie, ale natrafił na opór Aleksandra Sewera. Syn jego **Szapur I.**, (241—272), wtargnął do Syrii, ale poniósł klęskę od Gordjana III. Później wznowił wojnę, podbił Armenję, wziął do niewoli 260 pod Edesą ces. Walerjana. Pokonany przez władcę Palmyry, **Odenata**, nie zdołał utrzymać Armenji. Za jego panowania wystąpił w Persji twórca nowej religji, **Mani**. Zaopiekował się nim syn Szapura, **Hormizd I.**, (272—273), ale brat i następca tegoż, **Bahram I.**, (273—276), kazał go stracić. Za **Bahrama II.**, (276—293), cesarz **Karus** dotarł aż pod stolicę Ktesyfon. Po jego nagłej śmierci wojsko rzymskie wycofało się, a **Bahram** zawarł pokój z **Dioklejanem**. **Narses**, (293—302), podbił Armenję. Pokonany przez cezara **Galerjusza**, utracił nie tylko Armenję, ale i płn. Mezopotamję i terytorjum na wsch. od Tygru, które to obszary należały do Persji jeszcze od czasów Partów. Przez 40 lat, (297—337), panował pokój między Persją a Rzymem. Tymczasem do dawnego antagonizmu politycznego dołączyły się przeciwności religijne między perskimi wyznawcami Zaratustry a rzymskimi chrześcijanami. Armenja, szukając oparcia o Rzym, przyjęła chrześcijaństwo. Wojnę rozpoczął 337 **Szapur II.**, (310—379), wnuk **Narsesa**; toczyła się ona przez szereg lat, przerywana atakami plemion nomadów na wsch. granice Persji. Wreszcie Rzym musiał się zgodzić na odstąpienie **Nisibis** i obszarów na wsch. od tego miasta i na pozostawienie Armenji jej własnemu losowi. Ostatecznie **Bahram IV.** ułożył się ok. 388 z **Teodozjuszem W.** Zach. część Armenji przypadła Rzymowi, reszta Persji. S. usunęli 430 ostatnich Arsacydów, ale pozostawili w spokoju chrześcijan armeńskich, przerywając tylko ich związek z Rzymem i Konstantynopolem. Na tej podstawie rozwinął się w Armenji narodowy kościół chrześcijański. Pokój z 422 zagwarantował wolność religijną chrześcijanom w Persji, a wyznawcom Zaratustry w państwie rzymskim. Od wsch. atakowali Persję **Heftalicy**. W walce z nimi zginął **Persos**, (459—484); za swego panowania poparł on naukę **Nestorjusza** wśród chrześcijan perskich. Za **Kawada I.**, (488—531), rozwinęła się religijno-komunistyczna nauka **Mazdaka**. Syn **Kawada**, **Chosroes I.**, (531—579), wy-

tępił mazdakizm, a w walce z cesarstwem bizantyńskim dotarł do morza Czarnego. U niego szukali schronienia filozofowie greccy po zamknięciu akademji platońskiej w Atenach przez **Justynjana 529**. W przymierzu z Turkami, pokonał **Chosroes Heftalitów**, odebrał im **Baktrję** i oparł granice państwa o **Oxus**. W r. 570 pospieszył **Chosroes** z pomocą Arabom z **Jemenu**, atakowanym przez chrześcijańskich **Abisyńczyków**. Nominalna zwierzchność Persji utrzymała się w Jemenie do czasów islamu. Walki z cesarstwem bizantyńskim ponawiały się ustawicznie. **Chosroes II.**, (590—628), dotarł aż do **Chalcedonu**, naprzeciw **Bizancjum**, zdobył 613 **Damaszek**, 614 **Jerozolimę**, a 619 opanował **Egipt**. **Cesarz Heraklusz** dopiero po uśmierzeniu wewnętrznych zaburzeń uderzył 623 na Persję i dotarł aż do stolicy **Dastagerd**, którą zdobył. **Chosroes** zginął z rąk własnych poddanych, państwo poczęło się rozpręgać, a przez tron w paru latach przesunął się szereg władców. Wiekowa a bezużyteczna walka osłabiła Persję i **Bizancjum** i utorowała drogę podbojom arabskim. Zaraz po koronacji ostatniego władcy z rodu S., **Jazdegerda III.**, (632—651), uderzyli na Persję Arabowie. Dwie bitwy pod **Kadisyją**, 637 i **Nehawend**, 641 zadecydowały o upadku Persji. **Jazdegerd** szukał schronienia we wsch. prowincjach, zginął 651. Podbój Persji przez Arabów sprowadził także triumf islamu nad mazdeizmem. Resztki jego wyznawców wywędrowały do **Indyj** i żyją po dziś dzień jako **Parsowie** w **Bombaju**.

**Sassari**, stolica prowincji w płn. części **Sardynji** (Włochy) z 45.859 mieszk., szeregiem zabytkowych budowli (katedra barokowa z 1714, średniowieczne mury miejskie i i.), uniwersytetem (od 1556), 2 muzeami i handlem.

**Sassnitz**, wieś i miejscowość kąpielowa na wyspie **Rugji** (Niemcy), na półwyspie **Jasmundzkim**, przy kolei: **Stralsund—S.** z 3.995 mieszk. Połączenia okrętowe ze **Szczecinem**, **Kopenhagą**, **Bornholmem** i przejazdy pociągów do **Träleborga**.

**Sassoferrato**, miasto w prow. **Ankona** (Włochy), nad rz. **Sentino**, przy kolei: **Urbino—Fabriano** z 13.202 mieszk. Posiada ruiny zamku z XIV w., 2 romańskie kościoły, ratusz z XIV—XVI w. z muzeum i kopalnie siarki. S. jest staroż. **Sentinum**, gdzie Rzymianie pobili w 295 przed Chr. **Samnitów**.

**Sassoferrato**, właśc. **Giovanni Battista Salvi**, malarz włoski, (1605—1685), pozostawał pod wpływem **Rafaela**, **Domenichina** i **Guida Reni**, pracował głównie w Rzymie. Dzieła: **Madonny** i **Święte Rodziny**, trochę słodkawe w wyrazie, znajdują się w galerjach włoskich i licznych zagranicznych.

**Sassoon** **Siegfried**, poeta ang., pochodzenia żydowskiego, ur. 1886, autor pacyfistycznych „**Collected War Poems**“ (1919).

**Sassonow** (**Sazonow**) **Sergej Dimitrjewicz**, dyplomata ros., (1866—1927), po służbie na placówkach zagranicznych został 1909 pierwszym pomocnikiem **Izwolskiego**, 1910—16 ministrem spraw zagranicznych. W czasie wojny był zwolennikiem kooperacji z mocarstwami zachodnimi i wyzyskania sprawy polskiej

przez Rosję dla zwalczania państw centralnych, po przewrocie bolszewickim reprezentował rząd Denikina w Paryżu.

**Satakunta**, kraina w zach. Finlandji, nad zatoką Botnicką z 24.300 km<sup>2</sup> i 450.000 mieszk.

**Satala**, rzymska twierdza graniczna w Armenia Minor; ruiny w dzis. Sadagh, w tureck. wilocie Trapezunt.

**Satang**, moneta syjamska, od 1909 = 1/100 tikała. Bije się monety niklowe wartości 10 i 5 s., oraz brązowe, wartości 1 i 2 s.

**Satanizm**, czyli kult djabła; dawniej przypisywano go templarzom, czarownicom, dziś różnym sektom.

**Satelita** (łac.), towarzysz, w astronomji ob. Księżyce; przenośnie: człowiek zupełnie oddany drugiemu i od niego zależny.

**Saterland**, kraina w zach. Oldenburgji (Niemcy), zamieszkała przez Fryzów.

**Sathas** Konstanty, historyk grec., (1841—1914), autor nowogreckiej bibliografji literackiej (1868), wydawca.

**Sati** (sansk.), nazwa małżonki, dającej się dobrowolnie spalić wraz ze zwłokami swego męża, stąd też i nazwa tego zwyczaju, opartego na wierzeniach animistycznych. Dziś dzięki rządowi angielskim w Indjach prawie zupełnie zanikł.

**Satire Ménippée**, ob. Menippos.

**Satka** (Satkiński Zawod), osada górnicza na Uralu, w okręgu Zlatoust (Rosja), przy kolei: Berdjauz—Bakał z 12.645 mieszk., przemysłem metalurgicznym i kop. magnezytu.

**Satledź** (ang. Sutlej), największa i najdalej na wsch. płynąca rzeka Pendżabu (Indje ang.), długa 1500 km. Wypływa jako Tagetsangpo w Himalajach, przepływa jeziora: Manasarowar i Rakastal, przybiera po krótkim biegu podziemnym nazwę Langezenkamba, płynie następnie równiną ku płn.- i płd.-zach. przyjmując z prawego brzegu dopływ Bias, zwana tu jest także Garą. Traci wiele wody na rzecz kanałów irygacyjnych i pod Mithankot uchodzi do Indusu. Spławna jest przy dużym wodostanie do Firospur.

**Satmar**, nazwa Satu-Mare.

**Sataraljauhely**, stolica komitatu Zemplin (Węgry), nieopodal Bodrogu, u płn. podnóży pasma Preszowsko-Tokajskiego, na granicy Czechosłowacji, przy kolei: Miskolcz—S., ma 21.162 mieszk., przemysł i handel winem.

**Satpura**, lesiste góry w Hindostanie (do 1358 m), na płd. od rz. Narbady.

**Satrapa** (z greck.), namiestnik prowincji w państwie staroperskim. Urząd ten wprowadził Darjusz I. W okresie upadku monarchji wykonywali częstokroć s. władzę nieograniczoną i tyrańską, stąd wyraz s. stał się synonimem rządy bezwzględnej i samowolnej.

**Satsuma**, prowincja w płd. Japonji, sławna z produkcji artystycznej ceramiki, głównie waz, o prostych formach i ciepłym odcieniu, jakby kości słoniowej. Najstarsze wazy S. pochodzą z drugiej połowy XV. wieku. Por. Japońska sztuka.

**Sattel**, przełęcz w Alpach Szwajcarskich, w kantonie Schwyz, między Steinem i Rothen-turm, wys. 935 m.

**Satu-Mare** (węg. Szatmar), miasto okręg. w Siedmiogrodzie (Rumunja), nad rz. Szamosz, przy kolei: Halmei—Oradea z 58.751 mieszk., muzeum, fabr. wagonów, młynami i handlem. S. został założony w XII. w. przez Niemców i połączony w 1712 w jedno miasto (stąd Szatmar-Nemeti).

**Satura** (łac.), ob. Satyra.

**Saturacja** (wysycanie), proces usuwania z soku buraczanego (przy fabrykacji cukru) wapna (wolnego i związanego w cukrzanych) zapomocą wysycania na gorąco bezwodnikiem węglowym, z którym wapno łączy się na nierozpuszczalny węgiel wapniowy. Por. Cukrownictwo.

**Satureja** Rivin. (cząber), roślina wargowa, aromatyczne zioła lub krzewinki o dużych liściach. Rosną na obu półkulach w okolicach cieplejszych, głównie nad morzem Śródziemnym i w Andach. S. hortensis L., 30 cm wys., pochodzi z krajów śródziemnomorskich oraz ze Wschodu, ma liście gruczołowato punktowane, fioletowo-czerwone lub niebiesko-białe, od dawna używana w lecznictwie oraz jako przyprawa kuchenna. S. calamintha Scheele o purpurowych kwiatach ma podobne zastosowanie. W chorobach piersiowych używa się S. alpina L.

**Saturn**, bóg staroitalski, ob. Saturnus.

**Saturn**, druga z rzędu (po Jowisz) pod względem wielkości planeta, otoczona systemem pierścieni i posiadająca 10 księżyców. Pozorna jasność S. zależy przedewszystkiem od położenia pierścienia względem ziemi i waha się od  $-0.18$  do  $+0.89$  wielkości gwiazdowej. Średnica równikowa S. posiada długość 118.000 km, natomiast średnica biegunowa tylko 106.000 km. Obrotu dokoła osi dokonuje planeta w czasie 10 godz. 14,6 min. (na równiku); wraz z szerokością czas ten zmienia się nieco. Odległość S. od słońca waha się między 1506 i 1346 milionów km. Czas obiegu dokoła słońca: 29 lat 167 dni.

System pierścieni S. jest jedynym tego rodzaju zjawiskiem w układzie słonecznym. Odkrycie jego zawdzięczamy Galileuszowi (1610), lecz nie był on pewny co do jego natury. Dopiero Huygens w 1657 rozpoznał, że ma się tu do czynienia z luźno otaczającą planetę pierścieniem, a Cassini w 1675 zauważył, że nie jest on jednolity, lecz składa się z dwu pierścieni współśrodkowych rozdzielonych przerwą (przerwa Cassiniego). Bond i Dawes zauważyli trzeci, położony między pierścieniem wewnętrznym a planetą, względnie ciemny pierścień, który nazwano „pierścieniem krepowym”. Zewnętrzna średnica pierścienia wynosi 277.300 km. Masa całego pierścienia nie przekracza 1/100.000 masy S. Płaszczyzna pierścienia leży prawie w płaszczyźnie równika S. i jest nachylona do ekliptyki pod kątem 28° 5'. Skutkiem tego pierścień przedstawia nam się jako elipsa, której mała oś może wzrosnąć do 9·5". Jeśli jednak S. ustawi się tak, że (przedłużona) płaszczyzna pierścienia przechodzi przez słońce, to ostatnie oświetla tylko cienki jego skraj; pierścień ukazuje się wówczas w kształcie świecącej linii i znika na krótki czas nawet dla najsilniejszych lunet. Zjawisko takie zachodzi



żeniem papieży lub dostojników kościelnych, które, gdy się obróci, przedstawiają pysk zwierzęcia lub oblicze błazna, oraz m. s. z r. 1870 (przeważnie przegrzewowane monety 10-cio i 5-cio centimowe) z Napoleonem III. w piket-  
haubie.

**Sauer** (franc. Sure), lewy dopływ Mozeli, długości 173 km. Wypływa w Ardennach w Belgii, przepływa przez Luksemburg, odgraniczając go od Niemiec.

**Sauer**, 1. August, niem. historyk liter., (1855—1926), jeden z najwybitniejszych uczniów Wilh. Scherera, napisał: „Reden und Aufsätze zur Geschichte d. Literatur in Oesterreich und Deutschland“ (1903), „Literaturgeschichte und Volkstum“ (1908) i i.; wydał m. i. dzieła Grillparzera; od r. 1894 redagował czasopismo historyczno-literackie „Euphorion“.

2. Emil, pianista niemiecki, ur. 1862, uczeń Liszta, nauczyciel konserwatorium wiedeńskiego, napisał kilka efektownych kompozycji fortepianowych.

**Sauerland**, płn. część Nadreńskich gór Łupkowych w płd. Westfalji i Nadrenji, między rz. Sieg, Möhne i Ruhr. Jest to lesista wyżyna, zbudowana z łupków dewońskich i porfirów. Obejmuje góry: Rothaar (843 m), Lenne i Ebbe. W S. leżą ośrodki przemysłowe: Barmen, Elberfeld, Solingen, Remscheid i i.

**Saugor** (Sagar), miasto okręg. w Środk. Prowincjach Indyj ang., nad pięknym jeziorem, z 39.319 mieszk. i świątyniami hinduskimi.

**Saugus**, miasto w stanie Massachusetts (Ameryka płn.), przy kolei: Boston—Lynn z 11.893 mieszk. i fabr. flaneli.

**Sauldre**, prawy dopływ rz. Cher we Francji, długości 166 km. Wypływa na płycie Sancerre (depart. Cher), a uchodzi pod Selles. Kanał S. (47 km) łączy ją z rz. Beuvron (do Loary).

**Saul**, pierwszy król Izraela (ob.), ok. 1030—1010, którego wybrał prorok Samuel. Panowanie jego wypełnione było walkami z Filistynami, Moabitami, Amonitami i in. Popadł w zartarg z Samuelem i zięciem swym Dawidem, którego uważał za zdrajcę kraju. Pokonany przez Filistynów na górach Gilboa, odebrał sobie życie.

**Saul**, Szaul, ob. Paweł Apostoł.

**Sault Sainte Marie**, 2 miasta nad Saint Mary's River i kanałem Soo, w miejscu, gdzie rzeka opuszcza jez. Górne. 1) S. k a n a d y j s k i e (prow. Ontario) ma 21.042 mieszk. i znaczny przemysł, zwłaszcza drzewny. 2) S. w stanie Michigan (Am. płn.), ma 12.096 mieszk., znaczny handel i przemysł (drzewny, chemiczny i papierne).

**Saulx**, prawy dopływ Marny we wsch. Francji, długości 127 km. Wypływa w depart. Haute-Marne, uchodzi pod Vitry-le-François.

**Saumur**, miasto okręg. w depart. Maine-et-Loire (Francja), nad Loarą, przy kolei: Tours—Angers z 15.956 mieszk., 2 kościołami z XII. w., wczesnogotycką katedrą z XIII. w., zamkiem (obecnie muzeum) z XI—XVI. w. i szeregiem starych domów (XV—XVIII. w.). Poza tem posiada S. szkołę kawaleryjską (od 1768), ogród

botaniczny i znaczny przemysł. Miasto było ośrodkiem ruchu hugonockiego, w 1793 odnieśli tu zwycięstwo Wandejezcy.

**Saura**, dolina pustynna (wadi) na płn.-zach. Saharze (Alger), powstaje koło Igli, a kończy się w oazie Tuat.

**Sauret Emile**, skrzypek franc., (1852—1920), nauczyciel gry skrzypcowej w Berlinie i wirtuoz, osiadł w Londynie, napisał kilkanaście cennych kompozycji skrzypcowych, etudy i utwory salonowe. — Żoną jego była sławna pianistka, Teresa Carreño.

**Sauria**, tyle co jaszczurki; w szerszym znaczeniu też duże kopalne gady (Ichthiosauria, Plesiosauria i t. d.) i krokodyle.

**Sauroktonos** (greck., „pogromca jaszczurek“), przydomek Apollina (rzeźba Praksytelesa).

**Sauromatum** Schott. (p a ł c z y c h a), rodzaj, należący do Araceae, o jedynym długoogonkowym liściu, kolba ciemno-purpurowa, występuje w Afryce i Azji. S. venosum Schott, bulwy bez ziemi można doprowadzić w pokoju do kwitnienia.

**Sauropoda**, ob. Dinosauria.

**Sauropsida**, grupa używana w anatomii porównawczej, obejmująca gady i ptaki.



Elasmosaurus.

**Sauropterygia**, rząd wymarłych gadów jaszczurkowatych o skórze nagiej, z długą szyją, krótkim ogonem i kończynami pletwowatemi. Żyły na brzegach mórz. Tu nal. rodziny: Nothosauridae i Placodontidae z triasu, Plesiosauridae od triasu do kredy, n. p. Elasmosaurus.

**Saururæ**, wymarłe ptaki, ob. Ptaki.

**Saussure**, 1. Horace Bénédicte de, fizyk i przyrodnik szwajc., (1740—1799), wynalazca hygrometru, elektrometru i innych fizycznych przyrządów mierniczych.

2. Nicolas Theodor de, przyrodnik szwajc., (1767—1845), prof. mineralogji i geologii w Genewie, napisał: „Recherches chimiques sur la végétation“ (1804).

3. Ferdinand de, językoznawca szwajc., (1857—1913), profesor sanskrytu w Genewie, główne dzieło: „Mémoire sur le système primitif des voyelles dans les langues indo-européennes“ (1879), ponadto napisał „Sur l'emploi du génitif absolu en Sanscrit“ (1880), po śmierci jego wydano „Cours de linguistique générale“ (1922) i i.

**Saussurea** DC. (o p i e r s t k a), roślina, należąca do Compositae, ma kwiaty rurkowe niebieskawe lub czerwone, rośnie w strefie umiarkowanej północnej. S. tridactyla Hook. fil., białe wełnista dochodzi w Tybecie do 5.800 m wys. W Alpach występuje S. pygmaea Spr. i S. alpina DC.

**Saussuryt** (sosiuryt), minerał, produkt przeobrażenia zasadowych plagioklazów wapiennosodowych, tworzy zbite skupienia barwy sza-

rawej aż do zielonawej; często występuje w gabbrach.

**Sauter Ferdinand**, poeta austrj., (1804—1854), typowy „cygan artystyczny“, zdolny liryk, utwory swe drukował po czasopismach, zebrano je dopiero po jego śmierci, nowe wyd. kryt. 1927.

**Sauternes**, wieś w depart. Gironde (Francja), 7 km od Garonny z 717 mieszk. Słynne białe wina Bordeaux.

**Sauve qui peut!** (franc.), „ratuj się kto może!“.

**Savage Richard**, poeta ang., (ok. 1700—1743), autor powieści poetyckiej „The Bastard“ (1728), śmiałych satyr, poematu przyrody „The Wanderer“ (1729) i i. Na tle jego życia awanturniczego pisano dramaty i powieści. Monografia S. Johnsona (1744) zawiera materiał podstawowy, ale niepewny.

**Savannah**, rzeka na granicy Płd. Karoliny i Georgji (Stany Zjedn. Am. Płn.), długa 720 km. Powstaje z połączenia rz. Kiowee i Tugaloo, a uchodzi poniżej miasta S. do Atlantyku. Żeglowna do wodospadów pod Augustą.

**Savannah**, miasto portowe w Georgji (Ameryka płn.), na płd. brzegu rzeki S., 20 km od jej ujścia, zabudowane regularnie i pełne ogrodów („Forest City“) z 99.900 mieszk. (1/3 kolorowych), posiada przemysł młynarski, bawełniany i drzewny, fabr. wagonów, nawozów sztucznych i odlewnie żelaza oraz znaczny handel bawełną, produktami destylacji drzewa i ryżem. Portu bronią forty Jacksona i Pułaskiego. Przy ujściu rzeki S. leży miejscowość kąpielowa Tybee Beach. Miasto założone zostało w 1733. W 1778 zdobyli je Anglicy. W czasie oblężenia S. poległ tu 9 paźd. 1779 Kazimierz Pułaski.

**Savart Félix**, fizyk francuski, (1791—1841), profesor fizyki w Paryżu, wślawił się swemi badaniami z zakresu akustyki.

**Savary**, 1. Jean Marie René, ks. Rovigo, generał franc., (1774—1833), brał udział w wojnach rewolucyjnych, od 1802 kierował tajną policją, przyśpieszył stracenie ks. Enghien, 1808—10 walczył w Hiszpanji, 1810—14 minister policji, w okresie Stu Dni par, więziony przez Anglików na Malcie uciekł 1816, dowodził 1831—33 w Algierji.

2. Félix, astronom i geodeta franc., (1797—1841), prof. politechniki i członek Biura Długości, astronom w obserwatorium paryskim, pierwszy obliczył orbitę gwiazd podwójnych na mocy praw grawitacji.

**Saverne**, miasto w depart. Bas-Rhin w Alzacji (Francja), w Wogezach, nad kanałem Marneńskim, przy kolei: Strassburg—Nancy z 7.916 mieszk., gotyckim kościołem z XV. w. i przemysłem.

**Saverygo maszyna**, jedna z pierwszych maszyn parowych, zbudowana w r. 1698. Por. Parowa maszyna.

**Sawfet Pasza**, Mehemed, polityk turecki, (1815—1883), stał 1856 na czele komisji, która dokonała reorganizacji księstw naddunajskich, 1878 wazyr, potem ambasador w Paryżu, od 1879 pracował w Konstantynopolu nad przygotowaniem reformy wewnętrznej.

**Savigliano**, miasto w prow. Cuneo (Włochy),

nad rz. Maira, przy kolei: Turyn—Cuneo z 17.953 mieszk., 2 zabytkowemi kościołami z XV. w. oraz fabr. wagonów, maszyn i wyrobów jedwabniczych. Między S. a Genolą odnieśli Austrjacy 4—5 listop. 1799 zwycięstwo nad Francuzami.



F. K. Savigny.

**Savigny**, 1. Friedrich Karl v., prawnik niem., (1779—1861), najważniejszy przedstawiciel szkoły historycznej, wywarł wielki wpływ na teorię prawa w XIX. w. Napisał m. i.: „Geschichte des römischen Rechts im Mittelalter“ (1815—31, 6 t., 2 wyd. 1834—51, 7 t.), „System des heutigen römischen Rechts“ (1840—49, 8 t., niedokończone) i „Obligationenrecht“ (1851—53, 2 t., niedok.). Wydawał z Eichornem: „Ztschr. für geschichtliche Rechtswissenschaft“ (1830, 15 t.).

2. Karl Friedrich von, dyplomata pruski, (1814—1875), poseł w Dreźnie, Brukseli i Frankfurcie n. M. Od 1867 w parlamencie, jeden z założycieli centrum katolickiego.

**Savitari**, bóg słońca w mitologii wedyjskiej.

**Savitri**, postać z Mahābhāraty (ob.).

**Savitri**, pseud. Hanny z Elzenbergów Zahorskiej (ob.).

**Savoie**, ob. Savu.

**Savoie**, ob. Sabaudja.

**Savoie**, Haute, ob. Haute-Savoie.

**Savoir** (franc.), wiedza. S-faire, zręczność; umiejętność. S-vivre, umiejętność życia, dobre obejście.

**Savolaks** (fiń. Savo), kraina w płd.-wsch. Finlandji z 38.400 km<sup>2</sup> i 550.000 mieszk. Stolicą jest Kuopio.

**Savoldo Gian Girolamo**, zw. Bresciano, malarz włoski, (ok. 1480—po 1547), wykształcony na dziełach G. Belliniego i Tycjana, działał w Wenecji. Dzieła: „Madonna ukazująca się świętym“ (Medjolan), „Przemienienie Pańskie“ (Florencja, Uffizi), „Boże Narodzenie“ (Turyn), „Wenecjanka“, „Pietà“ (Berlin), „Ś. Magdalena“ (Londyn).

**Savona**, stolica prowincji S. w Ligurji (Włochy), nad zatoką Genueską, przy ujściu rz. Letimbro, przy kolei: Genua—Ventimiglia z 65.925 mieszk. Posiada stary zamek (XVI. w.), katedrę (1604) z marmurową fasadą, kościół z 1498, muzeum, kąpiele morskie oraz znaczny przemysł (zakłady stalowe i walcownia, fabr. szkła, maszyn, majoliki i i.) i handel. Ruch w porcie wyrażał się w 1928 cyfrą 2,100.000 tonn rej.





G. Savonarola.

**Savonarola** Girolamo, reformator włoski, (1452—1498), dominikanin, 1491 przeor klasztoru św. Marka we Florencji, pracował jako pisarz, nauczyciel i kaznodzieja nad podniesieniem moralności i ducha religijnego, zwalczając występki w życiu publicznym i Kościele. Po wypędzeniu Medyceuszów stworzył w 1495 we Florencji republikę teokratyczno-demokratyczną i wywierał decydujący wpływ na rządy i obyczaje, nie zajmując sam żadnego urzędu. Popadłszy w ostry konflikt z papieżem Aleksandrem VI., którego niemoralne życie smagał bezlitośnie, został 1497 ekskomunikowany. Wskutek surowości i nadmiernej ascezy utracił wpływ w mieście, został 1498 uwięziony i po przewlekłym procesie spalony na stosie. Do historii przeszedł S. jako wielki patriota włoski i jeden z prekursorów reformacji.

**Savonnerie**, nazwa dywanów, wyrabianych w Królewskiej Manufakturze w Paryżu, założ. w XVII. w., 1728 przyłączonej do Manufacture des Gobelins.

**Savu** (Savoe), grupa wysp, należąca do rezydentury Timor (Indje holend.) z 597 km<sup>2</sup> i ok. 26.000 mieszk. Główne wyspy: S., Radżuma i Hokki.

**Sawa**, prawy dopływ Dunaju, długi 712 km. Powstaje w Krainie z połączenia 2 rzeczek, płynie ku płd.-wsch. koło Lublany, później na granicy Chorwacji i Sławonii od Bośni i Serbji; przyjmuje Lublanicę, Gurkę, Łonję, Kulpe, Unę, Vrbas, Bosnę i Drinę, a uchodzi pod Belgradem. Żeglowna jest od Sisseku (na 589 km).

**Sawa**, czczony jako święty u Serbów, (1152—1237), syn w. księcia Stefana Nemanja, założyciel klasztoru Hilandra na górze Atos, gdzie było ognisko średniowiecznej literatury kościelnej serbskiej. Organizator serbskiego Kościoła Narod. i od 1219 pierwszy jego arcybiskup.

**Sawa Jan**, pseud. Marji Konopnickiej (ob.).

**Sawa Caliński**, partyzant konfederacji barskiej († 1771), z pochodzenia kozak. Ojciec jego, Sawa Czajłyj, walczył przeciw hajdamakom i został przez nich w czasie koliszczyzny zamordowany. S. wychował się pomiędzy szlachtą, po wybuchu konfederacji barskiej stanął w marcu 1769 jako rotmistrz na czele jednej z konfederacji mazowieckich, następnie został marszałkiem ziemi wyszogrodzkiej. Niedostępnym partyzant, walczył z Moskalami na przestrzeni od Plocka po Tykocin, zapuszczał się pod samą Warszawę, w której zyskał ogromną popularność wśród pospólstwa, docierał również w okolice Kalisza, Sieradza i do Małopolski. Poko-

nany 26. kwietnia 1771 pod Szeńskiem, ranny, dostał się w ręce Moskali; nie chcąc znosić niewoli, zerwał bandażę i przyspieszył przez to śmierć.

**Sawaii**, największa z wysp Samoa, ma 1821 km<sup>2</sup> i ok. 15.000 mieszk. Wyspa jest zbudowana z bazaltów i wulkaniczna (1646 m).

**Sawanny**, stępy w krajach tropikalnych, porośnięte wysoką trawą, różnią się od właściwych stepów tem, że występują na nich także drzewa i krzewy. S. afrykańskie charakteryzują gatunki: Acacia, palmy Borassus i Hyphaene, s. australijskie zaś lasy eukaliptusowe. Drzewa te stoją w znacznych odstępach, między niemi występuje bogata roślinność, zmieniająca się szybko w okresie deszczowym. S. są także campos i llanos Ameryki płd. Świat zwierzęcy podobny do fauny stepów: przeważają roślinozęrne, przystosowane do gryzienia twardych pokarmów (torbacze, gryzonie).

**Sawatch Range**, część wsch. łańcucha gór Skalistych w stanie Colorado, zbudowana ze skał krystalicznych, wysoka do 4.400 m (Mount Elbert). Przez przełęcz: Marshalla i Hagerman biegną koleje.

**Sawczuk** Kajetan, polski pisarz ludowy, zm. 1920, autor „Przeczuć żywota“.

**Sawczyński** Henryk, historyk pol., (1861—1923), ukończył studia historyczne we Lwowie, następnie radca Wydziału Krajowego, położył duże zasługi na polu historycznym, jako główny współpracownik „Bibliografji Historji Polskiej“ red. przez Finkla. Wydał nadto: „Jan Dekert“ (1891), „Sprawa reformy sejmowania za Jana Kazimierza (1658—1661)“ (1893), „Włości rentowe“ (1907).

**Sawah** (Sawah), miejscowość w prow. Kaswin (Persja), 120 km na płd.-zach. od Teheranu z 10.000 mieszk. 50 km na wsch. od S. leży słone jezioro S. (Haus-i-Sułtan) z ok. 150 km<sup>2</sup>.

**Sawery** Roelant, malarz i rytownik niderl., (1576—1639), od 1619 członek gildy św. Łukasza w Utrechcie, malował krajobrazy i zwierzęta.

**Sawicka** Józefa (pseud. O s t o j a), powieściopisarka pol., (1859—1920), wydała: „Szkice i obrazki“ (1886), „Powieści prawdziwe“ (1892), „Nowele“ (1893), „Królowna“ (1894), „Wychowanka“ (1895), „Nad morzem“ (1903, nowele). Nowele jej odznaczają się zwartością budowy, dobrą plastyką opisu i głębokiem współczuciem z ludzką niedolą.

**Sawicki**, 1. Kacper, jezuita, polski pisarz polem., (1552—1620), studia odbył u jezuitów w Rzymie, towarzysz Maryny Mniszchówny jako kaznodzieja przyboczny w jej awanturniczej podróży do Moskwy, gdzie był więziony 3 lata.

2. Ludomir (1884—1928), jeden z najwybitniejszych geografów polskich. Studjował w Wiedniu, oraz w Lozannie pod kierunkiem Lugeona, później zwiedził zach. oraz (pod kierunkiem W. M. Davisa) płd. Europę. Od 1909 w Krakowie, 1910 docent U. J., od razu rozpoczął działalność pionierską w kierunku zapewnienia geografji należnego jej stanowiska i wykształcenia zastępu pracowników naukowych; 1915 profesor Uniw. Jagiell. Mimo ciężkich, wo-



L. Sawicki.

jennych warunków zorganizował Instytut Geograficzny w murach starego arsenału Władysława IV., powołał do życia Koło Geografów U. J., brał udział w organizacji Zakładu Geogr. odrodzonego Uniw. Warszawskiego, a w 1918 był nader czynny przy stworzeniu Pol. Towarzystwa Geogr., redagując od 1922 jego organ „Przegląd Geograficzny”. W niepodległej Polsce starał się o zapewnienie geografji należytego miejsca w szkołach średnich, opracował dla nich szereg znakomitych podręczników, metodykę nauczania geografji oraz doskonałe mapy i atlasy; założył i redagował „Wiadomości Geograficzne” i wydawał we własnej księgarni „Orbis” tomiki „Biblioteki Geograficznej”. Dzięki jego wytrwałości stary arsenał zamienił się w piękne i wspaniale wyposażone pomieszczenie Instytutu Geogr. W 1923 odbył S. wraz z W. Gorczyńskim podróż do Syjamu, wziął w 1925 udział w Międzynar. Kongresie Geogr. w Kairze, zwiedził przy tej sposobności Trypolis, Erytreę i Abisynję. W 1926 zorganizował na specjalnym samochodzie „Orbis” wyprawę naukową wzdłuż wsch. kresów Polski. Dążąc do systematycznej, konsekwentnej rozbudowy polskiej akcji ekspedycyjnej na wzór państw zach. i płu.-europejskich wyruszył w 1927 do Dobruży i Azji Mniejszej zaraz po ukończeniu II Zjazdu Geografów i Etnografów Słowiańskich, który zorganizował świetnie i oryginalnie (objazd całej Polski). W 1928 wybrał się na swoim „Orbisie” w podróż badawczą na Bałkany, w drodze powrotnej rozchorował się śmiertelnie. Z pośród zgórą 130 rozpraw i artykułów naukowych, pisanych we wszystkich ważniejszych językach kulturalnych, wymienić należy: „Szkie Krasu Słowackiego” (Kosmos XXXIII), „Rozmieszczenie ludności w Karpatach Zach.” (1910), „Hydrografja ziem polskich” w Encykl. Akad. Umiej. (1912), „Studja nad Abissynją” (1913), „Krajobrazy lodowcowe Zach. Beskidu” (1913), „Spis map Archiwum Wojennego w Wiedniu odnoszących się do Ziemi Polskich” (1921), „Pułkownika A. bar. Mayera von Heldensfelda zdjęcia topograficzne w Polsce” (1928), „Przyczynki do znajomości jezior naszych Kresów Wsch.” (1929) i przygotowany do druku „Atlas jezior tatrzańskich”. Biografia i bibliografja prac S. w 9-tym tomie „Przeglądu Geograficznego” (1929).

Sawicki-Stella Jan, powstaniec pol., (1831—

1911), w 1863 jako pułkownik organizował oddziały zbrojne w Galicji, potem wyemigrował, został lekarzem, po 1871 pracował we Lwowie. Nap.: „Udział Galicji w powstaniu 1863” (1894, 2 t.), „Moje wspomnienia”.

Sawiczewski, 1. Julian Józef, lekarz pol., (1795—1854). Ogłosił drukiem: „De ferro” (1818), „Positiones selectae ex universa medicina et chirurgia” (1818), „Rozprawa obeymująca historją policyi lekarskiej”.

2. Florjan, lekarz pols., (1796—1876), 1825—51 prof. farmacji i chemji na Uniw. Jag. w Krakowie. Ogłosił wiele prac, w l. 1834—1836 wydawał „Pamiętnik farmaceutyczny krakowski”.

3. Stanisław, malarz pol., \* w 1866, kształcił się w krakowskiej Szkole Szt. Pięknych i w Monachjum. Główne dzieła: „Murzynka”, „Rekonnesans”, „Krajobraz z Francji” i i.

4. Wacław, pol. pisarz dramatyczny, (1876—1896), b. utalentowany, był w utworach swych „Z powrotem”, „Na bezdrożach”, „Amulet” pierwszym w Polsce i jednym z nielicznych naśladowców Sudermanna; wczesna śmierć nie pozwoliła mu ukazać własnego oblicza.

Sawina, ob. Jałowiec.

Sawinkow Borys, rewolucjonista ros., (1877—1925), jeden z przywódców stronnictwa socjalistyczno-rewolucyjnego, zwalczał rząd carski środkami terrorystycznymi, skazany na śmierć, wyemigrował. Po powrocie 1917 główny współpracownik Kiereńskiego, wiceminister wojny, walczył z bolszewikami, schroniwszy się do Warszawy, wydawał dziennik „Za Swobodu”. W 1924 usiłował pojednać się z Sowietami; wróciwszy do Rosji, został aresztowany i napisał dla władz bolszewickich memorjał, w którym wyrażał skruchę za swą uprzednią działalność, uznawał prawowitość rządów sowieckich i wzywał wszystkich Rosjan do podporządkowania się im w imię miłości ojczyzny i dobra klasy włościańskiej i robotniczej. Bolszewicy ogłosili tę „spowiedź S.” drukiem, on sam zmarł w więzieniu.

Sax Adolphe, francuski konstruktor instrumentów muzycznych w Paryżu, (1814—1894), udoskonalił klarnet i wynalazł saxofon (ob. Saxofon).

Saxicola, ptak, ob. Opocznik.

Saxifraga L. (skalnica), zioła o słabo ulistnionej łodyżce, kwiatach białych, należące do rodziny Saxifragaceae, rosną w wysokich górach w strefie arktycznej i północnej umiarkowanej. Na łąkach Europy środk. często spotykana S. granulata L. (s. z i a r e n k o w a t a) o delikatnych, białych kwiatach. S. umbrosa L. z Pirenejów o białych, żółtych lub czerwono-punktowanych kwiatach, często hodowana po ogrodach. S. crassifolia L. o skórzastych liściach i czerwonych kwiatach, hodowana często w ogrodach, liści Kałmcy używają na herbatę (mongolska herbata). S. aizoon Jacq. (s. g r o n k o w a t a) charakteryzuje się wypacaniem węglańu wapnia, częsta na skałach wapiennych.

Saxifragaceae (skalnicowate), rodzina roślin dwuliściennych z rzędu Rosales. Należą tu rośliny zielne i drzewiaste o kwiatach pro-



Saxifraga granulata.

mienistych, rzadziej grzbiecistych, zwykle 5-cio dzielnych, słupek złożony z dwu owocolistków, pręcików tyle co płatków korony lub dwukrotność. Owocem puszka lub jagoda. Najważniejsze rodzaje: Ribes, Hydrangea, Saxifraga, Parnassia, Philadelphus, Chrysosplenium.

**Saxifragales**, w dawnych systematykach rząd roślin dwuliściennych, obejmujący rodziny: Saxifragaceae, Crassulaceae, Pittosporaceae, Podostemonaceae i Hamamelidaceae. W systemie Englera objęty wraz z Rosaceae i Leguminosae w rząd Rosales.

**Saxo** (z przydomkiem *Grammaticus*), historyk duński, (ok. 1150—ok. 1216), sekretarz arcybiskupa Absalona, napisał za jego zachętą „Historia danica“ (najst. wyd. 1514), w której przedstawił dzieje Danii od czasów bajecznych po 1184.

**Say**, 1. Jean Baptiste, ekonomista franc., (1767—1832), propagował idee klasycznej szkoły angielskiej, a w szczególności teorię Adama Smitha we Francji. Główne dzieła: „Traité d'économie politique“ (1803; 3 wyd. 1831—32, 3 t.), „Catéchisme d'économie politique pratique“ (1829, 6 t., 3 wyd. 1852, 2 t.).

2. Léon, ekonomista franc., (1826—1896), długoletni dyrektor kolei północnej, kilkakrotny minister skarbu, nap.: „Turgot“ (1887), „Economie sociale“ (1889), „Les finances de la France sous la 3. république“ (1893—1901, 4 t.) i i.

**Sāyana**, uczoney ind. XIV. w., napisał komentarze do Sanhitā Wedy, najważniejszy z nich do Rigwedy.

**Sayce** Archibald Henry, orientalista i językoznawca ang., ur. 1846, profesor w Oxfordzie, pracował nad pismem klinowym i lingwistyką porównawczą; napisał: „Elementary Assyrian Grammar“ (1875, 3. wyd. 1904), „Fresh Light from the Monuments“ (1884, 7. wyd. 1892),

„Principles of Comparative Philology“ (1874, 3. wyd. 1883) i i.

**Sayous** André, uczoney franc., (1808—1870), napisał: „Études littéraires sur Calvin“ (1839), „Histoire de la littérature française à l'étranger“ (1853, 2 t.) i i.

**Saysse** Tobieczyk, ob. Tobieczyk-Saysse.

**Sazawa** (czes. Sazava), prawy dopływ Wełtawy w Czechach, długi 178 km. Wypływa w pobliżu granicy Moraw, a uchodzi pod Davle.

**Sazonow**, ob. Sassonow.

**Sącz Nowy i Stary**, ob. Nowy i Stary Sącz.

**Sąd** w logice zdanie proste, składające się z podmiotu i orzeczenia. Rozróżnia się s. słowne, zapomocą których wyrażamy znaczenie słowa (np. trójkąt ma trzy boki), s. rzeczyste, zapomocą których łączy się pierwotnie rozdzielone wyobrażenia i pojęcia, a mianowicie: albo wyraża się identyczność (np. platyna jest najcięższym metalem), albo pojęcie podmiotu podporządkowuje się pojęciu orzeczenia, przyczem podporządkowanie może być albo zupełne (s. ogólny, np. wszyscy ludzie są istotami śmiertelnymi), albo częściowe (s. szczegółowe, np. niektóre równoległoboki są figurami równobocznymi). Obok s. kategorycznych (t. zn. zawierających proste stwierdzenie), istnieją s. dyzjunktywne, w których zakres pojęcia podzielony jest na części (np. ciała niebieskie są albo gwiazdami stałymi, albo planetami, albo kometami), alternatywne, w których wybór istnieje tylko między dwiema możliwościami (A jest równe albo B, albo C), hipotetyczne (ob. Hipoteza), które zawierają warunek (np. jeżeli dostatecznie będziemy wodę ogrzewać, to doprowadzimy ją do wrzenia). Zależnie od właściwości podmiotu rozróżniamy s. jednostkowe (podmiot wyraża jeden jedyny konkretny przedmiot), s. szczegółowe (podmiot wyraża pewną ilość podobnych przedmiotów), s. nieokreślone (podmiot jest wyrażony nieosobowo). Wszystkie s. mogą być poza tem twierdzące i przeczące, asertyoryczne, problematyczne, apodyktyczne (ob. Modalność). Wszystkie s. można przekształcać (porówn. Konwersja, Kontrapozycja). S. a priori i a posteriori, ob. A priori; s. analityczne i syntetyczne, ob. Syntetyczne sądy.

**Sąd**, władza powołana do wykonywania pieczy prawnej w państwie. Do sądów należy utrzymywanie porządku prawnego w społeczeństwie przez przeprowadzanie procesów, wydawanie i wykonywanie wyroków. Ponadto wykonują sądy pieczę prawną w dziedzinie spraw niespornych, jak np. prowadzenie rejestrów handlowych, urzędów ksiąg hipotecznych, wykonywanie opieki itd. Wymiar sprawiedliwości w zakresie stosunków prawnoprywatnych należy do s. cywilnych; s. karne orzekają o przestępstwach; s. administracyjne rozstrzygają o uprawnieniach jednostki w dziedzinie prawnopublicznej. S. powszechne nazywamy s., do których należą wszelkie sprawy sporne cywilne oraz sprawy karne, nie podlegające kompetencji s. szczególnych

(powołanych do pieczy prawnej w pewnej wyodrębnionej dziedzinie, jak np. s. pracy) względnie władz lub s. administracyjnych. Podział czynności sądów dokonany jest na zasadzie przepisów o właściwości sądowej (ob.) oraz o toku instancji. Powszechnymi s. I instancji są w Polsce s. okręgowe. S. I instancji nazywamy s., do którego należy pierwsze przeprowadzenie procesu i wydanie wyroku. S. o dwoławałym jest s. II instancji, powołany do ponownego przeprowadzenia procesu i wydania rozstrzygnięcia o środkach prawnych wniesionych przez strony od wyroku I instancji. S. kasacyjnym nazywamy s. III instancji, orzekający o środkach prawnych wniesionych przez strony od wyroku niższego sądu i ograniczający się jedynie do rozstrzygnięcia kwestji zachowania przepisów procesowych przez sąd niższy, a nie wydający wyroku w rzeczy samej. S. rewizyjnym jest sąd III instancji, którego wyroki nie ograniczają się jedynie do kwestji formalno-procesowych, lecz rozstrzygają także i meritum sporu. Polski sąd najwyższy jest s. pośrednim między czystym s. kasacyjnym a rewizyjnym. Szczegóły ob. w t. Polska (Konstytucja [VI], Organizacja sądownictwa, Organizacja administracji [Sądownictwo admin.]).

**Sąd ostateczny**, ob. Ostateczny sąd.

**Sąd polowy**, sąd wojskowy, działający w czasie wojny w obszarze wojennym. Ob. Wojskowe sądownictwo.

**Sąd polubowny** stanowi środek załatwienia spraw spornych z pominięciem zwykłej drogi prawa, a dający tytuł egzekucyjny. Zasady s. p. określają art. 486 nn. polskiego k. o. d. post. cyw. podobnie do obowiązujących dotąd procedur dzielnicowych. S. p. dopuszczalny jest za zgodą stron, uwidocznoną w pisemnym „zapisie na s. p.” dla oznaczonego sporu lub mogącego wyniknąć z danego stosunku prawnego. Dopóki zapis obowiązuje, wykluczony jest proces zwykły. Jeżeli zapis już nie oznacza sędziego (arbitra) lub nie przewiduje innego sposobu, każda strona wybiera po jednym arbitrze, ci superarbitra. Arbitra i superarbitra może mianować w pewnych warunkach sąd państwowy. Wyłączenie sędziów p. możliwe jak w procesie cywilnym. Sędziowie p. mają prawo do wynagrodzenia, oznaczanego w braku zgody przez sąd państwowy; ten orzeka również o wygaśnięciu zapisu (z powodu upływu czasu, zwłoki w orzeczeniu, usunięciu arbitra, braku jedynomyślności lub większości). Tryb postępowania określają strony lub s. p. S. p. prowadzi dowody, jednak o zaprzysiężeniu świadków zwraca się do państwowego, podobnie jak o czynności, których nie może wykonać, np. rekwizycje, środki przymusowe. W braku odmiennego postanowienia zapisu wyrok zapada bezwzględną większością, jeżeli jest tylko dwóch sędziów — jedynomyślnie. Zawierać musi orzeczenie zapisu, stron, przedmiotu, miejsce, datę, nazwiska sędziów, rozstrzygnięcie żądań stron i powody. Wyrok podpisany przez wszystkich sędziów, a w razie odmowy jednego przez większość, doręczają się na piśmie stronom i urzędowi skarbowemu.

Odmiennie postanowienie nieważne. Od wyroku niema odwołania; jest on, zarówno jak ugoda przed s. p., wykonalny egzekucyjnie. Zastępstwo adwokackie niekonieczne. W ciągu miesiąca od doręczenia można skarżyć o uchylenie wyroku, jeżeli: a. zapisu nie było lub był nieważny, b. stronę pozbawiono możliwości obrony, c. nie zachowano przepisów o postępowaniu przed s. p., d. rozstrzygnięcie jest niezrozumiałe, sprzeczne, przekracza granice zapisu, umiata porządkowi publicznemu lub dobrem obyczajom, e. zachodzą ustawowe podstawy skargi o wznowienie. — S. p. bywają przewidywane w testamentach, aktach fundacyjnych i statutach organizacji i osób prawnych. Niekiedy przewiduje je ustawa, np. ust. z 1924 r. o organizacji giełd sąd giełdowy dla sporów między członkami z transakcyj na giełdzie. — Por. Sądy rozjemcze.

**Sąd sejmowy**, ob. Sejmowy sąd.

**Sądny dzień**, święto żyd., ob. Jom Kipur.

**Sądowa medycyna**, zastosowanie zdobyczy wiedzy lekarskiej w sądownictwie i prawodawstwie; obejmuje naukę o przyczynach śmierci gwałtownej (morderstwa, samobójstwa, nieszczęśliwe wypadki i t. d.), obrażeniach ciała (samouszkodzenie, uszkodzenie narządów wewnętrznych wskutek wypadków i ich następstwa, jak zakażenie, kalectwo), otruciach, dzieciobójstwie (rozstrzygnięcie, czy dziecię urodziło się żywe, czy było zdolne do życia, czy zaniebano pomocy koniecznej i t. d.). Dalszym, bardzo ważnym działem m. s. jest psychjatrja sądowa (orzeczenia, czy sprawca czynu karygodnego był poczytalny, orzecz. o jego władzach umysłowych: matolectwo, upośledzenie inteligencji i t. d.). Innym działem m. s. są sprawy, wchodzące w zakres seksuologii (dochodzenie ojcostwa, macierzyństwa, zgwałcenia, shańbienia i t. d.).

**Sądowa psychjatrja**, ob. Sądowa medycyna.

**Sądowa psychologia**, ob. Kryminalna psychologia.

**Sądowa Wisznia**, miasto w pow. Mościska (woj. lwowskie), nad rz. Wisznia, przy kolei: Lwów—Przemyśl z 4.289 mieszk. Znajduje się tu państw. stadnina ogierów, tartak parowy, fabr. surogatów kawy, posadzek i likierów. Miastem jest S. od 1368, odbywały się tu przed 1772 sejmiki woj. ruskiego.

**Sądowa władza**, dziedzina władzy zwierzchniczej, dotycząca opieki prawnej. Według nowoczesnych poglądów przysługuje ona tylko państwu. Por. Sąd, Sądownictwo duchowne.

**Sądowa właściwość** (łac. forum), władza sądzienia, przysługująca danemu sądowi w odniesieniu do danej sprawy. A. W procesie cywilnym właściwość miejscowa sądu dzieli je na trzy rodzaje: 1. sądy ogólnie właściwe, t. zn. przede wszystkim sąd pierwszej instancji, w którego okręgu pozwany ma miejsce stałego zamieszkania; 2. sądy przemienne, t. zn. sąd, który obok lub, w pewnych nawet wypadkach, w miejsce sądu ogólnie właściwego jest powołany do orzekania o danym sporze, jeśli powód woli wnieść swą skargę do danego sądu przemiennego, zamiast do sądu powszechnego dla pozwanego (t. zw. sąd alternatywny);

3. sądy wyłącznie właściwe (np. sąd miejsca położenia nieruchomości). B. Właściwość rzeczowa sądom rozgraniczona jest w procesie cywilnym według wartości sporu (*ratione valoris*), szczególnego charakteru sporu (*ratione materiae*) wzgl. konieczności szybkiego rozstrzygnięcia. Sądem ogólnie właściwym dla każdej sprawy podległej jurysdykcji sądów polskich jest sąd okręgowy, albowiem rozpoznaje on wszelkie sprawy, nie należące do właściwości rzeczowej innych sądów.

W procesie karnym właściwym miejscowo jest przede wszystkim sąd, w którego okręgu popełniono przestępstwo. Jeśli zaś nie można ustalić początkowo miejsca popełnienia przestępstwa, wówczas właściwym jest sąd, w którego okręgu przestępstwo wyszło na jaw, ujęto osobę podejrzaną, wzgl. w którego okręgu osoba ta mieszka. Właściwość rzeczowa sądów w sprawach karnych jest uregulowana szczegółowymi przepisami, przyczem podobnie jak i w procesie cywilnym sąd okręgowy jest rzeczowo właściwym dla wszelkich spraw karnych, nie należących do właściwości innych sądów.

**Sądowe ferje**, okres, w którym sądy prowadzą jedynie szczególnie pilne lub ważne kategorie spraw cywilnych. W procesach karnych s. f. nie istnieją. Według art. 184 do 188 kodeksu polskiego postępowania ferje trwają od dnia 1 lipca do dnia 31 sierpnia każdego roku. W tym okresie sądy rozpoznają jedynie sprawy ferjalne, a to sprawy, w których wartość przedmiotu sporu nie przekracza 300 zł., sprawy z postępowania nakazowego, ze stosunku pracy, o alimenty, o ochronę posiadania, o wydanie lub odebranie przedmiotu najmu, w innych zaś sprawach o ile chodzi o zabezpieczenie powództwa lub dowodów. Poza tem sąd może każdą sprawę uznać za ferjalną na wniosek jednej ze stron.

**Sądowe koszty**, należności opłacane przez strony za działalność państwa, jako władzy sądowniczej. S. k. uiszczą się zazwyczaj w postaci stempli lub znaczków sądowych. W Polsce dotychczas (1932) przepisów dotyczących s. k. nie zunifikowano.

**Sądownictwo**, ob. art. Sąd i n., Sądy i n., Sądowy (a, e)... i t. d.

**Sądownictwo administracyjne** w Polsce, ob. t. Polska, str. 53.

**Sądownictwo duchowne**, jurysdykcja, wykonywana przez władze kościelne. Kościół rzymsko-katolicki, który w swej nauce uważa się za instytucję wyposażoną w potestas jurisdictionis, obejmuje nią oprócz właściwej kościelnej władzy karania i dyscypliny w stosunku do sług kościoła, uprawnienia jurysdykcyjne także w zwykłych sprawach karnych oraz cywilnych. Wykonywał też kościół faktycznie w średniowieczu sądownictwo, i to albo z wykluczeniem właściwości sądów państwowych, albo też równoległe do sądowej działalności państwa. To s. kościelne obejmowało ze spraw karnych — obok właściwych przestępstw kościelnych, jak: kacerstwo, symonja, apostazja — również t. zw. przestępstwa mieszane, jak: bluźnierstwo, czary, lichwa, krzywoprzysięstwo, przestępstwa ciele-

sne oraz wszelkie przestępstwa, popełnione przez duchownych — w sprawach zaś cywilnych obok skarg przeciw duchownym, także sprawy małżeńskie i narzeczeńskie oraz sprawy sporne t. zw. *miseriae personae* (wdowy, sieroty i t. d.). Także kościoły protestanckie miały, pod opieką poszczególnych władców terytorjalnych, własne s. karne i cywilne, przysługujące ich konsystorzom. — W państwie nowoczesnem, które uważa wykonywanie przymusu prawnego na zewnątrz za władzę, przysługującą wyłącznie tylko jemu, zostało s. d. wszędzie zepchnięte w dziedzinę czysto kościelną. Dopuszczalne są tylko środki karne i dyscyplinarne, o ile dotyczą tylko spraw czysto religijnych. Wolno kościołowi stosować też środki dyscyplinarne w stosunku do swoich sług, jednakowoż tylko w granicach i formach przyjętych przez państwo, a egzekutywę przeprowadzać tylko przez organy państwowe. Szczegółowo normują zakres działania s. d. *konkordaty* (ob. Konkordat).

**Sądownictwo patrymonjalne**, władza sądenia przywiązana do posiadania majątku ziemskiego. Jako instytucja prawna jest s. p. pochodzenia germańskiego i związana głównie z rozwojem stosunku lennego. S. p. utrzymywało się długo i zostało dopiero zniesione w ciągu XIX. w. pod wpływem prądów wolnościowych.

**Sądowy język**, mowa, którą należy się posługiwać w sądzie podczas rozprawy oraz w pismach, skierowanych w sądzie. W Polsce na zasadzie art. 10. prawa o ustroju sądów powszechnych j. s. jest język polski.

**Sądowy nadzór**. W czasie wojny zaburzenia gospodarcze, wywołały w dziedzinie ustawodawstwa upadłościowego wydanie ustaw, umożliwiających dłużnikowi chwilowo niewypłacalnemu uniknięcie upadłości. W b. zaborze ros. odnośne przepisy zostały wydane przez władze okupacyjne niemieckie, obowiązują jednak do chwili obecnej (1932). W b. zaborze prus. miejsce dawnej ustawy pruskiej zajęło Rozp. Prez. Rzplł. z dnia 6/III 1928. B. zabór austr. nie zna instytucji n. s., w tej bowiem dzielnicy przepisy t. zw. ordynacji ugodowej zapobiegają upadłości. — Według rozp. z 21/III i 12/XI 1915, wydanego przez władze okup. niem., kupiec lub spółka handlowa może, będąc w stanie niewypłacalności, zwrócić się do sądu okręgowego z żądaniem ustanowienia n. s. Jeśli sąd przychyli się do żądania dłużnika, ustanawia nadzorcę, którego obowiązkiem jest kontrola prowadzenia przedsiębiorstwa, znajdującego się pod n. Dłużnik składa w sądzie bilans i spis wierzycieli. W czasie trwania n. przeciw dłużnikowi nie można ani ogłosić upadłości, ani też przeprowadzać egzekucji. Wpływy pieniężne należące do dłużnika obracane są na zaspokojenie wierzycieli, pewna jednak kwota pozostaje na opędzenie potrzeb dłużnika. Jeżeli dłużnik nie stosuje się do przepisów o n. lub w wypadku zaistnienia innych ważnych powodów, przewodniczący sądu może n. znieść. Przepisy zawarte w Rozp. Prez. Rzplł. z dnia 6 marca 1928 Dz. U. R. P. 27 ex 1928 nie odbiegają od zasad prawnych, obowiązujących w tej dziedzinie w b. zaborze rosyjskim.

**Sądowy okręg**, obszar, na który rozciąga się władza sądowa danego sądu. Sąd może z reguły spełniać swe czynności jedynie w granicach swego okręgu, a tylko z konieczności, jeżeli wymaga tego dobro wymiaru sprawiedliwości, także i poza niemi.

**Sądowy pisarz**, w dawnej organizacji s. funkcjonarjusz s., pod którego pieczęcią pozostawało spisywanie aktów, protokołów oraz prowadzenie kancelarii s. Obecnie w Polsce funkcje te spełniają jużto protokolanci, jużto sekretarze s.

**Sądowy sekretarz**, urzędnik, prowadzący kancelarię sądową i spełniający w wypadkach ustawą określonych pewne samoistne czynności sędziowskie.

**Sądowy woźny**, niższy funkcjonarjusz sądowy, którego zadaniem jest wykonywanie poleceń sądowych natury porządkowej, ogłaszanie pewnych zarządzeń i terminów, doręczanie pism sądowych i t. d.

**Sądy boże** (ordalje), średniowieczny sposób rozstrzygania o winie, polegający na wydaniu wyroku z pomocą elementu boskiego. Poddanego poddawano próbie i wierzono, że wynik danej próby nie jest zależnym od naturalnych okoliczności, lecz od woli boskiej, która się objawia w powodzeniu lub nieudaniu się przeprowadzonej próby. Np. obwiniony musiał trzymać rękę przez chwilę w ogniu, jeśli nie odniósł obrażeń był wolnym (iudicium ignis); musiał przejść 9 kroków z rozżarzonem żelazem w rękę (i. ferri); przywiązywano mu lewą rękę do prawej nogi i wrzucano go do wody: o ile tonął był niewinny (i. aquae); musiał dotknąć ran zamordowanego: o ile na to pociekła z nich krew, uchodził za winnego (prawo marowe, ius feretri, i. cruentationis) i t. d. Nieraz wyrok był zależny od wyniku pojedynku, przeprowadzonego między stronami. S. b., z wyjątkiem pojedynku, odbywały się z udziałem duchowieństwa, głównie w kościele, przy zachowaniu szczególnych ceremonij. Jako ostateczny środek dowodowy zostały z biegiem czasu wyparte przez tortury, utrzymywały się jednak w pewnych postaciach aż po połowę XVIII. w.

**Sądy dla nieletnich**. Nowoczesne tendencje w prawie karnem, zmierzające do usunięcia wzgl. znacznego ograniczenia pierwiastka represyjnego i wprowadzenia zindywidualizowanych, dostosowanych do osobowości sprawcy środków karnych (opartych na dążeniu do poprawy i socjalnej readaptacji przestępcy), znalazły w dziedzinie organizacji sądownictwa d. n. najsilniejszy wyraz. S. d. n. powstały w Ameryce, a obecnie znajdują się w wszystkich państwach cywilizowanych. Odrębna organizacja s. d. n. opiera się na założeniu, że sędzia rozstrzygający ten rodzaj spraw winien posiadać nie tylko wykształcenie prawnicze, lecz także głęboką znajomość psychologii dziecka, oraz że środki karne nakładane na dzieci przestępne zmierzać powinny do stworzenia dla danego dziecka możliwości poprawy. Problem należytego ustalenia przyczyn skłonności przestępczych jest trudny i dlatego sędzia d. n. powinien w bardzo szerokiej mierze korzystać z ekspertów lekarskich wzgl. psychologiczno-pedago-

gicznych, albowiem z jednej strony nieletni, szczególnie w okresie pokwitania, popełniają przestępstwa nie znamionujące trwałego antysocjalnego charakteru sprawcy, z drugiej jednak strony najniebezpieczniejsze typy przestępne ujawniają się przez swą niezwykle wczesną przestępczość, która nie nieszkodliwiona już w okresie nieletniości sprawcy mści się później na społeczeństwie w postaci wielokrotnych recydywistów, t. zw. niepoprawnych. Polski kodeks postępowania karnego przewiduje dla nieletnich, którzy w chwili rozprawy głównej nie ukończyli 17 lat, odrębne postępowanie przed s. d. n. Różnice pomiędzy tem postępowaniem a zwyczajnem: Rozprawa przy drzwiach zamkniętych. Oskarżony nieletni przebywa na sali rozpraw tylko, o ile sędzia uzna to za niezbędne. Niema aktu oskarżenia, a materiały dowodowe zbiera się przed rozprawą główną nie w drodze śledztwa, lecz dochodzeń. Dochodzenia prowadzi sędzia orzekający, a zmierzają one do ustalenia nie tylko danego czynu przestępnego, lecz także i charakteru osobowości sprawcy. Areszt tymczasowy, jako środek zapobiegawczy, nie może być orzeczony w toku postępowania przeciw nieletniemu. Odrębne są wreszcie przepisy, dotyczące toku instancji, wykonania kary i mocy wstrzymującej środków prawnych, wniesionych przeciw wyrokowi, wydanemu przez sędziego dla nieletnich.

**Sądy doraźne**, orzekają w skróconem postępowaniu w sprawach karnych w czasach szerezenia się przestępstw w sposób szczególnie niebezpieczny dla porządku i bezpieczeństwa publicznego. W Polsce postępowanie doraźne unormowane jest Rozp. Prez. Rzplł. z dn. 19 marca 1928. Przewidziane w niem kary są bardzo surowe, a wyroki wydane w postępowaniu doraźnem są niezaskarżalne żadnym środkiem prawnym. Wyroki śmierci winny być wykonane w tem postępowaniu w ciągu 24 godzin po ogłoszeniu.

**Sądy dworskie**, od XV. w. sądy zakładane przy dworach królewskich lub władców terytorjalnych, a orzekające jako instancja odwoławcza. Przyczyniły się znacznie do recepcji prawa rzymskiego.

**Sądy ławnicze**, ob. Ławnicy.

**Sądy pokoju**, władza powołana do polubownego załatwienia spraw spornych. W Anglii już w XIV. w. ustanowił Edward III. sędziów pokoju (justices of the peace) jako organ samorządu. Instytucja ta przetrwała aż do dnia dzisiejszego i do zakresu jej działania należą dochodzenia wstępne w wypadku dokonania zbrodni, administracja i sądownictwo policyjne oraz rozstrzyganie drobniejszych spraw cywilnych. We Francji s. p. wprowadzono w r. 1790 jako organ państwowy powołany do starania się o ugodowe załatwienie sporu oraz do sprawowania pewnych funkcij administracyjnych i sądowniczych. W Polsce ustawa o ustroju sądów powszechnych przewiduje wprowadzenie sędziów pokoju, do których będzie należeć jurysdykcja w drobnych sprawach mieszkańców okręgu s. p.

**Sądy polubowne**, ob. Sąd polubowny.

**Sądy przysięgłych**, ob. Przysięgli sędziowie.

**Sądy rozjemcze**, instytucje o charakterze sądów polubownych (ob. Sąd polubowny), powołane z ustawy do rozstrzygania odnośnych grup sporów, wyjętych z kompetencji s. zwyczajnych, a to najczęściej przy uregulowaniu pewnych spraw o znaczeniu społecznym. — I tak ust. z 30. I. 1924, wprowadzając w szeregu województw austr. ustawę z 28. XII. 1887 o ubezpieczeniu robotników od wypadków w, ustanowiła s. r. dla Zakładu ubezp. od wypadków dla rozstrzygania skarg na rezolucje Zakładu w przedmiocie odszkodowania. Skargi wnoszone pisemnie lub protokolarnie w ciągu roku od doręczenia rezolucji rozpatruje s. r. w składzie przewodniczącego, 4 asesorów (2 mianowanych, 2 wybieranych przez robotników i przedsiębiorców) i protokolanta, przeprowadzając po wymianie pism procesowych jawną ustną rozprawę i potrzebne dowody. Wyrok zapada większością głosów i jest ostateczny. — Ust. o ochr. lokatorów stworzyła w większych miejscowościach „Urzędy rozjemcze dla spraw najmu”, ustalające wysokość podstawowego, t. j. płacowego w r. 1914 komornego, o ile jest niewiadome. Przewodniczącego mianuje prezes sądu okr. samodzielnie, członków na przedstawienie burmistrza z lokatorów i właścicieli po połowie. Orzekają zespoły z przewodniczącego i dwóch członków po przeprowadzeniu jawnej rozprawy, wyznaczonej w 8 dniach od złożenia wniosku na podstawie dowodów z świadków, znawców itp. Jeżeli strony poddały się orzecznictwu Urzędu, orzeczenie jest ostateczne, inaczej dopuszczalne jest w 14 dniach od ogłoszenia odwołanie do Sądu okręgowego, który orzeka ostatecznie i albo orzeczenie zmienia albo je zatwierdza, prowadząc w razie potrzeby sam dowody. Postępowanie wolne od stempli, są tylko opłaty na rzecz gminy. Urząd orzeka nadto o dopuszczalności zajęcia pomieszczeń przez państwo dla urzędników itd. oraz o sprawach z najmu poddanych jego orzecznictwu przez strony. — Dla załatwiania z a t a r g ó w zbiorowych między pracodawcami i pracownikami rolnymi fungują komisje polubowne oraz nadzwyczajne komisje rozjemcze z przedstawicieli obu stron i przewodniczącego przez nich wybranego, których orzeczenia, podobnie jak ugody przez nie przeprowadzone, obowiązują na oznaczony w nich okres czasu. — Rozjemcze instytucje w sprawach między państwowych tworzone w nowożytnych czasach dla różnych spraw, por. R o z j e m s t w o m i ę d z y n a r o d o w e.

**Sagajlo** Adolf, matematyk polski, (1806—1877), emigrował w r. 1831 i był prof. w Paryżu. Ogłosił: „Wykład zupełny algebry“ (2 t., 1873—74), „Geometria analityczna“ (3 t., 1877), „Wykład mechaniki“ (1881), „Wykład geometrii wykreslonej“ (1882).

**Sąsiek**, miejsce przeznaczone do przechowywania niewymłóconego zboża, także siana w stodole.

**Sażen**, dawna miara długości równa 6 stopom = 190 cm. S. drzewa, prostopadłościan o szerokości i wysokości jednego sążnia, trze-

cia krawędź o długości od  $\frac{1}{2}$  do  $\frac{1}{3}$  sążnia; równa się około 3,3 m<sup>3</sup>.

**Sb** (Stibium), symbol chemiczny pierwiastka antymonu.

**Sbarbori** (Sbarbory) Jan Teofil, architekt polski, (1825—1855), pracował w Warszawie według planów H. Marconiego (bazar Kurtza, wodotrysk przy kolumnie Zygmunta III.) i własnych (np. restauracja pałacu w Otwocku); 1854 w Radomiu, 1855 w powiecie bielskim.

**Sc**, symbol chemiczny pierwiastka skandu.

**sc.** (łac.), scilicet = mianowicie; na miedziorytach: sculpsit, „wrył“.

**S. c.** = Senatus consultum.

**Scabios** (łac.), ob. Świerzb.

**Scabiosa** L. (drjakiw), rodzaj, należący do Dipsaceae (ob. tamże rysunek), zioła lub krzewinki o niepodzielonych lub pierzastych liściach, kwiaty zebrane w koszyczek. *S. columbaria* L. (d. gołąbkowa) o liljowo-czerwonych kwiatach, częsta na suchych pagórkach. Częstsza od niej w Polsce *S. ochroleuca* L. (d. żółta wa) o kwiatach żółtawo-białych. *S. arthropurea* Desf. o czerwono-czarnych kwiatach, hodowana jako ogrodówka.

**Scacchi** Marco, kompozytor włoski, na przełomie XVI. i XVII w., nadworny muzyk kapeli królewskiej w Warszawie (1623—1648), potem osiadł w Rzymie, pisał msze, oratorja, motety i operę „L'amore di Cupido“. Jako teoretyk popadł w spór z Pawłem Siefertem oraz wydał zbiór motetów i kanonów kompozytorów polskich p. t. „Cribrum musicum ad triticum Syfertinum“ 1643.

**Scavola**, ob. Mucius.

**Scafati**, miasto w prow. Salerno (Włochy), przy kolei: Neapol—Brindisi z 15.399 mieszcz.

**Scala** (Teatro della S.), ob. Medjolan.

**Scalia** (della S., Scaligeri), dynastia włoska, panowała 1260—1387 w Weronie, oraz w Padwie, Vicency, Treviso etc. Cangrande della S. był w XIII w. głównym przywódcą Gibellinów za Henryka VII. i Ludwika Bawarskiego; na dworze jego żył przez pewien czas Dante. Od śmierci Mastina II. (1351) upadła potęga S.; Antonio został 1387 wypędzony przez Viscontich, ostatni S. zmarł 1598 w służbie bawarskiej. Słynne są zbudowane w 1277—1370 grobowce gotyckie Scaligerów w Weronie.

**Scalenie** gruntów, wymiana gruntów między właścicielami celem przekształcenia gruntów rozdrobionych w obszary, odpowiadające wymogom prawidłowego gospodarowania. Postępowanie scaleniowe jest przymusowe, a wykonują je urzędy ziemskie. Posiadacze gruntów nadmiernie drobnych wzgl. porozrzucanych w szachownice muszą poddać je sc., jeśli odnośny wniosek postawiony zostanie przez właścicieli gruntów, podlegających s. i reprezentujących obszar przynajmniej 25 ha tego rodzaju gruntów. W postępowaniu scaleniowym przeprowadza się uregulowanie wzajemnych stosunków prawnych właścicieli gruntów, podległych s. przez zniesienie służebności, wytyczenie nowych dróg, likwidację spółnot i t. d.

**Scalaria** Lam., rodzaj ślimaka przodoskrzelnego z wieżyczkową skorupą; w morzach pod-

zwrotnikowych żyje ponad 400 gat. *Sc. preciosa* Lam., krętochód indyjski, 5 cm wysoki, biały, żebrowany, żyje w morzach oceanu Ind. *Sc. communis* Lam. 3,5 cm wys., żółtawy, w morzach europejskich. Około 200 gat. kopalnych od jury począwszy.

**Scaletta**, grupa górską w Alpach Retyckich (Szwajcaria), między przełęczami: Albula i Flüela, wysoka do 3420 m (Piz Kesch). Przełęcz S. (2611 m) łączy Davos z Engadyną.

**Scaliger**, 1. Julius Caesar (właśc. Giulio Bordone della Scala), humanista, (1484—1558), ogłaszał pisma filozoficzne np. „De subtilitate”, komentarze do Hippokratesa, Arystotelesa i Teofrasta; inne pisma: „De causis linguae latinae” (1540), „Poëtices libri VII” (1561), „Poëmata” (1600), „Epistolae” (1600), „Lettres grecques à Imbert” (1877).

2. Josephus Justus, syn poprz., filolog klas., (1540—1609), profesor w Genewie, przebywał przeważnie w pld. Francji, aż 1593 przeszedłszy na protestantyzm został profesorem w Lejdzie. Był znakomitym krytykiem, rzucił podwaliny pod numizmatykę, paleografję, głównie zaś chronologję. Dzieła (prócz wydań greckich i łacińskich autorów): „De emendatione temporum” (1583) z uzupełnieniem „Thesaurus temporum” (1606), 24 indeksy do Grutera „Thesaurus inscriptionum latinarum” (1603) i in.; po śmierci wyszły „De re nummaria” (1616) i „Epistolae” (1627).

**Scamozzi** Vincenzo, architekt włoski, (1552—1616), uczeń Sansovina, pozostający pod wpływem Palladia (ob.), jest twórcą licznych budowli późno-renesansowych i barokowych we Włoszech, wśród których najważniejsze: Procuratie nuove (na placu św. Marka w Wenecji). Wydał: „Idea dell' architettura” (1615).

**Scandia** (Scandinavia), w starożytności nazwa wielkiej wyspy w pñ. Europie, dzisiejszej Skandynawji.

**Scandiano**, miasto w prow. Reggio nell' Emilia (Włochy) z 12.544 mieszk. i zamkiem Boiardo.

**Scapa Flow**, zatoka na wyspie Pomonie (archip. Orkney), w czasie wojny światowej baza operacyjna floty angielskiej. 21 czerwca 1919 zatopił tu admirał niemiecki Reuter kilkadziesiąt jednostek bojowych floty niemieckiej, aby ich nie wydać w ręce koalicji.

**Scapholeberis** Schödler, skorupiak z rzędu Phyllopoda, pływa pod powierzchnią wody grzbietem odwrócony na dół. W jeziorach i stawach Europy np. *S. mucronata* O. F. Müll. tworzy rasy lokalne, różniące się wielkością wystka na głowie (t. zw. biotypy).

**Scaphopoda**, p. Łódkonogie.

**Scapin** (franc.), postać włoskiej komedji ludowej (*Scapino*), wykretny, przebiegły służący z Bergamo, pokrewny Brighelli (ob. Brighella); do teatru franc. wprowadził go Molière.

**Scapula** (łac.), ob. Łopatka.

**Scapus** (greck.), stosina w piórze ptasiem.

**Scarabaeidae**, p. Żukowate.

**Scarabaeus**, p. Żukowate.

**Scarborough**, miasto w Yorkshire (Anglja) z 39.740 mieszk., ruinami zamku (XII. w.), muzeum i kąpielami morskimi.

**Scardinius**, ryba, ob. Wzdreğa.

**Scaridae** (j a z ę g i), rodzina ryb kostnoszkieletowych, wypukłe szczęki wystają w kształcie dzioba, zęby zrośnięte stoją jedne za drugimi. Trzymają się w pobliżu raf koralowych. W morzu Śródziemnym żyje *Scarus cretensis* (j. kreteńska) podobna do karpia, żywo zabarwiona, żywi się pokarmem roślinnym.

**Scarlatina** (łac.), ob. Szkarlatyna.



A. Scarlatti.

**Scarlatti**, 1. Alessandro, kompozytor włoski, (1659—1725), przedstawiciel szkoły neapolitańskiej i rozwiniętej tam opery, która w XVIII. w. zapanowała w całej Europie. S. napisał przeszło 100 oper, 200 mszy, 10 oratorjów, liczne motety i psalmy, kilkaset kantat, wkońcu madrygały, duety kameralne, serenady, tokkaty fortepianowe i organowe etc. S. wprowadził do opery recitativo accompagnato i arję da capo.

2. Domenico, syn i uczeń poprzedniego, kompozytor, (1685—1757), kapelmistrz w Neapolu, w Londynie, w Madrycie, świetny przedstawiciel muzyki fortepianowej, której styl i technikę wzbogacił nowymi zdobyczami; pisał liczne sonaty i fugi.

**Scarpa** Antonio, włoski anatom i chirurg, (1747—1832), zajmował się badaniami nad strukturą kości, nerwów i narządów zmysłowych.

**Scarpante**, włoska nazwa wyspy Karpathos (ob.).

**Scarpe**, lewoboczny dopływ Skaldy w pñ. Francji, długi 101 km, uchodzi pod Mortagne.



P. Scarron.

**Scarron** Paul, poeta i pisarz franc., (1610—1660), w r. 1652 ożenił się z panną d'Aubigné, późniejszą markizą de Maintenon (ob.); główny przedstawiciel kwitnącej we Francji w połowie



XVII. w. epiki groteskowej: „Le Typhon, ou la Gigantomachie“ (1644), „Le Virgile travesti“ (1648—51); pisał nadto (głównie według wzorów hiszpańskich) komedje (np. „Jodelet ou le maître valet“ 1645, „L'héritier ridicule“ 1649) i nowele („Les nouvelles tragicomiques“ 1661); najlepszym jego utworem nieskończony „Roman comique“ (1651—57, 2 t.; ost. 1904) z życia wędrownego trupy aktorskiej. Pamflet: „Mazarinade“ (1651). Wyd. zbior. 1737, 1786, 1877; wybór „Poésies diverses“ 1908.

**Scartazzini** Giovanni Andrea, szwajc. badacz Dantego, (1837—1901), napisał: „Giordano Bruno“ (1867), „Il processo di Galileo Galilei“ (1878), „Dante Alighieri, seine Zeit, sein Leben und seine Werke“ (1869, II. wyd. 1879), „Dante in Germania“ (1881—83, 2 t.), „Dante. Vita ed opere“ (1883, 2 t.; III. wyd. 1906); opracował komentowane wydanie „Divina commedia“ (1874—82, 3 t., ost. wyd. 1911) i „Enciclopedia Dantesca“ (1896—1904, 3 t.).

**Scaurus** Marcus Aemilius, rzymski mąż stanu, (ur. 163/62 przed Chr. zwyciężył 115 jako konsul Ligurów, 109 był cenzorem, 107 drugi raz konsulem, należał do obozu szlachty; przekupiony w wojnie z Jugurtą 111 r. — Syn jego Marcus, pretor w 56 r., później zarządca Sardinii, oskarżony o zdrzisterstwa, broniony przez Cicerona, został uwolniony, później wygnany za nadużycia wyborcze.

**Scavenius**, 1. Jakob Frederik, polityk duński, (1838—1915), prawnik, członek Folketingu, 1880—91 minister oświecenia, przeszedł później do opozycji i założył 1896 agrarno-socjalistyczną „młodą prawicę“, która przyczyniła się 1901 do obalenia rządów konserwatywnych.

2. Harald, syn poprz., polityk, ur. 1873, był 1920—23 ministrem spraw zagranicznych, od 1923 poseł w Rzymie.

3. Eryk, bratanek S. 1., ur. 1877, był 1909—10 i 1913—20 ministrem spraw zagranicznych, od 1924 poseł w Sztokholmie.

**Scatta** (z łac. scata), najstarsza anglosaska moneta srebrna, albo zupełnie bez napisu, albo z napisem runicznym lub uncjalnym.

**Scena** (greck.), 1. część budynku teatralnego i t. p., na której się odbywa widowisko (ob. Teatr); 2. ustęp sztuki teatralnej, w którym występują te same osoby, także wyróżniający się epizod akcji.

Sceniczne są utwory teatralne, gdy odpowiadają wszystkim technicznym wymaganiom sceny i akcją trzymają uwagę widzów w napięciu. Dramaty nawet o wysokiej wartości literackiej mogą nie być s.

**Scena Polska**, czasopismo poświęcone teatrowi, organ Związku artystów scen polskich, wyd. w Warszawie od r. 1918.

**Scenarjusz** (nowołac. scenarium), w teatrze wskazówki inscenizacyjne, opracowane przez inspicjenta, dotyczące rekwizytów, ruchu aktorów i zjawisk optyczno-akustycznych. S. filmowy, akcja filmowa opracowana zupełnie szczegółowo; odpowiada sztuce, pisanej dla teatru.

**Sceptrum**, berło (ob.).

**Sceptycyzm** (greck.-łac.), w ogólności skłonność do wątpienia w to, co inni uważają za

pewne i stałe. S. religijny zwalcza albo wiarygodność religijnej tradycji, t. zn. system dogmatów, uznanych w danej społeczności religijnej (D. F. Strauss), albo uzasadnienie religijnego światopoglądu wogóle (L. Feuerbach) i prowadzi bądź do wolnomyślicielstwa, bądź do areligijności. S. etyczny albo moralny podważa uznane wartości moralne, aby je przewartościować albo zgoła odrzucić (sofiści, Nietzsche). S. teoretyczny zwraca się albo przeciw metodzie dogmatycznej czyli przeciw przyjmowaniu założeń bez dalszych badań za pewne i podstawę filozoficznych dedukcyj, albo wątpi (s. absolutny) w możliwość poznania wogóle. Głównym przedstawicielem s. w filozofji greckiej był Pyrrhon, a kierunek przez niego reprezentowany nazwany jest pyrronizmem.

**Sceptyk**, zwolennik sceptycyzmu, człowiek, który ma skłonność do wątpienia. — Sceptycznie, powątpiewająco.

**Scesaplana**, najwyższy szczyt w Alpach Retyckich, na granicy Szwajcarii i Austrii, wys. 2.969 m.

**Schacht** Horace Greely, bankowiec niem., ur. 1877, prezydent Banku Rzeszy, teoretyk ekonomiczny ruchu skrajnie nacjonalistycznego.

**Schack**, 1. Adolf Friedrich, hr. (od 1876), (1815—1894), pisarz niem., od 1855 osiadł w Monachjum, gdzie stworzył (obecnie państwowa) galerję obrazów. Zajmował się naukowo literaturą hiszpańską i Wschodem; główne dzieła: „Geschichte der dramatischen Literatur und Kunst in Spanien“ (1845—46, 3 t.), „Poesie und Kunst der Araber in Spanien und Sizilien“ (1865, 2 t.), „Geschichte der Normannen in Sizilien“ (1889, 2 t.); mistrzowskie przekłady teatru hiszp. (1845, 2 t.), Firduziego (1851), podań indyjskich (1857), -romancera hiszp. i portug. Cenna autobiografja: „Ein halbes Jahrhundert“ (1887, 3 t.). Wyd. zbior. 1883, 6 t., ost. 1897—99, 10 t.

2. Hans Egede, pisarz duńsk., (1820—1859), autor satyrycznej powieści antyromantycznej „Fantaści“ (1857, pod kryptonimem E. S.), która torowała drogę naturalizmowi duńsko-norweskiemu.



J. G. Schadow.

**Schadow**, 1. Johann Gottfried, rzeźbiarz niem., (1764—1850), kształcił się we Włoszech, osiadłszy w Berlinie został rzeźbiarzem nadwornym. Główne dzieła: „Perseusz i Andromeda“, pomnik hr. von der Mark w kościele św. Do-

roty w Berlinie, kwadryga na Bramie Brandeburskiej, posągi Fryderyka W., generała von Zieten, królowej Luizy z siostrą, Blüchera, Lutra, Seb. Bacha i i. Pozostawił też szereg sztychów i rysunków. Wydał kilka dzieł teoretycznych, jak: „Polyklet, oder von den Massen des Menschen nach dem Geschlecht u. Alter“, „Kunstwerke u. Kunstansichten“ i i.

2. Rudolf, syn poprz., rzeźbiarz, (1786—1822), uczeń ojca, Canovy i Thorwaldsena. Główne dzieła: „Kobieta wiążąca sandał“ i „Prządka“.

3. Friedrich Wilhelm von (od 1843), brat poprzed., malarz, (1789—1862), uczeń swego ojca, należał do nazareńczyków w Rzymie, był profesorem Akademii Sztuk Pięknych w Berlinie. Główne dzieła: freski w Casa Bartholdy w Rzymie, portrety i obrazy religijne i historyczne, np. „Mignon“, „Hołd trzech Króli“, „Chrystus na górze Oliwnej“, „Panny mądre i głupie“ i i.

**Schaeberle** John Martin, astronom niem., (1853—1924), właściciel własnego obserwatorium w Ann Arbor, odkrył wiele komet i towarzysza Procjona (1896) w obserwatorium Licka. Później zajmował się szczególnie problemami kosmogonicznymi.

**Schaeffer** Albrecht, pisarz niem., ur. 1885, autor głębokich poezyj („Amata“ 1911, „Heroische Fahrt“, „Attische Dämmerung“ 1914, „Marienlieder“ 1924 i i.), eposów („Der göttliche Dulder“ 1920, „Parzival“ 1922), dramatów („Demetrius“ 1922 i i.), powieści („Gudula“ 1918, „Helianth“ 1920, nowe wyd. 1928, 2 t., i i.), nowel, szkiców i t. d.

**Schaepman** Herman Johan Aloysius Maria, holend. poeta i mąż stanu, (1844—1903), założyciel i przywódca stronnictwa katolickiego, jego utwory („De eeuw en haar koning“ 1867, „Aya Sofia“ 1886, i i.), wyd. zbior. 1887 (V. wyd. 1905).

**Schäfer**, 1. Karl, architekt niem., (1844—1908), zbudował uniwersytet w Marburgu, tzw. Equitable-Palast w Berlinie i restaurował szereg budowli. Wydał kilka dzieł z zakresu historii sztuki, jak: „Die Holzarchitektur Deutschlands“, „Die Kathedrale von Reims“ i inne.

2. Dietrich, historyk niem., (1845—1929), prof. w Berlinie, brał żywy udział w życiu publicznym, występując jako zagorzały nacjonalista i wróg Polaków. Napisał: „Deutsches Nationalbewusstsein im Licht der Geschichte“ (1884), „Die Hanse“ (1903), „Kolonialgeschichte“ (1903), „Weltgeschichte der Neuzeit“ (1907, 2 t.), „Deutsche Geschichte“ (1910, 2 t.).

3. Wilhelm, pisarz niem., ur. 1868, autor powieści: „Die Halsbandgeschichte“ (1910), „Karl Stauffers Lebensgang“ (1912), „Lebenstag eines Menschenfreundes (Pestalozzi)“ (1915), nowel („Hölderlins Einkehr“ 1923 i i.), eposu „Huldreich Zwingli“ (1927), dobrego obrazu dziejów kultury niem.: „Die dreizehn Bücher der deutschen Seele“ (1922) i świetnych „Anekdoten“ (pierwszy zbiór 1908, wyd. zbior. 1929).

**Schäffer** August von (od 1912), malarz austrj., (1833—1916), malował krajobrazy górskie i leśne, był też grafikiem-illustratorem.

**Schaffhausen**, kanton w płn.-wsch. Szwajcarii, po prawym brzegu Renu, graniczący z Badenją, ma 298 km<sup>2</sup> i 52.500 mieszk. Obejmuje

skrawek płyty Jurajskiej nad rz. Renem, Biber i Wutach. Lasy zajmują 40% obszaru, nieużytki 4,6%. Ośrodkami przemysłu są miasta: S. i Neuhausen. Władzę ustawodawczą sprawuje Wielka Rada, wybierana co 4 lata, a wykonawczą — Rada Rządząca, złożona z 5 członków, wybieranych co 4 lata.

Stolica S. leży na prawym brzegu Renu, przy kolei: Bazylea—Konstancja, a ma 21.050 mieszk., szereg zabytkowych budowli (romański kościół z XI. w. i gotycki z XII. w.), muzeum oraz przemysł tekstylny, metalowy, ceramiczny, fabr. instrumentów, zegarów i maszyn. Znaczny jest również ruch turystyczny.

Miasto należało w XI. w. do klasztoru benedyktyńskiego S., uwolniło się w XIII. w. z pod jego władzy i związało się w 1454, a na stałe w 1501 ze Związkiem Szwajcarskim. Kanton S. został zorganizowany w 1803.

**Schäffle** Albert, niem. ekonomista, socjolog i mąż stanu, (1831—1903), prof. w Tybindze i Wiedniu, nap. m. i.: „Die Nationalökonomie oder allgemeine Wirtschaftslehre“ (1861), „Die nationalökonomische Theorie der ausschliessenden Absatzverhältnisse“ (1867), „Die Quintessenz des Sozialismus“ (1874; 14 wyd. 1906), „Bau und Leben des sozialen Körpers“ (1875—78, 4 t., 2. wyd. 1896, 2 t. Główne dzieło).

**Schaffner**, 1. Martin, malarz niem., um. 1451 (?), działał w Ulm m. 1499—1535, pozostawał pod wpływem włoskiego renesansu. Dzieła ołtarzowe w Ulm i Monachjum; malował też portrety.

2. Jakob, pisarz szwajc., ur. 1875, autor dobrych powieści realistycznych: „Irrfahrten“ (1905), „Konrad Pilator“ (1910, nowe wyd. 1922), „Kinder des Schicksals“ (1920), „Die Glücksfischer“ (1925), „Das grosse Erlebnis“ (1926), „Der Mensch Krone“ (1928) i i.

**Schaffhütl** Karl Emil, niem. fizyk, geolog i teoretyk muzyki, (1803—1890), od 1843 prof. geognozji w Monachjum. Napisał m. i. „Geognostische Untersuchungen des südbayrischen Alpengebirges“ (1851).

**Schaleken** Gottfried, malarz niderl., (1643—1706), uczeń Hoogstratena i G. Dou, pracował od 1691 w Hadze, malując portrety i sceny rodzajowe, przeważnie z efektami światła lamp czy latarni w nocy. Dzieła prawie we wszystkich galerjach europejskich.

**Schaller** Julius, filozof niem., (1810—1868), zwolennik Hegla. Dzieła: „Die Philosophie unserer Zeit“ (1837), „Der historische Christus und die Philosophie“ (1838), „Geschichte der Naturphilosophie von Bacon bis auf unsere Zeit“ (2 t., 1841—46), „Leib und Seele“ (1855).

**Schandorph** Sophus Christian Frederik, pisarz duń., (1836—1901), początkowo epigon romantyzmu, później naturalistyczny autor opowiadań o doskonałych opisach środowiska („Z prowincji“ 1876, „Ze świata i w domu“ 1890 i i.) oraz powieści społecznych („Mali ludzie“ 1880, i i.).

**Schanzer** Carlo, polityk włoski, ur. 1865, naturalizowany Żyd austrjacki, 1922 minister spraw zagranicznych, reprezentował Włochy na konferencji w Genui.

**Scharffenort** Louis von, pisarz wojskowy niem., (1855—1914), zajmował się historją wojskowości, najcenniejsze dzieło: „Quellenkunde der Kriegswissenschaften in dem Zeitraum 1740—1910“ (1910—13).

**Scharnhorst** Gerhard Johann David, generał prus., (1755—1813), syn dzierżawcy dóbr, walczył 1793—95 w Flandrii i Holandji, 1801 dyrektor prus. szkoły wojskowej, 1806 szef sztabu generalnego ks. Brunzwickiego, po pokoju tylżyckim szef departamentu wojskowego, od 1810 szef sztabu generalnego i korpusu inżynierów, dokonał wielkiego dzieła reorganizacji armji pruskiej, zreformował akademię wojskową, odnowił korpus oficerski, stworzył silną rezerwę. Po klęsce Napoleona nawiązał S. początkowo na własną odpowiedzialność rokowania z Rosjanami, zorganizował 1813 ochotnicze oddziały strzeleckie, został szefem sztabu generalnego głównej armji, parł do energicznego działania, zmarł z rany odniesionej pod Grossgörschen. Właściwy twórca odrodzenia militarne go Prus. Napisał: „Militärische Denkwürdigkeiten“ (1797—1805, 5 t.).

**Scharwenka**, J. Filip, kompozytor i teoretyk muzyki, działający w Berlinie, (1847—1917), pochodził z rodziny polskiej z Szamotuł, pisał symfonje, kantaty, kompozycje kameralne.

2. Ksawery, brat poprz., pianista i kompozytor, (1850—1924), założył w Berlinie własne konserwatorium, po kilkuletnim pobyciu w New Yorku wrócił do Berlina; napisał 3 koncerty fortepianowe, kompozycje kameralne i tańce polskie, nadto autobiografię.

**Schaudinn** Fritz, zoolog niem., (1871—1906), badacz pierwotniaków, odkrył przemianę pokoleń u otwornic; badał malarję, trypanosomy chorobotwórcze, w 1905 odkrył krętka bladego, powodującego kiłę. Założył czasopismo „Archiv f. Protistenkunde“.

**Schäufelein** (Schäufelin) Hans Leonhard, malarz niem., (prz. 1490—ok. 1539), uczeń i pomocnik Dürera, pracował 1512 w Augsburgu. Główne dzieła: „Ostatnia Wieczerza“ (1511, Berlin), obraz ołtarzowy „Koronacja NMP.“ (1513), ołtarz z „Opłakiwaniem Chrystusa“ i 4 obrazy w Nordlingen. S. wykonał wiele rysunków do drzeworytów, np. 118 rysunków do „Theuerdank“, 35 do scen Męki Pańskiej i liczne ilustracje.

**Schaual** Richard von, pisarz austrij., ur. 1874, autor poezyj (wybór: „Gedichte 1891—1924“, 1924), nowel i szkiców („Interieurs aus dem Leben der Zwanzigjährigen“ 1901, „Von Tod zu Tod“ 1902, „Kapellmeister Kreisler“ 1906, „Eros Thanatos“ 1906, „Leben und Meinungen des Herrn Andreas v. Balthesser“ 1907, „Die Märchen von Hans Bürgers Kindheit“ 1913 i i.), studjów estetycznych („Ausgew. Essays“ 1925, 2 t.), studjum o E. T. A. Hoffmannie (1904, nowe oprac. 1923) i t. d.

**Schaumburg-Lippe**, wolne państwo w płn.-zach. Niemczech, graniczące z Westfalją, Hannoverem i Hessen-Nassau, w dorzeczu Wezery, ma 340 km<sup>2</sup> i 48.046 mieszk. (protestanci). Role zajmują 47,7% obszaru, łąki i pastwiska 16,2%, lasy 20,7%. Ludność trudni się przeważnie przemysłem i rzemiosłami (42,7%), rolnictwem

(33,3%) i handlem (13,6%). Władzę ustawodawczą sprawuje Sejm Krajowy złożony z 15 wybieranych na 3 lata posłów, zaś wykonawczą 5 ministrów. W sejmie Rzeszy ma S. 1 głos. Stolicą jest Bückeburg.

Założycielem linii Schaumburg domu Lippe był Filip (1613), który po śmierci ostatniego hrabiego Schaumburga (1640) odziedziczył jego posiadłości. Ostatnim księciem S. był Adolf (abdyk. w 1918). Istnieje silna tendencja połączenia S. z Prusami.

**Schayer** Stanisław, współczesny indolog pol., wydał m. i. komentowane przekłady „Pieśni Kabira“ Tagore'a (1923) i „Sakuntali“ Kalidasy (1924).

**Sche** (Sze), pierwotni mieszkańcy Kaffy, podbici przez Kaffitszo, od których różnią się językiem i budową ciała.

**Scheat** (z arab.), nazwa, używana czasem w astronomji na oznaczenie β Pegaza, czasem δ Wodnika.

**Schedel** Hartmann, historyk niem., (1440—1514), lekarz, autor kroniki świata do 1492 r.

**Scheel-Plessen** Karl Theodor August, hr., (od 1888), polityk szlezwicko-holsztyński, (1811—1892), 1853 nadprezydent w Altonie, zwolennik najciślejzego związku z Prusami, 1866—74 nadprezydent Szlezwiku-Holsztynu.

**Scheele** Karl Wilhelm, chemik szwedzki, (1742—1786), odkrył tlen (niezależnie od Priestley'a), kwas winowy i inne kwasy organiczne, glicerynę, kwas molibdenowy, wolframowy, arsenowy, arsenowódór, kwas fluorokrzemowy, mangan, chlor i t. d. Napisał: „Opuscula chemica et physica“ (wyd. 1788).

**Scheelego zieleń**, ob. Miedziowe barwniki.

**Scheer** Reinhard, admirał niem., ur. 1863, współpracownik Tirpitz'a w dziele budowy floty niemieckiej, w czasie wojny światowej zwolennik czynnego wystąpienia na morzu, dowodził 1916 w bitwie pod Skagerrak.

**Scheerbart** Paul, pisarz niem., (1863—1915), autor groteskowo-fantastycznych powieści („Tarub, Bagdads berühmte Köchin“ 1897, „Der Tod des Barmekiden“ 1897, „Kometentanz“ 1903, „Lesabendio“ 1913, i i.), prekursor ekspresjonizmu.

**Schefer** Leopold, pisarz niem., (1784—1862), znany głównie jako liryk dydaktyczny, zwłaszcza jako autor moralistyczno-religijnego „Laienbrevier“ (1834, przekład pol. Br. Kicińskiego, 1843). Wybór utworów 1845—46, 12 t.

**Schefer** Christian, historyk franc., ur. 1866, redaktor „Journal des Débats“, profesor Szkoły Nauk Politycznych, napisał: „Bernadotte Roi“ (1898), „La France moderne et le problème colonial“ (1907—1923, 2 t.), „La République et le Rhin“ (1918), „D'une guerre à l'autre; essai sur la politique extérieure de la troisième république, 1871—1914“ (1921).

**Scheffauer** Herman George, pisarz niem.-ameryk., (1878—1927), autor ang. dramatów, poezyj i powieści, oraz niem. pism w duchu porozumienia niemiecko-amerykańskiego, np. „Das Land Gottes. Das Gesicht des neuen Amerika“ (1923), „Das geistige Amerika von heute“ (1925) i i.

**Scheffel** Joseph Viktor von, poeta niem., (1826—1886), wślawił się pieśnią „Der Trompeter von Säckingen“ (1853) i powieścią historyczną „Ekkehard“ (1857), następnie napół burzowskimi, napół parodystycznymi poezjami „Gaudeamus!“ (1868), z późniejszych utworów warto wymienić zbiory poezyj: „Frau Aventure. Lieder aus Heinrich von Ofterdingens Zeit“ (1863) i „Bergpsalmen“ (1870), opowiadania: „Juniperus“ (1868) i „Hugideo“ (1884). Nowe wyd. zbior. 1919, 4 t. Niektóre poezje tłumaczyli Czesław Jankowski i A. Niemojewski.



A. Scheffer.

**Scheffer** Ary, malarz franc., (1795—1858), uczeń Guérin'a w Paryżu, należał do romantyków francuskich. Dzieła: „Gaston de Foix na polu bitwy pod Ravenną“ (Wersal), obrazy według dzieł Goethego (Gretchen, król Thule), Byrona (Giaur, Medora), Danta (Paolo i Francesca, Dante i Beatrice w raju) i i., dalej sceny religijne, jak „Kuszenie Chrystusa“, „Ś. Augustyn z matką ś. Moniką“ i in. Artystycznie stoją najwyżej portrety S., bardzo liczne, wśród nich Lamennais, Chopin, J. hr. Działyńska i i.

**Scheffer** Thassilo von, poeta niem., ur. 1873, liryk („Stufen“ 1896, „Eleusinien“ 1898, „Neue Gedichte“ 1907), tłumacz „Iljady“ (1914, III. wyd. 1926), „Odysei“ (1918, II. wyd. 1924), „Dionizjaków“ Nonnosa (1925), autor dzieła „Rom“ (1903, 3 t.), studjów o Homerze i i.

**Scheffer-Boichorst** Paul, historyk niem., (1843—1902), prof. w Strassburgu i Berlinie, okazał niezwyklej kunszt filologiczno-historyczny przy rekonstrukcji tekstu roczników paderborneńskich, napisał: „Kaiser Friedrichs I letzter Streit mit der Kurie“ (1866), „Florentiner Studien“ (1874), „Dante“ (1881), „Gesammelte Schriften“ (1903—05, 2 t.).

**Scheffler** Karl, niem. historyk sztuki i krytyk, ur. w 1869, wydał szereg monografij (C. Meunier'a, M. Liebermanna), oraz dzieła: „Deutsche Maler und Zeichner im XIX. J.“, „Italien“, „Geist der Gotik“, „Geschichte der europäischen Malerei“ i i.

**Scheffler** Johannes, ob. Angelus Silesius.

**Scheidemann** Philipp, socjalista niem., ur. 1863, drukarz, od 1890 dziennikarz, od 1903 poseł do parlamentu, w czasie wojny przywódca większości frakcji socjalistycznej, która głosiła za kredytami wojennymi i popierała rząd („scheidemannowcy“). W paźdź. 1918 sekretarz stanu w rządzie ks. Maxa Badeńskiego, po prze-



Ph. Scheidemann.

wrocie członek rządu pełnomocników ludowych, wybrany do Zgromadzenia Narodowego, 1919 prezydent gabinetu niem., ustąpił przed podpisaniem traktatu wersalskiego, 1920—25 burmistrz Kassel; nap.: „Der Zusammenbruch“ (1921), „Memoiren eines Sozialdemokraten“ (1928, 2 t.), szereg broszur.

**Scheidemantel** Jan Jakób, pastor augsbursko-ewangelicki, um. 1777, działał w Warszawie za Stanisława Augusta; pierwszy pastor zboru, założył w Warszawie szkołę ewangelicką.

**Scheidt**, 1. Samuel, kompozytor niem., (1587—1654), uczeń Sweelincka w Amsterdamie, organista kościoła w Halle i kapelmistrz brandenburski, jeden z najwybitniejszych kompozytorów religijnych. Główne dzieło: „Tabulatura nova“ 1624, w 3 tomach.

2. Walter, antropolog niem., ur. 1895, od 1928 prof. w Hamburgu; zajmuje się głównie zagadnieniem dziedziczności w związku z antropologią rasową. Z prac ważniejsze: „Einführung in die naturwissenschaftliche Familienkunde“ (1923), „Allgemeine Rassenkunde“ (1925), „Rassenforschung“ (1927).

**Schein** Johann Hermann, kompozytor niem., (1586—1630), nadworny kapelmistrz w Weimarze, kantor szkoły św. Tomasza w Lipsku, jeden z najznakomitszych kompozytorów wokalne muzyki świeckiej i religijnej. Nowe wydanie kompozycyj w ośmiu tomach, 1901.

**Scheiner**, 1. Christoph, astronom niem., (1573—1650), jezuita, pierwszy zauważył plamy na słońcu (1611). Wyniki swoich długoletnich obserwacyj ogłosił w dziele „Rosa ursina sive Sol“ (1626—30). S. jest także wynalazcą pantografu. („Pantographice...“, 1631).

2. Julius, astrofizyk niem., (1858—1913), od 1894 obserwator w obserwatorium astrofizycznym w Poczdamie, od 1895 prof. astrofizyki w Berlinie. Szczególnie znaną jest jego „Populäre Astrophysik“ (1908).

**Scheinera** doświadczenie, ob. Optometr.

**Scheinpflug** Paul, kompozytor niem., ur. 1875, dyrygent w Królewcu, Berlinie i Duisburgu, napisał kompozycje kameralne, symfoniczne i operę „Das Hofkonzert“ (1922) i i.

**Schelde**, rzeka, ob. Skalda.

**Scheler** Auguste, filolog franc., (1819—1890), prof. w Brukseli, poza licznymi tekstami starofrancuskimi ogłosił: „Dictionnaire d'étymologie française“ (1861), ukończył rozpoczęty przez

Grandgagnages'a (um. 1878) „Dictionnaire étymologique de la langue wallonne“ (1845—80, 2 t.).

**Scheler** Max, filozof niem., (1874—1928), prof. w Kolonii i Frankfurcie n/M. Najpierw był uczniem Euckena, następnie stał się w Monachjum zwolennikiem kierunku, skłaniającego się ku katolicyzmowi, a zapoczątkowanego przez fenomenologiczną szkołę Husserla; stworzył nowe podstawy dla etyki i filozofii religii. Stopniowo odwrócił się od katolicyzmu i zwrócił ku badaniom socjologicznym i psychologicznym podstaw poglądu na świat i nauki. Dzieła: „Die transzendentale und die psychologische Methode“ (1901), „Zur Phänomenologie d. Sympathiegefühle“ (1913), „Der Formalismus i. d. Ethik u. d. materiale Wertethik“ (1916), „Vom Ewigen im Menschen“ (1921), „Schriften z. Soziologie u. Weltanschauungslehre“ (1923—24), „Die Stellung d. Menschen im Kosmos“ (1928) i in.

**Schelfhout** Andreas, malarz niderlandzki, (1787—1870). Malował nastrojowe krajobrazy na motywach pejzażu holenderskiego. Dzieła jego w muzeach holenderskich.

**Scheller** (Szeller), Aleksandr Konstantynowicz, pisarz rosyjski, (1838—1900), pod pseud. Aleksandra Michajłowa pisał poczytne powieści społeczne: „Gnijące bagna“ (1864), „Stare gniazda“ (1875), „Panem et circenses“ (1876) i i.



F. W. J. Schelling.

**Schelling** Friedrich Wilhelm Joseph von, filozof niem., (1775—1854), studjował teologię, później filozofję. W osiemnastym roku życia został magistrem, w dwudziestym trzecim profesorem w Jenie, popierany przez Fichtego i Goethego. Wykładał filozofję w Würzburgu, Erlangen, Monachjum, wreszcie w Berlinie. W l. 1806—20 był sekretarzem Akademii w Monachjum. — Kompletnego systemu filozoficznego nigdy nie wykończył, poglądy swe często zmieniał; ulegał wpływom Fichtego, Kanta, Spinozy, Böhma, Platona i neoplatonicyzmu. W kształtowaniu się jego poglądów filozoficznych można rozróżnić trzy okresy. Okres filozofii przyrody i tożsamości. Przyroda jest nieświadomym rozumem, działającą w niej nie tylko siły mechaniczne, ale siły idealne (umysł); jest celowo urządzonego organizmem. W swojej filozofii tożsamości nie przyjmuje S. za najwyższą zasadę ani jaźni,

ani nie-jaźni, ponieważ są to pojęcia względne, lecz identyczność jaźni i nie-jaźni, bytu realnego i idealnego, ducha i przyrody. „Przyroda jest duchem widzialnym, duch jest przyrodą niewidzialną“. Zasadę tę można poznać jedynie na drodze bezpośredniego poglądu idealnego (intuicji). Pierwotna jedność rozdziela się na dwa przeciwne bieguny: dodatni czyli idealny (duch) i ujemny czyli realny (przyroda). Rozważając działania sił biegunowo sobie przeciwnych, jednej pracującej naprzód, drugiej wstrzymującej, ograniczającej, sił przyciągania i odpychania, można myślą odtworzyć rozwój przyrody. Podstawowe dzieła tego okresu: „Vom Ich als Prinzip der Philosophie“ (1795), „Erster Entwurf eines Systems der Naturphilosophie“ (1799), „System des transzendentalen Idealismus“ (1800), „Darstellung meines Systems der Philosophie“ (1801), „Bruno oder über das natürliche und göttliche Prinzip der Dinge“ (1802). Okres neoplatonicki. S. tłumaczy jak na drodze skoku, odpadania idei od Boga powstaje zjawiskowy świat z pierwotnej tożsamości, z Boga, który jest czystym ideałem. Podstawowe dzieło tego okresu: „Philosophie und Religion“ (1804). Okres filozofii „pozytywnej“. S. skłania się do religii chrześcijańskiej i tłumaczy, na jakiej drodze Bóg dochodzi do trójosobowości. W Bogu „jako nie dającym się wprawdzie pomyśleć, ślepo koniecznym bycie“ widzi S. trzy potencje (możliwości): nieświadomą wolę stworzenia (causa materialis), rozumną wolę, jako przyczynę sprawczą stworzenia (causa efficiens) i jedność obu, jako przyczynę celową stworzenia (causa finalis). Podstawowe dzieła tego okresu: „Über das Wesen der menschlichen Freiheit“ (1809), „Philosophie der Mythologie und Offenbarung“, opublikowane według manuskryptów wykładów berlińskich w ostatnich tomach wydania zbiorowego. Dzieła zbiorowe „Schellings Werke“ wydał jego syn, Karl Friedrich August Schelling (14 t., 1856—61).

**Schemat** (z greck.), plan, zawierający przedstawienie rzeczy zasadniczych jakiejś złożonej całości. **Schematyczny**, dający tylko podstawową konstrukcję; w sensie ujemnym: zbyt nio upraszczający.

**Schemnitz**, ob. Štiavnica Bauská a Belá.

**Schenck** Heinrich, botanik niem., (1860-1927), prof. w Darmstadt, podróżował po Brazylii, Meksyku, opracował kryptogamy do podręcznika Strasburgera „Lb. der Botanik“ (1894). Zajmował się głównie ekologią, geografją roślin, anatomją, wzrostem drzew. M. in. napisał: „Zur Biologie der Wassergewächse“ (1888), „Beiträge zur Biologie und Anatomie der Lianen“ (1892—1893).

**Schenectady**, miasto w stanie New York (Ameryka pñ.), nad rz. Mohawk i kanałem New York State Barge, ma 93.300 mieszk. (w tem 7.000 Polaków), Union College (od 1795) i wielkie zakłady elektryczne (General Electric Company), stąd zwane „miastem Edisona“. Zostało założone w 1662 przez Holendrów.

**Schenk**, 1. Johann, kompozytor austrij., (1753—1836), w Wiedniu uczniem jego w kontrapunkcie był Beethoven; pisał liczne wode-

wile i operetki, pełne humoru i śpiewności: „Der Dorfbarbier“, „Der Bettelstudent“ (1796) i i.

2. August, botanik niem., (1815—1891), prof. w Würzburgu i w Lipsku; napisał: „Die fossile Flora der Grenzschichten des Keupers und Lias Frankens“ (1865—67), „Die fossile Flora der nordwestdeutschen Wealdenformation“ (1871), razem z innymi autorami wydał: „Handbuch der Botanik“ (1879—90) i i.

3. Karl, polityk szwajc., (1823—1895), proboszcz, trzykrotny prezydent rządu berneńskiego, kilkakrotny prezydent republiki.

**Schenka** teoria (postawiona przez anatoma i fizjologa węgierskiego Samuela Leopolda Schenka [1840—1902]), zapatrywanie, że przez odpowiednie odżywianie matki można ustalić płeć oczekiwanego dziecka.

**Schenker** Heinrich, muzykolog i nauczyciel muzyki w Wiedniu, ur. 1868, pochodzący z Matopolski, wydał cenne prace teoretyczne p. t. „Neue musikalische Theorien u. Phantasien“, komentarze i analizy Beethovena, F. E. Bacha etc.

**Scherer**, Wilhelm, germanista austrij., (1841—1886), prof. we Wiedniu, Strassburgu i Berlinie, główny reprezentant kierunku „filologicznego“. Najważniejsze dzieła: „Denkmäler deutscher Poesie und Prosa“ (z Müllenhoffem, 1864), znakomita „Geschichte der deutschen Literatur“ (1883), „Aufsätze über Goethe“ (1886, wyd. pośmiertne) i w. i.

**Schérer**, 1. Barthélemy Louis Joseph, generał franc., (1747—1804), od 1791 w armji, 1793 generał dywizji, od 1795 dowodził we Włoszech, 1797—99 minister wojny, 1799 pobity przez Austrjaków pod Magnano, oddał dowództwo Moreau.

2. Edmond, franc. teolog i krytyk, (1815—1889), przywódca liberalnych protestantów franc., napisał: „Alex. Vinet“ (1853, III. wyd. 1890), „Mélanges de critique religieuse“ (1860), „Etudes critiques sur la littérature contemporaine“ (1863—95, 10 t.), „Diderot“ (1880), „Melchior Grimm“ (1887) i i.

**Scherl** August, niem. wydawca gazet, czasopism i książek, (1849—1921), założył „Berliner Lokalanzeiger“ (1883), ilustrowane czasopismo „Die Woche“ (1898), pismo „Der Tag“ (1900), księgi adresowe miast niemieckich i i. Do dziś istnieje August Scherl, Sp. z ogr. por.

**Scherr** Johannes, pisarz niem., (1817—1886), oprócz powieści i nowel (m. i. „Michel. Geschichte eines Deutschen unserer Zeit“ 1858, 4 t.), wydał m. i.: „Bildersaal d. Weltliteratur“ (1848), „Deutsche Kultur- und Sittengeschichte“ (1852—53, nowe wyd. 1927), „Allgemeine Geschichte d. Literatur“ (1851, XI. wyd. 1926, 2 t.; przekład pol. 1881—83, 2 t.), „Geschichte d. Religion“ (1855—57, 2 t., nowe wyd. 1922), „Menschliche Tragikomödie“ (zbiór studjów, 1874, 3 t., VII. wyd. 1922), „1848, ein weltgeschichtliches Drama“ (1875), „Das rote Quartal“ (1882).

**Scherzando** (scherzoso, włosk.), termin muzyczny, oznacza: żartobliwy, lekki, pogodny charakter kompozycji.

**Scherzo** (włosk., „żart“), w muzyce forma

żywa, wesoła, od Beethovena zajmująca w sonacie i symfonji miejsce menueta. Odrębny charakter nadał s. Mendelssohn, podkreśliwszy ich nutę chochlikową, powiewną, a inny jeszcze Chopin, stworzywszy ze s. kapryśny poemat: porównywano chopinowskie s. z poematami Byrona.

**Scheuchzer** Johann Jakob, szwajc. przyrodnik, (1672—1733), napisał: „Physica sacra...“, „Herbarium diluvianum“ i in.

**Scheuchzeria** L. (bagnica), rodzaj należący do Scheuchzeriaceae. Jedyny gatunek *S. palustris* L. (b. torfowa), roślina błotna, w północnej strefie umiarkowanej i zimnej, ma liście rynienkowate, kwiaty dwupłciowe, zielonawe, owocem orzeszek.

**Scheuchzeriaceae** (Juncaginaceae, bagnicowate) rodzina roślin jednoliściennych z rzędu Helobiae. Rośliny bagienne, rzadziej podwodne. Spokrewnione z Alismataceae, od których różnią się podwójnym, jednak zupełnie podobnym do kielicha okwiatem i groniastymi kwiatostanami. Liście podobne jak u traw. 6 pręcików i 6 słupków ustawionych w dwu okółkach. Najważniejsze rodzaje: Scheuchzeria, Triglochin, Lilaea.

**Scheuren** Kaspar Johann Nepomuk, malarz i rytownik niem., (1810—1887), uczeń swego ojca i Akademji düsseldorfskiej, gdzie 1855 został profesorem. Malował pełne poezji krajobrazy z cyganami, pasterzami, burze w lesie, wiejskie kościoły i t. d. Rysunki i akwarele S. posiadają dodatnie cechy jego obrazów. Pozostawił też ponad 20 akwafort (krajobrazów).

**Scheurer-Kestner** Auguste, polityk franc., (1833—1899), dyrektor fabryki, od 1871 deputowany, od 1875 dożywotni senator, wystąpił 1897 za rewizją procesu Dreyfusa.

**Schey von Koromla** Joseph, br., prawnik austrij., ur. 1853, poza działalnością teoretyczną i pedagogiczną zasłużył się w dziedzinie ustawodawczej jako redaktor nowel do kodeksu cywilnego austriackiego. Nap. m. i.: „Obligationsverhältnisse des österreichischen allgemeinen Privatrechts“ (1893—1907), „Sammlung von zivilrechtlichen Entscheidungen des Obersten Gerichtshofs“ (z Pfaffem, t. 26—52, 1892—1919).

**Scheveningen**, miejscowość kąpielowa i dzielnica Hagi (Holandja) z pięknymi parkami.

**Schiaparelli** Giovanni Virginio, astronom włoski, (1835—1910), 1862—1900 dyrektor obserwatorium w Medjolanie, badał związek komet z gwiazdami spadającymi oraz powierzchnię planety Marsa. Napisał wiele dzieł, m. in. „Osservazioni astronomiche e fisiche sull'asse di rotazione e sulla topografia del pianeta Marte“ (1878—99, 6 t.), „Note e riflessioni sulla teoria delle stelle cadenti“ (1867), „Osservazioni sulle stelle doppie“, „Elementi di astronomia sferica“ (1912).

**Schiava**, taniec włoski, rozpowszechniony w Istrii, Dalmacji, zwany inaczej forlana (ob.).

**Schiavona** (włosk.), szeroki miecz słoweńskiej gwardji przybocznej dożów weneckich w XVI i XVII. w.

**Schiavone** Andrea Meldolla (Medola), zwany S., malarz włoski, (ok. 1522—1582), uczeń Tycjana, łączył jego koloryt z rysunkiem Parmeggianina. Dzieła: sceny religijne i krajobrazy, traktowane samodzielnie, a nie jako tło. Pozostawił też akwaforty.

**Schicht** Johann Gottfried, kompozytor niem., (1753—1823), kantor w szkole św. Tomasza w Lipsku, dyrygent koncertów w „Gewandhausie“, pisał oratoria i msze, koncerty fortepianowe, sonaty; nadto wydał zasady harmonji i wielki kancjonał, złożony z 1.285 chorałów.

**Schick** Gottlieb, malarz niem., (1776—1812), uczeń Davida, malował w stylu klasycznym. Główne dzieła: „Dawid grający przed Saulem“, „Ofiara Noego“, „Bachus i Arjadna“, portrety: Danneckera, rodziny W. v. Humboldt i in.

**Schicka odczyn**, wynaleziony w r. 1913, służy do stwierdzenia odporności na błonicę (dyfterję). Wykonuje się go, wstrzykując doskórnie minimalne ilości jadu błoniczego.

**Schickele** René, pisarz niem., ur. 1883, oprócz liryków i opowiadań wydał powieść o Alzacji (I. „Maria Capponi“ 1925, II. „Blick auf die Vogesen“ 1927, III. „Der Wolf in der Hürde“ 1929) i in., oraz dramaty („Hans im Schnakenloch“ 1915, 1927; „Am Glockenturm“ 1919; „Die neuen Kerle“ 1920); w l. 1916—21 redagował czasopismo „Die weissen Blätter“ w duchu porozumienia niemiecko-francuskiego.

**Schidone** (Schedoni) Bartolomeo, malarz włoski, (ok. 1580—1615), uczeń Carraccich, pracował w Modenie (freski z ok. 1604 w ratuszu: Korjolan i figury alegoryczne, w galerji: Uczta u Faryzeusza), później jako malarz nadworny w Parmie (Złożenie Chrystusa do grobu). W Dreźnie znajduje się obraz: Św. Rodzina z małym św. Janem.

**Schiedam**, miasto portowe w Płd. Holandji, zrośnięte z Rotterdamem, przy ujściu rz. Schiedo Nieuwe Maas, ma 43.281 mieszk. oraz znaczny przemysł (zwłaszcza spirytusowy).

**Schiele** Martin, polityk niem., ur. 1870, ekonomista, 1914—18 konserwatywny członek Reichstagu, po wojnie członek partji narodowo-niemieckiej i przywódca agrariuszy, 1925—26 minister spraw wewnętrznych, 1927—28 minister wyżywienia, od 1930 minister rolnictwa, przeprowadził uchwalenie zwyczaj celnych na polskie produkty rolnicze.

**Schiemann** Theodor, historyk niem., (1847—1921), pochodził z prowincyj nadbałtyckich Rosji, prof. uniwersytetu w Berlinie, rzeczoznawca do spraw rosyjskich przy Wilhelmie II., pisywał przeglądy polityki zagranicznej w „Kreuzzeitung“ w duchu konserwatywnym i rusofilskim. Główne dzieło: „Russland unter Nikolaus I“ (1904—1921, 2 t.).

**Schiermonnikoog**, wyspa u wybrzeży Fryzji (Holandja) z 31 km<sup>2</sup> i 755 mieszk. Kąpiele morskie.

**Schiffer** Eugen, polityk niem., ur. 1860, poseł do sejmu pruskiego i parlamentu, 1919 niem. minister skarbu, 1920 wicekanclerz, 1921 minister sprawiedliwości, reprezentował Niemcy przy obradach genewskich nad podziałem G. Śląska.

**Schifferstadt**, wieś w Palatynacie Reńskim

(Niemcy), przy kolei: Ludwigshafen—Spira z 10.284 mieszk. i przemysłem.

**Schikaneder** Emanuel, aktor i pisarz niem., (1751—1812), założyciel „Theater an der Wien“ (1789), autor tekstu do Mozarta „Zauberflöte“ i in. utworów dramatycznych (1792, 2 t.).

**Schildt** Runar, poeta fiński, (1888—1925), rozkochał duże nadzieje dla lit. szwedzko-fińskiej swymi lirykami i nowelami („Zwycięski Eros“ 1912, „Las czarownic“ 1920 i in.).

**Schill** Ferdinand, patryjota pruski, (1776—1809), wtargnął 1809 na czele oddziału ochotników do Westfalji, by wywołać powszechne powstanie przeciw Francuzom, stał się pod Dodendorf z franc. garnizonem Magdeburgu, zepchnięty przez Holendrów i Duńczyków na Stralsund padł w bitwie.



J. Ch. F. Schiller.

**Schiller**, 1. Johann Christoph Friedrich von (od 1802), znakomity poeta niem., ur. 10. XI. 1759 w Marbach n/Neckarem, zm. 9. V. 1805 w Weimarze. Ze względów rodzinnych musiał zarzuć pierwotny zamiar poświęcenia się teologii, studjował w Stuttgarcie prawo, przerzucił się następnie na medycynę. Pierwsze próby poetyckie pod wpływem poezji okresu „burzy i naporu“, Goethego, Szekspira, Plutarcha i Rousseau. Pierwsze utwory liryczne drukował w r. 1776. W l. 1777—78 pracuje nad pierwszym swym dramatem („Räuber“). W r. 1780 na podstawie rozprawy „Versuch über den Zusammenhang der tierischen Natur des Menschen mit seiner geistigen“ ukończył studja i objął stanowisko medyka wojskowego. Wydany w r. 1781, wystawiony w Mannheimie w r. 1782 dramat „Räuber“ („Zbójcy“, po polsku po raz pierwszy w teatrze warszawskim w r. 1803, w teatrze lwowskim w r. 1817; przekład Michała Budzyńskiego, 1843, nowe wyd. 1923 w „Bibl. Narod.“) zdecydował o sławie poetyckiej S. Siłą namiętności, duchem wolnościowym, ciętością satyry politycznej i genialnym opanowaniem środków scenicznych utwor ten wybił się na czoło w teatrze okresu „burzy i naporu“. Dramat ten wywołał jednak niezadowolenie księcia Karola Eugenjusza, który poecie, pozostającemu w jego służbach, zabronił pisa-

nia „komedyj“. Z pod ucisku despotyzmu wyzwała się S. ucieczką do Mannheimu, gdzie przedkłada w teatrze ukończoną tymczasem tragedję „Fiesco“, nie znajdując przychylnego przyjęcia, pracuje nad „Luise Millerin“ (późniejsza „Kabale und Liebe“), kończy ją w gościnie u pani v. Wolzogen (matka kolegów poety) w majątku Bauerbach pod Meiningen, gdzie w marcu 1783 pisze „Don Carlosa“. Wraca do Mannheimu, gdzie tymczasem „Fiesco“ wyszedł drukiem, zostaje zaangażowany na dramaturga teatralnego, w kwietniu 1784 wystawia z powodzeniem „Kabale und Liebe“ („Intryga i miłość“, przekład pol. Józefa Korzeniowskiego, wyd. dopiero w r. 1905), arcydzieło nowego rodzaju tragedji mieszczańskiej. W dalszej pracy przeszkadzają troski z powodu miłości do Charlotty von Kalb, wzmagane przez niedostatek materialny i zatargi z aktorami. W kwietniu 1785 na zaproszenie nieznanych sobie dotąd wielbicieli jego talentu wyjeżdża do Lipska, znajduje tu wiernego przyjaciela w Gottfriedzie Körnerze, z którym przenosi się do Dreżna, gdzie kończy pierwszy swój dramat wierszem „Don Carlos“, odznaczający się, mimo pewne braki, porywającym patosem wolnościowym i dobrą charakterystyką postaci. Równocześnie pisze S. pierwsze swe opowiadania: „Der Verbrecher aus Infamie“ (później: „Der Verbrecher aus verlornen Ehre“) i „Der Geisterseher“ (druk. 1789). — W lipcu 1787 na wezwanie Charlotty v. Kalb udaje się do Weimaru. W lecie 1788 w Volkstedt pod Rudolstadttem zawiera zażyłe stosunki z wdową von Lengefeld i jej córkami, Karoliną i Lottą. We wrześniu w ich domu poznaje Goethego. Owocem studjów historycznych, którym się teraz poświęcał, jest wydana w r. 1788 część I (jedyna) „Geschichte des Abfalls der Niederlande“. Zarazem zajmuje się antykami, czyta Homera, próbuje tłumaczyć Eurypidesa, pisze poemat „Die Götter Griechenlands“ („Bogowie Grecji“, przekład Hugona Zatheya, 1884), wyraz tęsknoty za „religią piękną“, oraz w wierszu „Künstler“ wyznanie swej wiary estetycznej. — Dzięki Goethemu powołano go w grudniu 1788 do Jeny na nadzwycz. profesora historii. W maju 1789 ma wykład inauguracyjny: „Was heisst und zu welchem Ende studiert man Universalgeschichte“. W l. 1790—1807 wydaje 33-tomowy „Allgem. Sammlung merkwürdiger Memoires vom 12. Jh. an bis auf die neuesten Zeiten“; w l. 1791—93 „Geschichte des Dreissigjährigen Krieges“. W lutym 1790 zaślubia Lottę v. Lengefeld, z którą pożyte jest szczęśliwe, choć zamącone już w pierwszych miesiącach ciężką chorobą płuc, nie pozwalającą poecie na prowadzenie wykładów. Materjalnie ratuje go — bez starań poety — trzyletnia zapomoga księcia Fryderyka Chrystjana von Schleswig-Holstein-Augustenburg i duńskiego ministra skarbu, hr. Ernsta Henryka v. Schimmelmann. Poeta poświęca się studjom nad filozofją Kanta, co silnie wpływa na jego estetyczny i etyczny pogląd na świat oraz na dalszą twórczość. Wynikami tych studjów są rozprawy: „Über den Grund des Vergnügens an tragischen Gegenständen“, „Über die tragische Kunst“ (1792), „Über Anmut und

Würde“ (1793), zwłaszcza zaś listy „Über die aesthetische Erziehung des Menschen“ (przekład polski F. H. Lewestama, łącznie z temi rozprawami, 1843), wreszcie rozprawa „Über naive und sentimentalische Dichtung“ (1795—96). — W sierpniu 1794 dochodzi do zbliżenia z Goethem. Przyjaźń ta była korzystna dla obu poetów. W „Musenalmanach“ księgarza Cotty w r. 1797 wychodzi wspólna ich praca „Xenien“, świetny osąd ujemny współczesnej poezji i nauki. Tamże ukazują się większość ballad S., w których stworzył nowy typ poetyckiej opowieści (wpływ ballad S. na Mickiewicza i romantyzm polski. Oprócz wielu przekładów oddzielnych, m. i. „Rękawiczki“ przez Mickiewicza, 1820, zbior. wyd. ballad S. w przekładzie J. N. Kamińskiego, 1818; Adama Gorczyńskiego, 1844). — Przedewszystkiem wszakże powraca teraz S. do twórczości dramatycznej. Rozpoczęto jeszcze w r. 1791 „Wallensteina“ kończy w r. 1799, dramatyczny obraz charakteru o głębokiej sile tragicznej, usuwający w cień poprzednie utwory poety (przekład pol. J. N. Kamińskiego i W. Sabowskiego, nowe wyd. w „Bibl. Powszechnej“, 1928). W następnych dramatach: „Maria Stuart“ (1800, przekład Michała Budzyńskiego, nowe wyd. w oprac. Piotra Chmielowskiego w „Arcydzielach pol. i obcych pisarzy“ Westa, 1905) i „Die Jungfrau von Orleans“ („Dziewica Orleańska“, 1801; przekład polski Andrzeja Brodzkiego, wyst. w teatrze warszawskim 1820, druk. 1821; A. E. Odyńca 1843; Fr. Mirandoli, w „Bibl. Narod.“ 1928) pogłębia zagadnienie stosunku winy i kary, coraz więcej zbliża się do tragedji antycznej, ale zarazem ulega wpływom romantyzmu. Zupełnie na greckiej idei losu oparta jest „Braub von Messina“ (1803, tłum. m. i. przez Bron. Trentowskiego: „Oblubienica Messeńska“, 1844), natomiast „Wilhelm Tell“ (1804) jest obrazem ruchu ludowego na tle po mistrzowsku odtworzonej przyrody alpejskiej, fragmentaryczny zaś „Demetrius“ (przekład Stefana Morawieckiego, 1900) pogłębieniem psychologicznem i innymi wartościami (scena sejmu polskiego) stanowi szczytowy wyraz artyzmu S. — Od r. 1799 zamieszkał S. w Weimarze: oprócz dramatów, pisze w tym okresie głęboko odczute poezje refleksyjne („Das Ideal und das Leben“, „Das Glück“ i i.), wspaniałe liryczne obrazy kultury („Das Eleusische Fest“, „Der Spaziergang“, „Das Lied von der Glocke“ i i.), tłumaczy i opracowuje dla sceny weimarskiej „Turandot“ Goziewiego, „Fedrę“ Racine’a, „Makbeta“ Shakespear’a i i., pisze wdzięczny utwór okolicznościowy „Die Huldigung der Künste“. — Twórczość S. odznacza się tężyzną namiętności, niewzruszoną postawą moralną, siłą abstrakcyjnie uchwytniej myśli, mistrzostwem dramatycznego napięcia, zwłaszcza zaś niezrównanym idealizmem poglądu na świat. Umysłowość S. była raczej deduktywna, niż induktywna; w wyobraźni jego przeważał czynnik konstruktywny nad obserwacyjny, który wszakże rozwijał się w okresie dojrzałości, zwłaszcza pod wpływem Goethego. — Wydania zbiorowe pism prozą 1792—1802, 4 t.; wyboru „Gedichte“ 1800—03,



2 cz.; „Theater“ 1805—07, 5 t.; wszystkich utworów przez Körnera, 1812—15, 12 t. Pierwsze wyd. kryt. Goedekego, 1868—1876, 17 t. Nowe wyd. Bellermana-Petscha (1922, 15 t.), „Säkularausgabe“ (1905, 16 t.), „Tempelausgabe“ (1909—13, 13 t.), „Horen-Ausgabe“ (1905—26, 22 t.) i i. Zbiorowe wyd. listów przez Fr. Jonasa (1892—96, 7 t.). — Przekłady polskie: oprócz wyżej przytoczonych, nowsze przedruki oddzielnych utworów najdostępniejsze w wyd. „Bibl. Powszechnej“ Zunkerandla w Złoczowie; „Dzieła dramatyczne“ przeł. M. Budzyński (1843—44, 4 t., II wyd. 1850); Dzieła poetyczne i dramatyczne w najlepszych przekładach polskich“ oprac. A. Zipper (1885); „Wybór poezji lirycznych“ przeł. Al. Krajewski (1888); „Poezje w najlepszych przekładach polskich“ oprac. A. Zipper (III wyd. pomnoż. 1929, w „Bibl. Powsz.“). — Monografie: Palleske-Geiger (1913); St. Tarnowski: O dramatach S. (1896); Wł. Spasowicz: S. i Goethe (1895); M. Szykowski: S. w Polsce (1915 i recenzja Bron. Gubrynowicza, 1915). — Bibliografia: Trömel-Marcuse (1925).

2. Hermann, historyk i pedagog niem., (1839—1902), napisał: „Geschichte der römischen Kaiserzeit“ (1883—87, 2 t.), „Weltgeschichte“ (1900—1901, 4 t.), „Hb. der praktischen Pädagogik“ (1886) i in.

**Schilling** Johannes, rzeźbiarz niem., (1828—1909), uczeń Rietschla, był profesorem akademii drezdeńskiej. Główne jego dzieła: grupy czterech pór dnia, pomnik Schillera we Wiedniu, Bismarcka w Wiesbaden, i grupa Dionizosa i Ariadny na frontonie teatru dworskiego w Dreźnie.

**Schillings** Max, kompozytor niem., ur. 1868, intendant opery berlińskiej, zrazu pod wpływem Wagnera w dramacie muzycznym „Ingwelde“ (1894); opery: „Der Pfeifertag“ (1899), „Moloch“ (1906) i „Mona Lisa“ (1905). Napisał nadto: kantaty, chóry, koncerty, kompozycje kameralne.

**Schillingsee**, ob. Szelağ (jezioro).

**Schiltigheim**, wieś w depart. Bas-Rhin, w Alzacji (Francja), nad rz. Ill i kanałem Marnoreńskim, pñ. przedmieście Strassburga, ma 19.226 mieszk. i znaczny przemysł.

**Schimmelpenninck** Rutger Jan, hr., polityk holenderski, (1765—1825), jako ambasador w Paryżu, zdobył zaufanie Napoleona, stanął 1805 jako pensjonarz na czele republiki bawarskiej, przy tworzeniu królestwa Niderlandów wszedł do pierwszej Izby.

**Schimmelpfenning** Adolf, architekt polski, (1834—1896), studja odbył w Warszawie. Wybudował pałac w Krasnem, kościoły w Rostkowie i Myszyńcu, kilka domów w Warszawie, restaurował pałac w Łęcznej, wystawił szereg zabudowań kolejowych w b. Kongresówce.

**Schimper**, 1. Karl Friedrich, botanik niem., (1803—1867), doc. w Monachjum, uprawiał turystykę w Alpach i Pirenejach. Jest uważany za twórcę nowoczesnej morfologii roślin, położył podstawy pod teorię ustawienia liści.

2. Wilhelm Philipp, botanik, (1808—1880), prof. mineralogji i geologii w Strassburgu. Napisał: „Bryologia europaea“, „Recherches ana-

tomiques et morphologiques sur les mousses“ i t. d.

3. Wilhelm, botanik, syn poprz., (1856—1901), był dyrektorem muzeum przyrodn. w Strassburgu, podróżował po Ameryce, Cejlonie i Jawie. Napisał: „Pflanzengeographie auf physiologischer Grundlage“ (1898), opracował jawnokwiatowe do podręcznika Strasburgera „Lb. der Botanik“ (1894).

**Schinagel** Emil, lekarz i malarz pols., ur. 1899, uczeń Axentowicza w Akad. krakowskiej, wystawia kompozycje figuralne i pejzaże, w Krakowie, Warszawie, Brukseli, Antwerpji. Członek Zrzeszenia malarzy „Zwornik“. Ważn. dzieła: „Uczta“, „Kobiety nad morzem“.

**Schindler**, 1. Anton, muzyk austrj., (1795—1864), kapelmistrz i skrzypek, towarzysz Beethovena w Wiedniu, autor pierwszej biografji beethovenowskiej 1840 r. i szkicu „Beethoven in Paris“ (1842).

2. Jakob Emil, malarz wiedeński, (1842—1892), uczeń Zimmermanna, malował nastrojowe krajobrazy z dolnej Austrji i Dalmacji, widoki z Prateru itd. Głównem jego dziełem jest nastrojowy krajobraz cmentarny „Pax“.

**Schiner** Matthäus, polityk szwajc., (ok. 1465—1522), biskup i kardynał, przeciwnik Francji, skłonił kantony szwajcarskie do przymierza z papieżem Juljuszem II. w 1510 i wywierał silny wpływ na kampanje przeciw Francuzom we Włoszech, 1521—22 był doradcą Karola V., potem Hadrjana VI.

**Schimitz**, ob. Židenice.



K. F. Schinkel.

**Schinkel** Karl Friedrich, architekt i malarz niem., (1781—1841), studja w Berlinie, Włoszech i Francji, 1811 członek Akademji król. w Berlinie, 1820 profesor, 1839 naczelny dyrektor budownictwa. S. jest głównym przedstawicielem klasycyzmu w architekturze niemieckiej. Dzieła architekt.: w Berlinie odwach, Stare Muzeum, teatr, stara Akademia architektury, więzienie wojskowe i obserwatorium astronomiczne, w Poczdamie kasyno; dalej pałac Potockich w Krzeszowicach pod Krakowem, zamek Glienicke pod Poczdamem i w tejsze okolicy zameczki Tegel i Charlottenhof. Z neogotyckich budowli S. wymienić należy: Kościół w Moabit w Berlinie i kościół ś. Mikołaja w Poczdamie (ukończył Persius). Liczne plany S. zostały niewykonane, np. przemiana Akropolis w Atenach na pałac króla greckiego.

Dzieła malarskie S.: obrazy sztalugowe, panoramy, dekoracje teatralne, projekty dekoracji ściennych do Starego Muzeum w Berlinie i t. d.

**Schinopsis** Engl. (*Quebrachia* Griseb.), rodzaj należący do Anacardiaceae, drzewa o pierzastych liściach, małych kwiatach i uskrzydłonych owocach, rosną w Ameryce pld., charakteryzują się bardzo twardym twardzielem. Najbardziej cenione drewno *S. balansae* Engl. z dziewiczych lasów Paragwaju i *S. lorentzi* Engl. z Argentyny, ob. *Quebracho*.

**Schinus** L. (*m a s t y k o w i e c*), rośliny drzewiaste z rodziny Anacardiaceae, mają liście pierzaste, kwiaty maleńkie, występują w Ameryce pld. *S. molle* L. małe drzewo, o silnie wonnych liściach, białych kwiatach i czerwonych jagodach, rośnie w Andach, nad morzem Śródziemnym hodowane jako drzewo ozdobne. Na korze zbiera się żywica, używana jako środek moczopędny (amerykański mastyks). Z owoców otrzymuje się syrop i ocet.

**Schinzach**, zdrojowisko w Argowji (Szwajcaria), nad rz. Aarą, u stóp zamczyska *H a b s b u r g a*, 387 m nad poz. morza, ma 970 mieszk. i cieplice siarczane.

**Schio**, miasto w prow. Vicenza (Włochy) z 15.521 mieszk., katedrą z XVIII. w. i przemysłem wełnianym.

**Schipa** Michelangelo, historyk włoski, ur. 1854, od 1890 profesor w Neapolu, najlepszy znawca dziejów pld. Włoch. Główne dzieło: „Storia del ducato napoletano“ (1895). Bibliografja jego pism w: „Studi di storia napoletana in onore di M. S.“ (1925).

**Schipper** Ignacy, prawnik i historyk polsko-żydowski, ur. 1884, poseł na sejmy 1919 i 1922, napisał szereg prac z dziejów gospodarczych Żydów zach.-europejskich i polskich.

**Schirmer**, 1. August Wilhelm Ferdinand, malarz niem., (1802—1866), uczeń Kocha i Reinharta, malował włoskie krajobrazy o silnych efektach świetlnych.

2. Johann Wilhelm, malarz niem., (1807—1863), kształcił się w Düsseldorfie, malował pod wpływem Lessinga nastrojowe krajobrazy. Główne jego dzieła: „Grotta Egerji“, „Krajobraz szwajcarski“, 26 krajobrazów biblijnych, rysowanych węglem i 12 olejnych obrazów, przedstawiających historję Abrahama.

**Schirren** Karl Christian Gerhard, historyk bałtycki, (1826—1910), od 1858 profesor w Dorpacie, walczył przeciw rusyfikacji, usunięty przez rząd rosyjski w 1869 z katedry, został 1874 profesorem w Kilonji. Wydał: „Quellen zur Gesch. des Untergangs livländ. Selbständigkeit“ (1861—81, 8 t.), „Neue Quellen“ (1883—86, 3 t.), „Die Rezesse livländ. Landtage 1681—1711“ (1865), „Die Kapitulationen der livländ. Ritter- u. Landschaft“ (1865), „Beiträge zur Kritik älterer holstein. Geschichtsquellen“ (1876) i in.

**Schisma**, w muzyce najmniejszy interwał ćwierćtonowy, np. między *c-his*, akustycznie dający się wyrazić stosunkiem: 32805:32768.

**Schistosomum**, (Bilharzia, [Distomum] haematobium Bilh.), przywra z podrzędu Distomeae (p. Przywry), pasorzytuje w człowieku, w żylach jelit i w żyłach wrotnej w krajach tro-

pikalnych. Samice składają w naczyniach miednicy jaja, które wywołują stan zapalny jelita i pęcherza; jaja wydostają się nazewnątrz z kałem. Z jaj w wodzie rozwijają się larwy: miracidium, które przenoszą się na człowieka wprost przez skórę lub za pośrednictwem ślimaków.



*Schistostega osmundacea*. a. roślina płona; b. owocująca.

**Schistostega** Mohr. (*ś w i e t l a n k a*), mech jednogatunkowy, *S. osmundacea* Weber et Mohr. rośnie w jaskiniach Europy środkowej i północnej. Komórki przedrośla dzięki soczewkowatemu kształtowi świecą w ciemności szmaragdowo.

**Schizaceae** (*s z p a r n i c o w a t e*), rodzina paproci o siedzących sporangiach, otwierających się szparą podłużną, rosną w krajach tropikalnych. Tu należą: *Lygodium*, *Mohria* i *Schizaea*.

**Schizanthus** R. et P. (*m o t y l e k*), ziola z rodziny Solanaceae, mają liście pojedynczo lub podwójnie pierzaste, korona dwuwargowa, silnie rozcięta. Rosną w Chile, liczne gatunki o ozdobnych barwnych kwiatach hodowane w Europie, np. *S. pinnatus* R. et P.

**Schizma** (greck. „rozdział“), rozłam w kościele; w kościele katol. odłączenie się od związku kościelnego, połączone z nieuznawaniem władzy papieskiej. *W i e l k a s.* (1378—1417) w kościele katol. polegała na równoczesnym wyborze dwóch papieży, z których jeden miał stolicę w Rzymie, drugi w Awinionie. Zakończył w. s. sobór w Konstancji. — *Schizma t y k*, członek sekty lub kościoła, nieuznającego nad sobą władzy papieskiej.

**Schizmatyk**, ob. *Schizma*.

**Schizocarpium** (rozłupka), ob. *Owoc*.

**Schizofrenja**, grupa schorzeń umysłowych, które stosunkowo często występują w młodości (stąd także nazwa *dementia praecox*, *h e b e f r e n j a*), przebiegają z przerwaniami, napadowo, prowadzą jednak dość szybko do ogłupienia. Odznaczają się one specyficznie chorobliwymi zmianami w myśleniu, odczuwaniu i stosunku do świata zewnętrznego. Często są halucynacje i zaburzenia ruchowe (katatonja); przerwy w chorobie i znaczne poprawy są częste, zupełne wyzdrowienie nie zdarza się prawie nigdy. Najważniejszą przyczyną cierpienia jest obciążenie dziedziczne. *L e c z e n i e* zakładowe potrzebne jest tylko w wypadkach, gdy zachodzi możliwość samobójstwa i t. d.

**Schizogonja**, ob. *Protozoa*, *Sporozoa*.

**Schizomycetes**, bakterje, ob.

**Schizoneura**, owad, p. Mszycowate.

**Schizophyceae**, sinice (ob.).

**Schizophyta** (rozprątki), najniższa grupa świata roślinnego, obejmuje bakterje i sinice.

**Schizymenia**, krasnorost o plesze mięsistej. *S. edulis* Ag. w morzach Szkocji i Irlandji, jadalna.

**Schjelderup** Gerhard, kompozytor norweski, ur. 1859, napisał kompozycje orkiestralne, pieśni i opery („Wesele norweskie“ 1900, „Noc wiosenna“ 1908 i i.).

**Schlaf** Johannes, pisarz niem., ur. 1862, wraz z Arno Holzem (ob.) bojownik naturalizmu, wspólnie wydali nowele „Papa Hamlet“ (pod pseud. Bjarne P. Halmsen), pismo programowe „Neue Gleise“ (1892) i dramaty „Familie Selicke“ (1890). Po rozłączeniu z Holzem napisał dramaty „Meister Oelze“ (1892), poczem coraz bardziej przechylał się ku nastrojowemu impresjonizmowi. Wydał nadto szkice i opowiadania, zbiory poezyj, dramaty („Gertrud“ 1898, „Wiegand“ 1906), powieści („Das dritte Reich“ 1900, „Aufstieg“ 1910, „Die Wandlung“ 1922 i i.). Kilka jego utworów tłum. na polski Stan. Przybyszewski (oddzielnie: „Wiosna“, 1907).

**Schlaginhaufen** Otto, antropolog i etnolog szwajc., ur. 1879, od 1911 prof. w Zurychu, nap.: „Das Hautleistensystem der Primaten-planta“ (1905), „Über die Pygmäenfrage in Neuguinea“ (1914), „Die menschlichen Skelettreste aus der Steinzeit des Wauwilersees“ (1925) i in.

**Schlaginweit**, Hermann von, (\* 1826 † 1882), niemiecki badacz Azji środk., zwiedził z braćmi Robertem i Adolfem w 1854—57 Indje, Karakorum, Kwenlun i zach. Tybet, przyczem Adolf zginął w 1857 w Kaszgarze. Hermanowi udało się w 1864 przejść przez Kwenlun. Robert S. (\* 1833 † 1885), podróżował w 1869 i 1880 po pñ. Ameryce, a Emil S. (\* 1835 † 1904), czwarty z braci S., znakomity indolog, napisał szereg dzieł o Tybecie i Indjach Wsch.

**Schlechtendal** Dietrich Franz Leonhard, botanik niem., (1794—1866), prof. na uniwersytecie w Halli. Napisał m. in.: „Flora von Deutschland“ (razem z Langenthalem i Schenkem, 1841—73).

**Schlegel**, 1. Johann Elias, poeta niemiecki, (1719—1749), jego tragedje Aleksandryjskie i komedje były postępowe w stosunku do szkoły Gottscheda, pierwszy wprowadził do dramatu niem. pięciostopowe jamby i wskazał Szekspira jako wzór. Wyd. zbior. 1761—70, 5 t.; „Aesthetische und dramaturg. Schriften“ wydał Jan Boloż Antoniewicz (1887).

2. August Wilhelm von, bratanek poprzed., pisarz niem., przywódca szkoły romantycznej, (1767—1845), poeta, krytyk, tłumacz Szekspira, Calderona, Dantego, Cervantesa, Camõesa i i., w r. 1797 wraz z bratem Friedrichem ostro wystąpił przeciw Schillerowi (nie przeciw Goethemu), z bratem również wydawał czasopismo „Athenäum“ (1798—1800, przedruk 1905), w r. 1801 miał w Berlinie tłumnie uczęszczane wykłady o literaturze i sztuce (wyd. 1884, 3 t.), po r. 1804 przebywał przeważnie zagranicą,



A. W. Schlegel.

we Francji szerzył znajomość nowego niem. ruchu umysłowego; w swej „Comparaison entre la Phèdre de Racine et celle d'Euripide“ (1807) zwalczał ze stanowiska romantyzmu klasycyzm franc., w r. 1818 został profesorem w Bonn, zajmował się orientalistyką. W oryginalnej twórczości poetyckiej odznaczał się raczej wirtuozostwem formy, niż siłą obrazowania, jego lirykom brak uczucia, dramaty „Jon“ (1803) jest utworem refleksyjno-filologicznym, znakomite natomiast są jego przekłady, zwłaszcza Szekspira (1797—1810, 10 t.), obok których należy jeszcze wymienić Calderona (1803—09, 2 t.) i „Blumensträusse italienischer, spanischer und portugiesischer Poesie“ (1803). Jako estetyk stworzył podstawy romantycznych poglądów na sztukę: „Charakteristiken und Kritiken“ (1801, wspólnie z bratem), „Kritische Schriften“ (1828, 2 t.), „Vorlesungen über dramatische Kunst und Literatur“ (1805—11, 3 t., nowe wyd. 1923, 2 t.), „Über Theorie und Geschichte der bildenden Künste“ (1827). Ważniejsze prace filologiczne: „Observations sur la langue et la littérature provençale“ (1818), pierwsze w Niemczech naukowe badania indologiczne w wydaniach „Bhagavad-Gity“ (1823), „Râmâyany“ (1829—46) i w czasopiśmie „Indische Bibliothek“ (1823—30, 3 t.). Wyd. zbior. pism niem. 1846—47, 12 t.; wybór 1923. Korespondencja braci S. z Schillerem i Goethem 1926; „Die Brüder S. Briefe aus frühen und späten Tagen der Romantik“ (1926).



F. Schlegel.

3. Friedrich von, brat poprzed., pisarz niem., przywódca szkoły romantycznej, (1772—1829), o wspólnych pracach z bratem ob. pod S. 2., w drukowanych w „Athenäum“, „Fragmente“ rozwijał teorię nowej poezji romantycznej. W powieści „Lucinde“ (I. cz. 1799) odtworzył

osobiste przeżycia miłosne. Idąc za nastrojami romantyzmu, wraz z żoną w r. 1808 przeszedł na katolicyzm. Wydał wtedy „Sprache und Weisheit der Inder“, co wpłynęło pobudzająco na rozwój językoznawstwa porównawczego. Wyd. zbior. 1822—25, 10 t.; 1846, 15 t.; wybór pism 1923. — Jego żona, Dorothea, córka Moseesa Mendelssohna, (1763—1839), zamężna najpierw za Simonem Veitem, z którym rozwiodła się w r. 1798 dla S., napisała wydane pod nazwiskiem S.: powieść „Florentin“ (1801), „Sammlung romantischer Dichtungen des Mittelalters“ (1804, t. I.) i i.

**Schleich**, 1. Eduard, malarz niem., (1812—1874), malował nastrojowe krajobrazy, z których główne: „Jezioro Starnberg“, „Dolina Izery“, „Noc księżycowa w Rotterdamie“ i i.

2. Karl Ludwig, lekarz, filozof i poeta niem., (1859—1922), wynalazł metodę miejscowego znieczulania, przez nacieczanie (zapomocą wstrzykiwania) tkanek i nowe metody na polu leczenia ran. Napisał szereg prac naukowych z zakresu medycyny, filozofii i literatury pięknej.

**Schleicher** August, językoznawca niem., (1821—1868), prof. w Pradze i Jenie. Główne dzieła: „Sprachvergleichende Untersuchungen“ (1848—50, 2 t.), „Kompendium der vergleichenden Grammatik der indogermanischen Sprachen“ (1861) i i. Założył (z A. Kuhnem) „Beiträge zur vergleich. Sprachforschung“ i i. (1856—74).

**Schleichera** Willd. (wiechotława), roślina należąca do Sapindaceae, rośnie w tropikalnej Azji. S. trijuga Willd. duże drzewo o pierzastych liściach, małych kwiatach, dostarcza z nasion olejku makasarowego.

**Schleiden** Matthias Jakob, botanik niem., (1804—1881), prof. botaniki w Jenie i Dorpacie. Napisał: „Grundzüge der wissenschaftlichen Botanik“ (1842—43), „Die Pflanze und ihr Leben“ (1848).



F. E. D. Schleiermacher.

**Schleiermacher** Friedrich Ernst Daniel, niem. teolog. protest. i filozof, (1768—1834), znany kaznodzieja, prof. teologii w Berlinie, reformator teologii protestanckiej. S. odgranicza ściśle religię od metafizyki i etyki. Według niego Boga nie możemy poznać. Pierwotne źródło religii tkwi w życiu uczuciowym człowieka. Filozofja religijna nie jest nauką o Bogu, lecz o uczuciach religijnych. S. odegrał wybitną rolę na synodzie, zwołanym dla zjednoczenia wyznań luteranckiego i reformowanego, a poglądy S. wywołały namiętną walkę wśród teo-

logów. Dzieła: „Reden über die Religion an die Gebildeten unter ihren Verächtern“ (1799), „Monologen“ (1800), „Der christliche Glaube nach den Grundsätzen der evangelischen Kirche“ (1821—22), tłumaczenie dzieł Platona na język niemiecki (10 t.), wyd. zbior. „Sämtliche Werke“ (1834—64).

**Schleinitz** Alexander, hr., dyplomata prus., (1807—1885), był 1848, 1849—50 i 1858—61 pruskim ministrem spraw zagranicznych i przełożonym Bismarcka, później ministrem domu królewskiego.

**Schlenker** Paul, niem. pisarz i dyrektor teatralny, (1854—1916), od 1886 krytyk teatralny w berlińskiej „Vossische Zeitung“, rzecznik nowych prądów, zwłaszcza Ibsena i G. Hauptmanna, w r. 1889 wraz z O. Brahmem założył towarzystwo „Freie Bühne“; w l. 1898—1910 był dyrektorem wiedeńskiego „Hofburgtheater“. Napisał m. i. „Wozu der Lärm? Genesis der Freien Bühne“ (1889), „G. Hauptmann“ (1898, nowe wyd. oprac. Eloesser, 1922). Redagował niem. wyd. dzieł Ibsena.

**Schlesien**, ob. Śląsk.

**Schleswig**, ob. Szlezwig.

**Schleswig-Holstein**, ob. Szlezwig-Holsztyn.

**Schlichting** Jonasz, arjanin polski, (1592—1661), autor wielu książek polemicznych i apologetycznych, był pastorem w Rakowie i Lucławicach, poczem wygnany z Polski, przeniósł się do Holandji.

**Schlieffen** Alfred, hr., generał prus., (1833—1913), od 1853 w armji, został 1889 naczelnym kwatremistrzem, 1891—1905 był szefem sztabu generalnego, 1911 generał-feldmarszałkiem. Jest autorem niemieckiego planu wojny na dwa fronty, który przewidywał uderzenie całą siłą na Francję przez terytorjum belgijskie przy zachowaniu defensywy wobec Rosji i został zastosowany w 1914. „Gesammelte Schriften“ (1913, 2 t.).



H. Schliemann.

**Schliemann** Heinrich, niem. badacz starożytności, (1822—1890). Z zawodu kupiec, doszedłszy do ogromnej fortuny, poświęcił się archeologii; pod wpływem lektury Homera zwiedził Itakę i wybrzeże Małej Azji, gdzie przypuszczalnie miała się znajdować Troja. Odkopał starożytną Troję (1870—90), prowadził wykopaliska w Mykenach, Tirynsie, Orchomenos i na Itace. Owoce poszukiwań opisane przez niego mają ogromne znaczenie dla nauki. Napisał m. in.: „Ithaka, der Peloponnes u. Troja“ (1869), „Trojanische Altertümer“ (1874), „Mykenae“ (1877).

**Schlik** (również Schlick), czeska rodzina szlachecka pochodzenia mieszczańskiego. 1. Kaspar, kanclerz Rzeszy Niem., (ok. 1400—1449), doradca ces. Zygmunta, otrzymał odeń tytuł barona, obsypywany łaskami odgrywał jeszcze znaczną rolę polityczną za Fryderyka III., 1448 popadł w niełaskę.

2. Franz, generał austr., (1789—1862), został 1844 feldmarszałkiem-porucznikiem, wziął 1849 wydatny udział w zgnieceniu powstania węgierskiego, 1859 walczył we Włoszech, po pokoju w Villafranca podał się do dymisji.

**Schlochau** (Człuchów), miasto powiat. w prow. Grenzmark Posen-Westpreussen (Niemcy), przy kolei: Szczecinek—Chojnice, nad 2 jeziorami, ma 5.125 mieszk., fabr. cementu i handel. Stary ten pomorski gród, jest miastem od 1348, w 1466—1772 był stolicą powiatu w woj. pomorskiem.

**Schlosser** Friedrich Christoph, historyk niem., (1776—1861), od 1817 profesor w Heidelbergu, wywarł znaczny wpływ na życie duchowe Niemiec swymi dziełami, przenikniętymi duchem Oświecenia, oraz filozofją moralną Kanta. Nap.: „Geschichte des XVIII. Jh.“ (1823, 8 t.), oraz niezmiernie popularną: „Weltgesch. für das deutsche Volk“ (1844—57, 19 t.) i in.

**Schlözer**, 1. August Ludwig, niem. historyk i publicysta, (1735—1809), prof. w Getyndze, wykładał statystykę, politykę i historję, nap. „Allgemeine nordische Geschichte“ (1772, 2 t.), przełożył kronikę Nestora (1802—9, 2 t.). Duży wpływ wywarł jego „Briefwechsel“ (1776—82, 10 t.), i „Staatsanzeigen“ (1783—93, 18 t.).

2. Kurd, wnuk poprz., historyk i dyplomata, (1822—1894), pracował na placówkach zagranicznych w Petersburgu, Rzymie, Meksyku, 1871 poseł niem. w Waszyngtonie, 1882—92 pruski przy Watykanie, przeprowadził ostateczną ugodę z papieżem po Kulturkampfie, ogłosił szereg dzieł historycznych oraz zbiorów listów.

3. Karl, dyplomata prus., (1854—1916), pracował w dyplomacji pruskiej i niemieckiej, 1903—08 poseł w Hadze, 1908—12 przedstawił Prus w Monachjum.

**Schlumberger** Jean, pisarz franc., ur. 1877, autor kilku powieści na tle współczesnego niepokoju duchowego, zwłaszcza „L'inquiète paternité“ (1912) i „Un homme heureux“ (1921).

**Schlüter** Andreas, niem. rzeźbiarz i architekt, (1664—1714), pracował w l. 1689—1693 w Warszawie, gdzie powstało pierwsze pewne jego dzieło: płaskorzeźba na pałacu Krasińskich. W Berlinie był S. od 1694 nadwornym rzeźbiarzem, tam też znajduje się jedno z jego najsławniejszych dzieł rzeźbiarskich: maski umierających żołnierzy w Arsenale. Inne dzieła S.: dekoracja stjukowa zamku w Poczdamie i w Charlottenburgu; 1698—1706 pracował przy dekoracji zamku berlińskiego. Z pomników wykonanych przez S. najsławniejszym jest pomnik Wielkiego Elektora (1703) w Berlinie, także sarkofagi królowej Zofji Karoliny i Fryderyka I. w katedrze. Z dzieł architektonicznych zachował się dom rodziny Kameke w Berlinie. W l. 1713—1714 przebywał S. w Petersburgu.

**Schmalkalden**, miasto okręg. i uzdrowisko klimat. w Hessen-Nassau (Niemcy), na zach.

stokach Lasu Turyngskiego z 10.440 mieszk. Posiada szereg zabytkowych budowli, muzeum (w zamku Wilhelmsburg) oraz przemysł stalowy, maszynowy i drzewny. Od 1583 należy w całości do Hesji. 31 grudnia 1530 zawarli tu luteranie związek dla obrony swej religji, a w 1537 podpisano tu t. zw. artykuły schmalckaldzkie.

**Schmarsow** August, niem. historyk sztuki, ur. 1853; 1882 prof. w Getyndze, 1886 we Wrocławiu, 1893 w Lipsku. Prace: „Melozzo da Forli“ (1886), „Donatello“ (1886), „S. Martin von Lucca und die Anfänge der toskanischen Skulptur im Mittelalter“ (1889), „Masaccio-Studien“ (1895—1899), „Das Wesen der architektonischen Schöpfung“ (1894), „Beiträge zur Ästhetik der bildenden Künste“ (1896—99), „Grundbegriffe der Kunstwissenschaft“ (1905) i in.



A. Schmerling.

**Schmerling** Anton, polityk austrj., (1805—1893), wybrany 1847 do sejmiku dolno-austriackiego jako liberalny przeciwnik systemu meternichowskiego, brał udział w rewolucji marcowej 1848, zamianowany przez arcyks. Jana niemieckim ministrem spraw wewnętrznych, potem premierem, zasiadał 1849 w parlamencie kromieryskim. 1849—1851 austriacki minister sprawiedliwości, potem pracował w sądownictwie, 1860 utworzył gabinet liberalno-centralistyczny i ogłosił konstytucję lutową 1861, ale, napotkawszy na opór Węgrów, ustąpił 1865. Mianowany prezydentem Najwyższego Trybunału, został 1867 powołany do Izby Panów, 1891 przeszedł w stan spoczynku.

**Schmidt**, 1. Georg Friedrich, niem. miedziorytnik, (1712—1775), działał w Berlinie i Petersburgu, był najwybitniejszym miedziorytnikiem niemieckim XVIII. w.

2. Heinrich Julian, niem. historyk literatury, (1818—1886), autor „Geschichte der deutschen Nationalliteratur im XIX. Jh.“ (1853, 2 t., t. III. p. t. „Jena und Weimar“ 1855), „Geschichte des geistigen Lebens in Deutschland von Leibniz bis auf Lessings Tod“ (1861—63, 2 t.), oba dzieła razem p. t. „Geschichte der deutschen Literatur von Leibniz bis auf unsere Zeit“ (1886—96, 5 t.), napisane w duchu mieszczańskiego realizmu. Do jego najostrzejszych przeciwników należał Lassalle. Napisał nadto: „Geschichte der französischen Literatur seit der Revolution“ (1857, II. wyd. 1873—74, 2 t.), „Übersicht der englischen Literatur im XIX. Jh.“ (1859), „Bilder aus dem geistigen Leben unsrer Zeit“ (1870—74, 4 t.).

3. Max, malarz niem., (1818—1901), uczeń Schirmera, malował krajobrazy.

4. Moritz, niem. filolog klas., (1823—1888), zasłużony głównie około metryki greckiej i epigrafiki; wydał Hesychiosa leksykon (1858—68), Pindara (1869), zbiór napisów cypryjskich (1876), Hyginusa (1872) i in.

5. Johann Friedrich Julius, astronom niem., (1825—1884), od 1858 dyrektor obserwatorium w Atenach, pracował nad światłem zodiacalnym, gwiazdami zmiennymi, meteorami, fizycznymi własnościami komet i księżyca. Napisał m. in.: „Das Zodiakallicht“ (1856), „Der Mond“ (1856), „Über Rillen auf dem Mond“ (1866). Na podstawie własnych obserwacji wydał dokładną mapę księżyca.

6. Friedrich, bar. (od 1888), architekt wiedeński, (1825—1891), był wybitnym przedstawicielem stylu neogotyckiego, przeważnie w budownictwie świeckim. Głównym jego dziełem jest ratusz wiedeński.

7. Emil, antropolog i etnolog niem., (1837—1906), od 1889 prof. w Lipsku; napisał: „Reise nach Südindien“ (1894), „Vorgeschichte Nordamerikas“ (1894), „Ceylon“ (1897), „Geschichte Vorder- und Hinterindiens“ (1902).

8. Erich, niem. historyk literatury, (1853—1913), w l. 1885—86 dyrektor weimarskiego archiwum Goethego, gdzie odkrył „Urfausta“. Napisał: „Richardson, Rousseau und Goethe“ (1875), „H. L. Wagner, Goethes Jugendgenosse“ (1875), „Charakteristiken“ (1886—1901, 2 t.), główne dzieło: „Lessing. Geschichte seines Lebens und seiner Schriften“ (1884—92, 2 t., IV. wyd. 1922). Wydał pisma Goethego, Lessinga, Uhlanda, Kleista i in.

9. Wilhelm, inżynier niem., (1858—1924), wynalazca maszyny parowej z parą przegrzaną.

10. Adolf (ur. 1860), niemiecki geofizyk, w 1909—28 dyrektor obserwatorium meteorol. magnet. w Poczdamie, od 1907 prof. w Berlinie; zasłużony badacz magnetyzmu ziemskiego i wydawca (od 1903) „Archiv des Erdmagnetismus“.

11. Robert, socjalista niem., ur. 1864, robotnik, pracował w dziennikarstwie i związkach zawodowych, poseł do parlamentu, 1919—22 minister rolnictwa i aprowizacji, 1923 minister odbudowy i wicekanclerz.

12. Wilhelm, etnolog i lingwista niem., (ur. 1868), główny przedstawiciel teorii kręgów kulturowych, od 1926 dyrektor Papieskiego Muzeum dla misji i etnologii w Lateranie. Spis prac w „Festschrift für W. S.“ (1928).

13. Max, etnolog niem., (ur. 1874), od 1918 prof. w Berlinie; napisał: „Indianerstudien in Zentralbrasilien“ (1905), „Die Aruaken“ (1907), „Grundriss d. ethnologischen Volkswirtschaftslehre“ (1920) i in.

**Schmidt** Wilhelm, właśc. Schmidt, pisarz niem., ur. 1876, b. wszechstronny, autor b. scenicznych dramatów: „Mutter Landstrasse“ (1900), „Der Graf von Gleichen“ (1908), „Der Zorn des Achilles“ (1909), „Die Stadt der Besessenen“ (1915), „Der Geschlagene“ (1920), „Die Fahrt nach Orplid“ (1922), „Maruf der tolle Lügner“ (1924) i in., nadto poezji („Lobgesang des Lebens“, 1911), legend, powieści, baśni i t. d.

**Schmidtner** Leonard, architekt pol. XIX. w., znany głównie jako wydawca albumu „Zbiór cenniejszych Gmachów Miasta Stołecznego Warszawy...“ (1823, 1824 w litografji D. Kunzmana).

**Schmiedeburg**, miasto i uzdrowisko klimat. na Dolnym Śląsku (Niemcy), w pow. Jeleniogóra, u stóp Śnieżki z 5.774 mieszk. i znacznym przemysłem.

**Schmitt** Henryk, historyk polski, (1817—1883), napisał: „Rys dziejów narodu polskiego do 1390“ (3 t., 1855—60), „Dzieje Polski XVIII. i XIX. w.“ (4 t., 1866—68), „Rokosz Zebrzydowski“ (1858), „Pogląd na żywot i pisma ks. H. Kołłątaja“ (1860), „Ks. Hugo Kołłątaj i jego prześladowcy“ (1873), „Dzieje panowania Zygmunta Augusta Poniatowskiego“ (3 t., 1868—70).

**Schmitt** Florent, kompozytor franc., ur. 1870, epigon romantyzmu, pozostający pod wpływem Rosjana; napisał dzieła symfoniczne, balety, kompozycje fortepianowe, chóry, pieśni solowe.

**Schmitz** Bruno, architekt niem., (1858—1916), kształcił się w Akademji w Düsseldorfie. Z dzieł jego, o monumentalnym charakterze, wymienić należy: pomnik Wiktora Emanuela w Rzymie, pomnik cesarzowej Augusty w Koblencji, dom „Rheingold“ w Berlinie, pomnik bitwy narodów w Lipsku i in.



G. Schmoller.

**Schmoller** Gustav, ekonomista niem., (1838—1917), prof. w Halle, Strassburgu, 1882—1912 w Berlinie, członek pruskiej Izby Panów, stworzył w nauce ekonomji młodszą szkołę historyczną, nap. m. in.: „Über einige Grundfragen des Rechts und der Volkswirtschaft“ (1875), „Über einige Grundfragen der Sozialpolitik und der Volkswirtschaftslehre“ (1898; 2 wyd. 1904); „Grundriss der allg. Volkswirtschaftslehre“ (1. część 1900, 6 wyd. 1901; 2 cz. 1904; nowo-druk. 1923).

**Schmölln**, miasto w Turyngji (Niemcy), w okręgu Altenburg z 13.475 mieszk. oraz przemysłem włókienniczym i drzewnym.

**Schnaase** Karl, niem. historyk sztuki, (1798—1875), ogłosił „Geschichte der bildenden Künste“ (1843—64, 7 t.), w której wykazuje zależność sztuki danego narodu od klimatu, zwyczajów i obyczajów.

**Schnabel**, 1. Johann Gottfried, pisarz niem., (1692—po 1750), autor najlepszej niemieckiej robinsonady, powieści: „Wunderliche Fata einiger Seefahrer...“ (1731—42, 4 cz.; oprac. Tiecka, 1827; nowe wyd. 1902) i in.

2. Arthur, niem. pianista, ur. 1882, napisał kilka kompozycji kameralnych.

**Schnäbele** Guillaume, urzędnik franc., (1831—1900), jako komisarz policji francuskiej na granicy wschodniej został przez Niemców 20. kwietnia 1887 zwabiony za pas graniczny i aresztowany pod zarzutem szpiegostwa. Ten t. zw. „incydent Sch.” wywołał ogromne wrażenie i stworzył stan napięcia wojennego pomiędzy Francją a Niemcami, został jednak 30. kwiecień zlikwidowany wypuszczeniem Sch. za wolność.

**Schneckenburger** Max, poeta niem., (1819—1849), autor pieśni „Die Wacht am Rhein”, napisanej w r. 1848, od wojny 1870/71 uznanej za narodową.

**Schnee** Heinrich, polityk niem., ur. 1871, pracował w dyplomacji i w kolonjach, 1912 gubernator niem. Wschodniej Afryki, której bronił w czasie wojny światowej, od 1924 w parlamencie, prezes związku Niemców zagranicą, autor szeregu dzieł, dotyczących kwestyj kolonialnych, wydawca „Deutsches Koloniallexikon” (1920, 3 t.).

**Schneeberg**, 1) grupa górska w pld. Austrii Dolnej, wysoka do 2075 m (Klosterwappen). Na wys. 1795 m znajduje się hotel, do którego prowadzi kolejka zębata. 2) najwyższy szczyt w górach Smereczanych, na pld. od Weissenstadt, wys. 1051 m. 3) najwyższy szczyt w górach Nadłabskich, na pld.-zach. od Bodenbach w Czechach, wys. 721 m. 4) (Grosser S.), szczyt w Sudetach, na granicy Śląska, Czech i Morawy, wys. 1424 m, z wieżą widokową. Na pld. stokach S. wypływa Morawa.

**Schneidemühl**, ob. Piła.

**Schneider**, 1) Johann Gottlob, niem. filolog klas., (1750—1822); ułożył „Grosses kritisches griechisch-deutsches Handwörterbuch” (1795—1797), podstawę późniejszych słowników greckich, zajmował się badaniami nad stanem historii naturalnej w starożytności.

2. Eulogius, duchowny katolicki, (1756—1794), profesor prawa kościelnego w Strassburgu i tamże jeden z przywódców jakobinów, stracony 1794 w Paryżu.

3. Friedrich, kompozytor niem., (1786—1853), organista, przez współczesnych ceniony jako twórca oratorjów, tak popularnych jak dzieła Spohra i Händla, dzisiaj zapomniane: „Das Weltgericht”, „Die Sündflut”, nadto liczne opery, muzyka kameralna, setki pieśni solowych i chóralnych.

4. Joseph Eugène, franc. przemysłowiec, (1805—1875), założyciel i kierownik wielkich metalurgicznych zakładów przemysłowych w Bazilles i Creusot. 1845—48 poseł, 1851 minister handlu, członek, a potem prezydent izby ustawodawczej.

5. Alexander (Sasza), rysownik i malarz niem., (1870—1927), 1904—08 prof. w szkole sztuk pięknych w Weimarze, następnie osiadł w Rzymie; twórca kartonów o tematach mistyczno-symbolicznych (np. „Niewolnicy Mamon”, „Spojrzenie w nieskończoność”) i monumentalnych malowideł („Sąd Ostateczny” w kośc. św. Jana w Miśni i i.).

6. Hermann, filozof niem., ur. 1874, prof. w Lipsku. Dzieła: „Kultur und Denken der

Alten Ägypter” (1907), „Kultur der Babylonier und Juden” (1910), „Philosophie der Geschichte” (2 t. 1923), „Die Kulturleistungen der Menschheit”, I: „Die Völker des Altertums” (1927).

7. Camillo, ur. 1876, niem. dendrolog i hodowca krzewów ogrodowych, propagator nowoczesnego parkownictwa i sztuki ogrodniczej w Europie i Stanach Zj. Ameryki Płn.

**Schneider** Stanisław Jan, pols. filolog klas., (1858—1917), z prac ważniejsze: „Studja nad Politeją ateńską Arystotelesa” (1893), „Studja filolog. nad rozwojem oświaty greckiej w V. w. przed Chr.” (1901), „Nowe poglądy na cywilizację grecką” (1902).

**Schnitzer** Edward, ob. Emin Pasza.



A. Schnitzler.

**Schnitzler** Artur, pisarz austrij., (1862—1931), jako dramaturg i powieściopisarz zajmował się głównie objawami dekadencji na przełomie wieków, świetny stylista, bystry obserwator i wnikliwy psycholog. Główne dzieła dramat.: „Anatol” (1893), „Liebeleil” (1895), „Der grüne Kakadu” (1899), „Der Schleier der Beatrice” (1901), „Lebendige Stunden” (1902), „Reigen” (1903), „Der einsame Weg” (1904), „Zwischen-spiel” (1906), „Das weite Land” (1911), „Professor Bernhardt” (1912), „Komödie der Worte” (1915), „Die Schwestern” (1919), „Komödie der Verführung” (1924), „Der Gang zum Weiher” (1926); powieściowe: „Sterben” (1895), „Leutnant Gustl” (1901), „Frau Bertha Garlan” (1901), „Dämmerseelen” (1907), „Der Weg ins Freie” (1908), „Frau Beate und ihr Sohn” (1913), „Doktor Graesler” (1917), „Casanovas Heimfahrt” (1918), „Fräulein Else” (1924), „Spiel im Morgengrauen” (1927). Wiele jego utworów tłumaczono i wystawiano na scenach polskich. Monografia R. Spechta (1922).

**Schnorr von Carolsfeld** Julius, malarz niem., (1794—1872), kształcił się w Akademii wiedeńskiej, w Rzymie przyłączył się do grupy nazareńczyków. Malował obrazy religijne, jak „Św. Roch”, „Zwiastowanie”; rysunki do „Bibel in Bildern” itp.; freski, jak np. kompozycje według „Orlando furioso” Ariosta w Villa Massimi, „Nibelungenlied” w Monachjum; krajobrazy i ilustracje.

**Schnür-Peplowski** Stanisław, ob. Peplowski-Schnür Stanisław.

**Schober** Johann, polityk austr., ur. 1874, od 1918 prezydent policji w Wiedniu, 1921/22 kanclerz i minister spraw zagran., powrócił potem

znów na dawne stanowisko, w 1929 objął po wtórnie kanclerstwo i przeprowadził reformę konstytucji, polegającą na ograniczeniu praw parlamentu na rzecz prezydenta republiki. Od 1930—32 wicekanclerz i min. spraw zagran., zawarł unję celną z Niemcami, która nie weszła w życie z powodu sprzeciwu zainteresowanych państw. W życiu parlamentarnym doprowadził do utworzenia nowego stronnictwa o zabarwieniu nacjonalistyczno-burżuazyjnym, w skład którego weszli wszechniemcy, „Landbund“, grupy postępowe i t. d.

**Schodnica**, wieś w pow. Drohobycz (woj. lwowski), 11 km na pld.-zach. od Borysławia, nieopodal źródeł Tyśmienicy z 2.726 mieszk. Kopalnie ropy, przemysł naftowy i tartaki.

**Schody**, zespół następujących po sobie stopni z drzewa, kamienia, żelaza, betonu, żelazobetonu. Zwykle po 10—15 stopniach następuje przerwa, płaski podest. Ze względu na formę rozróżnia się s. proste jednokierunkowe, ze zmianą kierunku, dwuramiennne (ze środkowym i dwoma bocznymi skrzydłami) i kręte, w których stopnie związują się ku środkowi. Mur klatki schodowej może podierać s. jedno- lub dwustronnie.

**Schoell** Franck L., współcz. pisarz franc., oprócz artykułów w czasopismach o literaturze polskiej i ptn.-amerykańskiej, oddzielnie wydał m. i. franc. przekłady „Chłopów“ Reymonta i „Hanusi“ Szymańskiego, studjum „Les Paysans de Ladislas Reymont“ (1925), „U. S. A. du côté des blancs et du côté des noirs“ (1929).

**Schoen** Wilhelm, bar., dyplomata niem., ur. 1851, 1900 poseł w Kopenhadze, 1905 ambasador w Petersburgu, 1907—09 sekretarz stanu spraw zagranicznych, 1910—14 ambasador w Paryżu.

**Schoenaich** Paul, bar., pacyfista niem., ur. 1866, służył w niem. marynarce i armji, 1920 został zwolniony w randze generał-majora, od tego czasu rozwija ożywioną działalność w duchu pacyfistycznym, zwalczając niemieckie zbrojenia i propagandę odwetową. Nap.: „Abrüstung der Köpfe“ (1922), „Vom Chaos zum Aufbau“ (1923), „Vom vorigen zum nächsten Krieg“ (1924), „Der Krieg im Jahre 1930“ (1925) i in.

**Schöffner** Peter, drukarz niem., (ok. 1425—ok. 1502), kopista i handlarz rękopisami w Paryżu, pomocnik Gutenberga i Fusta, drukował z tymże „Psalterium Moguntinum“ (1462) i biblię łacińską, udoskonalił czcionki, drukował zwłaszcza dzieła teolog., „Sachsenchronik“ (1492) i i. Po nim objął drukarnię syn Johann i bratanek Iv o, drugi syn jego, Peter, był drukarzem w Moguncji, Wormacji, Strassburgu i Wenecji.

**Schola** (łac.), szkoła.

**Schola cantorum**, szkoła śpiewaków, założona w Rzymie w V. w. (papież Hilarius) dla wykształcenia śpiewaków kościelnych. Na wzór tej szkoły powstały: kantorały, maitrises, kapele dla pielęgnowania śpiewu liturgicznego, a potem dla śpiewu wielogłosowego a cappella. W r. 1896 założyli Ch. Bordes, Al. Guilmant i Vincent d'Indy w Paryżu szkołę, Schola cantorum, która przeobraziła się jakby w kon-

serwatorium i stała się ogniskiem narodowej muzyki francuskiej.

**Scholarcha** (z greck.), kierujący uczniami lub nadzorujący.

**Scholastyk**, w znaczeniu ogólnem zwolennik pedantycznej wiedzy w ramach pewnego kierunku lub pewnej szkoły, w znaczeniu ciśniejszem średniowieczny filozof (por. Scholastyka).

**Scholastyka**. We wczesnym średniowieczu używano słowa „scholasticus“ na oznaczenie nauczycieli i uczniów 7-u sztuk wyzwolonych; później rozszerzono znaczenie tego słowa na wszystkich, którzy zajmowali się w sposób szkolny naukami, zwłaszcza zaś filozofją. W szerszym znaczeniu oznacza s. filozofję średniowieczną wogóle (także arabską i żydowską); w węższym — filozofję chrześcijańską, którą uprawiano w szkołach średniowiecznych (klastornych, biskupich, uniwersytetach), pozostających w rękach duchownych. S. miała charakter wybitnie religijny i służyła głównie teologii chrześcijańskiej. Metoda scholastyczna polegała na systematycznym, rozumowym rozbiórze zagadnień i ujmowaniu ich w odgraniczone działy, rozdziały, poddziały; w rozumowaniach posługiwano się chętnie syllogizmem. W historii s. rozróżniamy: 1) okres rozwijania się i kształtowania tej filozofji do XII. w. włącznie; głównymi przedstawicielami byli Johannes Eriugena, Gerbert, Anzelm Kantuański, Roscelinus, Wilhelm z Champeaux, Abelard, Piotr Lombard, Johannes z Salisbury, Hugo i Ryszard z klasztoru św. Wiktora. W wieku XII. rozpoczął się we filozofji spór o uniwersalja (ob. Uniwersalja, Nominalizm, Realizm). 2) Klasyczny okres s., okres rozkwitu i skrytalizowania się pełnych systemów średniowiecznych w XIII. w., pod dużym wpływem Arystotelesa; przedstawicielami tego okresu są: Albert Wielki, Tomasz z Akwinu, Bonawentura, Jan Duns Szkot (Scotus). 3) Okres upadku, trwający do końca średniowiecza, obejmuje walki pomiędzy tomistami (dominikanami) a skotystami (franciszkanami); okres ten rozpoczął Wilhelm Okam. Z nadejściem humanizmu upadła metoda scholastyczna, a przejęli ją później dopiero jezuiti. Nazwą neoscholastyki określa się studia, rozpoczęte z końcem XIX. w. nad filozofją średniowieczną, głównie zaś nad tomizmem, urzędową niejako filozofją kościoła katolickiego.

**Scholastyka**, chrześcijanka, święta, siostra św. Benedykta z Nursji (ob. Benedykt).

**Scholia** (greck.), uzone objaśnienia leksykalne lub rzeczowe do greckich i rzymskich autorów; scholjaści, gramatycy, autorzy s.

**Scholl** Aurélien, pisarz franc., (1833—1902), feljetonista „Figara“, najlepsze artykuły w „L'esprit du Boulevard“ (1883, 3 t.), nowele w „L'amour appris sans maître“ (1891), jednoaktówka: „L'amant de sa femme“ (1890) i i.

**Scholtz** Jakób, budowniczy polski, † 1612, pracował we Lwowie, gdzie był rajcą miejskim i budował liczne domy.

**Scholtz**, 1. Herrmann, pianista niem., (1845—1918), wykonawca i wydawca Chopina, kompozytor efektywnych utworów fortepianowych.



2. Friedrich, generał niem., (1851—1927), 1906 generalny kwatermistrz armji, w 1914 brał udział w akcji przeciw Rosjanom w Prusach Wschodnich, 1915 zwyciężył pod Kolnem, zdołał na czele 8. armji Łomżę i Grodno, 1916/17 kierował walkami obronnymi koło Dyneburga i Rygi, 1917 dowodził w Macedonji, po załamaniu się Bułgarji, zapewnił odwrót wojsk niemieckich i austriackich, 1919 wystąpił z czynnej służby.

**Scholz**, 1. Bernhard, kompozytor niem., (1835—1916), pisał opery, utwory instrumentalne i wokalne i wydał z rękopisu S. W. Dehna podręcznik kontrapunktu, kanonu i fugi (1859).

2. Ernst, polityk, ur. 1874, pracował w dziedzinie samorządu miejskiego, 1913—20 nadburmistrz Charlottenburga, 1920—21 niem. minister wyżywienia, od 1921 w parlamencie, prezes frakcji niemiecko-ludowej.

3. Wilhelm von, poeta niem., ur. 1874, wybitny przedstawiciel neoromantyzmu, ze skłonnością do mistycyzmu i okultyzmu, napisał dramaty: „Der Gast“ (1900), „Der Jude von Konstanz“ (1905), „Meroe“ (1907), „Vertauschte Seelen“ (1910), „Das Herzwunder“ (1920), „Der Wettlauf mit dem Schatten“ (1921), „Die gläserne Frau“ (1924) i i., powieść „Perpetua“ (1926) i i., zbiory poezyj, szereg studjów. Wyd. zbior. 1924, 5 t.

5. Heinrich, filozof niem., (1884—1917), zwolennik krytycznego intelektualizmu, pracował nad aksjomatyką, logiką i metafizyką nauk ścisłych. Dzieła: „Kommentar zu Augustins De civitate dei“ (1914), „Religionsphilosophie“ (1921), „Die Grundlagenkrisis der griechischen Mathematiker“ (z H. Hassem, 1928) i i.

**Schomberg** Friedrich, wódz, (1615—1690), od 1651 w służbie francuskiej, walczył przeciw Hiszpanji, został marszałkiem i księciem, 1685 wszedł w służbę portugalską, 1687 w brandenburską, został generalissimusem i ministrem, 1688 towarzyszył Wilhelmowi Orańskiemu do Anglii, 1689 mianowany przezeń głównodowodzącym, zginął w zwycięskiej bitwie przeciw Jakóbowi II. nad rz. Boyne.

**Schomberg** (von Schomberg) Teofil, architekt i inżynier forteczny niemieckiego pochodzenia, † 1638, pracował w Polsce za Zygmunta III., naprawiając warownię Kamieńca Podolskiego, budował też zamki i pałace magnackie w Polsce. Zginął w drodze powrotnej do Polski z Persji, gdzie wyjechał jako poseł Władysława IV.

**Schön** Heinrich Theodor, polityk pruski, (1773—1856), 1809 prezes rejencji w Gąbinie, 1816 nadprezydent Prus Zachodnich, od 1824 również i Wschodnich, okazał się na tem stanowisku najwybitniejszym i najbardziej konsekwentnym następcą Fryderyka II. w dziele germanizowania ziem polskich. Głęboko przekonany o naturalnej wyższości kultury niemieckiej nad słowiańską, kosztem obywateli polskich zbudował setki niemieckich szkół ludowych, zwalczał kościół katolicki, jako symbol swej działalności odbudował dawny zamek krzyżacki w Malborgu, równocześnie dbał o kulturalne podniesienie kraju, zasłużył się zwłaszcza rozbudową doskonałych szos. Naj-

bardziej zgubne dla polskości następstwa wydała działalność S. na terenie Gdańska. Zastawszy miasto zrujnowane wojnami napoleońskimi przyszedł mu z pomocą gospodarczą, odbudował ulice, domy, szkoły, pozyskał ludność i zrobił w ten sposób pierwszy poważny krok w kierunku pozyskania miasta dla niemieckości. Przekonań liberalnych, wróg rządów absolutystyczno-biurokratycznych, po wstąpieniu na tron Fryd. Wilhelma IV. stanął na czele ruchu reformatorskiego i wydał broszurę p. t. „Woher und wohin“ (1841) z żądaniem zwołania reprezentacji ogólnopolskiej, za co został 1842 usunięty z służby państwowej.

**Schönaich-Carolath** Emil, ks., poeta niem., (1852—1908), autor zbiorów poezyj („Lieder an eine Verlorne“, 1878; „Dichtungen“, 1883; „Gedichte“, 1903), nowel („Tauwasser“, 1881; „Geschichten aus Moll“, 1884; „Bürgerlicher Tod“, 1894; „Der Heiland der Tiere“, 1896) i i., liryk o głębokiej myśli i doskonałej formie, mistrz plastycznego realizmu. Wyd. zbior. ost. 1922.

**Schönbein** Christian, chemik niem., (1799—1868), odkrył ozon (1839), pierwszy otrzymał bawełnę strzelniczą (1845) i kolodjum. Napisał: „Das Verhalten des Eisens zum Sauerstoff“, „Über die Erzeugung des Ozons“ i in.

**Schönberg** Arnold, kompozytor austrj., ur. 1874, nauczyciel teorii, przywódca radykalnego odłamu w muzyce nowoczesnej, zaczął jako romantyk, pozostający pod wpływem Wagnera: sekstet smyczkowy „Verklärte Nacht“ (1899) i poemat symfoniczny „Pelleas i Melisanda“, potem posłużył się techniką naturalizmu w „Gurrelieder“ (do słów Jacobsena) na chór, solo i orkiestrę, a następnie przejął się ekspresjonizmem: 3 kompozycje fortepianowe, pieśni do słów George'a, nadto „Pierrot lunaire“ (melodramat), symfonia kameralna na 15 solowych instrumentów, oratorjum „Drabina Jakóba“. Rozgłos zdobył jego podręcznik harmonji.

**Schönborn**, stara rodzina nadreńska; Johann Philipp, (1605—73), został 1642 księciem-biskupem wüzburgskim, 1647 arcybiskupem i elektorem mogunckim. Lothar Franz, (1655—1729), był elektorem mogunckim i biskupem bamberskim i otrzymał wraz z braćmi w 1701 godność hrabiów Rzeszy. W XVIII. i XIX. w. rodzina rozpadła się na szereg gałęzi: frankońską, dwie austriackie, bawarską i czeską.

**Schönbrunn**, dawny zamek cesarski w 13. obwodzie Wiednia. Budowę, rozpoczętą 1696, ukończono za M. Teresy 1743—49. Sch. zawiera 1441 wspaniale przyozdobionych komnat, zwł. Wielką i Małą Galerję, salę do uroczystości, kapelę i teatr zamkowy, zbiór historyczny wozów. Park, wynoszący 197 ha utrzymany jest w stylu francuskim. Za Franc. Stefana Lotaryńskiego założono ogród botaniczny i zoologiczny.

**Schöne** Alfred, niem. filolog klas., (1836—1918), profesor w Lipsku, Erlangen i Królewcu, wydał: „Eusebii Chronica“ (1866—75), „Thucydidis libri I et II“ (1874), „Briefwechsel zwischen Lessing und seiner Frau“ (1870), napisał: „Die Weltchronik des Eusebius in ihrer Bearbeitung durch Hieronymus“ (1900) i in.

**Schönebeck**, miasto w Prow. Saskiej (Niemcy), nad Łabą, przy kolei: Halle—Magdeburg z 21.353 mieszk., salinami i znacznym przemysłem.

**Schöner** Johann (\* 1477 † 1547), niemiecki kartograf, profesor matematyki w Norymberdze. Sporządził szereg globusów niebieskich i ziemskich.

**Schönerer** Georg, polityk austr., (1842—1921), poseł do parlamentu, przedstawiciel skrajnego kierunku wszechniemieckiego, przeciwnik Habsburgów i antysemita, przeszedł później na protestantyzm i stanął na czele ruchu, dążącego do uniezależnienia się od Rzymu („Los-von-Rom-Bewegung“).

**Schoneus** Andrzej, teolog, prawnik, filozof, matematyk, lekarz i poeta polsko-łaciński (laureatus), rodem ze Śląska, (1552—1615), pisał panegiryki wierszem i prozą, głośne były jego alegoryczne przeróbki Eklog Wergiljusza: „Adonis...” (1581), „Daphnis...” (1588) i „Pa-laemon...” (1589). Wprowadził do Polski poezję bukoliczną i wywarł wpływ na Szymonowicza.

**Schönfeld** Eduard, astronom niem., (1828—1891), od 1859 dyrektor obserwatorium w Mannheim, od 1875 profesor astronomji i dyr. obserwatorium w Bonn, kontynuował prace Argelandera nad wielkim atlasem nieba i katalogiem gwiazd „Bonner Durchmusterung“, ułożył katalog i wydał atlas, obejmujący strefę od równika do  $-23^{\circ}$  deklinacji. Katalog jego zawiera pozycje 133.659 gwiazd.



M. Schongauer.

**Schongauer** Martin, malarz i rytownik alzacki, (prz. 1450—1491). Jako malarz pozostawał pod wpływem Rogera van der Weyden; główne dzieło: „Madonna wśród róż“ (1473, Kolmar, kościół ś. Marcina), dalej przypuszczalne dzieła S. znajdują się w Kolmarze, Wiedniu, Monachjum i Berlinie. S. jest pierwszym wśród rytowników swego czasu, dzieła jego (około 120 rycin) odznaczają się delikatną kreską, czystym wykończeniem i świadczą o zmyśle dekoracyjnym i sile twórczej artysty; są to sceny z życia Chrystusa i Męki Pańskiej, sceny rodzajowe, zwierzęta i t. d.

**Schönherr** Karl, pisarz austr., ur. 1867, autor dramatów o mistrzowskiej technice: „Der Judas von Tirol“ (1897 i 1928), „Erde“ (1903), „Glaube und Heimat“ (1910), „Der Weibsteufel“

(1915), „Kindertragödie“ (1919), „Vivat academia“ (1922), „Es“ (1923) i i. Wyd. zbior. 1928, 4 t.

**Schöningen**, miasto w Brunświku (Niemcy), u stóp Elmu, przy kolei: Magdeburg—Börssum z 9.739 mieszk., salinami i przemysłem.

**Schönlanke**, ob. Trzcianka.

**Schönleber** Gustav, malarz niem., (1841—1917), pejzażysta, ulubiony jego temat stanowią okolice nadmorskie: Rywjera i wybrzeża normandzkie. Główne dzieła: „Targ rybny w Gdańsku“, „Wieś holenderska“, „Noc księżycowa nad rzeką“ i „Burza jesienna pod Rapallo“.

**Schonnebeck**, wieś w Nadrenji (Niemcy), w okręgu Essen z 11.488 mieszk. Kopalnie węgla.

**Schönsee**, niem. nazwa Kowalewa, ob.

**Schoolcraft** Henry Rowe, etnolog ptn. amerykań., (1793—1864), odkrywca źródeł Missisipi; napisał: „History, Condition and Prospects of the Indian Tribes of the U. S.“ (1851—1857, 6 t.).



A. Schopenhauer.

**Schopenhauer** Arthur, filozof niem., ur. 22. II. 1788 w Gdańsku, um. 1860 w Frankfurcie n/M. Początkowo przygotowywał się z woli ojca do zawodu kupieckiego. Po śmierci ojca przeniósł się z matką do Weimaru, gdzie przygotowywał się do studjów uniwersyteckich, tam też zetknął się z Wielandem i Goethem, który go skłonił do badań nad barwami („Über das Sehen und die Farben“, 1816). Studjował w Getyndze, Berlinie i Jenie. Habilitował się na podstawie rozprawy pod tytułem „Über die vierfache Wurzel des Satzes vom zureichenden Grund“ (1813, tłum. polskie: „O poczwórnem źródle zasady racji dostatecznej“). W Dreźnie w l. 1814—18 wykończył swoje dzieło podstawowe „Die Welt als Wille und Vorstellung“ (1819). Jego wykłady filozofji w uniwersytecie w Berlinie nie cieszyły się, w przeciwieństwie do wykładów Hegla, powodzeniem. W r. 1831 pod pozorem ucieczki przed epidemją cholery przeniósł się do Frankfurtu n/M., gdzie pozostał do śmierci.—Filozofję swoją rozpoczyna S. od zdania „świat jest mojem wyobrażeniem“, twierdzenie to uważa za pierwszą nienaruszalną prawdę (wpływ Kanta i filozofji indyjskiej). Świat zewnętrzny istnieje tylko jako wyobrażenie; wyobrażenia wiążą się z sobą według zasady dostatecznej racji, która występuje pod czterema postaciami: 1) jako stosunek racji i następstwa,

2) jako stosunek przyczyny i skutku, 3) stosunek w przestrzeni i czasie, 4) stosunek pobudki i postępu. Związki, które w poznaniu ustalamy, odnoszą się zawsze do wyobrażeń; nie wiemy natomiast, w jakim stosunku pozostają do siebie rzeczy same w sobie. Jedyną rzeczą, którą poznajemy samą w sobie, to ciało nasze. To, co w związku z ciałem przeżywamy, to wola, najgłębsza istota nie tylko nas samych, ale świata zewnętrznego. Ogólna wola świata podpada pod principium individuationis i objęty jest się poprzez szereg stopni w minerałach, roślinach, zwierzętach; najwyższy stopień osiąga w człowieku. Z tej metafizyki woli wypływa pewna estetyka i etyka. Każda wola rodzi się w cierpieniu. Zwierzę chce jeść, albowiem jest głodne; chce pić, albowiem jest spragnione. Najbardziej cierpi człowiek, ponieważ ma największe potrzeby. W chwilach estetycznej kontemplacji uspokaja się wola. Na bezwolnym oglądaniu idei polega istota artystycznego tworzenia. Wyzwolenie całkowite można osiągnąć tylko przez porzucenie własnej woli, a przejście w wolę zbiorową, przez zupełne zapomnienie o sobie i współżycie z innymi, przez cierpienie i działanie dla innych, przez ascezę. W mędrkach, artystach, świętych przewycięża wola świata siebie samą i to jest sens i cel jej usiłowań. Wydanie zbiorowe dzieł S. (krytyczno-naukowe), opracowane przez P. Deussena, wychodzi od 1911 r. (14 t. do 1928 r.).

**Schorn Karl**, malarz niem., (1803—1850), malował sceny historyczne i rodzajowe, znajdujące się w niemieckich muzeach, jak: „Papież Paweł III. przed portretem Lutra“, „Cromwell przed bitwą pod Dunbar“, „Potop“ i in.

**Schorr Richard**, astronom niemiecki, ur. 1867, od 1902 dyrektor obserwatorium hamburskiego.

**Schorr Mojżesz**, orientalista pols., ur. 1874, doc. i prof. języków semickich i starosemickiego Wschodu na Uniwersytecie we Lwowie, potem prof. nadzwyczaj. w Warszawie, napisał szereg prac z dziedziny swojej specjalności.

**Schotel Johann Christian**, malarz niderl., (1787—1838), uczeń M. Schoumana, był jednym z wybitniejszych marynistów holenderskich. Dzieła jego w Amsterdamie, Hadze, Berlinie i Karlsruhe.

**Schott Gerhard**, oceanograf niem., ur. 1866, od 1921 profesor w Hamburgu, od 1903 kierownik oddziału oceanograficznego Niemiec. Stacji Morskiej w Hamburgu. W 1898—99 brał udział w wyprawie oceanograf. na okręcie „Valdivia“, a w 1929 podróżował dla badań morskich około ziemi. Napisał m. i. „Geographie d. Atlant. Ozeans“ (1912) i „Physische Meereskunde“ (1923).

**Schouppé Alfred**, malarz polski, (1812—1899), był uczniem Rychtera w Warszawie i Minardi'ego w Rzymie. Pracował od 1850 w Warszawie, malując przeważnie krajobrazy, głównie tatrzańskie, np. widok Giewontu (1865), Pyszna (1865), „Warszawa w nocy“ i in. Styl obrazów zbliża S. do J. A. Głowackiego i Płonczyńskiego.

**Schouten'a wyspy**, 1) (Mizore), grupa wysp w zatoce Geelvink (Nowa Gwinea) z 2.257 km<sup>2</sup>. S. są żyzne i zamieszkałe. 2) (Le Maire), 8 wul-

kanicznych, lesistych wysp z czynnymi wulkanami u ujścia rz. Cesarzowej Augusty (Nowa Gwinea).

**Schouw Joachim Frederik**, duński botanik, (1787—1852), prof. w Kopenhadze. Dał on podstawy geografii roślin.

**Schouwen**, wyspa u płn. krańca Zelandji (Holandia), między wsch. Skaldą i jednym z ramion Mozy, ma 228 km<sup>2</sup> i 24.056 mieszk. Główne miasto: Zierikzee.

**Schrader François** (1844—1924), franc. geograf i kartograf, wynalazca orografu.

**Schrader**, 1. Julius, malarz niem., (1815—1900), uczeń Schadowa, historyczny malarz szkoły berlińskiej. Główne dzieła: „Pożegnanie Karola I. z rodziną“, „Śmierć Leonarda da Vinci“, „Milton i jego córka“, oraz dobre portrety.

2. Eberhard, niem. teolog prot. i asyriolog, (1836—1908), wybitny badacz napisów klinowych nap.: „Die assyrisch-babylonischen Keilinschriften“ (1872), „Keilinschriften des A. T.“ (1872, 3 wyd. 1901—2), „Keilinschriften u. Geschichtsforschung“ (1878) i in.; założył 1889 „Keilinschriftliche Bibliothek“.

3. Otto, językoznawca niem., (1855—1919), nap.: „Sprachvergleichung u. Urgeschichte“ (1883, 3 wyd. 1906), „Reallexikon der indogerm. Altertumskunde“ (1901, 2 wyd. A. Nehring 1917 nn.), „Die Indogermanen“ (1919).

**Schramberg**, miasto w Wirtembergji (Niemcy), w Schwarzwaldzie, nad rz. Schiltach z 12.113 mieszk. i przemysłem zegarmistrzowskim.

**Schramm**, 1. Hilary, lekarz pols., ur. 1857, prof. chirurgji na Uniw. Jana Kazimierza we Lwowie, autor wielu prac z dziedziny chirurgji.

2. Wiktor, ekonomista polski, ur. 1885, studiował nauki rolniczo-ekonom. na Uniw. Jag. w Krakowie, r. 1913 prof. Krajowej szkoły rol. w Czernichowie pod Krakowem, w r. 1922 objął katedrę ekonomji rol. na wydziale rol. Uniw. Poznańskiego, ogłaszając pracę p. t. „Ziemia jako podstawa gospodarstwa wiejskiego“ (1922). 1923 objął naczelne kierownictwo wydawnictwa p. t. „Roczniki Nauk Rolniczych i Leśnych“ w Poznaniu.

**Schramm-Zittau Rudolf**, malarz niem., \* 1874, znakomity malarz zwierząt; dzieła w galerjach Drezna, Wenecji i Monachjum.

**Schrammel Johann**, muzyk austrj., (1850—1893), założyciel kwartetu w Wiedniu; zespół ten zdobył popularność i zagranicą jako wyraz ludowej muzyki wiedeńskiej (S.-musik).

**Schreiner**, 1. Olive, pisarka ang., (1855—1920), pierwsza przedstawicielka pld. Afryki w literaturze, pod pseud. *Ralph Iron* wydała „Story of an African Farm“ (1883), następnie: „Dreams“ (1891, VII. wyd. 1895), „Dream Life and Real Life“ (1893). W r. 1895 zaślubiła S. C. Cronwrighta, z którym napisała „The Political Situation“ przeciw Cecilowi Rhodesowi. Nadto wydała: „Trooper Peter Halket of Mashonaland“ (1897), „An English South African's View of the Situation“ (1899), „Woman and Labour“ (1911).

2. William Philipp, polityk pld. afrykański, (1857—1919), adwokat w Kapsztadzie, 1898—

1900 premier Przyłądka Dobrej Nadziei, zachował w czasie wojny burskiej neutralność i popierał związek państw połudn. afrykańskich.

**Schreker Franz**, kompozytor niem., ur. 1878, dyrektor akademii muzycznej w Berlinie, napisał prócz kompozycji instrumentalnych, pieśni i chórów kilka oper, powstałych jakby z wizji dźwiękowych, opartych na podłożu mistycznopatologicznym, świetnie i efektownie instrumentowanych: „Der ferne Klang“ (1912), „Die Gezeichneten“ (1918), „Der Schatzgräber“ (1920), „Irrelohe“ (1924), „Der singende Teufel“ (1928).

**Schrenck-Notzing Albert**, neurolog niem., (1862—1929), zasłużył się badaniami nad hipnozą, sugestją i metapsychiką, w szczególności nad zbadaniem fizykalnych zjawisk w tej dziedzinie. Napisał: „Materialisationsphänomene“, „Physikalische Phänomene des Mediumismus“ i t. d.

**Schreyer Adolf**, malarz niem., (1828—1899), kształcił się we Frankfurcie, Düsseldorfie i Monachium, malował z siłą i temperamentem konie i jeźdźców.

**Schröder**, 1. Friedrich Ludwig, niem. aktor, dyrektor teatralny i pisarz dramatyczny, (1744—1816), w l. 1771—80, 1786—98 i 1811—12 prowadził scenę hamburską, zwracając uwagę na grę zespołową, zyskując utwory wybitnych pisarzy i od 1776 wprowadzając Szekspira tragedje we własnem opracowaniu.

2. Ludwig, admirał niem., ur. 1854, 1911—12 szef stacji marynarskiej w Kilonji, w czasie wojny światowej dowódca korpusu marynarskiego w Flandrii.

**Schrödter Adolf**, malarz niem., (1805—1875), uczeń Schadowa, był też grafikiem, ilustratorem i satyrykiem. Główne obrazy: „Próba win“, „Życie nad Renem“, sceny z „Don Kiszota“ i i.

**Schroeder**, 1. Leopold, indolog, (1851—1920), od 1899 prof. we Wiedniu, oprócz wierszy (1889; „Geistliche Gedichte“ 1920), wydał Yasurvedy: „Maitrayani Samhitā“ (1881—86, 4 ks.) i „Kāthakam“ (1900—1910, 3 ks.), oraz napisał: „Indiens Literatur u. Kultur“ (1887), „Mysterium u. Mimus im Rigveda“ (1908), „Arische Religion“ (1914—16, 2 t.) i in.; tłumaczył też utwory liryczne, dramatyczne i budystyczne.

2. Otto, niem. filolog klas., ur. 1851, zasłużony badacz metryki greckiej, napisał: „Vorarbeiten zur griechischen Versgeschichte“ (1908), „Griechische Singverse“ (1924) i in.

**Schroeder Artur**, pisarz pol., ur. 1885, poeta, publicysta i krytyk literacki, teatralny i artystyczny, od 1929 dyrektor Tow. Przyjaciół Sztuk Pięknych w Krakowie, oddzielnie wydał: poezje „Chwile“ (1905) i „Echa“ (1914), nowele: „Ostatni Hamlet“ (1911), „Pani Rokicka“ (1916), „Hrabia“ (1917), „Orleńca“ (1919, przekład franc. 1930), studia estetyczne: „Śladem błękitnym“ (1921), „Kazimierz Sichulski. Karykatury“ (1931), „Awantury teatralne“ (1927).

**Schroeger Efraim** (v. Schreger, v. Schreger), architekt pol., (1727—1783), nobilitowany 1775, studia odbył w Warszawie. Prace jego główne: 1772 odbudowa katedry w Poznaniu, 1773 pałac Tepera w Warszawie, 1779 hełmy na wieżach katedry gnieźnieńskiej, 1780 pałac i 1781 kościół w Skierniewicach, 1781 kościół

karmelitów w Warszawie, 1784 przebudowa tamże pałacu Prymasowskiego, dalej pałac w Łabuniu i liczne niewykonane projekty: przebudowy zamku warszawskiego i t. d.

**Schroeter Adam**, poeta polsko-łaciński (laureat), rodem ze Śląska, (ok. 1525—ok. 1572), głównem jego dziełem poemat „Salinarum Veliensium jucunda ac vera descriptio“ (1553, II. wyd. 1564, opis salin wielickich, przekład pol. 1902).

**Schrony** w walce pozycyjnej, zamaskowane budowle chroniące załogę dział lub systemu obronnego przed pociskami ciężkich kalibrów. S. wznosi się z uwzględnieniem ciśnień, jakie muszą wytrzymać, z betonu, drzewa i żelaza; konstrukcja składa się ze szkieletu, ścian i stropu oraz warstwy ochronnej, która chroni przed dotarciem pocisków do konstrukcji właściwej. Budowa trwa długo, pochłaniając wiele materiału. S. dzieli się na bojowe i mieszkalne, pierwsze dla obrońców, drugie dla posterunków łączności, opatrunkowych, sztabów, rezerw i t. d. W odpowiednim terenie kopie się sposobem minowym t. zw. lisie jamy, składające się z komory i sztolni wyjściowej. W przewidywaniu napadów gazowych uszczelnia się s. specjalne. S. przeciw odłamkom i pociskom karabinowym zwą się ziemiankami, ob.

**Schröter Johann Hieronymus**, astronom niem., (1745—1816), założył prywatne obserwatorium w Bremie, gdzie badał fizyczne właściwości planet i księżyca, napisał m. in. „Selenotopographische Fragmente zur genauern Kenntniss der Mondfläche“.

**Schubart**, 1. Christian Friedrich Daniel, poeta niem., (1739—1791), nauczyciel, organista, dyrektor orkiestry, za drwiny z księcia Karola Eugenjusza Württemberskiego więziony w latach 1777—87, założył w r. 1774 „Deutsche Chronik“ w Augsburgu, wkrótce zawieszoną przez magistrat, od 1775 wydawaną w Ulm, redagowaną znowu przez S. po jego uwolnieniu. Utwory jego rzadko są artystycznie wykończone, ale porywają żywiołową siłą wyrazu i temperamentem rzetelnego liryzmu. Silnie wpłynął na Schillera. Przeżycia swoje opisał w „Schubarts Leben und Gesinnungen“ (1791—93, 2 t., nowe wyd. 1924, wybór 1927). Wyd. zbior. 1785—86; 1839—40, 8 t.

2. Wilhelm, niem. filolog klas., ur. 1873, głównie czynny jako papirolog; dzieła: „Das Buch bei den Griechen und Römern“ (1907), „Einführung in die Papyruskunde“ (1918), „Ägypten von Alexander d. Gr. bis auf Mohammed“ (1922), „Griechische Paläographie“ (1925) i in., wydał teksty z papyrusów.

**Schubert**, 1. Franz, kompozytor austrij., ur. 1797 w Wiedniu, zm. 1828 tamże, mistrz romantyzmu. Pierwsze nauki odebrał w domu, potem w konwiktie nadwornym, jako sopranista kapeli cesarskiej. 1814/17 pomocniczy nauczyciel ludowy, później żył wyłącznie zajęty kompozycją, chwilowo nauczyciel muzyki u hr. Esterhazy'ego w Zelęcz w Węgrzech. — Wielkość S. polega na jego pieśniach: jest on twórcą artystycznej pieśni solowej. Napisał przeszło 600 pieśni, wśród nich cykle: „Die schöne Mül-



F. Schubert.

lerin“, „Winterreise“, „Schwanengesang“, nadto liczne kompozycje fortepianowe, w których stworzył nowe formy liryki instrumentalnej: „impromptus“ i „moments musicaux“. Muzyka kameralna obejmuje: sonaty fortepianowe, tria, kwartety smyczkowe, kwintety (popularny „Follengquintett“). Na fortepian na 4 ręce przeznaczone są marsze i „Divertissement hongrois“. Z dziesięciu symfonii najwybitniejsze: C-dur i H-moll, zw. „niedokończoną“. — We wszystkich kompozycjach występuje niezwyklej polot uczucia, czar liryzmu, bogata fantazja, świeżość inwencji i wyrazu, wkońcu niewyczerpane bogactwo pomysłów melodyjnych, śpiewność i niezwykła harmonja. Z sześciu wodewilów i siedmiu oper wszystkie poszły w zapomnienie; ocalała tylko dramatyczna muzyka do „Rozamundy“ (1823). Brak S. zmysłu dramatycznego, w jego muzyce przeważa liryzm. Wysoką wartość mają jego chóry męskie i mieszane, msze, hymny i psalmy.

2. Karl, dyplomata niem., ur. 1882, od 1924 podsekretarz stanu urzędu spraw zagranicznych, brał wydatny udział w najważniejszych rokowaniach, zwł. lokarneńskich.

**Schubring** Paul, niem. historyk sztuki, ur. 1869, wydał kilka dzieł o sztuce włoskiej, z których główne: „Luca della Robbia“ i „Die Plastik der italienischen Frührenaissance“.

**Schuch**, 1. Jan Chrystjan, architekt saski pracujący w Polsce, (1752—1813), studja w Dreźnie i Holandji, gdzie zajmował się też ogrodnictwem. Po pobycie w Anglii, Francji, przez Niemcy i Austrię przybył do Polski (1775), gdzie pomagał Simonowi przy urządzeniu ogrodu ks. Lubomirskiej w Mokotowie pod Warszawą. 1779 założył park u Mniszchów w Dęblinie, 1781 został intendentem ogrodów królewskich w Warszawie i zyskał sławę, jako twórca pałacu Łazienkowskiego, w którym wystawił teatr, pomarańczarnię, ananasarnię i t. d. Jego planu jest plac w kształcie gwiazdy między Alejami Ujazdowskimi, ulicami Polną, Koszykową i Bagatela. Założył ogrody w Pęcicach i Młocinach. Od r. 1811 był członkiem Tow. Przyjaciół Nauk w Warszawie.

2. Adolf Franciszek, syn poprzed., architekt pol., (1790—1880), studja w Warszawie, Paryżu, Medjolanie, Florencji i Rzymie, 1824 po powrocie do Warszawy budowniczy miejski, 1830 członek Towarzystwa Przyjaciół Nauk, 1831 wi-

ceprezydent Warszawy. 1865 udał się do Egiptu dla studjów nad pracami przy kanale Sueskim. Dzieła: liczne domy w Warszawie, kaplica Halpertów na cmentarzu ewang.-augsburskim i rozszerzenie szpitala tegoż wyznania, przebudowa pałacu Mniszchów, dwór w Mniszewie nad Wisłą i t. d.

**Schüek** Henrik, szwedzki hist. literatury, ur. 1855, od 1913 członek Akademji, 1918 przewodniczący Fundacji Nobla; główne dzieła: „Illustrerad svensk litteraturhistoria“ (z K. Warburgiem, 1896—97, 2 t.; III. wyd. 1926 n., 5 t.), „Allmän litteraturhistoria“ (1919—26, 6 t.); w przekładzie francuskim: „Histoire de la littérature suédoise“ (1923).

**Schucking** Walter, prawnik niem., ur. 1885, prof. w Wrocławiu, Marburgu, Berlinie, od 1926 w Kilonji, 1919 główny pełnomocnik niem. dla rokowań pokoj. w Wersalu, 1919 do 1928 demokratyczny członek Reichstagu, członek stałego Trybunału Rozjemczego w Hadze, wiceprezydent Institutu du droit international, przewodniczący związku dla międzynarodowego porozumienia, nap. m. in. „Küstenmeer im internationalen Recht“ (1897), „Nationalitätenproblem“ (1908), „Organisation der Welt“ (1908; nowe wyd. 1909), „Völkerrechtliche Lehre des Weltkriegs“ (1917), „Der Weltfriedensbund und die Wiedergeburt des Völkerrechts“ (1917), „Internationale Rechtsgarantien“ (1918), „Garantiepakt und Rüstungsbeschränkung“ (1924), „Das Genfer Protokoll“ (1925).

**Schulhoff** Julius, austrj. pianista i kompozytor, (1825—1898), święcił triumfy jako wirtuoz, komponował efektowne utwory salonowe. Jego wnuk, **Erwin S.**, ur. 1894, jest również pianistą, a jako kompozytor przedstawicielem groteski w muzyce symfonicznej, kameralnej i fortepianowej.

**Schüller** Teofil, architekt pol., (1820—1861), studja odbył w Warszawie, gdzie wykładał później architekturę w Szkole Sztuk Pięknych. Budowniczy kolei warszawsko-wiedeńskiej, jest twórcą kilku domów w Warszawie, prowadził po J. Orłowskim budowę Instytutu Szlachectwo (dziś Sejm), pod jego kierunkiem budowano fontannę w ogrodzie Saskim i t. d.

**Schullerus** Adolf, historyk siedmiogrodzko-saski, (1864—1928), proboszcz ewangelicki w Hermannstadt, senator rumuński, autor prac z dziedziny teologii oraz historii swego kraju.

**Schulte** Aloys, historyk niem., ur. 1857, prof. w Fryburgu, Wrocławiu i Bonn, 1901—03 kierownik prusk. Instytutu Historycznego w Rzymie, nap.: „Geschichte der Habsburger in den ersten drei Jahrhunderten“ (1887), „Markgraf Ludwig Wilhelm von Baden und der Reichskrieg gegen Frankreich 1693 bis 1697“ (1892, 2 t.), „Geschichte des mittelalterlichen Handels und Verkehrs zwischen Westdeutschland und Italien“ (1900, 2 t.), „Die Fugger in Rom“ (1904, 2 t.), „Der Adel und die deutsche Kirche im Mittelalter“ (1910), „Tausend Jahre deutscher Geschichte und deutscher Kultur am Rhein“ (1925) i i.

**Schulthess** Edmund, polityk szwajc., ur. 1868, adwokat, od 1912 kierownik departamentu gospodarczego, 1917, 1921 i 1928 prezydent republiki.

**Schultz**, 1. Johann Karl, malarz i rytownik niem., (1801—1873), studja w Gdańsku, Berlinie i Monachjum, 1824—1828 zwiedzał Włochy, 1832 dyrektor szkoły sztuk pięknych w Gdańsku. Dzieła: krajobrazy i widoki architektoniczne niemieckie, włoskie i i., dalej 54 akwaforty, przedstawiające widoki Gdańska (1859) i „Tutti frutti“ (1869, 12 akwafort). Dzieła w Gdańsku i muzeach niemieckich.

2. Arved (\* 1883), współczesny geograf i etnolog niemiecki, podróżował w 1901—12 po Rosji, Kaukazie, Turkiestanie i Pamirach, brał udział w pracach „Landeskundliche Kommission“ przy władzach okupacyjnych w b. Kongresówce. Opracował zresztą nienajlepiej etnografię w „Handbuch von Polen“ i „Etnographischer Bilderatlas von Polen“ (1918).

**Schultze**go wahania, rodzaj sztucznego oddychania, celem ratowania zamartwiczonych noworodków, tuż po porodzie.

**Schulz**, 1. Johann Abraham Peter, kompozytor niem., (1747—1800), nadworny kapelmistrz w Kopenhadze, napisał pieśni w stylu ludowym, nadto oratorja i opery.

2. (S.-Beuthen) Heinrich, kompozytor niem., (1838—1915), pisał symfonje, poematy symfoniczne, sonaty, chóry, psalmy i opery („Die Paria“).

**Schulz** Ferdynand, pisarz i wydawca czeski, (1835—1905), autor podręczników i dziełek popularnych, założyciel czasopisma „Literarni Listy“ i „Česky obzor literarni“, autor studjów krytycznych, powieści historycznych, zwłaszcza szlacheckich („Šlechtické novely“) i studenckich („Latinska babička“).

**Schulze-Delitzsch** Franz Hermann, niem. polityk i działacz spółdzielczy (1808—1883), sędzia, 1848 zasiadał w niem. Zgromadzeniu Narodowym w Frankfurcie, poświęcił się następnie organizowaniu rękodzielników w spółdzielnie (Genossenschaften), uważając, że tylko zrzeszenia się i wzajemna pomoc zdoła przysporzyć im kapitału i uzdolnić do konkurencji z wielkim przemysłem. 1850 stworzył pierwszą spółdzielnię zaliczkową. Autor szeregu prac z dziedziny społeczno-gospodarczej, od 1859 wydawał „Jahresbericht der Vorschuss- und Kreditvereine“.

**Schulze-Gävernitz** Gerhart, ekonomista niem., ur. 1864, 1893—1926 prof. w Freiburgu, nap. m. in.: „Zum sozialen Frieden. Darstellung der sozialpolitischen Erziehung des englischen Volkes im XIX. Jh.“ (1890, 2 t.), „Die Genossenschaftsbewegung der englischen Arbeiter“ (1895), „Britischer Imperialismus u. englischer Freihandel zu Beginn des XX. Jh.“ (1906), „Der Friede und die Zukunft der Weltwirtschaft“ (1919).

**Schumacher** Heinrich Christian, astronom duński, (1780—1850), 1810 prof. w Kopenhadze, posiadał obserwatorium w Altonie. W 1824 wyznaczył różnicę długości geograficznej między Altoną a Greenwich. W 1822 założył „Astronomische Nachrichten“ (jeszcze obecnie o znaczeniu międzynarodowym). Wydawał także „Astronomische Abhandlungen“ (1823—25, 3 t.).

**Schumann**, 1. Robert, kompozytor niem., \* 1810 w Zwickau, † 1856 w Endenich k. Bonn



R. Schumann.

(w zakładzie dla obłąkanych), syn księgarza nakładcy, zrazu studjował prawo w Lipsku, następnie poświęcił się muzyce pod kierunkiem pianisty Fr. Wiecka i H. Dorna. Wskutek paraliżu prawej ręki zarzucił grę fortepianową i zajął się wyłącznie kompozycją. Od r. 1831 pojawiały się pierwsze utwory fortepianowe, 1834 założył pismo muzyczne „Neue Zeitschrift für Musik“ (istniejące dotąd), jako organ romantyzmu w walce z formalizmem i płytkim wirtuozostwem (Dawidsbund przeciw Filistynom-filistrom). 1840 poślubił Klarę Wieck, na cześć której napisał najpiękniejsze pieśni, towarzyszył jej w podróży artystycznej do Rosji; 1850 został dyrygentem w Düsseldorfie, lecz wskutek wzmaganą się choroby nerwowej porzucił to stanowisko; w przystępie obłędu popełnił zamach samobójczy, rzuciwszy się w nurty Renu, skąd go wyratowano i osadzono w sanatorium w Endenich. — S. jest mistrzem liryki i minjatury fortepianowej. Jego pieśni nawiązują do twórczości Schuberta, odznaczają się niezwykłą śpiewnością i kładą szczególny nacisk na partję fortepianową; cykle: „Liederkreis“, „Myrten“, „Frauenliebe u. Leben“, „Dichterliebe“, osnute są na poezjach Heinego, Eichendorffa i Rückerta. Kompozycje fortepianowe, również ujęte w cykle, opatrzone są tytułami programowymi: „Novelletten“, „Karneval“, „Phantasiestücke“, „Kreisleriana“, „Kinderszenen“. Do wielkich form należą dzieła kameralne, wśród nich genialny kwintet fortepianowy Es-dur, cztery symfonje, opera „Genewefa“ (1850) i oratorja świeckie: „Raj i Peri“, „Sceny z Fausta“ etc. Pisma krytyczne i estetyczne „Gesammelte Schriften über Musik u. Musiker“ (1854, 4 t.; 5. wyd. 1914).

2. Klara, żona poprzed., pianistka, (1819—1896), córka Fryderyka Wiecka, świetna wykonawczyni Chopina i Schumanna, kompozytorka: pieśni, preludja, fugi, koncert fortepianowy.

**Schumann** promienie, przez Wiktora Sch. († 1913) zbadana krótkofalowa część promieniowania pozafioletowego, charakterystyczna tem, że ulega silnej absorbcji w powietrzu.

**Schumpeter** Joseph, ekonomista niem., ur. 1883, prof. w Bonn, należy do najwybitniejszych przedstawicieli teorii ekonomji w Niemczech, wprowadził do niej cały szereg metod i wyników badań angielskich i francuskich, zajmuje stanowisko krytyczne w stosunku do szkoły

austriackiej (zwolenników teorii użyteczności krańcowej) i rozwinął naukę szkoły w Lozannie o równowadze cen. Nap. m. in. „Wesen und Hauptinhalt der theoretischen Nationalökonomie“ (1908), „Theorie der wirtschaftlichen Entwicklung“ (1912, 2. wyd. 1926), „Epochen der Methoden- und Dogmengeschichte“ (1914).

**Schuppe Wilhelm**, filozof niem., (1836—1913), zwolennik filozofii immanentnej, według której wszelka rzeczywistość istnieje tylko w świadomości. Dzieła: „Erkenntnistheoretische Logik“ (1878), „Grundzüge der Ethik und Rechtsphilosophie“ (1882), „Grundriss der Erkenntnistheorie und Logik“ (1894).

**Schur**, 1. Wilhelm, astronom niem., (1846—1901), od 1886 profesor i dyrektor obserwatorium w Getyndze, w 1874 obserwował przejście Wenus na wypach Auklandzkich, napisał: „Bahnbestimmung der Doppelsterne 70 p Ophiuchi“, „Bestimmung der Masse des Planeten Jupiter aus Heliometerbeobachtungen der Abstände seiner Satelliten“ i w. in.

2. Issaj, matematyk niemiecki, ur. 1875, profesor uniwersytetu w Berlinie, zajmuje się teorią grup i geometrią.

**Schuré Edouard**, pisarz franc., (1841—1929), napisał: „Histoire du Lied, ou la chanson populaire en Allemagne“ (1868 i później), „Le drame musical“ (1875 i później), „Les grands initiés“ (1889 i później, przekład pol. 1923), „Les grandes légendes de France“ (1892 i później), „Sanctuaires d'Orient“ (1898 i później), „Précurseurs et révoltés“ (1908); dramaty książkowe, zwłaszcza „Le théâtre de l'âme“ (1900—05, 3 t.); powieści: „L'ange et la sphinge“ (1897), „Le double“ (1899), „La prêtresse d'Isis“ (1907).

**Schürer Emil**, niem. teol. protest., (1844—1910), nap. „Geschichte des jüdischen Volkes im Zeitalter Jesu Christi“ (1898—1901, 3 t.) i in.; wydawał wraz z Harnackiem „Teol. Literaturzeitung“ (1876 nn.).

**Schurtz Heinrich**, etnolog niem., (1863—1903), od 1893 dyrektor muzeum w Bremie; napisał: „Grundzüge d. Philosophie d. Tracht“ (1891), „Die Speiseverbote“ (1893), „Das afrikanische Gewerbe“ (1900), „Grundriss einer Entstehungsgeschichte des Geldes“ (1898), „Urgeschichte d. Kultur“ (1900), „Grundriss d. Völkerkunde“ (1903).

**Schurz Karl**, polityk ptn. amerykań., (1829—1906), pochodzenia niemieckiego, od 1852 w Stanach Zjednoczonych, za zasługi około partii republikańskiej został 1861 posłem w Madrycie, w wojnie domowej dowodził dywizją, 1868 senator, 1877—81 minister spraw wewnętrznych, polityczny i duchowny przywódca Niemców amerykańskich.

**Schuster Arthur**, fizyk ang., ur. 1851, od r. 1881 prof. fizyki w Manchester, pracował w dziedzinie spektroskopji, wyładowań elektrycznych w gazach, zajmował się również zjawiskiem magnetyzmu ziemskiego w związku z działalnością słońca. Ogłosił teorię optyki oraz podręczniki fizyki doświadczalnej i ćwiczeń laboratoryjnych.

**Schut Cornelis**, malarz flamandzki, (1597—1655), zapewne uczeń Rubensa, malował deko-

racje (np. 1635 przy wjeździe infanta kardynała do Antwerpji) i obrazy ze scenami legendarnymi. Pozostawił 44 akwaforty.

**Schütt**, 2 wyspy, utworzone przez Dunaj. Wielki S. (czes. Velký Zitný Ostrov, węg. Csallóköz), utworzony przez główne ramię Dunaju i Mały Dunaj, jest 85 km długi, do 30 km szeroki, ma 1.885 km<sup>2</sup> i należy do Czechosłowacji. Mały S. (węg. Szigetköz), między głównym i wieselburskim ramieniem Dunaju, na pld. od Wielkiego S., należy do Węgier, jest 45 km długi, 5—8 km szeroki i ma 275 km<sup>2</sup>.

**Schutte Joseph**, niem. duchowny katol., ur. 1871, biskup, arcybiskup koloński, potem kardynał, autor kilku prac, wśród nich „Der Modernismus“ (1908).

**Schütz (Sagittarius) Heinrich**, kompozytor niem., (1585—1672), jeden z największych mistrzów wieku XVII., wykształcony w Wenecji pod kierunkiem Gio. Gabrielliego, nadworny kapelmistrz w Dreźnie, przeszczepił styl włoski do niemieckiej muzyki kościelnej (chór z instrumentami). Przez swoje oratoria i muzykę pasyjną jest poprzednikiem Händla i Bacha; jego „Dafne“ (1627) była pierwszą operą niemiecką.

**Schütz**, 1. Karol Bogumił, architekt drezdeński, (1740—1818), przybył do Polski 1765, od 1771 budowniczy miasta Warszawy, 1784 budowniczy Rzeczypospolitej, 1794 wojskowy, 1817 został adjunktem budowniczym przy Aignerze. Prace: ratusz na Grzybowie, kamienice i t. d. w Warszawie.

2. Fryderyk Adolf de, architekt polski, (1782—1854), syn budowniczego Karola Schütza. Studja u ojca, następnie w Berlinie, 1805 został inspektorem budowniczym w Warszawie, był porucznikiem w bataljonie saperów wojsk Ks. Warszawskiego, potem budowniczym przy ministerstwie spraw wewn., od 1807 członkiem Rady Ogólnej Budowniczej, od 1820 wykładał budownictwo ekonomiczne w Uniwersytecie Warszawskim.

**Schützenberger Paul**, chemik franc., (1829—1897), 1876 prof. w Collège de France, napisał: „Les fermentations“ (1875), „Traité de chimie générale“ (1879—94) i in.

**Schuylkill**, rzeka w Pensylwanji (Ameryka ptn.), długa 240 km, żeglowna na 90 km. Wypływa z zagłębia węglowego S. w pld. Pensylwanji, a uchodzi pod Filadelfją do Delaware. Kanał łączy ją ze Susquehanną.

**Schwab Gustav**, poeta niem., (1792—1850), obok Uhlanda i Knera główny przedstawiciel szkoły „szwabskiej“, jako poeta („Gedichte“ 1828—29, 2 t.; „Neue Auswahl“ 1838) celował w romancy i balladzie. Jako redaktor „Morgenblattu“ (1827—37) i „Deutsches Musenalmanach“ (1833—38) popierał współczesne nowe talenty. Napisał nadto: „Schillers Leben“ (1840), „Schönste Sagen des klassischen Altertums“ (1838—40, 3 t.) i i.

**Schwabach**, miasto w środk. Frankonji (Bawarja), przy kolei: Norymberga—Ingolstadt z 11.782 mieszk. Posiada kościół z XV. w. z rzeźbami Wita Stwosza, przemysł złotniczy, fabr. igieł, farb, zabawek i i. Przedłożone przez Lutera konwentowi 16. X. 1529 artykuły schwa-

bachskie stały się podstawą wyznania augsburskiego.

**Schwabe** Samuel Heinrich, astronom niem., (1789—1875), w 1843 stwierdził okresowość plam słonecznych.

**Schwaiger** Hanuš, malarz czeski, ur. 1854, studia odbył w Wiedniu, gdzie się osiedlił; malował głównie akwarele. Ważniejsze dzieła: „Kobold wodny“, cykl „Łapaczy szczurów“ i i.

**Schwanna** oteczka, ob. Nerwy.

**Schwanthaler** Ludwig von, rzeźbiarz niem., (1802—1848), był profesorem Akademii monachijskiej, głównym przedstawicielem romantycznego kierunku w rzeźbie niemieckiej. Główne dzieła: posąg Szekspira w westybulu Teatru Narodowego w Monachjum, 12 ogromnych posągów książąt Wittelsbach, grupy przyczółkowe w Walhalli, monumentalna, spiżowa „Bavaria“ przed t. zw. „Ruhmeshalle“ w Monachjum, pomniki Mozarta, Goethego i in., posągi bogów i 2 tancerki w zamku w Wiesbaden, szereg popiersi i in.

**Schwarte** Maksymiljan, generał dywizji b. wojsk cesarsko-niem., ur. 1860, autor: „Festungskrieg“ (1905—06, 2 t.), „Die militärischen Lehren des grossen Krieges“ (1920) i w. in., oraz 10-tomowego „Der Grosse Krieg 1914—18“ (1921—25).

**Schwartz**, 1. Esperance von, z domu Brandt, pseud. El p i s M e l e n a, pisarka niem., (1818—1899), przebywała długo w Rzymie, od 1865 na Krete, znana przez przyjaźń z Garibaldim, przełożyła na niem. jego pamiętniki, napisała: „Garibaldi, Mitteilungen aus seinem Leben“ (1884, 2 t.), „101 Tag auf meinem Pferd und ein Ausflug nach der Insel Maddalena“ (1860), „Erebnisse und Beobachtungen eines mehr als 20 jähr. Aufenthalts auf Kreta“ (1892) i i.

2. Marie Sofie, z domu Birath, powieściopisarka szwedzka, (1819—1894), autorka licznych, na wiele języków tłumaczonych powieści z tendencją społeczną.

3. Eduard, niem. filolog klas., ur. 1858, wydał „Scholien zu Euripides“ (1887—91, 2 t.), „Eusebios' Kirchengeschichte“ (1908), Homera Iliadę i Odysseę (1923/24), „Acta conciliorum oecumenicorum“ (od r. 1914), napisał: „Fünf Vorträge über den griechischen Roman“ (1896), „Charakterköpfe aus der antiken Literatur“ (1902), „Das Geschichtswerk des Thukydidēs“ (1919), „Die Odyssee“ (1924) i in.

**Schwartzkoppen** Maximilian, generał pruski, (1850—1917), w l. 1882—85 pracował w ambasadzie niem. w Paryżu, 1891—97 tamże attaché wojskowy; w aferze Dreyfusa był przez jego obrońców powoływany jako świadek odwodowy. Od 1902 dowódca korpusu kadetów, od 1908 na emeryturze.

**Schwarz**, 1. Bertold, franciszkanin z Freibergu, miał wynaleźć w r. 1259 materiał wybuchowy, składający się z saletry, siarki i rtęci, a następnie proch strzelniczy. Por. Proch strzelniczy.

2. Hermann, filozof niem., ur. 1864, rozwijał systematycznie idealizm Fichtego i niemiecką mistykę. Dzieła: „Der moderne Materialismus als Weltanschauung“ (1904), „Der Gottesgedanke in der Geschichte der Philosophie“ (1913),

„Über neuere Mystik“ (1920), „Das Ungegebene. Eine Wert- und Religionsphilosophie“ (1921), „Auf Wegen der Mystik“ (1924), „Ethik“ (1925), „Gott. Jenseits von Theismus und Pantheismus“ (1928) i i.

**Schwarz** Adam, inżynier pol., ur. 1878, profesor w Szkole Głównej Gosp. Wiejsk. Napisał szereg prac z zakresu leśnictwa i technologii drewna.

**Schwarzburg-Rudolstadt**, dawne księstwo niemieckie, od 1920 wchodzi w skład Turyngii.

**Schwarzburg-Sondershausen**, dawniej oddzielne księstwo Rzeszy, dziś (od 1920) część Turyngii.

**Schwarzenberg**, miasto i uzdrowisko klimat. w Saksonji (Niemcy), w okręgu Zwickau, w zach. Rudawach z 11.465 mieszk. Przemysł metalowy, drzewny, tekstylny i ceramiczny.

**Schwarzenberg**, ród frankoński, obecnie uksiążęcy, 1806 zmedjatyzowany, osiadły w Bawarii, Czechach i Austrii, wywodzi się od wstępującej od 1172 rodziny Seinsheim. Ważniejsi przedstawiciele:

1. Johann, bar., (1463—1528), zarządzał majątkami biskupa bamberskiego, potem dobraćmi elektora brandenburskiego w krajach frankońskich, opracował bamberską ustawę karną („Bamberger Halsgerichtsordnung“), która stała się podstawą „Caroliny“, popierał reformację.

2. Adam, hr., minister brandenburski, (1584—1641), pozostawał w służbie kurfirsta, Jerzego Wilhelma, potem Fryd. Wilhelma I. jako minister i namiestnik Marchji, jeden z prekursorów i twórców rządów absolutystycznych.



K. Schwarzenberg.

3. Karl, ks., feldmarszałek austr., (1771—1820), dowodził 1809 pod Wagram częścią kawalerji, potem został ambasadorem w Paryżu, przeprowadził rokowania o małżeństwo Napoleona z M. Luizą, 1812 dowodził austrj. korpusem posiłkowym przy Napoleonie, 1813 usiłował zapośredniczyć pokój pomiędzy Rosją a Francją, potem objął naczelne dowództwo nad armją sprzymierzonych, 1815 dowodził nad Górnym Renem.

4. Felix, ks., austr. mąż stanu, (1800—1852), pracował w dyplomacji, w listop. 1848 objął kierownictwo gabinetu austrj., zdolny, energiczny i bezwzględny zainaugurował kurs ostrego absolutyzmu, przy pomocy Rosji zgniół powstanie, okiełznał ambicję Prus i zmusił je do





F. Schwarzenberg.

wyrzeczenia się zamiarów zjednoczenia Niemiec (punktacja ołomuniecka 1850), odrestaurował wewnątrz Austrii dawny porządek i władzę cesarską.

5. Friedrich, ks., brat poprz., dostojnik kościelny, (1809—1885), 1835 książę-biskup salzburski, 1842 kardynał, 1850 arcybiskup praski, był przez długie lata przywódcą stronnictwa klerykalno-feudalnego w Czechach.

**Schwarzschild** Karl, astronom niem., (1873—1916), 1901 dyr. obserwatorium i prof. w Getyndze, 1909 dyrektor astrofizycznego obserwatorium w Poczdamie, napisał szereg cennych prac z zakresu astronomii teoretycznej i praktycznej, m. i.: „Methode der Bahnbestimmung der Doppelsterne“ (Astr. Nachr. 1890), „Das zulässige Krümmungsmass des Raumes“ (1900), „Über die Eigenbewegungen der Fixsterne“ (1908).

**Schwarzwald** (Szwarcwald, „Czarny Las“), góry w płd.-zach. Niemczech, na wsch. od doliny Górnoreńskiej, długie 160 km, 25—60 km szerokie. Są zbudowane przeważnie z gnejsów, granitów i łupków łyszczkowych, przykrytych wzdłuż zach. i wsch. krawędzi wapieniem muszlowym i pstrym piaskowcem. Najwyższe szczyty (Feldberg 1.493 m, Belchen 1.414 m) znajdują się na płd., ku płn. góry się obniżają (Hornisgrinde, 1.164 m). S. opada stromo (uskok) ku zapadliskowej dolinie Renu, łagodniej zaś na wsch. ku Dunajowi i Neckarowi. Góry są silnie zniszczone, to też spotykamy tu tylko kopce, grzbiety i płaskowyże. W okresie lodowcowym uległy najwyższe partje S. zlodowaceniu. Obfite dawniej skarby kopalne zostały już wyczerpane, obecnie posiada S. jedynie liczne źródła mineralne (Baden-Baden, Badenweiler i i.). Odwadniają S. rzeki: Wutach, Alb, Wehra, Elz, Kinzig, Acher, Murg, Enz, Brege, Brigach i i. do Renu, Neckaru i Dunaju. Klimat gór różni się znacznie od klimatu doliny Górnoreńskiej, cechują go chłodne lata i łagodne zimy oraz nierównomiernie rozłożone opady (1030—1670 mm). Góry są silnie zalesione, górna granica lasu przechodzi na wysokości 1400 m.

**Schwatka** Frederic, amerykański badacz okolic arktycznych pochodzenia polskiego, (1849—1892), kierował 1878—80 wyprawą do ziemi króla Wilhelma, mającą na celu odszukać resztkę ekspedycji Franklina i badał 1883 i 1886 Alaskę i Yukon.

**Schwechten** Franz, architekt niem., (1841—1924), uczeń akademii berlińskiej, zbudował m. i. Anhalter Bahnhof, „Gedächtniskirche“ w Berlinie, Zamek w Poznaniu, oraz szereg innych budowli świeckich i kościelnych.

**Schwedler** Johann Wilhelm, inżynier niem., (1823—1894), skonstruował szereg mostów żelaznych, wynalazł wiązarkę hiperboliczną i opracował teorie dachów kopułowych.

**Schwedt**, miasto w Brandenburgji (Niemcy), nad rz. Odrą z 8.931 mieszk. i letnim zamkiem Montplaisir z XVII w. W l. 1689—1788 było S. siedzibą margrabiów Brandenburg-S.

**Schwegler** Albert, niem., filozof i filolog klas., (1819—1857), zwolennik Hegla; napisał: „Geschichte der Philosophie im Umriss“ (1848), „Die Metaphysik des Aristoteles“ (1847—48), „Römische Geschichte“ (1853—58, 3 t.), „Geschichte der griechischen Philosophie“ (1855) i in.

**Schweidnitz**, ob. Świdnica.

**Schweikart** Karol, malarz pracujący w Polsce, (1770—1855), pochodził z Wirtembergji, studia odbył w Stuttgarcie i Wiedniu. Osiedliwszy się w r. 1802 we Lwowie, malował portrety i miniatury (najlepsze: autoportret i portret żony).

**Schweinfurt**, miasto w Dolnej Frankonji (Bawaria), nad Menem, przy kolei: Würzburg—Bamberg z 36.336 mieszk. i znacznym przemysłem, zwłaszcza chemicznym. Starożytny zamek S. należał w X w. do margrabiów S., przodków Babenbergów i Hennebergów, a został zburzony 1253.

**Schweinfurth** Georg, niem. botanik i podróżnik po Afryce, (1836—1925). Napisał: „Im Herzen von Afrika“ (1874), „Beitrag zur Flora Aethiopiens“ (1867), „Artes africanae“ (1875), „Flora von Aegypten“ (1887) i in.

**Schweinichen** Hans von, rycerz śląski, (1552—1616), pozostawił pamiętnik obejmujący wypadki mu współczesne do r. 1602, cenne źródło do stosunków obyczajowych śląskich, jak również zagadnień polsko-śląskich tej epoki. Liczne wyd. niem. (ostatnie 1911). Polski przekład skrócony H. Feldmanowskiego. (Biblj. pamiętników i podróży po dawnej Polsce, t. II, 1870).

**Schweiz**, niem. nazwa Szwajcarii (ob.).

**Schwelm**, miasto okręg. w Westfalji (Niemcy), przy kolei: Elberfeld—Hagen, połączone tramwajami z Barmen—Elberfeld, ma 21.692 mieszk. oraz przemysł metalowy, tekstylny, maszynowy, gumowy, spożywczy i meblowy.

**Schwemer** Richard, historyk niem., (1857—1928), od 1922 profesor w Frankfurcie n. M., napisał: „Geschichte der Freien Stadt Frankfurt a. M.“ (1910—18, 4 t.), „Papsttum und Kaiserthum“ (1895), „Restauration und Revolution“ (4 wyd. 1924), „Vom Bund zum Reich“ (3 wyd. 1920) i in.

**Schwenckfeld** Kaspar, niem. sekciarz i mistyk protest., (1489—1561), przeciwnik chrystologii kościelnej, mistycznie przekształcił naukę Lutra. Jego zwolennicy (Schwenckfeldczycy) działali początkowo na Śląsku, od 1734 także w płn. Ameryce, zwłaszcza Pensylwanji. Pisma i listy są zebrane w „Corpus Schwenckfeldianorum“ (1907—1929, 8 t.).

**Schwendener** Simon, botanik niem., (1829—1919), prof. w Bazylei, Tybindze, Berlinie, dowiódł pierwszy, że porosty są organizmami złożonymi z glona i grzyba, zajmował się budową i rozwojem rośliny, wykazał, że system tkanek, warunkujących tęgość rośliny jest zbudowany w myśl zasad mechaniki. Napisał: „Über den Bau und das Wachstum des Flechtenthallus“ (1860), „Untersuchungen über den Flechtenthallus“ (1860—68), „Das mechanische Prinzip im anatomischen Bau der Monokotyledonen“ (1874), „Das Mikroskop“ (1865—1867), „Mechanische Theorie der Blattstellungen“ (1878) i in.

**Schwenningen**, miasto w Wirtembergji (Niemcy), u źródeł Neckaru, w Schwarzwaldzie z 18.978 mieszk. oraz przemysłem zegarmistrzowskim, elektrotechnicznym, chemicznym i metalowym.

**Schwerin**, dawne księstwo (pierwotnie biskupstwo), należące obecnie do Meklemburgji-S. z 752 km<sup>2</sup>. Biskupstwo założone na ziemiach słowiańskich przez Henryka Lwa 1167, zostało 1648 wcielone do Meklemburgji. Stolicą było B ü t z o w.

**Schwerin**, stary ród pomorski, rozgałęziony również w Szwecji i Kurlandji. Wybitniejsi członkowie:

1. Otto, (1616—1679), od 1658 minister brandenburski.

2. Otto, (1645—1705), syn poprz., poseł brandenburski w Londynie i Wiedniu.

3. Kurt Christoph, (1684—1757), kolejno w służbie wojskowej holenderskiej, meklemburskiej, 1720 w armji pruskiej; 1740 feldmarszałek, odznaczył się pod Mollwitz 1741. W drugiej wojnie śląskiej zmusił Pragę do kapitulacji (1744). Poległ w czasie wojny siedmioletniej pod Praga.

**Schwerte**, miasto w Westfalji (Niemcy), nad rz. Ruhr, przy kolei: Hagen—Dortmund z 16.465 mieszk., ratuszem z XVI. w. oraz znacznym przemysłem hutniczym, walcowniami, niklowniami i fabr. drutu, nitów i łańcuchów.

**Schwertfeger** Bernhard, niem. historyk, ur. 1868, 1910—14 wykładowca w Akademji wojennej, od 1916 pułkownik w politycznym oddziale general. gubernatorstwa w Belgji, od 1926 docent historii wojny światowej w Hanowerze. Zajmuje się zagadnieniem odpowiedzialności za wybuch wojny światowej. Napisał: (z Wilh. Köhlerem) „Zur europäischen Politik“ (1919, 5 t.), „Poincaré und die Schuld am Weltkrieg“ (1921), „Die belgischen Dokumente zur Vorgeschichte des Weltkriegs 1885—1914“ (1926, 9 t.), „Die diplomatischen Akten des Auswärtigen Amts...“ (1923—7, 8 t.) i in.

**Schwetzingen**, miasto w Badenji (Niemcy), w okręgu Mannheim, przy kolei: Darmstadt—Karlsruhe z 9.341 mieszk.; zamkiem z XVIII. w. i pięknym parkiem z 1753.

**Schwiebus**, ob. Świebodzin.

**Schwind** Moritz von, austrj. malarz i rysownik, (1804—1871), uczeń L. Schnorra we Wiedniu i Corneliusa w Monachjum, był później profesorem akademji monachijskiej. Z dzieł jego, odznaczających się romantycznym ujęciem, ryt-



M. Schwind.

mem kompozycji i doskonałym rysunkiem, wymienić należy: sceny według Tiecka w Bibliotece królewskiej w Monachjum, malowidła ściennie w t. zw. „Antikensaal“ w Karlsruhe, obrazki rodzajowe, jak: „Poranek weselny“, bajka o Kopciuszku, sceny z życia św. Elżbiety i z historii turyńskiej w Warburgu, cykl akwarel p. t. „Siedem Kruków“ i cykl o pięknej Meluzynie.

**Schwitters** Kurt, niem. pisarz i malarz, ur. 1887, autor poezji dadaistycznych: „Anna Blume“ (1919), „Kathedrale“ (1919), „Die Blume Anna“ (1922) i i. W l. 1923—27 wydawał czasopismo „Merz“, poświęcone skrajnym prądom artystycznym.

**Schwob** Marcel, pisarz franc., (1867—1905), autor opowiadań symbolicznych: „Le roi au masque d'or“ (1893), „Le livre de Monelle“ (1894, przekład Bron. Ostrowskiej), „La croisade des enfants“ (1896, przekład Miriama-Przesmyckiego), oba ostatnie razem p. t. „La lampe de Psyche“ (1903), pod pseud. L o y s o n - B r i d e t : „Moeurs des Diurnales, traité de journalisme“ (1903, satyra na dziennikarstwo paryskie) i i. Wyd. zbior. od r. 1927.

**Schwyz**, jeden z 3 najstarszych kantonów szwajcarskich, między kantonami: Zurych, Sankt Gallen, Glarus, Uri, Unterwalden, Lucerna i Zug, odwadniany do jez. Zurychskiego i jez. Czterech Kantonów. Posiada 908 km<sup>2</sup>, z czego 58% wypada na role i pastwiska, 20,7% na lasy, a 21,3% na nieużytki. Ludność (61.650 głów) składa się z katol. Niemców, trudni się zaś rolnictwem, chowem bydła i przemysłem. Władzę ustawodawczą sprawuje Rada Kantonalna (wybierana na 4 lata), a wykonawczą Rada Rządząca (7 członków, wybieranych co 4 lata). Stolicą jest S.

Dzieje. W wczesnym średniowieczu była to gmina Markgenossenschaft, zawisła sądowo od Habsburgów. Dopiero na początku w. XIV., po bitwie pod Morgarten (1315) uzyskała polityczną niezawisłość. Powoli powiększając się, stała się najznacniejszą częścią starej Szwajcarii. Broniła się zacięcie przed reformacją. Przyłączyła się do jednolitej republiki szwajc. po zaciętym oporze zbrojnym (1798). Od r. 1803 tworzyła oddzielny kanton.

**Schwyz**, stolica kantonu S. i letnisko (520 m nad poz. morza), u stóp góry Mythen, przy kolei Gotarda z 8.162 mieszk., ratuszem z 1642 i znacznym handlem.

**Schybergson Magnus Gottfrid**, historyk fiński, (1851—1925), profesor w Helsingfors od 1883, napisał: „Finlands historia“ (1887—89, 2 t.), „Politische Geschichte Finnlands 1809—1919“ (1925) i in. Redagował „Finsk Tidskrift“.

**Sciaeca**, miasto na Sycylii, w prow. Agrigento (Włochy), nad morzem Sycylijskim z 25.630 mieszk., katedrą (1030), kościołem z XII. w., przemysłem rybnym i ceramicznym oraz budową okrętów i handlem.

**Sciadopitys** Sieb. et Zucc., roślina szpilkowa z rodziny Taxodiaceae. Jedyny gatunek *S. verticillata* Sieb. et Zucc. dochodzi 40 m wysokości, szpilki w liczbie 20—40, 10 cm długości, ustawione w okółkach, zrosnięte po dwie wzdłuż. Gałązki są częstym motywem na japońskich lakach. W Europie w częściach cieplejszych hodowane jako drzewo ozdobne.

**Sciaenidae**, p. Umbrowce.

**Scialoja**, 1. Antonio, włoski ekonomista i polityk, (1817—1877), 1848 minister rolnictwa w Neapolu, później profesor ekonomii polit. w Turynie, brał czynny udział jako deputowany w życiu politycznym. Napisał: „Principi dell' economia sociale“ (1846), „Industria e profezione“ (1843) i in.

2. Vittorio, dyplomata i prawnik włoski, ur. 1856, od 1879 profesor w Camerino, 1880 w Sienie, 1884 w Rzymie. 1904 senator, 1909—10 był ministrem sprawiedliwości, 1919—1920 spraw zagranicznych. Przewodniczył delegacji włoskiej na konferencji w Locarno. Był delegatem Włoch w Radzie Ligi Narodów i delegatem w Zgromadzeniu Ligi (1922—1927). Jest prezydentem Międzynar. Instytutu dla ujednostajnienia prawa prywatnego. Napisał: „Corso di istituzioni di diritto romano“ (1912) i in. Założył: Istituto di diritto Romano. Jest (od 1921) członkiem zagr. Polskiej Akademii Umiejętności.

**Sciara militaris** Now. (pleniówka), muchówka z rodz. Mycetophilidae, owad 3—4.5 mm dług., lśniący czarny, odwłok z boku złoty. Gąsienice szare z czarną główką, żyją w ziemi, żywią się próchnicą. W końcu czerwca łączą się w niezliczonej ilości w kolumny i odbywają w nocy wędrówki, t. zw. pleń np. w Tatrach. W końcu lipca przepoczwarczają się. Pleń pojawia się tylko w pewnych latach.

**Scielli**, miasto na Sycylii, w prow. Ragusa, przy kolei: Syrakuzy—Licata z 21.667 mieszk.

**Science** (franc.), wiedza; we Francji nazwa science w ścisłym znaczeniu odnosi się tylko do matematyki i nauk przyrodniczych (w przeciwieństwie do lettres, nauk historycznych i języków).

**Scientia** (łac.), wiedza.

**Scilicet** (łac. skr. sc. lub scil.), mianowicie.

**Scilla** (Scylla, staroż. Scyllaeum), miasto w prow. Reggio di Calabria (Włochy), nad cieśniną Mesyńską z 6.859 mieszk. i portem.

**Scilla L.** (cebulica, oszloch), cebulkowa roślina z rodziny Liliaceae, ma liście równowąskie, kwiaty zebrane w grona, niebieskie, czerwone, rzadziej białe, owocem kulista puszcza. Spotykamy je głównie nad morzem Śródziemnym. W Polsce dziko *S. bifolia* L. (c. dwulistna) o kwiatach ciemno-niebieskich.

W ogrodach hodowane pld.-europejskie *S. amoena* L. i *S. non scripta* Hoffm. et Link.

**Scilly**, grupa 140 bezleśnych i skalistych wysp u pld. wybrzeży Kornwalji (Anglja), na Atlantyku z 1.749 mieszk. (na Saint Mary's, Tresco, Saint Martin's, Saint Agnes i Bryer).

**Scincidae**, p. Śligowate.

**Scineus**, śluga, ob. Śligowate.

**Scio cui credidi** (łac. „Wiem, komu zawierzyl“,) znane powiedzenie św. Pawła, z jego listu II-go do Tymoteusza, 1, 12.

**Sciolto** (włosk.), muzyczne określenie: wykonać swobodnie.

**Sciotto**, prawoboczny dopływ rz. Ohio (Ameryka pln.), długi 325 km. Wypływa na pld.-zach. od Limy, a uchodzi pod Portsmouth, żeglowna na 210 km.



Scipio Africanus (Maior).

**Scipio**, patryc. rodzina rzymsk. (z rodu Korneluszów [Cornelia]):

1. L. Cornelius S. Barbatu, konsul 298, zwycięzca Etrusków. — 2. L. Cornelius Scipio, syn poprz., konsul 259, zdobywca Korsyki i Sardynji. — 3. i 4. P. i Cn. Cornelius S., synowie poprz., walczyli z Kartagińczykami nad Ticino i Trebbią 218, zginęli w Hiszpanji 211. — 5. P. Cornelius S. Africanus (Maior), syn S. 3., (235—183), zdobył Nową Kartaginę 210, pobił Hasdrubala Barkasa 209, ukończył podbój Hiszpanji 206, 205 konsul, przeprowadził się 204 do Afryki, gdzie pobił Hannibala pod Zamą 202; odbył triumf i otrzymał zaszczytny przydomek Africanus; 199 cenzor, 194 po raz drugi konsul, brał jako legat swego brata Luciusa udział w wojnie z Antjochem syryjskim; córka jego była Cornelia, matka Grakchów. — 6. L. Cornelius S., brat poprz., zwycięzca Antjocha syryjskiego pod Magnezją 190. — 7. P. Cornelius S. (Aemilianus) Africanus Minor, syn L. Aemiliusa Paullusa, przez adoptację wnuk starszego Africanusa, konsul 147, przez zburzenie Kartaginy (146) zakończył III wojnę punicką; 142 cenzor, 134 konsul po raz drugi, zdobył 133 Numancję (stąd Numantinus), przeciwnik reform Tib. Grakcha. Obcował z Polybiosem, Terentiussem, Luciliusem.

**Scirocco** (włosk.), ob. Sirokko.

**Scirpus L.** (sitowie), rodzaj, należący do Cyperaceae, rośnie na miejscach mokrych całej ziemi. *S. lacustris* L. (oczerec) pospolicie na niżu, dochodzi do 2,5 m wysokości. Jako ulubione ogrodniki *S. natalensis* Bché. i *S. gracilis* Nees. z pld. Afryki.

**Scirrhus** (łac.), rak twardy, guzowaty, często występujący w żołądku, lub jako rak gruczolów sutkowych.

**Scissura** (łac.), rozłączenie, rozcięcie, szczelina.

**Scitamineae** (b a n a n y), rząd roślin jednoliściennych, charakteryzują się kwiatami grzbiestymi, często asymetrycznymi, trójdzielnymi, których pręciki ulegają niejednokrotnie zredukowaniu aż do jednego. Liście duże, o nerwach pierzastych. Należą tutaj rodziny: Musaceae, Zingiberaceae, Cannaceae, Marantaceae.

**Sciuridae**, p. Wiewiórkowate.

**Sciuropterus**, p. Polatucha.

**Sciurus**, wiewiórka.

**Sclater** Philip Lutley, angielski zoolog (1829—1913), sekretarz londyńskiej Zoological Society, pracował nad systematyką kręgowców (zwłaszcza ptaków) i ich rozmieszczeniem, jeden z twórców nowoczesnej zoogeografii. Napisał: „Argentine Ornithology“ (1888—89), „Exotic Ornithol.“, wydawał „Ibis“ i „Natural History Review“.

**Slavus** Wiesław, pseud. Wacława Gąsiorowskiego (ob.).

**Sclera** (greck.), białkówka, twardówka, ob. Oko ludzkie.

**Scleranthus** L. (c z e r w i e c), zioła, należące do rodziny Caryophyllaceae. *S. annuus* L. (c z r o c z n y) w Polsce pospolity na całym niżu w miejscach piaszczystych, ma liście wąskie zaostrome, zielonawe kwiaty.

**Scleritis** (greck.), zapalenie twardówki, ob. Twardówka.

**Scleroderma** Pers. (t ę g o s k ó r), grzyb, należący do Gasteromycetes, żyje na ziemi lub tuż pod ziemią, występuje w Europie i Ameryce. *S. vulgare* Fr. (f a ł s z y w a t r u f l a) do 6 cm przekroju, na zew. popękana, u nasady cytrynowo-żółta, poza tem brudno-biała do brązowej, wewn. czarna, trująca, różni się od prawdziwych trufli grubą łupiną, wyraźnie odcięta od wnętrza.

**Sclerotinia** Fuck., grzyb, należący do tarczaków, tworzy czarne przetrwalniki (sklerocja), z których po okresie spoczynkowym wyrastają owocniki na trzonkach, podobnie jak u rodzaju *Peziza*. Wiele gatunków wywołuje choroby roślin, np.: *S. trifoliorum* Eriks. wywołuje chorobę koniczyny, *S. sclerotiorum* Sacc. buraków i rzodkiewki, oraz pomidorów, ogórków, dalii i t. d. *S. temulenta* (Prill. et Del.) Rehm w ziarnach żyta jest składnikiem trującym; w ziarnach *Lolium* występują również gatunki *S.*, powodując jego trujące własności. *S. tuberosa* (Hedw.) Fuck. tworzy w kłaczach rodzaju *Anemone* sklerocja długości 3 cm. Rodzaje *Monilia* wywołują choroby drzew owocowych.

**Sclerotium**, grzybnia o charakterze przetrwalnikowym, p. Grzyby.

**S. C. M.** = *Sacra Caesarea Majestas* (łac.), majestat cesarski.

**Scoglio** (z włos.), nazwa bezludnych i skalistych wysepek na Adriatyku.

**Scollex**, ob. Tasiemce.

**Scoliosis** (greck.), boczne skrzywienie kręgosłupa, ob. Kręgow schorzenia.

**Scolopis di Salerano Federigo**, hr., włoski hi-

stork i mąż stanu, (1798—1878), 1848 minister sprawiedliwości, 1860 minister państwa, 1861—64 prezydent senatu, a od 1804 Akademji w Turynie. Napisał: „Storia della antica legislazione del Piemonte“ (1833), „Storia della legislazione italiana“ (1863—64, 4 t.) i in.

**Scolopacidae** (b e k a s y), rodzina ptaków brodzących o cienkim dziobie. Bekasy właściwe są to ptaki małe, zamieszkujące błotniste miejsca. Żyją parami, łączą się w większe gromady zimą. Przeważnie nocne, wygrzebują pokarm w błocie dziobem, zaopatrzonym w ciałka czuciowe. Gnieźdzą się na ziemi, znoszą 4 jaja, które oboje rodzice wysiadują. *Bekas słonka* (*Scolopax rusticola* L.), do 30 cm dł., o upierzeniu szaro-brunatnym prążkowanym, b. zmienem, zależnie od pory roku, mieszka w całej Europie i Azji płn.-wsch., na zimę ciągnie do Afryki i Indji; u nas od marca do października. B. większy (dubelt, *Gallinago media* Frisch.) 28 cm dł., ciemniejszy od poprz. jest mieszkańcem tundry, u nas przelotnie w kwietniu i wrześniu. B. k s z y k (*G. gallinago* L.) wielkości słonki, żyje w Europie i Azji płn.; u nas przelatuje w marcu i październiku, czasem zimuje. B. mały (*Limnocyptes gallinula* L.) 16 cm dł., żyje w Rosji i na Syberji, do nas zalatuje w kwietniu i wrześniu, czasem zostaje.

Tu należą biegusy (*Tringa* L.), o długim dziobie, żyjące na brzegach mórz, np. b. rdzawek (*T. canutus* L.) 25 cm dł., czarny, brunatnoplamiasty, w zimie szary i b. malutki (*Limonites minuta* Leisl.) 14 cm dł., czarnobiałe, oba w Europie i Azji. B. g ó r z a k (*Pedidna alpina* L.) 16 cm dł., o zmiennym upierzeniu, żyje jak poprz.

Brodźce: br. leśnik (*Totanus glareola* L.) 22 cm dł. i br. krwawodzióbek (*T. totanus* L.) 27 cm dł., oba brunatne, gnieźdzą się w Europie. Tu należą bojownik białojon (*Machetes pugnax* L.), którego samiec ma piękny strój godowy i odznacza się wielką zmiennością indywidualną. U rodzaju *Rostrata* Vieill. (np. *R. capensis* L.), zamieszkującego Afrykę, Australję i Amerykę płd. samiec jest słabiej ubarwiony i sam wysiaduje jaja. Tu należą kuligi (*Numenius*, p.). Szlamniki (*Limosa* Briss.) mają dziób długi, wygięty. Sz. wielki (*L. limosa* L.) 48 cm dł., rdzawobrunatny, żyje w Europie na bagnach. Sz. rdzawy (*L. lapponica* L.), ciemniejszy od poprz., 41 cm dł., żyje na brzegach mórz Europy płn. U p ł a t k o n o g ó w (*Phalaropus* Briss.) palce są połączone błoną, a samica pięknie ubarwiona. Sz. a b ł o d z i ó b (*Recurvirostra avocetta* L.) 43 cm dł., ma dziób cienki, wygięty do góry. Żyje towarzysko nad mżami Europy.

Bekasy są ptakami łownymi. Na słonki poluje się na wiosnę i w jesieni, 1) podczas ciągów rannych i wieczornych, kiedy to gromadami z hałasem przelatują z kępy na kępę, 2) z psem, 3) z nagonką, o ile jest ich dużo. Mięso słonek jest b. delikatne i smaczne.

**Scolopax**, słonka, ob. Scolopacidae.

**Scolopendra**, p. Wije.

**Scolopendrium** Sw. (j ę z y c z n i k), paproć z rodziny Polypodiaceae, ma liście lancetowate, niepodzielone, na spodniej stronie liścia kupki

zebrane w twory linijkowate. *S. vulgare* Sm. (j. z w y c z a j n y) w Polsce rzadki w zacie-  
nionych lasach karpackich, na wyżynie Mało-  
polskiej, Opolu, Podolu i Wołyniu, liście o 16—  
48 cm długości, ogonki liściowe pokryte brun-  
natnymi łuskami.

**Scolytus**, p. Korniki.

**Scomber**, ryba, p. Makrełowate.

**Scomberidae**, rodzina ryb, ob. Makrełowate.

**Scomberosocidae**, rodzina ryb, ob. Wręgow-  
cowate.

**Sconto** (włosk.), ob. Dyskont.

**Scopitus** (łac.), jedna z pierwszych krótkich  
broni palnych, odpalana lontem.

**Scopolia** Jacq. (lulecznica), zioła z ro-  
dziny Solanaceae, mają silnie rozwinięte kłą-  
cze, całobrzegie liście, kwiaty brudno-purpu-  
rowe lub zielonawe. *S. carniolica* Jacq. (l. o d u-  
r z a j a c a) w Polsce dziko w rozrzuconych  
stanowiskach, zdziczała w Wileńszczyźnie, po-  
chodzi z Europy pld. Kłaczki bardzo trujące (za-  
wiera: hyoscyaminę, atropinę, skopolaminę),  
ma zastosowanie przeciw reumatyzmowi, febrze  
i t. d.

**Scordatura** (włosk.), zmiana stroju: dawniej  
u wirtuozów rozpowszechniony sposób przestra-  
niania strun na skrzypcach, lutni, dla wydobycia  
akordów lub podwójnych tonów, niemożliwych  
do wykonania przy normalnym stroju. Środ-  
kiem tym posługiwał się często Paganini.

**Scordia**, miasto na Sycylii, w prow. Katanja  
z 10.227 mieszka.

**Score** (ang.), tyle, co partytura.

**Scorel** (Schorel, Schoorle) Jan van,  
malarz i architekt niderlandzki, (1495—1562),  
uczzeń J. Cornelisza i J. Mabuse'a, podróżował  
wiele. Jest wyrazicielem tendencji włoskiej  
sztuki w Holandji, zachował jednak własny  
charakter w swych dziełach, z których główne:  
ołtarz w Ober-Vellach w Karyntji (1520),  
„Ukrzyżowanie“ (1530, Bonn), „Pokutująca Ma-  
gdalena“, „Batseba w kąpielu“ (Amsterdam),  
„Dawid i Goljat“ (Drezno), „Madonna z Dzie-  
ciątkiem“, „Chrystus Chrystusa“ (Berlin) i in.  
Z portretów S. najslawniejsze: Agaty van  
Schoenhoven (Rzym), van Dussena (Berlin)  
i portret rodzinny (Kassel).

**Scorelby** William, angielski żeglarz, (1789—  
1857), osiągnął 1806 z ojcem Williamem  
(† 1829) 81°30' szer. płn., badał 1822 wsch. wy-  
brzeża Grenlandji między 69° a 74° szer. płn.,  
1825 został duchownym.

**Scorelbyund**, potężny fiord w środk. części  
wsch. wybrzeża Grenlandji, między 70° i 71°  
szer. płn. z osiedlami Eskimosów.

**Scorpaenidae** (n a j e ż o w a t e), rodzina ryb  
kostnoszkieletowych o szpazszczonym ciecie i kol-  
czastej pletwie grzbietowej. *N a j e ż n o r w e s k i*  
(*Sebastes norvegicus* Müll.) 50—60 cm dł.,  
czerwony, żyje w okolicach polarnych w głę-  
bi 150—200 m. *N. r o p u s z n i c a* (*Scorpaena por-  
cus* L.) brunatno-czerwona w Morzu Śródziem-  
nem i Atlantyku; kołce jadowite. *N. s z k a r a d-  
n i c a* (*Synanceia verrucosa* Bloch.), też jado-  
wita śmiertelnie z Oc. Indyjskiego, Spokojnego  
i Morza Czerwonego.

**Scorpionida**, ob. Skorpjony.

**Scorpius** (łac.), gwiazdozbiór, ob. Skorpjon.

**Scorzonera** L. (wężymord), zioła, nale-  
żące do Compositae, mają liście długie, po-  
dobne do traw, koszyczki o kwiatach języcz-  
kowych żółtych, ze sokiem mlecznym. Rosną  
w Europie pld. i środkowej. *S. hispanica* L.  
(c z a r n e k o r z o n k i), korzenie zwierzchu  
czarne, wewn. białe, używane na jarzynę, szcze-  
gólnie w Europie pld. często hodowana. Liście  
używane na pokarm dla gąsienic jedwabnika.

**Scotland Yard**, siedziba policji londyńskiej,  
dawniej na wsch. od Whitehall, od r. 1890 jako  
New, S. Y. na Victoria Embankment w pobliżu  
mostu Westminster.

**Scotoma** (greck.), ciemna plama w polu wi-  
dzenia przy schorzeniach siatkówki, nerwu  
wzrokowego lub dróg wzrokowych, względnie  
ich ośrodków w mózgu. Por. także Mroczi mi-  
gocące.

**Scottsman, The** („Szkot“), największy szkocki  
dziennik polityczny (liberalny) i handlowy,  
zał. 1817, wychodzi w Edynburgu.



W. Scott.

**Scott**, 1. Sir (od 1820) Walter, pisarz ang.  
(szkocki), \* 1771 w Edynburgu, † 1832 w Abbots-  
ford, od 1792 sędzia, 1799 szeryf w Selkirkshire,  
1806 pierwszy sekretarz trybunału w Edynbur-  
gu, w 1804—12 mieszkał w Ashstiel, 1812 wy-  
budował sobie zamek Abbotsford, w pobliżu  
którego znajduje się Dryburgh Abbey z jego  
grobem. W 1826 wskutek bankructwa firmy  
wydawniczej Ballantyne spadł nań dług 117.000  
£, choć prawnie nie był zań odpowiedzialny,  
wzmogoną produkcją podniósł firmę z upadku.  
Rozpoczął od przekładów Bürgera (1796) i od  
komentarza wydania „The Minstrelsy of  
the Scottish Border“ (1802—03, 3 t., nowe wyd.  
1902). Pierwsze oryginalne utwory wierszem  
z dziejów rycerstwa szkocko-angielskiego: „The  
Lay of the Last Minstrel“ (1805, przekład A. E.  
Odyńca, 1842), „Marmion, a Tale of Flodden  
Field“ (1808), „Lady of the Lake“ (1810, naj-  
lepszy z tych utworów S.; przekład Karola Sien-  
kiewicza, 1822, wpłynął na ówczesną poezję pol-  
ską; następny przekład A. E. Odyńca, 1838),  
„Rokeby“ (1813), „The Lord of the Isles“ (1815,  
przekłady Wandy Maleckiej, Marji Ilnickiej)  
i i. Następnie zwrócił się S. do powieści i har-  
monijnym połączeniem wiedzy historyczno-an-  
tykwarycznej, bystrej obserwacji obyczajów  
i twórczej wyobraźni stworzył nowoczesną po-  
wieść historyczną. W całości wydał 29 „Waver-

ley Novels“, tak nazwanych od pierwszej powieści, wydanej anonimowo w r. 1814 p. t. „Waverley“ (nowy przekład Teresy Świdorskiej, 1929), oprócz której przeszłość Szkocji opisują: „Guy Mannering“ (1815), „The Antiquary“ (1816), „Rob Roy“ (1818; nowy przekład T. Świdorskiej, 1926), „The Bride of Lammermoor“ (1819; stąd opera Donizettiego, 1835; nowy przekład T. Świdorskiej, 1928), „The Legend of Montrose“ (1819), „The Monastery“ (1820), „The Abbot“ (1820), „St. Ronan's Well“ (1824) i i., wśród nich najlepsze, obok „Waverley“ jego powieści: „Old Mortality“ (1816), „The Heart of Midlothian“ (1818) i „The Fair Maid of Perth“ (1828). Wątki staroangielskie występują w długo przecenianych na kontynencie powieściach: „Ivanhoe“ (1819; nowy skrócony przekład Ant. Langego p. t. „Ryszard Lwie Serce“, 1927), „Kenilworth“ (1821; przekład Erazma Rykaczewskiego, 1828), oraz „The Fortunes of Nigel“ (1822), „Woodstock“ (1826); Francja jest tem pow. „Quentin Durward“ (1823). Utwory te odznaczają się naturalnym rozwojem zdarzeń, bogactwem zawsze żywych, łatwo zindywidualizowanych postaci, dobrodusznym humorem i wdziękiem stylu. Brak im wszakże pogłębienia charakterystyk, zwłaszcza w postaciach kobiecych, intryga miłosna jest powierzchowna i szablonowa, ho historyczne przedstawione za obszernie. „Poetical Works“ z ilustr. Turnera, 1833—34, 12 t.; wyd. Robertsona (1909, 1 t.) i i. Zbiorowe powieści: „Border Illustrated Edition“ (z koment. A. Langa, 1892—94, 48 t.), „Oxford Edition“ (1912, 25 t.) i i. Tłumaczone na wiele języków, polskie wyd. zbiorowe Fr. Sal. Dmochowskiego, 1827—29; często naśladowane. Monografie: A. Lang (1896, II. wyd. 1906), Saintsbury (1897), W. H. Hudson (1901); A. Tretiak: Literatura angielska w okresie romantyzmu (1928); Maigrón: Le roman historique à l'époque romantique. Essai sur l'influence de W. S. (1898); Windakiewicz: W. S. i Lord Byron w odniesieniu do polskiej poezji romantycznej (1914).

2. Winfield, generał ameryk., (1786—1866), odznaczył się w wojnie przeciw Anglii (1812) i przeciw Indjanom (1832—38), był od 1841 naczelnym wodzem armji Stanów Zjedn. Zdobył w wojnie z Meksykiem 1847 Veracruz i zawarł pokój w Guadalupe-Hidalgo. W wojnie domowej ameryk. stanął po stronie unjonistów, lecz wkrótce złożył dowództwo (1861). Dobry strateg, nie miał popularności w armji. Napisał: „Memoirs“ (1864, 2 t.) i in.

3. Sir (od 1872) George Gilbert, architekt ang., (1811—1878), zbudował i odrestaurował szereg kościołów gotyckich w Anglii. Wydał kilka dzieł o architekturze, z których główne: „Conversation of Ancient Architectural Monuments“ (1864) i „Lectures on the Rise and Development of Mediaeval Architecture“ (1878, 2 t.) i i.

4. Robert, meteorolog angielski, (1833—1916), 1867—1900 dyrektor Meteorological Office w Londynie, 1874—1900 sekretarz międzyn. Komitetu Meteorolog., napisał: „Weather Charts and Storm Warnings“ (1876), „Elementary Meteorology“ (1883) i in.

5. Robert Falcon, angielski badacz Antarktydy, (1868—1912), odkrył jako kierownik wyprawy antarktycznej na „Discovery“ 1902—04 ziemię Króla Edwarda VII., wyprawił się 1910 na statku „Terra Nova“ do Płd.-Wiktoria i ziemi Edwarda VII., dotarł 17 stycznia 1912 (po Amundsenie) z 4 towarzyszami do bieguna płd., lecz zginął w marcu 1912 w drodze powrotnej z wycieńczenia, oddalony zaledwie kilkanaście km od stacji żywnościowej.

6. Cyril, kompozytor ang., ur. 1879, jeden z wybitnych przedstawicieli impresjonizmu w muzyce (na wzór Debussy'ego), napisał: nastrojowe minjatury fortepianowe, utwory kameralne, symfoniczne i chóry.

**Scotus**, ob. Johannes Duns Scotus.

**Scotus Eriugena**, ob. Johannes Scotus.

**Seranton**, miasto w pñ.-wsch. Pensylwanji (Ameryka pñ.), nad Lackawanną ze 144.700 mieszk. (14.000 Polaków). Kopalnie antracytu; przemysł tekstylny i maszynowy.



E. Scribe.

**Scribe Eugène**, franc. pisarz dramat., (1791—1861), od 1834 członek Akademji, napisał sam albo razem z różnymi współpracownikami ponad 400 utworów scenicznych, z których wyróżniają się jego własne komedje: „Le mariage d'argent“ (1828), „Bertrand et Raton“ (1833), „La camaraderie“ (1837), „Le verre d'eau“ (1840), „Une chaîne“ (1841), nadto napisane razem z Legouvé: „Adrienne Lecouvreur“ (1849, popisowa rola Modrzejewskiej) i „Bataille de dames“ (1851), wreszcie teksty operowe: „La Dame blanche“ (1825), „La Muette de Portici“ (1828), „Fra Diavolo“ (1830), „Robert le Diable“ (1831), „La Juive“ (1835), „Les Huguenots“ (1836), „Le Prophète“ (1849), „L'Africaine“ (1865) i i. Utwory S. odznaczają się zręczną budową i napięciem sytuacji, ale pośpiech pisania odbił się na języku i stylu. S. panował na scenach paryskich w 1820—50, często tłumaczony i wystawiany zagranicą (także w Polsce), silnie wpłynął na dalszy rozwój dramatu francuskiego. Wyd. zbior. 1853, 16 t., 1856—59, 10 t., 1874—85, 76 t.; wybór 1911. Monografia Legouvé (1874).

**Scribonius**, rzymski ród pleb. z rodzinami Curio i Libo; Scribonia była żoną Oktawiana, którego obdarzyła córką Julją.

**Scripta manent** (łac.), „to, co napisane, pozostaje“.

**Scriptor** (łac.), pisarz.

**Scriptores ecclesiastici** (łac.), pisarze kościelni, ob. Kościelny pisarz.

**Scriptores historiae Augustae** (łac.), autorzy historii cesarzy, raczej powierzchownych życiorysów cesarzy rzymskich od r. 117—243 i 254—284, pisanych nieklasyczną łaciną (zbiór powstał prawdopodobnie ok. r. 300 po Chr.), m. i.: Aelius Spartianus, Vulcarius Gallicanus, Trebellius Pollio, Flavius Vopiscus, Aelius Lampridius, Julius Capitolinus. Wyd. Hohl (1927).

**Scriptum** (łac.), napisane; dawniej także łańskie wypracowanie szkolne.

**Scriptura sacra** (łac.), Pismo święte.

**Scrobiculus cordis** (łac.), dołek pod sercowy, okolica ludzkiej klatki piersiowej (załębienie), w której kończy się mostek.

**Scrophula** (scrophulosis, łac.), ob. Żoły.

**Scrophularia** L. (trędownik), zioła lub krzewinki z rodziny Scrophulariaceae, mają naprzeciwległe liście, żółte, purpurowe lub czerwone kwiaty, rosną w okolicach północnych strefy umiarkowanej. *S. nodosa* L. (t. bulwiasty) pospolity na niżu i w Karpatach po regiel dolny, ma łodyżkę czterograniastą, sercowate liście.



Kwiatostan *Alectorolophus*.

**Scrophulariaceae** (trędownikowate), rodzina roślin dwuliściennych z rzędu Tubiflorae, zioła, rzadziej rośliny drzewiaste o kwiatach grzbiecistych, pięciopłatkowych, przecików 4 lub 2, słupek złożony z dwu owocolistków, dwukomorowy, górny, owocem puszką lub jagoda. Występują na całej ziemi, najliczniej w okolicach cieplejszych. Najważniejsze rodzaje: *Alectorolophus*, *Euphrasia*, *Antirrhinum*, *Calceolaria*, *Digitalis*, *Linaria*, *Melampyrum*, *Mimulus*, *Pedicularis*, *Pentastemon*, *Scrophularia*, *Verbasicum*, *Veronica*.

**Scrotum** (łac.), moszna, mosznowy worek, ob. Jądro.

**Scrub** (ang.), australijskie wiecznie zielone zarośla, złożone z krzewów.



M. Scudéry.

**Scudéry Madeleine de**, pisarka franc., (1607—1701), autorka bardzo podziwianych heroiczo-

dworskich powieści, t. zw. kluczowych, z nich główne: „*Artamène, ou le grand Cyrus*“ (1649—53, 10 t.) i „*Clélie*“ (1656—60, 10 t.). Oprócz wielu innych powieści pisała też moralizujące „*Conversations*“ i i. — Brat jej, Georges de S., (1601—1667), od 1650 członek Akademii, autor tragedii i tragikomedii według wzorów hiszpańskich, „*Observations sur le Cid*“ (1637, przeciw Corneille'owi), epeji „*Alaric*“ (1654) i i. Wiele powieści siostry wydawano początkowo pod jego imieniem.

**Scudo** (włos., „tarcza“, ponieważ obraz na monecie przedstawiał zazwyczaj herb), dawny włoski talar, od r. 1826 moneta pięciolirowa. Dla włoskich posiadłości nad morzem Czerwonem bito 1890 sc. eritreo na wzór talarów Marii Teresy = 5 lirów.

**Sculps.** (łac.), skrót zam. „sculpsit“, „wrył“ na miedziorytach.

**Sculptor** (łac.), rzeźbiarz, gwiazdozbiór południowy.

**Scultor** (Scul[p]tore), rodzina artystów włoskich, mylnie nazwana Ghisi. Giovanni Battista, (1503—1575), malarz i rzeźbiarz; znanych 20 jego doskonałych miedziorytów według rysunków Giulia Romana, którego był uczniem. Sztęchy córki, Diany, i syna, Adama, bez znaczenia.

**Scunthorpe and Frodingham**, miasto w hrabstwie Lindsey (Anglja) z 27.359 mieszk. i przemysłem żelaznym.

**Scutellaria** L. (tarczycza), roślina wargowa, zioła o siedzących, niepodzielonych, często karbowanych liściach, na stronie grzbietowej kielicha tarczowata łuska, korona fioletowa, niebieska lub biaława. W Polsce *S. galericulata* L. (t. pospolita) o fioletowych kwiatach, rośnie na mokradłach na niżu i w niższych położeniach górskich.

**Scutellum** (łac., tarczka), u zwierząt tarczka skórna, np. w szkielecie tułowia owadów; u roślin w zarodku, p. Trawy.

**Scutum** (łac.), tarcza.

**Scutum Sobiescii** (łac.), tarcza Sobieskiego, gwiazdozbiór, leżący w Drodze Mlecznej na południowej półkuli.

**Scylla**, ob. Scilla.

**Scyntylacja** (z łac.), migotanie gwiazd.

**Scyphati** (z łac. scyphus, „puhar“, „misa“), bizantyńskie, miseczkowate monety srebrne i złote, od XI. w. bite ponownie na Cyprze i przez Normanów.

**Scyphozoa** (krążkopławy, Acalephae), klasa jamochłonów. Postać panująca, meduza, różni się od hydromeduz brakiem obwódki pławnej (velum, craspedon, stąd Acraspeda). Narz. zmysłowe: ciała brzeżne, regulujące skurcze mięśni i ułatwiające orjentację. Ramiona duże, u niektórych zrosłe w rurę. Żywią się planktonem. Większość posiada silnie działające parzawki. Niektóre świecą. Przeważnie rozdzielnopłciowe. Rozwój z przemianą pokoleń: z jaja meduzy rozwija się polip, t. zw. scyphostoma; ten przewęza się wielokrotnie w poprzek, tworząc t. zw. strobilę (szyszczkę); z niej powstają wolne młode meduzy (ephyra), które z biegiem czasu wyrastają na właściwe meduzy. W wyjątkowych wypadkach z jaj po-

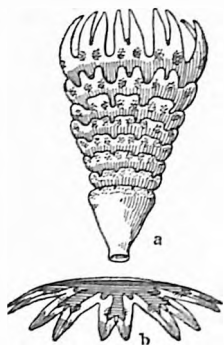

Scyphozoa.

a. Strobila, b. ephyra, wolnopływająca.



Miecz scytyjski.

wstaje bezpośrednio meduza (u Pelagia). Znamy meduzy osiadłe Lucernaria. Z powodu braku szkieletu i delikatności budowy (95% wody) zachowały się tylko nieliczne ich odciski w łupkach w Solenhofen i kredzie Karpat. Dzielimy je na 3 rzędy: 1) *Stauromedusae* z rodziną wolnopływających Tesseridae i osiadłymi Lucernariidae, np. *Lucernaria campanulata* Lmx., 2) *Lobomedusae* z podrzędami *Peromedusae*, np. *Periphylla* i *Cubomedusae*, np. *Charybdea marsupialis* Pér., 3) *Discomedusae*: *Pelagia noctiluca*, *Chrysaora mediterranea* (złotwa), *Cyanea capillata* (do 2 m), *Aurelia aurita* L. (chełbia modra), też w Bałtyku, *Rhizostoma cuvieri* Eys. (rozkrza).

**Scypjon**, ob. Scipio.

**Scysja** (łac.), starcie, utarczka, rozdzwięk, rozbieżność.

**Scytowie**. Nazwę tę nadawali starożytni Grecy plemionom, zamieszkującym obszary na płn. od Indyj, Iranu, Kaukazu i płn. wybrzeża morza Czarnego, jak: Massageci, Sakowie, Skoloci i in. (Skolotów Herodot uważa za właściwych S.). Należeli najprawdopodobniej do szczepu indoeuropejskiego. Byli doskonałymi jeźdźcami i łucznikami, wiedli życie koczownicze, składali krwawe ofiary bóstwu nieba, wojny i ogniska; rządili nimi książęta plemienni, czasami królowie. Pozostawali w stosunkach wymiennych z koloniami greckimi nad Morzem Czarnym i Azowskiem. W 630 prz. Chr. zagrażają M. Azji, stąd ich w 620 wyrzuca Kyaksares, w 513 wyprowadza się na S. Darjusz, ale bez skutku, 495 napadają na Chersones. Rzymianie zetknęli się z nimi po podbiciu Dacji (107 po Chr.).

**Scytyjska sztuka** (VI—II. w. prz. Chr.). Zabytki tej sztuki znajdujemy na terenie pld. Rosji, na Węgrzech i na wsch. Polski, dalej w szerokim pasie przez pld. Syberję aż do Chin. W sztuce tej, pozostającej pod wpływem perskiej i greckiej, spotyka się często fantastyczne zwierzęta (figury lwów, jeleni, kozłów, dzików i gryfów). Wśród wykopalisk tej sztuki znajdują się miecze, dzidy, toporki, pancerze łuskowe, tarcze, rzadziej hełmy, często zgromadzone w kurhanach, pokrytych wysokimi kopcami ziemnymi. Prócz broni znajdowano w tych grobach książęcych naczynia złote i srebrne, lusterka metalowe, naczynia brązowe i t. d. Zabytki w stylu scytyjskim uka-

zują się jeszcze we wczesnym średniowieczu, np. na Węgrzech.

**Szaniecka** Emilja, patriotka pol., (1804—1896), Wielkopolanka, z zamożnej rodziny ziemiańskiej, zdobyła wysokie jak na ówczesną dobę wykształcenie, po wybuchu powstania listopadowego pospieszyła do Warszawy, gdzie zasłynęła niebawem jako jedna z najgorliwszych, pełnych poświęcenia opiekunek żołnierzy, których pielęgnowała po szpitalach, żywiła i odziewała. Skazana zato przez rząd pruski na kilkoletnie więzienie i kary pieniężne, została ułaskawiona przez króla. Przez resztę życia oddawała się pracy społecznej i dobroczynności, szafując hojnie majątkiem na cele publiczne, osobistością swą wywierała potężny wpływ na kobiety wielkopolskie jako twórczyni pierwszego „Stowarzyszenia kobiet“ oraz instytucji „Pomocy naukowej dla ubogich dziewcząt w Poznańskim i Prusach Zachodnich“. Dom jej w Pakosławiu słynął jako ognisko cnót narodowych i propagandy patriotycznej, sięgającej w najszerze warstwy społeczeństwa.

**Szaniecki** Ludwik, nadpułkownik wojsk pol., (1789—1854), 1809 był oficerem sztab. pod gen. H. Dąbrowskim, 1831 pułkownikiem 2. pułku jazdy kaliskiej. Napisał „Dziennik“ (2 wyd. 1904).

**S. D. G.** = *Soli Deo Gloria* (łac.), „Bogu jedynemu chwwała!“.

**Se**, symbol chemiczny pierwiastka selenu.

**S. E.** = South East (ang.) lub Sud-Est (franc.), południowy wschód; przed imionami osób = Son Eminence (tytuł kardynalski) lub Son Excellence.

**s. e. et o.** = salvo errore et omissione.

**Sea** (ang.), morze.

**Sea Islands**, łańcuch wysp u wybrzeży Płn. Karoliny (Ameryka płn.) i Georgji. S. są sławne z uprawy bawełny.

**Seaham Harbour** (Dawdon), miasto portowe w hrabstwie Durham (Anglja), przy kolei: Sunderland—Hartlepool z 16.957 mieszk. i znacznym przemysłem.

**Sealsfield** Charles, właśc. Karl Anton Postl, pisarz austrij., (1793—1864), był mnichem w Pradze, w r. 1822 zbiegł do Ameryki, po powrocie wydał anonimowo „Austria as it is“ (1828, zabronione w Austrii), później przebywał w Ameryce, Paryżu, Londynie i Szwajcarii. Napisał: „Transatlantische Reiseskizzen“



(1834, 2 t.), „Lebensbilder aus beiden Hemisphären“ (1835—37, 6 t.), „Kajütenbuch, oder nationale Charakteristiken“ (1841, 2 t., i później) oraz powieści o mistrzowskich opisach środowisk i charakterów, przedstawiające dzieje nie jedynostek, lecz całych społeczeństw: „Der Legitime und die Republikaner“ (1833, 3 t.; poprzednia redakcja angielska p. t. „Tokeah, or the White Rose“, 1828, 2 t.), „Der Virey und die Aristokraten“ (1834, 2 t.), „Die deutsch-amerikanischen Wahlverwandschaften“ (1839—40, 5 t.), „Süden und Norden“ (1842—43, 3 t.). Wyd. zbior. 1843—46, 18 t.; wybory: 1917, 3 t.; 1919—21, 8 t. Monografia: Soffé (1922).

**Sealskin**, futro fokii, p. Foka.

**Seans** (z franc. séance), posiedzenie, sesja.

**Seapoy**, ob. Sepoy.

**Season** (ang.), ob. Sezon.

**Seattle**, największe miasto stanu Washington i najważniejszy port na zach. wybrzeżu Stanów Zjedn. Am. Płn. między zatoką Pugetsund i jeziorem Waszyngtona z 383.200 mieszk. (ok. 1.000 Polaków). Posiada uniwersytet stanowy (od 1861) i dużą bibliotekę oraz znaczny przemysł (młynarski, maszynowy, odlewnie i budowę okrętów) i handel (węgiel, drzewo, ryby, jedwab) z Azją wsch. i Alaską. Miasto założone w 1852, spłonęło częściowo w 1889.

**Sebald**, chrześc. święty z VIII w., misjonarz Bawarii, miał żyć jako pustelnik pod Norymbergą, patron tego miasta.

**Sebaste** (greck.; łac. Augusta), helleńska nazwa miast: Samarii i Siwas.

**Sébastieni** Horace François Bastien, hr., marszałek Francji (od 1840), (1772—1851), brał udział w kampanji włoskiej, 1799 został pułkownikiem, współdziałał w zamachu stanu 18 brumaira 1799. Wysłany w misji dyplom. do Trypolisu, Egiptu, Syrii i Konstantynopola (1802) pobudzał Napoleona do wojny z Anglią. Ranny pod Austerlitz, został generałem dywizji. 1806 jako ambasador w Turcji pozyskał Selima III. dla koalicji. Odznaczył się obroną Konstantynopola przeciw flocie angielskiej, w l. 1809—11 walczył w Hiszpanji, 1812 brał udział w kampanji moskiewskiej. Ranny pod Lipskiem 1813, 1815 walczył pod Waterloo. Od 1819 liberalny deputowany, 1830 minister marynarki, później spraw zagran., wreszcie 1833 bez teki, 1835—40 ambasador w Neapolu i Londynie.

**Sebastiania** Spreng., rodzaj, należący do Euphorbiaceae, krzewy o małych, wąskich liściach i smukłym kwiatostanie, rosną w tropikalnej Ameryce. S. pavoniana Mich. z Meksyku ma trujący sok mleczny, używany do zatrutowania strzał.

**Sebastjan**, chrześc. męczennik, święty, zginął za wiarę za Dioklecjana, pokłuty strzałami muretańskimi. Był dowódcą oddziału pretorjanów. Święto 20 stycznia. Śmierć męczęńska S. stanowi częsty temat w sztuce chrześcijańskiej.

**Sebastjan**, król portug., (1554—1578), usiłował wznowić ideę wypraw krzyżowych i zdobycia Afryki, wyprawił się 1574 do Tangeru przeciw Maurom, zginął w bitwie pod Kass-el-Kabir. Klęska tam poniesiona była ciosem dla

wielkości Portugalji. Po jego śmierci wystąpiło czterech samozwańców.

**Sebastopol**, ob. Sewastopol.

**Sebcha**, arabska nazwa słonych, gliniastych równin na Saharze.

**Sebenico**, ob. Šibenik.

**Sebil** (arab.), w krajach mahomet. nazwa każdego pobożnego daru, zwłaszcza studzien publicznych, fundowanych zwykle przez osoby prywatne.

**Sebnitz**, miasto w okręgu Pirna, w Saksonji (Niemcy), w pobliżu granicy czeskiej z 11.849 mieszk., fabr. sztucznych kwiatów i papiernią.

**Seborrhoea** (grec.), łojotok (ob.).

**Sebu** (Cebu, staroż. Subur), rzeka w Marokku, długa 334 km. Wypływa w Środk. Atlasie, płynie pod Fezem i uchodzi pod Mahedią do Atlantyku. Dolina jej tworzy najlepszą drogę od Atlantyku ku morzu Śródziemnemu.

**Sebulon** (Zabulon), jedno z plemion izraelskich; mieszkało w płn. części Palestyny. Wywodziło się od Jakóba przez żonę jego Lię.

**Sebum** (łac., Sevum), łój; S. ovile, łój kozłowy; S. salicylatum, ł. salicylowy; S. cutaneum, ł. skórny; S. palpebrale, ł. powiekowy.

**Sebuse** (Seybouse), rzeka w Algierze, długa 225 km. Uchodzi do morza Śródziemnego pod Bône.

**Sebyła** Władysław, współczesny poeta pol., redaktor „Kwadrygi“, oddzielnie wydał „Pieśni szczurołapa“ (1930).

**S. e. c.** = salvo errore calculi (łac.), z zastrzeżeniem błędu w rachunku.

**Secale** (łac.), żyto.

**Secale cornutum**, przetrwalna forma sporyszu (ob.). S. c. zawiera alkaloidy, ergotaminę i ergotoksynę, które wywołują kurczenie się macicy i podnoszą ciśnienie krwi, stąd w medycynie jako specyfiki (Ergotyna, Kornutyna, Klawina) stosowane przy porodach dla przyspieszenia bólów i do uśmierzenia krwotoków wewnętrznych. W większej ilości S. c. działa trująco (ślinotok, drgawki, bóle wewn.). Środki zaradcze: płukanie żołądka i wdychanie wodzianu chlorału.

**Secchi** Angelo, astronom włoski, (1818—1878), 1849 prof. w Collegio Romano w Rzymie, badał fizyczne własności planet, księżyca i słońca, stworzył pierwszy podział gwiazd na klasy według ich widm. Napisał „Le soleil“, „Catalogo delle stelle di cui si è determinato lo spettro luminoso“ (1867), „Sugli spettri prismatici delle stelle fisse“ (1868) i in.

**Secchia**, prawoboczny dopływ Padu w płn. Włoszech, długi 157 km. Wypływa z Apeninu Etruskiego, a uchodzi pod Valle Breda.

**Secco** (włosk.), suchy; malowanie al s., oznacza kładzenie farb na suchej zaprawie, w przeciwieństwie do malowania na mokrej czyli fresku.

**Seceders** (ang.), „odstępcy od Kościoła“; ob. Szkocki Kościół.

**Secentismo** (włos., od se(i)cento, „sześćset“, określenie XVII w.), styl barokowy w literaturze włoskiej XVII w.

**Secesja** (łac. secessio), odłączenie się, zerwanie; wyjście plebejuszów z Rzymu na górę Świętą, w r. 494 i 449 przed Chr. (niehistoryczne).

**Secesja** (łac.), nazwa ruchu artystycznego, zapoczątkowanego w ostatnim dziesięcioleciu XIX. w., a polegającego na zerwaniu z przeróbkami dawnych stylów i szukaniu nowej formy artystycznej, w myśl hasła; „każda epoka winna mieć własny styl“. S. wypowiedziała się najpełniej w architekturze i sztuce dekoracyjnej, wyprowadzając ornament ze stylizacji natury, stosując swobodną linię i swobodną kompozycję. Ruch ten zawdzięcza swą nazwę odseparowaniu się grup młodych artystów od tradycyjnych kierunków. Najsilniejszy był ruch S. w Monachjum i Wiedniu, w każdym kraju miała jednak swój odrębny charakter.

**Secesjoniści**, nazwa członków partji, którzy wystąpili gromadnie z większego stronnictwa, np. zwolennicy południowych stanów Ameryki Półn. w r. 1861.

**Secesyjna wojna** (ang. War of Secession), północno-ameryk. wojna domowa w l. 1861—1864.

**Sechium** P. (cierniowy ogórek), rodzaj należący do Cucurbitaceae. Jedyny gatunek S. edule Sw. pnie się zapomocą wąsów, ma drobne, białe kwiatki i duży, często kolczasty owoc. Rośnie w cieplejszej Ameryce, uprawiany także oraz w krajach śródziemnomorskich. Owoce używane na jarzynę, młode pędy jak szparagi, także korzenie, bogate w skrobię, są jadalne.

**Sechmet**, egipska bogini wojny, małżonka boga Ptah, czczona w Memfis; poświęcona jej była lwica, przedstawiano ją też najczęściej z głową lwicy.

**Sechter** Simon, austrj. teoretyk muzyki, (1788—1867), organista nadworny i nauczyciel kompozycji w konserwatorium w Wiedniu, mistrz kontrapunktu, napisał „Die Grundsätze der musikalischen Komposition“ (3 t., 1853).

**Seekendorf** Friedrich Heinrich, hr., ces. feldmarszałek i dyplomata, (1673—1763), przeżył kampanję turecką 1698 i wojnę sukcesyjną hiszp., 1709—15 pozostawał w służbie Augusta II. króla pol. i m. in. jako poseł sasko-polski brał udział w rokowaniach pokojowych w Utrechcie. Od 1717 jako ces. feldmarszałek walczył pod Belgradem przeciw Turkom, 1718 na Sycylii. 1726 był posłem ces. w Berlinie. Po nieudanej wojnie z Turcją, jako dowódca armji 1739 uwięziony.

**Secolo**, il („stulecie“), dziennik polityczny, zał. 1866, wychodzi w Medjolanie, w czasie wojny światowej frankofilski.

**Secondo** (włosk.), drugi; por. Primo.

**Secrétan** Charles, filozof szwajc., (1819—1895), profesor w Lozannie, pod wpływem Schellinga i Hegla uważał świat za dzieło istoty wolnej i świętej. Jego filozofja jest jedną z najoryginalniejszych prób pogodzenia dogmatów wiary katolickiej z zasadami filozofji. Dzieła: „La philosophie de la liberté“ (1849), „La civilisation et la croyance“ (1887), „Études sociales“ (1889).

**Secretio** (łac.), wydzielanie (ob.).

**Sectio** (łac.), sekcja.

**Sectio caesarea** (łac.), cesarskie cięcie, ob. Poród.

**Section** (ang.), australijska miara powierzchni = 80 acres = 32,374 ha, w St. Zjedn. A. P. (mile of land) = 640 acres = 259 ha.

**Secundinae** (łac.), popiód (ob.).

**Secundus** (łac.), drugi.

**Securitas** (łac.), personifikacja bezpieczeństwa, pewności, zwłaszcza państwa (S. publica).

**Secutor**, (łac., prześladowca), ob. Gladjatorzy.

**Seczuan**, ob. Szczecuan.

**Sedaine** Michel, franc. pisarz dramat., (1719—1797), od 1786 członek Akademji, autor melodramatów i dwóch komedji o wartości literackiej: „Le philosophe sans le savoir“ (1765) i „La gageure imprévue“ (1768). Wybór utworów: 1813, 3 t.; 1860; 1877.

**Sedalia**, miasto w stanie Missouri (Ameryka póln.) z 21.114 mieszk. i handlem ziemniakami.

**Sedan**, miasto w depart. Ardennes (póln.-wsch. Francja), nad rz. Mozą, przy kolei: Mézières—Verdun, 10 km od granicy Belgji (do 1875 twierdza) z 18.298 mieszk., muzeum oraz przemysłem sukienniczym, metalowym i handlem wełną. Miasto należało 1591—1642 do rodziny Turenne, 1815 było długo oblegane, a 1870 (1 września) stanowiło ośrodek decydującej bitwy między Francuzami i Niemcami. Od sierpnia 1914 do listopada 1918 znajdował się S. w rękach Niemców.

**Bitwa pod S.** (1. IX. 1870) toczyła się między Francuzami pod wodzą Mac-Mahona, później Wimpffena a Niemcami. Wobec poniesionej klęski Francuzi zmuszeni byli kapitulować. Napoleon III. wraz 110.000 żołnierzy liczącą armją dostał się do niewoli niemieckiej. W walce poległo 17.000 Francuzów. Klęska pod S. zdecydowała o ustąpieniu Napoleona III., końcu cesarstwa i przegranej Francji w całej wojnie.

**Sedativus** (łac.), kojący; sedativa remedia, leki kojące.

**Seddon** Richard John, polityk nowozelandzki, (1845—1906), 1863 poszukiwacz złota w Melbourne, 1879 wszedł do parlamentu jako socjalista państwowcy. W l. 1893—1906 był premierem, jako taki zwalczał przyłączenie Nowej Zelandji do związku australijskiego.

**Sedds** (Setts), pływające wyspy na górnym Nilu.

**Seder** (hebr., l. mn. s'darim), porządek. Miśzna i Talmud składają się z sześciu s'darim. Także pierwsze dwa wieczory święta Paschy (ob.) nazywają się s., ponieważ domowa uroczystość religijna odbywa się wedle pewnego porządku liturgicznego (ob. też Hagada).

**Sedes** (łac.), siedzenie, siedziba, stolica; także tyle, co stolec. S. A p o s t o l i c a, siedziba apostołska. S. V a c a n s, stolica papieska (lub biskupia) po śmierci papieża (lub biskupa) przed dokonaniem nowego wyboru.

**Sedilia** (łac.), krzesła kościelne dla celebransa i asysty przy ołtarzu po stronie epistoły.

**Sédillot** Louis Amélie, franc. orientalista, matematyk i astronom, (1808—1875), syn orientalisty i astronoma Jean Jacques S., wydał ojca przekład rozprawy Abu'l Hassan Aliego o arabskich instrumentach astronom. (1834—5, 2 t., z własnem uzupełn. w 3 t., 1842—5), „Manuel de chronologie universelle“ (1834) i i.

**Sedláček** August, historyk czeski, (1843—1926), pracował nad historją miast, zamków i grodów czeskich. Napisał: „Hrady, zamky a tuzre kralostvi ceskeho“ (t. I—XV., 1882—1927),

„Poměti a doklady o staročeských mirách a vábách“ (1923) i in.

**Sedlnitzky** Joseph, hr., austr. prezydent policji, (1778—1855), przed r. 1848 był prawą ręką Metternicha, swym systemem cenzury i szpiegowania przyczynił się do wybuchu rewolucji.

**Sedulius**, chrześcijański poeta łaciński, ok. 450 na podstawie ewangelij napisał wierszem i prozą żywot Chrystusa.

**Sedum** L. (r o z c h o d n i k), rodzaj, należący do rodziny Crassulaceae, rośliny trwałe o liściach mięsistych, kwiaty różnobarwne, owocem puszcza. W Polsce *S. acre* L. (r. ostry) występuje na całym niżu i na pogórzu, ma pęd pusty 5—10 cm wys., kwiaty żółte, rośnie na miejscach słonecznych, ma smak silnie pieprzny, drażni skórę, dawniej był używany w chorobach skóry, podobnie jak *S. album* L. (r. białe) o kwiatach białych, występujący w Polsce w Tatrach oraz *S. reflexum* L. (r. ościście) o żółto-złoty kwiatkach. *S. maximum* Sut. (r. wielki) występuje na całym niżu oraz na pogórzu, ma liście ząbkowane, kwiaty białe, podobnie jak i inne gatunki hodowany w ogrodach.

**Sedyment** (z łać.), osad.

**Sée Henri**, historyk franc., ur. 1864, profesor w Rennes. Napisał: „Esquisse d'une histoire du régime agraire en Europe aux XVIII. et XIX. siècles“ (1921), „Les idées politiques en France au XVIII. siècle“ (1920), „Les origines du capitalisme moderne“ (1926), „Materialisme historique et interprétation économique de l'histoire“ (1927) i in.

**Secek Otto**, historyk niem., (1850—1921), prof. w Münster od 1907, napisał: „Geschichte des Untergangs der antiken Welt“ (1895—1920, 6 t.), „Regesten der Kaiser und Päpste“ (1918—1919, 2 t.) i in.; wydał „Notitia dignitatum“ (1876) w „Monumenta Germaniae historica“.

**Seeckt Hans**, generał niem., ur. 1866, od 1899 w sztabie generalnym, 1915 generał i szef sztabu armji Mackensena, 1917 dowódca tureckiej armji polowej. Po załamaniu się militarnem Niemiec był S. reprezentantem wojskowym w niemieckiej delegacji pokojowej, następnie został dowódcą Reichswehry. Na stanowisku tem okazał wybitny talent organizatorski, rozbudował siłę zbrojną Niemiec mimo ograniczeń, nałożonych w traktacie wersalskim, jest twórcą kooperacji wojskowo-technicznej z Sowietami i jednym z głównych zwolenników odwetu obu państw w stosunku do Polski.

**Seefeld**, wieś, uzdrowisko klimat. i ośrodek sportów zimowych w Tyrolu (Austria), nieopodal Innsbrucka, 1.180 m nad poz. morza z 394 mieszk. i gotyckim kościołem z XIV. w.

**Seekatz** Johann Konrad, malarz niem., (1719—1768), malował obrazy rodzajowe i krajobrazy biblijne w rodzaju A. Brouwera.

**Seeley** Sir (od 1894) John Robert, pisarz ang., (1834—1895), napisał: „Ecce Homo: a Survey of the Life and Work of Jesus Christ“ (1865, ost. 1904), „The Expansion of England“ (1883, nowe wyd. 1925, wpływowe dzieło o tendencji imperjalistycznej), „Lectures and Essays“ (1870, nowe wyd. 1895), „Life and Times of Stein“ (1878, 3 t.), „Natural Religion“ (1882, nowe wyd.

1895), „Goethe Reviewed after Sixty Years“ (1893), „The Growth of British Policy“ (1895, 2 t.) i i.

**Seeliger**, 1. Hugo von, astronom niem., (1849—1924), od 1881 dyrektor obserwatorium astr. w Gotha, a od 1882 prof. i dyr. obserwatorium w Monachjum. Napisał: „Zur Theorie der Doppelsternbewegungen“ (1872), „Zur Theorie der Beleuchtung der grossen Planeten, besonders des Saturns“ (1887), „Über allgemeine Probleme der Mechanik des Himmels“ (1892), i w. in.

2. Gerhard, historyk niem., (1860—1921), prof. uniwersytetu w Lipsku od 1895, przeciwnik K. Lamprechta, zajmował się historją ustroju i gospodarczą średniowiecza. Nap.: „Die soziale und wirtschaftliche Bedeutung der Grundherrschaft im früheren Mittelalter“ (1903) i in. Od 1896 wydawał „Deutsche Zeitschrift für Geschichtswissenschaft“ (od 1898 pod t. „Historische Vierteljahrsschrift“).

**Seely John**, polityk ang., ur. 1868, w l. 1912—14 minister wojny, 1919 podsekretarz stanu w ministerstwie lotnictwa.

**Seemann** Bertold, podróżnik i przyrodnik ang., (1825—1871), podróżował po Ameryce, po wyspach Fidżi i t. d. Napisał: „Narrative of the Voyage of Herald etc.“ (1852), „The Botany of the Voyage of H. M. S. Herald.“ (1857), „Viti“ (1862) i t. d.

**Seewis**, uzdrowisko klimat. w Prätigau, w kantonie Gryzonów (Szwajcaria), 960 m nad poz. morza, przy kolei: Chur—Davos z 896 mieszk.

**Sefer** (tureck.), miesiąc, ob. Safar.

**Sefewidzi**, perska dynastia (ob. Persja, Dzieje).

**Seffner** Karl, rzeźbiarz niem., \* 1861, studjował i pracuje w Lipsku. Główne dzieła, to popiersia portretowe: A. Springera, J. S. Bacha, królowej Karoli Saskiej, M. Klingera, pomnik K. Heinego w Lipsku i Goethego.

**Sefid-Kuh** (Sefid-Koh, „Białe-Góry“), dwa łańcuchy górskie w Afganistanie: 1. na prawym brzegu rz. Heri-Rud; 2. wsch., na prawym brzegu rz. Kabul, wys. 4.716 m.

**Segalen** Victor, pisarz franc., (1878—1919), pseud. M a x A n é l y, autor dramatu wierszem „Orphée roi“ (1916), prozy lirycznej „Stèles“ (1917) i powieści egzotycznych: „Les immémoriaux“ (1907), „René Leys“ (1922).

**Segall** Łazar, malarz rosyj., \* 1889, mieszka w Dreźnie. Kształcił się pod wpływem Chagalla, jest ekspresjonistą. Obrazy jego są pełne fantastycznych postaci i widm; główne z nich: „W pracowni“, „Wieczni wędrowcy“ i t. d.

**Segal** Jakób, psycholog pol., ur. 1880, studjował w Zurychu, prof. Wolnej Wszechnicy Polskiej w Warszawie. Prace na temat psychologicznych podstaw estetyki i pedagogiki eksperymentalnej: „O charakterze psychologicznym zasadniczych zagadnień estetyki“ (w „Przeglądzie Filozoficznym“, 1911), „Psychologia w szkole średniej“ („Nowe Tory“, 1910—1911), „O typach odtwórczych“ (tamże, 1912), „Kolorowe dźwięki“ (w „Przeglądzie Warszawskim“, 1923); poza tem prace w języku niemieckim (w „Archiv für Psychologie“ z 1905, 1906, 1908).



G. Segantini.

**Segantini Giovanni**, malarz włos., (1858—1899), był zrazu pasterkiem, potem kształcił się w Medjolanie, osiedlił się w Alpach włoskich, studiując naturę i odtwarzając ją w swych obrazach. Malował, kładąc kolory oddzielnie obok siebie, nie mieszając ich, w czym przypomina technikę „pointillistów“, głównie Milleta. Obok wspaniałych krajobrazów górskich i scen z życia górali alpejskich, malował też obrazy symboliczne. Główne dzieła: „Ave Maria w Trasbordo“, „Złe matki“, „Powrót do ojczyzny“, „Dzieci miłości“, „W stajni“ i i.

**Seher Hermann**, wybitny ceramik niem., (1839—1893), wynalazca stożków, służących do pomiarów wysokich temperatur w piecach ceramicznych. Stożki takie wyrabiane serjami z materiałów o określonym, a coraz wyższym punkcie topliwości, odształcają się kolejno i przewracają, gdy temperatura w piecu przekroczy ich wytrzymałość krytyczną. Obserwowane przez wziernik, pozwalają śledzić wzrost temperatury, panującej w piecu.

**Segesser Anton Philipp**, szwajc. historyk i polityk, (1817—1888), od 1848 członek rady narodowej, napisał m. i. „Rechtsgeschichte der Stadt und Republik Luzern“ (1851—58, 4 t.).

**Segesta** (greck. Egesta), w starożytności miasto na zach. Sycylii, założ. ok. 1150 przed Chr., przez Elimejczyków; w walkach z Selinus szukała S. pomocy u Kartagińczyków, którzy 410 opanowali miasto; 241 zajęli je Rzymianie. Z zabytków jest zachowany teatr i świątynia dorycka.

**Segestes**, książę Cherusków, przeciwnik Arminiusa, który mu porwał jego córkę Tusnelde, przyjaciel Rzymian, ostrzegał Varusa w 9 r. po Chr. przed bitwą w lesie Teutoburskim, później przesiedlił się do Galji.

**Seghers** (Segers, Zegers), 1. Hercules Pietersz, malarz i rytownik niderl., (ok. 1590—ok. 1640), uczeń G. van Coninxloo w Amsterdamie, jest prekursorem Rembrandta i nowoczesnego malarstwa krajobrazowego. Dzieła jego to pełne powagi krajobrazy górskie i równiny; wiele z nich przypisywano dawniej Rembrandtowi. Pozostawił też ok. 60 doskonałych akwafort (przeważnie w Amsterdamie).

2. Daniel, malarz niderl., (1590—1661), uczeń malarza kwiatów Jana Brueghela, malował przeważnie kwiaty i girlandy kwiatowe dokoła Madonn pendzla uczniów Rubensa, często w for-

mie kamiennych płaskorzeźb. Obrazy jego prawie w wszystkich galerjach europejskich.

3. Gerard, malarz niderl., (1591—1651), uczeń A. Janssena, studjował w Rzymie, przebywał później w Hiszpanji, od 1620 w Antwerpji. Główne dzieło: „Pokłon trzech króli“ (1630) w kościele NMP. w Brugji, inne w kościołach belgijskich.

**Segment** (łac.), odcinek, jako część zwierzęcia, p. Metamerja.

**Segmentatio** (łac.), brózdowanie, p. Rozwój w przyrodzie.

**Segneri** Paweł, jezuita, kaznodzieja włoski XVII. w. (1624—1694), słynne są zwłaszcza jego kazania wielkopostne: „Quaresimale“ z r. 1679. Autor wielu dzieł ascetycznych.

**Segni**, miasto w prow. Rzym (Włochy), przy kolei: Rzym—Neapol z 6.943 mieszk. Ruiny murów cyklopicznych i katedra.

**Segno** (włosk., z łac. signum), znak, w nutach: da l s e g n o, rozpocząć od znaku; a l s e g n o, grać do znaku.

**Sego**, rybne jezioro w Karelji, ma 1.246 km<sup>2</sup>. Rz. Segesza odwadnia je do jez. Wyg.

**Segonzac** André Dunoyer de, malarz franc. \* 1884, maluje martwe natury, krajobrazy z Prowancji i Burgundji, akty i sceny rodzajowe; jest też grafikiem i ilustratorem. Główne dzieła: „Pijacy“, „Lato“, „Kąpiel“, „Burza“, oraz teki: „Balet rosyjski“, „Izadora Duncan“ i i.

**Segovia**, stolica prowincji w Starej Kastylji (Hiszpanja), nad rz. Eresmą, przy kolei: Madryt—Medina del Campo, 999 m nad poz. morza z 16.295 mieszk., gotycką katedrą (XVI. w.), kościołem po templarjuszach (1209), zamkiem (Alcázar), szkołą artyleryjską, rzymskim wodociągiem, muzeum oraz przemysłem wełnianym, skórny i szklany.

**Segrais** Jean Regnauld de, pisarz franc., (1624—1701), od 1662 członek Akademji, 1648—72 sekretarz księżny de Montpensier, brał udział w powieści „kluczowej“: „Nouvelles françaises et divertissemens de la princesse Aurélie“ (1656, 2 t.); w l. 1672—76 u Mme de La Fayette, której powieści wyszły pod jego nazwiskiem; samodzielnie wydał „Diverses poésies“ (1658); zbiór anegdot: „Segraisiana“, wyd. po raz pierwszy A. Galland (1722, 2 t.).

**Segre**, lewoboczny dopływ Ebra w Katalonji, długi 260 km. Wypływa w depart. Pyrénées Orientales (Francja), od Leridy jest żeglowny, a uchodzi koło Mequinenzy.

**Segu**, ongiś potężne państwo w zach. Sudanie, nad górnym Nigrem z 500.000 km<sup>2</sup> i 360.000 mieszk. Od 1920 tworzy S. okręg Nioro we franc. Sudanie, ze stolicą Segu-Sikoro. Państwo S. założone ok. 1850 przez Hadż-Omara, rozpadło się i dostało w 1887 pod protektorat Francji.

**Segue** (włosk.), następuje; wyraz ten, umieszczony na końcu strony, oznacza, że na drugiej stronie jest ciąg dalszy.

**Seguidilla**, w Hiszpanji czterowierszowa pieśń ludowa o zmiennych wierszach siedmio- i pięciogłoskowych, z których ostatnie asonują. Zazwyczaj łączy się z s. trzywierszowy dodatek (estribillo). Zbiór s. p. t. „Cancionero Popular“

(1865) wyd. Lafuente y Alcántaras (1865). — Również taniec hiszpański, podobny do bolero.

**Seguier Pierre**, franc. mąż stanu, (1588—1672), radca w parlamencie Paryża 1612, 1635 mianowany kanclerzem, 1639 wysłany do Normandji celem stłumienia rewolty. Zaufanie kard. Mazarin'a, pozbawiło go popularności ogółu. W czasach Frondy opuścił Paryż razem z dworem, w nagrodę za wierność został parem Francji (1650). 1650—1656 kilkakrotnie składał urząd kanclerza. Przewodniczył komisji sędzkiej Fouquet'a, współredagował zbiór rozporządzeń, znany jako Kodeks Ludwika (1669—1670), jeden z założycieli Akademii Francuskiej.

**Ségur**, 1. Philippe Henri, margr., marszałek Francji, (1724—1801), jako minister wojny 1780—87 wydał ordonans, który uzależnił otrzymanie stopnia oficerskiego od wykazania się trzema pokoleniami szlachectwa, w czasie Rewolucji był więziony.

2. Louis Philippe, syn poprz., dyplomata, (1753—1830), brał udział w amerykańskiej wojnie o niepodległość, 1783—89 poseł w Petersburgu, rzecznik polityki zbliżenia do Rosji, zawarł z nią traktat handlowy, 1792—93 posłował w Berlinie, za Napoleona został hrabią, mistrzem ceremonji i senatorem, za Restauracji parem. Autor szeregu dzieł historycznych i interesujących pamiętników „Oeuvres“ (1824—30, 33 t.).

3. Joseph Alexandre, hr., brat poprz., pisarz franc., (1756—1805), od 1788 marszałek polny, autor komedyj, oper, pieśni, „Correspondance secrète de Ninon de L'Enclos“ (1799), powieści „La femme jalouse“ (1790), „Les femmes, leur condition et leur influence dans l'ordre social“ (1803, 3 t., nowe wyd. 1835, 2 t.); „Oeuvres diverses“ (1819).

4. Philippe Paul, hr., syn poprz., (1780—1873), 1802 w sztabie generalnym Napoleona, 1812 jako generał brygady walczył w Rosji, 1830 członek Akademii, napisał: „Histoire et mémoires, période de 1789 à 1848“ (1873, 8 t.) i in.

**Segura**, przybrzeżna rzeka w płd.-wsch. Hiszpanji, 240 km długa. Wypływa z Sierra de S., przepływa żyzną dolinę Ricote oraz huerty Murcji i Orihueli, a uchodzi na płu. od Guardamar do morza Śródziemnego.

**Seidel**, 1. Ludwig Philipp von, astronom i matematyk niem., (1821—1896), od 1854 prof. w Monachjum, mierzył wraz ze Steinheillem jasność planet i gwiazd stałych. Ogłosił: „Untersuchungen über die gegenseitigen Helligkeiten der Fixsterne 1. Gr. und über die Extinktion des Lichtes in der Atmosphäre“ (1852), „Untersuchungen über die Lichtstärke der Planeten Venus, Mars, Jupiter und Saturn“ (1859) i in.

2. Heinrich, pisarz niem., (1842—1906), oprócz poezyj, baśni i książek dla młodzieży, pisał liczne opowieści drobnomieszczańskie: „Leberecht Hühnchen“ (1882; 190—195 tysiąc 1928) z c. d. „Neues von L. H.“ (1888) i „L. H. als Grossvater“ (1890), oraz dzieje chłopca „Reinhard Flemmings Abenteuer zu Wasser und zu Lande“ (1901—06, 3 t.). Nowe wyd. zbior. 1925, 2 t.

3. Ina, bratanica poprzed., żona jego syna, Heinricha Wolfganga S., również pisarza, jedna z czołowych współcz. pisarek niem., ur. 1885, autorka doskonałych poezyj („Gedichte“ 1914, „Neben der Trommel her“ 1915, „Weltinnigkeit“ 1918, „Neue Gedichte“ 1926) i tęgimi charakterystykami odznaczających się powieści: „Das Labyrinth“ (1921), „Sterne der Heimkehr“ (1923), „Brömseshof“ (1927) i i.

**Seidl Johann Gabriel**, poeta austr., (1804—1875), autor słów hymnu austriackiego (1853).

**Seidler Ernst**, polityk austr., ur. 1862, pracował w administracji skarbowej i w Izbie handlowej w Leoben, 1917 minister rolnictwa, potem prezydent ministrów, na stanowisku tem okazał się zaciekłym wrogiem Polaków i przygotowywał podział Galicji, w 1918 ustąpił.

**Seidlitz Woldemar von**, niem. historyk sztuki, (1850—1922), wydał: „Allgemeines historisches Porträtwerk“, „Rembrandts Radierungen“, „Leonardo da Vinci“, „Geschichte des japanischen Farbenholzschnittes“ i i.

**Seigneur** (franc., z łac. senior, „starszy“), we Francji pierwotnie właściciel lenna koronnego, wyraz dziś używany na oznaczenie ludzi pochodzenia szlacheckiego. Skrót „sire“ jest używany obecnie jeszcze w przemówieniach do cesarza lub króla. — **Grand seigneur**, wielki pan. — **Le Grand S.**, sułtan turecki. **Le S.**, Pan Bóg. **Notre-S.**, Jezus Chrystus.

**Seignobos Charles**, historyk franc., ur. 1854, prof. w Lyonie, od 1890 na Sorbonie, autor słynnych dzieł syntetycznych o historii cywilizacji i dziejach politycznych Europy w XIX. w. (niektóre przeł. na jęz. polski), w których rozpatruje ewolucję dziejową z punktu widzenia świeckiego i demokratycznego. Nap.: „Histoire de la civilisation contemporaine“ (1854, 3. wyd. 1903), „Histoire politique de l'Europe contemporaine“ (1896, 7. wyd. 1924) i i., wraz z Langlois: „Introduction aux études historiques“ (1887, przekł. pol. 1912), opracował kilka tomów w wydanej przez Lavisse'a „Histoire de France contemporaine“.

**Seihun** (Saros), rzeka w Azji Mniejszej, długa 350 km. Wypływa z płn. krawędzi Antitauru, na wsch. od Kaisari, a uchodzi na wsch. od Mersiny do morza Śródziemnego.

**Sejid** (arab., „pan“), nazwa potomków proka Mahometa; jest ich znaczna liczba, naogół nie otacza się ich specjalnym szacunkiem. Odnaką s. jest zielony turban i zielony płaszcz.

**Seiland**, wyspa u płn. wybrzeży Norwegji (okręg Finmark), na płd. od Hammerfestu z 550 km<sup>2</sup> i 743 mieszk. Jest górzysta (1.075 m) i silnie zlodowacona.

**Seille**, prawoboczny dopływ Mozeli w Lotaryngji (Francja), długi 128 km, uchodzi pod Metzem. Kanał łączy S. z Saarą.

**Sein**, wyspa na Atlantyku, należąca do depart. Finistère (Francja), 10 km od lądu, ma 0,56 km<sup>2</sup> i 1.077 mieszk. Otoczona ławicami i skałami wyspa była w starożytności (Sena) siedzibą druidów.

**Seine**, francuska nazwa Sekwany.

**Seine**, najmniejszy departament we Francji, obejmujący część kotliny Paryskiej. Ma 480

km<sup>2</sup> i 4,628.637 mieszk. Stolicą jest Paryż (ob.).

**Seine-et-Marne**, departament w pñ. Francji, utworzony z części Ile de France i Szampanji, ma 5.931 km<sup>2</sup> i 380.017 mieszk. Stolicą jest Melun.

**Seine-et-Oise**, departament w pñ. Francji z 5.659 km<sup>2</sup> i 1,137.524 mieszk. Stolicą jest Versail.

**Seine-Inférieure**, departament przy ujściu Sekwany (Francja) w Normandji z 6.036 km<sup>2</sup> i 885.299 mieszk. Stolicą jest Rouen.

**Seipel** Ignaz, austriacki mąż stanu, ur. 1876, 1909 prof. teologii w Salzburgu, od 1917 w Wiedniu, był jeszcze za monarchji 1918 ministrem opieki społecznej. Po przewrocie, jako członek zgromadzenia nar. i rady nar. objął kierownictwo partji chrześcijańsko-społ., 1922—1924 i 1926—1929 był kanclerzem. Wywiera do dziś dnia decydujący wpływ na rządy w Austrii. Napisał m. i. „Nation und Staat“ (1916).

**Seisachteia** (greck.), „zrzucenie długów“, które 594 przeprowadził Solon; zanulował on wszystkie długi, ratując w ten sposób przede wszystkim stan chłopski.

**Seisichthon**, przydomek Posejdon.

**Seistan** (Sagistan, ang. Sistan), kraina przy ujściu rz. Hilmend, podzielona między Persję i Afganistan. Jest to obszar stepowy, zamieszkały i uprawny tylko nad rzekami, o bardzo upalnym klimacie. Stolicą jest Nazirabad (Naaratabad). S. jest staroż. Drangiana, ongiś był spichrzem Iranu, nie podniósł się już jednak po spustoszeniach Tamerlana w XIV. w.

**Seitz** Karl, polityk austrj., ur. 1869, od r. 1901 w radzie państwa, razem z V. Adlerem kierował partją socjalno-demokratyczną, 1918 wiceprezydent parlamentu, 1918 prezes rady państwa, w l. 1919—1920 prezydent zgromadzenia narodowego a zarazem republiki austr. Podpisał traktat w Saint-Germain. Od 1923 burmistrz Wiednia.

**Seja**, rzeka w obwodzie Dalekiego Wschodu (Rosja azjat.), długa 1.236 km (żeglowna 984 km). Wypływa w górach Jabłonnych, a uchodzi pod Błagowieszczeńskiem do Amuru. Nad S. leży miasto S. (4.391 mieszk.) z kopalniami złota.

**Sejanus** Lucius Aelius, um. 31 po Chr., ulubieniec cesarza Tyberjusza i dowódca pretorjanów, po usunięciu Tyberjusza na Capri prawie jedynowładca, przygotował zamach stanu; po wykryciu spisku ujęty i stracony.

**Sejm**, polska nazwa zgromadzenia o celach ustawodawczych. O s. właściwym i o sejmach o celach specjalnych w dawnej Polsce i w czasach porozbiorowych ob. poniżej poszczególne artykuły. O s. w Polsce odrrodzonej ob. t. Polska (Konstytucja).

**Sejm czteroletni** (1788—1792), ob. Polska, Dzieje.

**Sejm dawnej Rzeczypospolitej** w formie prawnie ustalonej składał się z króla, senatu i izby poselskiej. Senat powstał z dawnej rady królewskiej. W końcu XIV. w. obok wieców (ob. Wiec) każdej ziemi zjawiają się zjazdy ogólne, które nazywamy zjazdami rady kró-

lewskiej. Członkami ich byli powoływani przez króla duchowni i urzędnicy ziemscy, przede wszystkim biskupi, wojewodowie i kasztelanowie. Z pośród innych urzędników powoływano w pierwszym rzędzie kanclerza, podkanclerzego, marszałka wielkiego i nadwornego oraz podskarbiego koron. W pewnej mierze powoływano też zwykłą szlachtę. Rada królewska była początkowo organem doradczym, a król nie był obowiązany jej słuchać. Z biegiem czasu rada przybiera na znaczeniu i zamienia się w reprezentantkę interesów stanowych i państwowych. W końcu w. XV. z tej rady powstaje senat, złożony z biskupów, wojewodów, kasztelanów oraz ministrów. Liczba senatorów z 73 w poł. w. XV., dochodzi w r. 1598 do 150, i z małemi zmianami utrzymuje się do końca Rzplitej. Starszeństwo senatorów ustalone zwyczajowo, zostało m. in. usankcjonowane 1569. Znaczenie senatu, wobec wzrostu znaczenia izby poselskiej, maleje. Zajmuje się on projektami ustaw, przedłożeniami przez posłów, polityką zagraniczną i uczestniczy w sądach królewskich na sejmie. (Ob. też Senat dawnej Rzeczypospolitej).

Równoległe z formowaniem się senatu, przeszły swoją ewolucję wiece dzielnicowe i w w. XV. rozbiły się w Wielkopolsce na dwie instytucje: 1. sąd pod kierunkiem starosty, 2. sejmik, złożony z ogółu szlachty pod przewodn. wojewody. Sejmiki działały ustawodawczo i były pewnego rodzaju samorządem lokalnym. W Małopolsce takich sejmików nie było.

Izba poselska i specjalne sejmiki przedsejmowe wytworzyły się w pewnym związku z poprzednio wymienionemi sejmikami, na gruncie przywilejów ziemskich. Gdy król chciał podatków, musiał uzyskać zgodę stanów, czyli sejmików. Nad przedstawieniami króla i w wspólnych interesach zaczęły się sejmiki w 2. poł. XV. w. między sobą porozumiewać przez posłów. Wysyłano potem tych posłów na zjazdy prowincjonalne do Koła i Korczyna, potem w jedno miejsce (poraz pierwszy w 1493; pierwszy sejm w alny). Początkowo wysyłano posłów 40, później 172, a nawet w 1768 — 236. Znaczniejsze miasta wysyłały również posłów, ale nie mieli oni żadnych wpływów. — W drodze praktyki ustaliły się formy obrad s. Senatorów zwoływał król, a za pośrednictwem starostów sejmiki dla obioru posłów. Na sejmiki wysyłał król swego posła z programem prac przyszłego sejmu. Od XVI w. sejmikowi przewodniczył obrany przez szlachtę marszałek. Na początku s. izba wybierała swego marszałka (co trzeci był Litwinem), a po powitaniu króla, słuchała propozycji królewskiej, czyli programu prac sejmowych. Następowały mowy senatorów (t. zw. wota), poczem izby się rozłączały i obradowały oddzielnie, od czasu do czasu komunikując się z sobą lub wspólnie radząc. Uchwały izby poselskiej przyjęte przez senat i aprobowane przez króla tworzyły t. zw. konstytucje; jeśli dotyczyły poboru podatków, nazywały się uniwersałami poborowemi. — Kompetencja s. obejmowała sprawy podatków, wojny i t. d.; rosła ona szybko, przejmując przeważną część

ustawodawstwa, spraw administracyjnych i polityki zagranicznej. Na sejmach obowiązywała od końca XVI. w. jednomyślność, szczególnie w sprawach podatkowych lub zmiany przywilejów. Wyjątek stanowił wybór marszałka i ustalenie ważności wyborów, gdzie wystarczała większość. Senatorowie mieli też głos stanowczy i u nich obowiązywała jednomyślność. Wobec jednomyślności w praktyce duże miał znaczenie marszałek, który konkludował, t. j. ujmował głosy poszczególnych posłów w kompromisową formułę. Mimo to brak silnej władzy marszałka nie pozwalał mu na składne prowadzenie obrad.

W artykułach henrykowskich 1573 król został zobligowany do zwoływania s. co dwa lata (s. o r d y n a r y j n y trwał 6 niedziel), w razie potrzeby mógł zwoływać i w krótszych odstępach czasu (s. e x t r a o r d y n a r y j n y, zwyczajnie trwał 2 tygodnie). Sejmy odbywano przeważnie w Warszawie, a od 1673 co trzeci w Grodnie.

Z biegiem czasu w w. XVII. zaczęły sejmiki brać górę nad s., kępując posłów szczegółowymi instrukcjami na piśmie, których nie wolno im było przekraczać. Wobec jednomyślności obrad, a zarazem jednolitej całości wszystkich uchwał, uniemożliwiało to wogóle przyjęcie ustaw. Gdy do tego opór jednego posła sprawiał, że sejm nie dochodził, t. j. nie mógł powziąć żadnych uchwał, ustała możliwość normalnej pracy ustawodawczej. Libe r u m v e t o (ob.) uniemożliwiało za czasów saskich dojście większości s. do skutku. Jednomyślność i liberum veto nie obowiązywały, gdy s. zbierał się w czasie konfederacji. — Do reform sejmku doszło na konwokacji 1764 i 1768. Były to zmiany regulaminowe, których dużą korzyścią było, że dla spraw ekonomicznych wystarczała zwyczajna większość w izbie i senacie; liberum veto również nie unicestwiała uchwał ekonomicznych. Wprowadzono również wtedy w praktykę ulepszenie, że sejm wiązał się w konfederację, wtedy mogły uchwały zapadać większością głosów, a sejmku nie można było zerwać. Również w XVIII. w. dla ułatwienia obrad posługiwano się t. zw. delegacją, t. zn. wybierano komisję, która przygotowywała projekty ustaw. Konstytucja 3 maja 1791 oraz inne ustawy sejmku czteroletniego przekształciły polski parlamentaryzm w duchu nowożytnym. Niestety reformy te nie weszły w życie.

Lit. Kutrzeba S.: Historia ustroju Polski w zarysie, t. I. (1931); tenże: Sejm walny dawnej Rzeczypospolitej Pol. (1919); Konopczyński Wł.: Liberum veto (1918).

**Sejm elekcyjny.** Już w XVIII. w. urzędowało rycerstwo niekiedy po śmierci księcia elekcją jego następcy. Zwolna w praktyce urobiło się prawo rycerstwa do rozstrzygnięcia o wakującym tronie. Pierwszą elekcją dynastji był zjazd w Koszycach 1374; pierwszą elekcją indywidualną był obiór Władysława Warneńczyka (1434). Odtąd właściwie wszyscy królowie byli wybierani, a utrzymanie korony w rodzinie Jagiellońskiej było podyktowane tylko względem na związek z Litwą, gdzie Jagiellonowie byli

dziedziczni. Udział w elekcji brały stany: duchowny, szlachecki i miejski. Szlachta uczestniczyła w niej tłumnie i po dokonanych obiorze przez biskupów, wojewodów i kasztelanów, przez aklamacje wyrażała swą zgodę. Polskie prawo elekcyjne nie było ustalone, mimo prób czynionych w XVI. w. Przebieg elekcji wyrobił się dopiero w latach 1572—1575 drogą praktyki. Odtąd w czasie bezkrólewia na czele państwa stoi prymas, jako „interrex“. W jakiś czas po zakończeniu sejmku konwokacyjnego (ob.), odbywała się elekcja pod Warszawą. Obradował na niej niejako zwykły sejm, t. zw. s. e. Obiór posłów na ten sejm odbywał się czasem nie przez sejmiki, ale wprost na polu elekcyjnym przez zebraną szlachtę. Przedmiotem obrad była sprawa elekcji, ułożenie warunków przyszłemu królowi (pacta conventa, ob.), narządy praw i t. d. Radzono w polu, senat pośredku w t. zw. „szopie“, dokoła zaś obozowała szlachta. Pod koniec s. e. przystępowano do elekcji, w której brała udział cała szlachta „viritim“. Wybór był jednomyślny, wynik ogłaszał prymas, a s. e. naznaczał wówczas dzień koronacji. Elekcji za życia króla (rege vivente) dokonywać nie było wolno, w myśl artykułów henrykowskich z r. 1573.

Lit. Kutrzeba S.: Historia ustroju Polski (1931), Sobieski: Trybun ludu (1905).

**Sejm galicyjski.** Początkowo był to w latach 1782—1788 i 1817—1848 s. stanowy, t. zw. stany galicyjskie. Składał się z 3 stanów, a to: magnatów, szlachty i miast. Od 1817 przybył 4 stan: biskupi. Przewodniczącym był gubernator austr. Zakres kompetencyjny stanów był b. ograniczony. Zastanawiały się one jak wprowadzić w życie wnioski, szczególnie podatkowe rządu austr.; wydawały opinie, miały prawo zgłaszać zażalenia i przedstawienia. Działalność stanów była nikła. Na s. przemawiano przeważnie po polsku. Od 1817 s. wybrał Wydział krajowy, mający charakter opiniodawczy i spełniający rolę łącznika między zarządem kraju a społeczeństwem. — Od 1861—1914 na miejsce stanów istnieje sejm krajowy. Do tego s. wchodziło posłów 150, potem 161, w tem 10, względnie 12 wirylistów. Posłów obierano w czterech kurjach, a to wielkiej własności (44 posłów), małej własności (74 posłów), miast (23 posłów), izb handl.-przemysł. (3 posłów). W kurji małej własności wybory były pośrednie. Wybierano jawnie na 6 lat. Kierował s. marszałek krajowy, mianowany z pośród posłów Polaków przez cesarza. W kompetencji s. było ustawodawstwo, dotyczące się kultury, rolnictwa, robót publicznych, spraw gminnych, dobroczynnych, szkolnych i kościelnych, w granicach ustaw austrj. Mógł też s. dyskutować nad ogólnymi ustawami i rozporządzeniami władz centralnych, stawiać wnioski, żądać wyjaśnień od władz centralnych i t. d. Inicjatywę posiadał rząd austrjacki, Wydział krajowy i posłowie na s. Był s. galicyjski władzą samorządową w Galicji. Nakładał opłaty krajowe i dodatki do podatków państwowych. Organem zarządzającym i wykonawczym sejmku był Wydział krajowy, wybierany z pośród członków s. na lat 6. Składał się z 6 człon-

ków, z marszałkiem na czele. S. galicyjski spełnił doniosłą rolę, jako reprezentacja polskości w zaborze austriackim.

Lit. Kutrzeba: Historia ustroju Polski, t. IV. 1917.

**Sejm inkwizycyjny 1592** był wynikiem kilkoletniej walki stronnictw, toczącej się między zwolennikami Habsburgów a kanclerzem Zamoy skim. Na wiadomość, że król Zygmunt III pertraktuje z arcyks. Ernestem o ustąpienie tronu polskiego, zażądała szlachta, by wdrożyć w tej sprawie dochodzenia królowi, czyli t. zw. inkwizycję. Na sejmie inkwizycyjnym musiał Zygmunt złożyć oświadczenie, że nie opuści Polski i zaniecha wszelkich dalszych rokowań z Habsburgami.

**Sejm konny** był to sejm, zawiązany trybem pospolitego ruszenia pod wężem konfederacji. Takim sejmem był np. w pierwszym swem stadium sejm 1673 za konfederacji gołąbskiej.

**Sejm konwokacyjny** był s., poprzedzającym elekcję. Wszedł w życie w czasie pierwszego bezkrólewia. Posłów na taki s. wybierały sejmiki kapturowe (ob. Sejmiki); zadaniem jego było zabezpieczenie państwa na czas bezkrólewia i przygotowanie elekcji. Postanowienia s. konwok. nazywały się konfederacją i miały jej charakter.

**Sejm koronacyjny** był zwyczajnym s., w czasie którego odbywała się koronacja nowego władcy. S. elekcyjny oznaczał zwykle termin jego odbycia, prawie zawsze odbywał się w Krakowie. Koronacji dokonywał zwykle arcybiskup gnieźnieński. Po koronacji król wchodził dopiero w pełnię swych praw. W tym czasie wydawał też król potwierdzenie starych praw i przywilejów. (Ob. Koronacja).

**Sejm Królestwa Kongresowego** składał się z króla, senatu i izby poselskiej. W senacie zasiadali biskupi, wojewodowie i kasztelanowie w liczbie nie większej, jak 64. Senatorów nominował król z pośród dwóch kandydatów, przedstawionych przez senat. Senator musiał mieć 34 lat i wykazać się wysokim cenzusem majątkowym. Do izby poselskiej wchodziło 77 posłów, wybranych na sejmikach i 51 deputowanych, obranych na zgromadzeniach gminnych. Radcy stanu mogli zasiadać w izbie poselskiej, ale nie głosowali. Posłowie musieli pisać, czytać, mieć 30 lat, wykazać się cenzusem majątkowym. W czasie trwania s. senatorowie, posłowie i deputowani byli nietykalni. S. zwyczajnie zwoływał król co 2 lata na 30 dni. Władza ustawodawcza w zakresie budżetu, podatków, kontroli i krytyki rządów była szeroko pojęta. W praktyce zakres kompetencji był znacznie mniejszy. Inicjatywa ustawodawcza pozostawała w ręku króla, ale s. mógł wnosić prośby o wniesienie nowych ustaw. Senat i izba poselska były całkiem równoznaczne; tylko projekty skarbowe wnoszono naprzód do izby pos. Projekt przyjęty przez jedną izbę mógł być tylko w całości przyjęty lub odrzucony przez drugą. S. obradował głównie zapomocą komisji. S. K. K. zebrał się w 1818, 1822, 1825, 1830.

Lit.: Dyaryusz sejm. 1830—31, wyd. Rostrowski (1907—12, t. I—VI).

**Sejm litewski** (przed 1569). Pierwszy raz

zebrał się 1492. Na sejmy zjeżdżała się rada wielkoksiążęca, wezwani imiennie urzędnicy i znaczniejsi panowie, oraz po dwóch szlachty z powiatu, dobranych przez wojewodę lub chorążego. Sejmików pierwotnie nie było, dopiero pod wpływem wzorów polskich od 1565 powstały na całej Litwie. Posłów na s. wysyłano 60. Do zadań s. należały głównie sprawy podatkowe, wojskowe, statutu litewskiego, unji z Polską, elekcji nowego księcia (1492, 1506, 1522) i t. d. Zwołanie s. zależało wyłącznie od woli księcia. Na skutek Unji z Polską, mimo separatystycznych prób wznowienia s., ten ginie na rzecz ogólnego sejm walnego. Na jego miejscu powstał generał litewski, t. j. zjazd generalny przedsejmowy wszystkich senatorów i posłów litewskich.

Lit. Kutrzeba: Historia ustroju Polski, t. II. (1914), Czermak: Parlamentaryzm litewski przed unją... (1901).

**Sejm niemy** z r. 1717 trwał jeden dzień, przyjął traktat warszawski z r. 1716, zawarty pomiędzy konfederacją tarnogrodzką (ob. Polska, Dzieje) a Augustem II. przy pośrednictwie Rosji. Ograniczono wtedy między innymi wojsko koronne do 18.000, a litewskie do 6.000, przy czym zapomniano zupełnie o wyposażeniu oficerów.

**Sejm obozowy** na Litwie, jest to Sejm całej szlachty za Zygmunta Starego i Augusta, obradujący w obozie w czasie wyprawy wojennej.

**Sejm piekielny**, anonimowa polska satyra obyczajowa wierszem, jeden z okazów t. zw. literatury sowizdrzałskiej (mieszcząńskiej), dochowane wyd. późniejsze z r. 1622, kilka wydań nast., przedruk 1903.

**Sejm prowincjonalny W. Ks. Poznańskiego**, był reprezentacją stanową w l. 1827—1848. Składał się z 3 stanów: rycerskiego, miast i gmin wiejskich. W pierwszym byli członkowie dziedziczy i 22 posłów, obieranych przez ziemian, w drugim 16 posłów od miast, w trzecim 8 posłów wiejskich. Prawo czynne wyborcze mieli tylko właściciele nieruchomości, i dlatego szczególnie w klasie wiejskiej początkowo posłami byli tylko Niemcy. Prawo bierno miał ten, kto liczył 30 lat i posiadał wysoki cenzus majątkowy. Posłowie byli obierani na lat 6, po trzech latach połowa ustępowała. Marszałek był z nominacji królów. Ponadto był mianowany komisarz s., będący łącznikiem między królem a s. S. miał głos doradczy w sprawie ustaw, wydanych dla prowincji, praw osobistych, własności i podatków, miał prawo przedkładać królowi petycje i zażalenia, ale w ograniczony sposób. Tylko w sprawach samorządu lokalnego miał s. prawo uchwalania, ale z zastrzeżeniem sankcji króla. Był też s. rodzajem samorządu lokalnego. Odegrał wybitną rolę polityczną w walce o polskosc. — W Prusiech Zach. i Wsch. istniał od 1824—1848 na podobnych zasadach zorganizowany sejm stanowy z miejscem obrad naprzemian w Gdańsku i Królewcu.

Lit. Zychliński L.: Historia sejmów W. Ks. Poznańskiego (2 t., 1867).

**Sejm W. Księstwa Warszawskiego** składał się z dwóch izb, senatorskiej i poselskiej. W senacie zasiadało 18, od 1809 r. 30 członków z no-



minacji (biskupi [z urzędu], wojewodowie i kasztelanowie). Izba poselska składała się z 60, a od 1809 z 100 posłów, z 40, a potem 66 deputowanych i z 7 względnie 13 członków rady stanu. Posłów wybierały sejmiki szlacheckie. Nie-szlachta na zgromadzeniach gminnych wybierała deputowanych. Poseł lub deputowany musiał czytać, pisać i liczyć 24 lat. Mandat trwał lat 9, a co 3 lata ustępowała 1/3 posłów i deputowanych. S. zbierał się co dwa lata na dni 15 na sesję zwyczajną. Miał on jedynie współdziałal w ustawodawstwie, był kompetencyjnie i regulaminowo skrepowany, nie miał też prawa inicjatywy. Marszałek w izbie, a prezes w senacie byli mianowani przez księcia. Stanowisko senatu było jeszcze skromniejsze, a ograniczało się głównie do kontroli formalności uchwał izby poselskiej. Sejm W. Ks. Warsz. zebrał się trzy razy, 1809, 1811, 1812. — Lit. Kutrzeba St.: Historia ustroju Polski, t. III. (1927).

**Sejm Wolnego m. Krakowa** lub zgromadzenie reprezentantów było 1815—1846 namiastką władzy ustawodawczej w Krakowie. Liczył on 41, a od 1833 — 30 członków, częściowo wrylistów, częściowo mianowanych przez senat, kapitułę i Uniwersytet, częściowo z wyborów na zgromadzeniach gminnych. Od 1842 reprezentanci mocarstw rozbiorowych mogli unieważnić wybory gminne niedogodnych osób. S. miał władzę ustawodawczą, ograniczoną do minimum. Właściwie zależny całkowicie od senatu (ob. Senat W. M. Krakowa), przegłosowywał tylko ustawy, które poprzednio przeszły przez senat. 1842 zostało s. faktycznie odebrane prawo inicjatywy. Uchylenie podatków, budżetu, przyjęcie sprawozdań skarbowych i wybory urzędników były w praktyce tylko czczą formalnością ze strony s. Lit. Kutrzeba: Hist. ustroju Polski, t. III (1917).

**Sejm żydowski**, inaczej synod lub zjazd Żydów (waad), początkowo zdaje się wspólny dla Korony i Litwy, był najwyższą władzą samorządową i prawodawczą wśród Żydów na ziemiach Polski przedrozbiorowej. Składał się z rabinów i posłów, wybieranych na sejmikach przedstawicieli gmin żyd., a zadaniem jego było m. in. rozłożenie między żydów ryczałtowych podatków, na nich nakładanych. W 1623 zorganizowano osobny s. ż. 1764 zniesiono tę instytucję w całej Rzeczypospolitej.

**Sejm**, lewoboczny dopływ Desny (Rosja), długi 699 km (392 km spławny). Uchodzi na przeciw Sońnicy w okręgu Konotop.

**Sejmiki** (ich geneza i związek z sejmem, ob. Sejm dawnej Rzeczypospolitej), z końcem XV. w. tracą znaczenie na korzyść sejmu, by go odzyskać na nowo od końca XVI. w. i z kolei podporządkować sobie sejm. S. zwoływane przez króla przed sejmem dla obioru posłów, układały ponadto instrukcję dla nich. W całej Rzeczypospolitej było s. ok. 70. Obok tego istniały s., zwoływane przez wojewodów, t. zw. elekcyjne, dla obioru kandydatów na urzędników ziemskich. W czasie bezkrólestwa od 1572 zjawiają się s. kapturowe, które zawiązywały konfederacje t. zw. kaptury i ustalały zasady obrony na czas bezkrólestwa. Od utworzenia

trybunału kor. w 1578 powstają nowe s. t. zw. deputackie, które wybierają co roku deputatów czyli sędziów na trybunał. Z końcem XVI. w. powstały t. zw. s. relacyjne, dla zdania sprawy z przebiegu sejmów przez posłów, dla uchwalenia zgody na nieprzewidziane przedtem podatki i t. d. (dawniej posłowie składali sprawozdania przy pierwszej lepszej okazji). S. relacyjne zwoływał król lub wojewoda. Od 1613 wybierano na nich deputatów na trybunał skarbowy. Ponadto pomiędzy sejmami zwoływano s. w sprawach lokalnych województwa, te nazywano *gospodarskimi*. Największy rozkwit s., szkodliwy dla całości państwa, jako objaw chorobliwej decentralizacji, przypada na w. XVII. S. przewodniczył marszałek, z wyjątkiem s. elekcyjnych, na których przewodniczył wojewoda i s. w czasie konfederacji, kiedy przewodniczył marszałek konfederacji wojewódzkiej. Uchwały s. nazywamy *laudami*. Z s. powstał szeroki samorząd wojewódzki, tyżący się spraw skarbowych, wojskowych, administracyjnych i t. d. Na s. obowiązywała jednomyślność. Koniec wybujałych rządów s. datuje się od 1717, kiedy odebrano im większość atrybucyj skarbowych i wszystkie wojskowe. Dalsze reformy datują się z 1764, 1766 i 1768, przeprowadzone w duchu wykluczenia wpływu szlachty nieosiadłej i wprowadzenia zasady większości, co też istotnie się stało. Ostatecznie Konstytucja 3-go Maja, oraz inne ustawy sejmu czteroletniego przeprowadziły reformę s., usunięto szlachtę nieposesjonatów, ustalono porządek i regulamin s. Instrukcje s. dla posłów na sejm miały dotyczyć tylko spraw ogólnych, a nie uchwał zwyczajnych i postulatów województwa. Instrukcja nie wiązała posła, obowiązywała zasada większości głosów. Niestety reforma ta miała żywot bardzo krótki.

Lit. Kutrzeba St.: Historia ustroju Polski (1931), Pawiński A.: Rządy sejmikowe (1888).

**Sejmowy sąd**, przewidziany był w konstytucji Królestwa Kongresowego dla sądenia spraw politycznych oraz przestępstw wyższych urzędników. W skład jego wchodził członkowie senatu. W praktyce powołany został raz w 1827 dla rozpatrzenia przewiny ośmiu członków Towarzystwa Patrjotycznego. Sprawa posiadała pierwszorzędą doniosłość polityczną. Chodziło o to, czy dążenie do rozszerzenia granic Królestwa Kongresowego w kierunku ziem litewskoruskich, zgodnie z zapowiedziami Aleksandra I, ma być uważane za zbrodnię stanu. Dlatego opinia publiczna oczekiwała wyroku z najwyższym napięciem, najmocniejszy zaś wyraz dał tym oczekiwaniom i nadziejom Maurycy Mochacki w bezimiennym „Głosie obywatela z Poznańskiego“. S., zebrawszy się w styczniu 1828 pod przewodnictwem Piotra Bielińskiego, przeprowadził rozprawę jawną, z zachowaniem form legalnych i w czerwcu, niemal jednogłośnie orzekł, że podsądni winni są jedynie należenia do tajnych stowarzyszeń zakazanych. Przywódca spisku, Seweryn Krzyżanowski skazany został na trzechletnie więzienie, inni na krótsze, trzech zupełnie uniewinniono. Wyrok, którego głównym sprawcą był ks. Adam Czartoryski, podniósł na duchu społeczeństwo, a wpra-

wił w wściekłość Mikołaja. Car zawiesił jego ogłoszenie, sędziów internował i zwrócił się do Rady Administracyjnej i Rady Stanu z zapytaniem, czy sędziowie orzeczeniem swoim nie stali się sami winnymi zachęcania do zbrodniczych zamiarów. Dzięki wpływowi Lubeckiego obie władze opowiedziały się po stronie Sądu. Mikołaj musiał poprzestać na udzieleniu sędziom surowej nagany i zatwierdzeniu wyroku, który jednak częściowo tylko został wykonany, gdyż skazanych uprzednio wywieziono do Petersburga, gdzie jeden z nich zmarł, dwaj inni nadal byli więzieni w granicach cesarstwa. Znaczenie s. s. polega na tem, że ukazał on w całej jaskrawości głębię różnic politycznych pomiędzy carem a Polską, dowiódł niemożliwości wspólnego pożycia i stał się ważnym etapem na drodze do powstania listopadowego.

**Sejny**, miasto w pow. Suwałki (woj. białostockie), nad jeziorem Sejneńskim (2 km długie, 0,5 km szer.) i rz. Marychą (Sejną), 29 km na wsch. od Suwałek, w pobliżu granicy litewskiej z 2.254 mieszk. i pięknym kościołem barokowym (dawniej katedrą) z pocz. XVII. w. W l. 1822—1925 były S. stolicą diecezji, utworzonej w miejsce wigierskiej (augustowskiej), a przeniesionej następnie do Łomży. Miastem są S., powstałe w XVI. w., od pocz. XVII. w.

**Séjour Victor**, franc. pisarz dramat., (1816—1874), pisał od r. 1844 wierszem i prozą romantyczne dramaty historyczne, z których główne: „La chute de Séjan“ (1849), „Richard III“ (1852), „Le fils de la nuit“ (1856), „Les grands vassaux“ (1859), „Les fils de Charles-Quint“ (1864).

**Sejsmiczny** (grec.), odnoszący się do trzęsień ziemi.

**Sejsmograf** (z grec.), przyrząd, służący do rejestrowania trzęsień ziemi. Składa się z sejsmoskopu (ob.), z dodatkiem urządzenia rejestrującego. Pierwszy s. zbudował Anglik A. Ewing w r. 1879.

**Sejsmogram**, krzywa zakreślona przez sejsmograf.

**Sejsmologia**, nauka o trzęsieniach ziemi w najszerszym tego słowa znaczeniu, obejmuje procesy geologiczne związane z trzęsieniami ziemi oraz fizykę trzęsień ziemi (sejsmikę).

**Sejsmometr**, ob. Trzęsienia ziemi.

**Sejsmonastja**, sejsmonastyczne ruchy u roślin, ruchy na skutek wstrząśnienia, n. p. u mimosy.

**Sejsmoskop**, instrument, służący do stwierdzenia trzęsień ziemi, później także do oznaczenia kierunku ich pochodzenia się i czasu powstania. Zbudowany w Chinach w II. w. po Chr., został nanowo zrekonstruowany we Francji w r. 1703 (Hautefeuille).

**Sejszele**, ob. Seszele.

**Sejszelski orzech**, p. Lodoicea.

**sek.**, skrót, oznaczający sekundę.

**Sekator**, nożyce, stosowane w ogrodnictwie do obcinania gałęzi.

**Sekeja** (łac. sectio), rozbiór zwłok celem rozpoznania przyczyny i rodzaju śmierci i ustalenia schorzeń narządów wewnętrznych. Przy s. otwiera się w ustalony sposób czaszkę, klatkę piersiową i jamę brzuszną. Skoro istnieje po-

dejzrenie, że ktoś zmarł śmiercią nienaturalną, zwłok nie wolno grzebać bez piśmiennego pozwolenia prokuratora, które wydaje się zazwyczaj dopiero po przeprowadzeniu s. sądowej. Prywatne przeprowadzanie s. wbrew woli rodziny zmarłego jest przeważnie przez ustawy różnych krajów zakazane.

**Seklucjan Jan**, polski kaznodzieja, pisarz i wydawca, (1498—1578), studja odbył w Lipsku i tam przyjął luteranizm. Jako kaznodzieja, szerzył luteranizm w Poznaniu, gdzie został pisarzem królewskim przy cle. Opiekowała się nim potężna rodzina Górków, która otwarła w r. 1535 pierwszy zbór luter. w Poznaniu pod zarządem S. Po wydaniu swego „wyznania wiary chrześcijańskiej“ w r. 1541, uszedł z Polski i osiadł 1543 w Królewcu, gdzie znalazł opiekuna w księciu Albercie pruskim. Inne dzieła S.: Katechizm mniejszy (1545) i większy (1547), „Pieśni duchowne a nabożne“ (1547, pierwszy i przez długie lata jedyny kancjonał polski, II. wyd. pomnożone, 1559, zawiera 92 pieśni różnych autorów), kilka pism polemicznych, „Postylla polska domowa“ (1556). Przełożył i wydał Nowy Testament (1551—52). Nadto wydał szereg błędnie mu dawniej przypisywanych dzieł innych pisarzy, m. i. Reja i Murzynowskiego. Monografia Warmińskiego (1906).

**Sekondi**, miasto portowe na ang. Złotem Wybrzeżu (zach. Afryka) z 9.945 mieszk.

**Sekreje**, nagromadzenia utworów mineralnych w próżniach i szczelinach skał dzięki wtórnym reakcjom chemicznym.

**Sekret** (łac.), tajemnica, poufne zwierzenie. S. w fizjologii, wydzielina.

**Sekretarz** (z średn. łac. secretarius), pisarz, zaufany urzędnik, załatwiający korespondencję, zwłaszcza osobistą. **Sekretarjat**, urząd lub miejsce urzędowania sekretarza.

**Sekretarz**, ptak, ob. Sepolany.

**Sekretarz stanu**, tytuł, przysługujący niektórym ministrom w pewnych państwach, n. p. w Anglii min. spraw zagranicznych. W Niemczech kierownicy w poszczególnych ministerstwach, podlegli bezpośrednio ministrowi; w Stanach Zjedn. pomocnicy prezydenta w administracji kraju. — W dawnym Królestwie Kongresowem minister s. s. był pośrednikiem pomiędzy królem, a namiestnikiem i radą stanu, rezydował przy boku monarchy; do niego należały też sprawy zagraniczne Królestwa.

**Sekretarz Wielki** (secretarius supremus), wysoki urzędnik dawnej Rzpltej, zastępował nieraz kanclerza. Stanowisko to z reguły obsadzone było przez duchownego.

**Sekretarzyk**, mebel, przeznaczony do przechowywania cennych dokumentów i t. p., składający się z licznych szufladek i schowków ukrytych, zbudowany w formie szafy, której drzwi są skomponowane w ten sposób, że otwarte stanowią stół do pisania (ob. Meble).

**Sekretyna**, hormon, który pobudza trzustkę do czynności wydzielniczej. S. pochodzi z błony śluzowej dwunastnicy, w której tworzy się jako **prosekretyna**. Przez zakwaszenie kwasem solnym treści żołądkowej, wlewającej się do dwunastnicy prosekretyna zamienia się w czynną (aktywowaną) s., poczem zostaje przez błonę

śluzową jelita wessana i dopiero z krwią doprowadzona do trzustki.

**Seksta** (łac.), w muzyce szósty stopień diatoniczny skali; mała s.: np. c-as; wielka s.: c-a; zwiększona s.: c-ais.

**Sekstant**, ob. Zwierciadlane przyrządy.

**Sekstant** (łac. Sextans), gwiazdozbiór nieba północnego.

**Sekstet** (franc. sextuor), kompozycja, przeznaczona na sześć samodzielnych, solowych (realnych) głosów instrumentalnych lub wokalnych.

**Sekstola**, figura sześciu nut równej wartości, warta tyle, ile cztery nuty tego samego rodzaju.

**Sekstyljon**, szósta potęga miliona (jedynka i 36 zer po niej).

**Sekstyna**, właśc. sestyna, z włosk., w poezji zwrotka sześciowerszowa, złożona z 11-togłoskowych wierszy, rymujących ababcc. Jest to t. zw. sekstyna epiczna, wprowadzona do Polski przez Jana Kochanowskiego (z wzoru włoskiego). Użył jej m. i. Słowacki w „Podróży do Ziemi Świętej”. T. zw. sestynę liryczną (6 zwrotek 6-ciowerszowych i jedna 3-wierszowa, końcowe wyrazy pierwszej zwrotki powtarzają się w każdej z następnych zwrotek, zawsze w zmienionym porządku, w ostatniej zwrotce zgromadzone przed średniówkami i na końcu wierszy) wprowadził do Polski Andrzej Morsztyn, spotykamy ją później u Faleńskiego.

**Seksualna patologia**, nauka o chorobowych objawach w dziedzinie życia płciowego.

**Seksualna psychologia**, dział psychologii, w którym bada się i opisuje wrażenia i uczucia seksualne i bada ich stosunek do innych danych psychicznych. Podstawowe zagadnienie polega na tem, czy sfera seksualna istotnie jest zależna od treści świadomości, podległej woli i zlokalizowanej w mózgu, czy naodwrot. Ostatni pogląd podziela psychoanaliza. Por. Popęd płciowy.

**Seksualne przestępstwa**, ob. Obyczajowe przestępstwa.

**Seksualne zagadnienia**, całokształt spraw, związanych z życiem płciowym; są one przedmiotem ciągle aktualnych badań, które złożyły się na osobną wiedzę biologiczno-lekarską, zwaną seksuologią, obejmującą odnośne działy z fizjologii, psychjatrii, eugeniki, socjologii, etyki, historii kultury, prawa i teologii. — Higjena seksualna zajmuje się sprawami zdrowotnymi, dotyczącymi narządów płciowych i życia płciowego dzieci i dorosłych. W zakres jej wchodzi zagadnienia, związane z uświadamianiem młodzieży, z prostytutką, ze zwalczaniem chorób wenerycznych i t. d. — Reforma seksualna dąży do równouprawnienia obydwu płci w życiu płciowym, zwalcza tak zwaną podwójną moralność, zwalającą mężczyźni na wyżywanie się płciowe przed zawarciem małżeństwa, a zabraniającą tego kobiecie. Stara się ona nadać życiu nową treść przez zerwanie dotychczasowych przesądów i więzów towarzysko-społecznych, związanych z życiem płciowym i t. d.

**Seksualny** (z nowolac., wzgl. franc.), płciowy, odnoszący się do płci.

**Sekt** (z hiszpań. vino seco, ang. sack), słodkie i ciężkie gatunki wina, wyrabianego z suszonych winogron. W Niemczech określają także tą nazwą, niewłaściwie, wina musujące.

**Sekta** (łac.), partja, odrębna grupa w znaczeniu szkół filozoficznych, obecnie odrębna wspólnota o charakterze religijnym. Niektórzy dopatrują się istoty s. w jej odłączeniu się od kościoła (państwowego, krajowego), inni w zasadniczym jej przeciwieństwie do organizacji kościelnej w ogólności. S. chrześcijańska pragną stworzyć gminy świętych, urzeczywistnić panowanie boże, oczekują rychłego nadejścia królestwa niebieskiego, hołdują częstokroć fantastycznym wyobrażeniom. S. w ścisłym znaczeniu (sekcjarze) są n. p. darbiści, mormoni i t. d. O s. rosyjskich, ob. Raskolnicy. Wspólnoty religijne, istniejące obok kościoła, ale nie wrogie jego organizacji, noszą nazwę wolnych kościołów.

W znaczeniu katol. s. może być: 1. schizmatycką, odstępczą, jeśli przy zachowaniu zasad dogmatycznych Kościoła odmawia posłuszeństwa papieżowi; 2. herezycką, jeśli odrzuca także dogmaty wiary, uznane przez Kościół.

**Sektor**, rzadko używana nazwa wycinka koła.

**Sekularny** (łac., „saeculum“), stuletni, wiekowy.

**Sekularyzacja**, zeświecczenie, oznacza zamianę kościelnych krajów, dóbr i przywilejów na świeckie. S. oznacza też zmianę stanu duchownego danej osoby na stan świecki. S. nastąpiła szczególnie w Niemczech pod wpływem reformacji. Celem odszkodowania świeckich książy, na podstawie traktatu westfalskiego 1648, szereg domen kościelnych zamieniło się w świeckie. Druga taka s. w Niemczech nastąpiła w 1803. We Francji sekularyzowano w 1789 i 1905, we Włoszech 1860, w Hiszpanji w l. 1931—1932. W Polsce w 1525 sekularyzowano państwo zakonne krzyżackie w lenne księstwo pruskie.

**Sekunda**, sześćdziesiąta część minuty, służy jako podstawowa jednostka czasu oraz kątów lub łuków. N. p. skrót 15<sup>s</sup> oznacza s. czasowe, 15'' należy czytać jako piętnaście s. kątowych. Rozróżniamy jako podstawowe jednostki czasu t. zw. s. gwiazdową oraz s. średnią (p. Czas). — W muzyce interwał, oznaczający drugi stopień diatoniczny skali; wielka s., np. c-d; mała s.: c-des; zwiększona s.: c-dis.

**Sekundarjusz**, lekarz, zastępca prymarjusza w szpitalu, odpowiada urzędowi asystenta w klinice. S. mianuje w szpitalach państwowych dyrektor szpitala. Ob. Ordynator, Primarius.

**Sekundogenitura**, prawo drugiego i dalszych synów rodziny panujących do władania na danem terytorjum. Przeciwieństwo: Primogenitura.

**Sekundować** (łac.), pomagać, być po czyjejsz stronie, zwł. w pojedynku. Sekundant, świadek w pojedynku (ob.).

**Sekundowy akord**, przewrót akordu septymowego z septymą w basie, np. g, h, d, f = f, g, h, d.

**Sekundycje**, jubileusz 50-lecia kapłaństwa, połączony z uroczystą mszą (secunditae), obchodzony przez księdza. Por. Prymicje.

**Sekuryt**, mieszanina dwunitrobenzolu i saletry amonowej; bezpieczny materiał wybuchowy.

**Sekwana** (franc. Seine), główna rzeka pñ. Francji, długa 776 km, żeglowna na 541 km (od Marcilly). Wypływa na płycie Langres (470 m nad poz. morza) w pobliżu wsi Saint-Germain-Source-Seine koło Chanceaux, nieopodal źródlowisk Aube i Marny, przepływa kotlinę Paryską (27 m nad poz. morza), tworzy w dolnym biegu wiele meandrów i uchodzi 10 km szerokim lejkiem (estuarjum) do Kanału La Manche między Le Havre i Honfleur. Główne dopływy: Aube, Marna, Oise z Aisne (z prawego) i Yonne, Loing, Eure i Rille (z lewego brzegu). Dzięki silnym przyptywom okręty morskie docierają aż do Rouen. Kanały łączą S. z Sommą, Skaldą, Mozą, Renem, Saoną, Rodanem i Loarą. Rzeka prowadzi średnio 300 m<sup>3</sup>/sek. wody (pod Paryżem 175 m<sup>3</sup>/sek.).

**Sekwanowie** (łac. Sequani), plemię Celtów, osiadłe między Jurą a Ararem (Saoną, Gallją), podbite ok. 72 przed Chr. przez Ariowistę, a w 58 przez Cezara; stolicą ich było Visontio (Besançon).

**Sekwencja** (łac. sequentia, „następstwo“), nazwa starych średniowiecznych hymnów kościelnych, z których kilka (mianowicie 5), dochoowało się do dziś w mszale rzymskim. Hymny te rozwinęły się z zakończenia tonacyjnego wyrazu „Alleluja“, który (z głóskę: „ja“) zakonńczy modulowali i przedłużali w różny sposób. Ta śpiewana melodia końcowej głóski wyrazu nosiła nazwę s. S. tedy pierwotna nie miała tekstu żadnego, stanowiło ją zakończenie okrzyku: alleluja. W średnich wiekach, być może w w. IX., zaczęto dorabiać słowa, t. zw. versus ad sequentiam, z czego wytworzyły się następne pieśni, hymny zwrotkowe.

**Sekwens**, progresja, w muzyce motyw, powtarzający się na różnych stopniach skali, zbudowany jednak pod względem melodyjnym i rytmicznym.

**Sekwestr**, ob. Sekwestracja.

**Sekwestracja** (łac.), oddanie rzeczy spornej w tymczasowy zarząd osobie trzeciej (w wyniku umowy stron lub z zarządzenia sędziego). Także egzekucyjne ustanowienie prawa zastawu lub zarządu na rzeczach dłużnika. Podczas wojny światowej państwa wojujące nakładały sekwestr na wszelki majątek, należący do wrogiego państwa lub jego poddanych. W traktacie wersalskim zobowiązano Niemcy do zwrotu majątków zasekwestrowanych i nałożono na nie obowiązek wypłaty odszkodowania własnym obywatelom, których majątek został zasekwestrowany w krajach koalicji.

**Sekwoja**, ob. Sequoia.

**Selachii**, ryby spodouste, p. Carcharias.

**Seladon** (franc. Céladon), imię bohatera powieści Honoré d'Urfégo „Astrée“ (1610); stąd sentymentalny kochanek. Także europ. nazwa chińskich naczyń kamiennych o glazurze w odcieniach zielonych i zielono-niebieskich.

**Seladonit**, minerał, zbliżony do grupy biotytu,

występujący nieraz jako pseudomorfoza po augicie, najczęściej jednak pod postacią masy ziemistej, wypełniającej próżnie w zwietrzałych martwicach i migdałowcach.

**Selaginella** Spring. (widliczka), roślina z rodziny Selaginellaceae, małe, podobne do mchów roślinki, płozące się lub rosnące prosto, tworzą poduchy na ziemi i skałach w okolicach górzystych. S. selaginoides Link. (w rozplaszczka) pospolita w łuku karpacim na trawiastych upłazach.

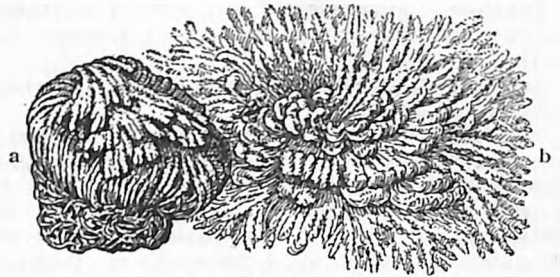

Selaginella lepidophylla. a. sucha, b. w wilgoci.

**Selaginellaceae** (widliczkowate), rodzina paprotników z rzędu Lycopodiales; charakteryzują się dwojakimi sporami: makro- i mikrosporami. Mają pęd dichotomicznie podzielony, pokryty dwoma szeregami łuskowatych liści. Liście, w których kątach wykształcają się makro- i mikrospory, tworzą szczytowy kłos. Młoda, kiełkująca roślina pozostaje stopą w makrosporze, wytwarzając pierwsze liścienie i korzeń, podobnie do kiełkującej rośliny kwiatowej. Należy tutaj jedyny rodzaj Selaginella.

**Selamlık** (tur.), ubikacje, przeznaczane na przyjęcia w domu mahometańskim (ob. Mâbein). W Konstantynopolu nazywał się tak piątkowy pochód sułtana na modlitwę w meczecie.

**Seland** Hans Andreas Johannesson, pisarz norw., ur. 1867, wzrósł w norweskim ruchu chłopskim i narodowym, jest wybitnym bojownikiem odrębności norweskiej, zarówno w swych opowieściach komicznych („Kvinnfolk og karar“ 1893, „Nye skjemtesogor“ 1923 i i.), jak poważnych („Traeldomskaar“ 1896, „Høgsumar“ 1903, „Synkvervd“ 1902, „Tvo herrar“ 1911, „Vegvill“ 1917, „Arbeidsmann“ 1922 i i.).

**Selangor**, państwo malajskie na zach. wybrzeżu Malakki (Indje ang.) z 8.275 km<sup>2</sup> i 401.009 mieszk., przeważnie Chińczyków i Hindusów. Stolicą jest K w a l a L u m p u r, głównym portem: P o r t S w e t t e n h a m.

**Selaparang**, ob. Lombok.

**Selb**, miasto w Górnej Frankonji (Niemcy) z 13.366 mieszk. i znacznym przemysłem (zwłaszcza porcelanowy).

**Selborne** Roundell Palmer Earl of, (1812—1895), adwokat, od 1847 w parlamencie (liberał), był w 1872—74 i 1880—85 lordem kancleżem. Napisał „A Defence of the Church of England against Disestablishment“ (now. wyd. 1899), „Memorials“ (1896—98, 4 tomy) i i.

**Selden John**, ang. prawnik, polityk i orientalista, (1584—1654), mając lat 22 ogłosił rozprawę o zarządzie cywilnym w Brytanji w czasach przed najazdem normańskim: „Analecton

Anglo-Britannicon". 1618 pojawiła się jego „History of Tithes“, 1628 osadzony jako członek parlamentu za współpracę nad „Petition of Rights“ na 9 miesięcy w Tower. Jako odpowiedź przeciwko „Mare liberum“ Grotiusa wydał 1635, napisane 16 lat wcześniej, lecz zakazane, „Mare clausum“. „Dzieła“ (1726, 3 t.). W Londynie istnieje od 1887 S. Society dla badań nad historią prawa angielskiego.

**Seldte Franz**, przywódca „Stahlhelmu“ w Niemczech, ur. 1882, fabrykant, uczestnik wojny, założył 13. XI. 1918 związek „Stahlhelm. Bund der Frontsoldaten“ i stoi na jego czele.

**Seldżukowie** (S e l d ż u k i d z i), szczep turecki z Bochary, ok. 1000 przez S e l d ż u k a nawrócony na Islam. Jego syn Arslan i wnukowie Dżagirbej i Togrilbej zdobyli Turan i Iran. Togrilbej, um. 1063, rezydował w Ispahanie. Jego siostrzeniec Alp Arslan (1063—72) zdobył Syrię i małą Azję (sultanat Rum). Tegoż syn Meliksach rządził jako sułtan od morza Egejskiego aż po Kaszgar. W XII. w. następuje upadek tego państwa, a resztki panowania S. niszcza w XIII. w. Turcy.

**Selekcja** (z łac.), wybór, dobór. W przyrodzie ob. Darwinizm, Dobór u człowieka.

**Selekcja uzdolnionych**, postępowanie, oparte na środkach psychologii stosowanej, a mające na celu wybór uzdolnionych z pośród większej ilości osób. — Przyjmuje się, że o wielkości uzdolnienia decydują: uwaga, pamięć, zdolność kombinacyjna, zasób pojęć, zdolność sądenia, obserwowania i spostrzegania, i określa się wielkość uzdolnienia ogólnego drogą badania poszczególnych zdolności zapomocą testów (ob.). Przykłady: Bada się uwagę drogą rachowania poza systemem dziesiętnym (przeniesienie większej ilości liczb systemu dziesiętnego w inny, n. p. piątkowy; dodawanie, mnożenie) oraz zapomocą próby z wykreślaniem (ob. Bourdon); pamięć bada się n. p. przez wycieczanie się zgłosek bez żadnego znaczenia (odczytuje się raz grupy dwóch zgłosek bez znaczenia, n. p. dyz-lem, mo-jir; potem powtarza się pierwszą zgłoskę każdej pary, drugą zaś ma badany powtórzyć z pamięci); zdolność kombinacji przez tekst, wykazujący luki (ob. Ebbinghaus testy), dalej przez dowolne kombinowanie (n. p. trzech pojęć [jak: złodziej — podpalenie — włamanie] należy utworzyć jak największą ilość zdań o pełnym znaczeniu) i t. d.; zdolności spostrzegawcze (n. p. składa się arkusz papieru; nożyczkami wycina się z brzegu mały kawałek; należy podać, jak będzie wyglądał arkusz po rozłożeniu). — Ocena wartości każdego poszczególnego zadania jest tem wyższa, im mniej uczestników je rozwiązało; uzyskane dla każdego uczestnika punkty sumuje się, wzgl. łączy w inny sposób w jedną liczbę; mają one stanowić miernik dla wielkości uzdolnienia (racjonalność tego postępowania jest przedmiotem dyskusji) — ob. też Psychotechnika i Poradnictwo zawodowe.

**Selekcji teoria**, ob. Darwinizm.

**Selektywność odbiornika radjowego**, jego zdolność ostrego rozdzielania poszczególnych fal radjowych. Por. Radjo.

**Selen** (z grec. „selene“, księżyc) Se, pierwiastek chemiczny, rozpowszechniony w przyrodzie, występuje najczęściej w towarzystwie siarki, zastępując część jej w wielu siarczokach. Jako główny składnik znajduje się w kilku rzadkich minerałach (krukezyt, berzeljanit i i.). Otrzymuje się go głównie ze szlamu komór ołowianych przy wyrobie kwasu siarkowego. Odmiana bezpostaciowa barwy czerwonej (c. wł. 4.27) już w zwykłej temperaturze przechodzi w odmianę krystaliczną (c. wł. 4.47) barwy ciemno-czerwonej. W 150° przechodzi ostatnia w odmianę metaliczną, najtrwalszą. S. metaliczny tworzy ciało krystaliczne, barwy ołowiano-szarej, o c. wł. 4.8. Przewodnictwo elektryczne, selenu metalicznego wzrasta z natężeniem padającego na metal światła. W ciemności s. przewodzi prąd b. słabo. Właściwość tę wyzyskano przy telefotografji. S. ma nadto zastosowanie w przemyśle szklarskim do odbarwiania zielonego szkła. S. odkrył 1817 Berzelius. Por. Selenu związki.

**Selene**, grecka bogini księżycy, córka Hyperjona i Thei, później utożsamiana z Hekata i Artemidą. Jej kochankiem był Endymjon (ob.).

**Selenga**, rzeka w płn. Azji, długa 1.205 km. Wypływa z gór Changai w Mongolji, przyjmuje Orchon i Egingoł, przepływa przez republ. Burjatów, gdzie wpadają do niej: Czikoj, Chilok i Uda, a uchodzi deltą do jez. Bajkalskiego.

**Selenipedium** Rchb. fil., storczyk o pantoflowatej warzce, rośnie w tropikalnej Ameryce. S. caudatum Rchb. fil. ma listki okwiatu długości do 75 cm.

**Selenit**, minerał, odmiana gipsu, tworzącego duże kryształy, dające się łupać na przezroczyste płaszczyzny. W Polsce występuje w Kieleckiem w postaci parumetrycznych kryształów, mniejsze kryształy znane są z Wieliczki, Bochni i innych miejscowości podkarpackiego pasa solonośnego.

**Selenska Emil**, zoolog niem., (1814—1902), prof. w Leydzie, Erlangen i Monachjum. Podróż. po Brazylii, Cejlonie i wyspach Sundajskich. Badał rozwój szkarłupni i kręgowców. Napisał „Zoologische Studien“ (1878—81), „Menschaffen“, założył „Biolog. Zentralblatt“.

**Selenodont**, p. Zęby.

**Selenografja** (z grec.), opis księżycy.

**Selenotypja**, odbitka drukarska, sporządzona na tle przypominającym cienie na tarczy księżycy. Tło uzyskuje się w ten sposób, że płytę drukarską z metalu czcionkowego wylewa się na zimną blachę żelazną.

**Selenowa komórka**, szereg pasków metalicznego selenu, nawiniętych na izolatorze. W ciemności selen metaliczny posiada bardzo znaczny opór elektryczny, natomiast pod wpływem światła opór jego wielokrotnie maleje. Naświetlona k. s., połączona z ogniwem elektrycznym lub akumulatorem prawie nie przewodzi prądu, chwilowe naświetlenie powoduje na skutek chwilowej zmiany oporu chwilowy prąd elektryczny. Na tem polega zastosowanie s. k. w telewizji, oraz w różnych automatycznych urządzeniach, n. p. do zapalenia światła.

**Selenowy fotometr**, instrument, zbudowany przez J. Stebbiusa do mierzenia jasności gwiazd, polega na przewodnictwie selenu, zależnym od natężenia padającego światła.

**Selenu związki**, zawierają selen 2—4 lub 6-wartościowy. Podobne do odpowiednich związków siarki, są jednak od nich mniej trwałe. Z metalami łączy się selen tworząc selenki. Dwutlenek selenu  $SeO_2$  powstaje przy ogrzewaniu selenu w atmosferze tlenu. Jest rozpuszczalny w wodzie, z którą łączy się na kwas selenowy  $H_2SeO_4$ . Z wodorem łączy się selen bezpośrednio, tworząc b. trujący selenowódz  $H_2Se$ .

**Seler**, roślina, p. Apium.

**Seleucja** (greck. Seleukeia), nazwa wielu miast w Azji Przedniej, założonych przeważnie przez Seleukosa I, m. i. 1. S. w Babilonii; nad Tygrysem, do II. w. po Chr. wielkie emporjum handlowe. Ruiny S. posłużyły później do wybudowania Bagdadu. 2. S. Pieria, na wybrzeżu Syrii, na płn. od ujścia Orontu, port Antjochji. 3. S. w Cylicji, nad rz. Kalykadnos, ze słynną wyrocznią Apollina, dzis. Selefke.

**Seleucydzi**, ob. Seleukos.

**Seleukeia** (greck.), ob. Seleucja.

**Seleukos**, imię szeregu królów Syrii. S. I. Nikator, \* między 358 a 354, † 280 przed Chr., jeden z diadochów (ob.), brał udział w wyprawie Aleksandra W., po jego śmierci otrzymał 321 satrapię Babilonję. 316 musiał uchodzić przed Antigonem do Egiptu, 315 zorganizował przeciw niemu koalicję innych diadochów i odzyskał swoją satrapię. W dalszych latach zdobył wschodnią część państwa Aleksandra W. aż po Indus, od 305/304 tytułował się królem. Po bitwie pod Ipsos 301 uzyskał Syrię i część Małej Azji, 281 pokonał Lizymacha pod Kurupeion w Lidji. Zginął w r. 280 z rąk Ptolemeusza Keraunosa w czasie wyprawy do Macedonii. S. założył szereg miast, popierał sztuki i nauki. Jego następcy, Seleucydzi, panowali w państwie syryjskim aż do podboju rzymskiego 64 przed Chr. Najwybitniejszym z nich był Antioch III Wielki (242—187), panował od 223. W wojnie z Rzymianami, do której nakłonił go Hannibal (192—189) stracił Małą Azję aż po Taurus, a Armenję uzyskała niezawisłość. Później potęga Seleucydów coraz bardziej podupadała, zwłaszcza na skutek nieszczęśliwych wojen, które prowadzili z sąsiadami, m. i. dwaj wyuzdani okrutnicy, Demetrios I. Soter (162—150) i jego syn Demetrios II. Nikator (147—125). Ostatniego z Seleucydów Antiocha XIII usunął Pompejusz w 64, a Ant zginął zamordowany.

**Self-government** (ang.), samorząd.

**Self-made man** (ang.), dosł.: „człowiek, który zrobił siebie“, który zawdzięcza swe stanowisko lub majątek własnej pracy.

**Selliger**, rybne jezioro w płn.-zach. Rosji z 296 km<sup>2</sup>. Rz. Seliszarowka odwadnia je do Wołgi.

**Selim**, imię trzech sultanów tureckich:

1. S. I., (1467—1520), stracił swego ojca Bajazeta II. 1512 z tronu, zdobył Kurdystan i Mezopotanję, 1516 Syrię, 1517 zламаł w Egipcie władzę Mameluków, podbił Mekkę, przyjął tytuł

kalifa, jako opiekun miejsc świętych dla Mahometan. Ugruntował potęgę Turcji na morzu. Był przyjacielem poetów i uczonych, sam pisał perskie poezje.

2. S. II., (1524—1574), wstąpił na tron 1566, oddany uciechom w haremie, oddał kierownictwo państwa wielkiemu wezyrowi. 1571 kazał zdobyć Cypr, a 1573 Tunis. Flota jego poniosła słynną klęskę pod Lepanto (1571).

3. S. III., (1761—1808), wstąpił na tron 1789, zawarł z Rosją pokój w Jassach 1792. Po zawarciu pokoju z Francją (1802) usiłował zreformować armję i administrację. 1807 podczas wojny z Rosją strącony z tronu przez bunt jan-czarów, 1808 zamordowany.

**Selim**, pseud. Wład. Bukowińskiego (ob.).

**Selinum** L. (olszewnik), roślina baldaszkowa. W Polsce S. carvifolia L. (o. k m i n o l i s t n y), dochodząca 10 dm wysokości, liście dolne dwukrotnie, górne trójrotnie pierzaste, baldach liczno szypułkowy. Rośnie na całym niżu i w niższych położeniach górskich w Karpatach.

**Selinunt** (łac. Selinūs, włosk. Selinunte), miasto w pld.-zach. Sycylii, założ. ok. 625 prz. Chr. jako kolonia dorycka z Megary Hyblei; rozwinęło się prędko, 409 zburzone przez Kartagińczyków, 250 prz. Chr. zniszczone. Ruiny miasta znajdują się na pld. od Castelvetrano: 7 świątyń, które są najważniejszymi zabytkami sztuki doryckiej (por. tabl. Grecka sztuka [3]).

**Seliszowie** (ang. Flatheads), szczerp Indian z ang. Kolumbji i sąsiednich stanów Am. Płn., praktykujący deformowanie czaszek; S. rozpadają się na plemiona nadbrzeżne rybackie, wyżej kulturalnie stojące, i plemiona mieszkające w głębi kraju, wiedące życie bardziej prymitywne.

**Selkirk Aleksander**, ob. Robinson Crusoe.

**Selkirkshire**, hrabstwo w pld.-wsch. Szkocji (Wka Brytanja) z 691 km<sup>2</sup> i 20.400 mieszk. Stolicą jest Selkirk.

**Sella Quintino**, włoski polityk, (1827—1884), mineralog, zwolennik Cavour'a, 1862, 1864—65 i 1869—73 minister finansów.

**Sella curulis** (łac.), ob. Kurulne krzesło.

**Sella gestatoria** (łac.), krzesło, lektyka papieška, w której straż przyboczna niesie papieża w czasie wielkich uroczystości.

**Sellaite**, minerał, fluorek magnezu  $MgF_2$ , występujący w bezbarwnych tetragonalnych kryształach w anhydrycie w Montiers (Sabaudja).

**Sellasia**, miasto w Lakonji, 10 km na płn. od Sparty, sławne bitwą, w której Kleomeles III, król Sparty poniósł klęskę od Antigona Dozona, króla Macedonii i od Związku Achajskiego (221 przed Chr.).

**Sellingtso**, bezodpływowe jezioro we wnętrzu Tybetu, 4.611 m nad poz. morza z 2.200 km<sup>2</sup>.

**Selm**, gmina w Westfalji (Niemcy), przy kolei: Dortmund—Dülmen z 10.842 mieszk. i przemysłem chemicznym.

**Selma**, miasto w Alabamie (Stany Zjedn. Am. Płn.), nad średnią Alabamą z 16.287 mieszk. i murzyńskim uniwersytetem.

**Selment Wielki** (Selmet), jezioro w Prusach Wsch., na wsch. od Elku z 12,5 km<sup>2</sup>, głębokie do 17,5 m.

**Selmer Kristian August**, norweski prawnik i polityk, (1816—1889), 1874 członek rządu, od 1880 stał na czele konserwatywnego gabinetu, który broniąc królewskiego prawa „veta“ popadł w konflikt z radykalną większością Stortingu. Na mocy wyroku sądu musiał 1884 złożyć urząd.

**Selon**, ob. Selungowie.

**Selters**, 1. wieś w Hessen-Nassau (Niemcy), nad rz. Lahn ze źródłami alkalicznymi. — 2. wieś i uzdrowisko klimatyczne w Hessen-Nassau, nad rz. Sayn z 1.296 mieszk. — 3. wieś w Górnej Hesji (Niemcy) ze źródłami mineralnymi.

**Selterska woda**, woda ze źródeł mineralnych w Nieder-Selters. Zawiera wolny kwas węglowy, dwuwęglan sodu i sól kuchenną.

**Selungowie** (Selon), rybackie plemię malajskie z wysp Mergui i wybrzeża Tenasserim (Birma).

**Selvas**, nazwa największego na świecie obszaru puszczy tropikalnych w dorzeczu Amazonki, zajmującego 1/3 płn. Brazylii. Bujna roślinność rozwija się dzięki deszczom równinowym oraz wylewom Amazonki i jej dopływów. Obszary leżące na terenach zalewowych zwą się igapo, zaś leżące poza obszarami zalewowymi: e t e. Humboldt nazwał S. H y l e a.

**Sem**, postać biblijna, najstarszy syn Noego, uchodzi za protoplastę ludów aramejsko-hebrajskich, w „tablicy ludów“ (1. Mojż. 10) babilońskiego kręgu kulturalnego.

**Semadeni Władysław**, (1865—1930), pastor protestancki w zborze warszawskim, generalny superintendent kościoła ewangelicko-reformowanego w Polsce.

**Semafor** jest to dźwigniowy sygnał na wysokim słupie, stosowany w kolejnictwie. S. znajduje także czasem zastosowanie w portach dla oznaczania siły wiatru. Dawniej używano s. do nadawania sygnałów porozumiewawczych między okrętami.

**Semał**, plemię Sakajów z nad granicy Pahangu i Peraku (Malakka).

**Semangowie**, szczerp Negrytosów z wnętrza Malakki; koczujący zbieracze i myśliwi, których bronią jest luk i dmuchawka, nie posiadają żadnej organizacji plemiennej, żyją w jednożeństwie, wierzą obok czarów w bóstwo najwyższe, zmarłych grzebią.

**Semantyka** (grec.), tyle, co semazjologia (ob.).

**Semaowie**, jedno z plemion Naga (ob.).

**Semarang** (Samarang), rezydentura na płn. Jawie (Indje holend.) z 8.348 km<sup>2</sup> i 2.784.081 mieszk. Stolica S., położona w bagnistej okolicy nad morzem ma 150.952 mieszk. i znaczny handel.

**Semazjologia** (z greck.), nauka o powstaniu wyrazów i ich znaczenia.

**Sembat Marcel**, polityk franc., (1862—1922), adwokat, dziennikarz, założył czasopismo „L'Evolution“, prowadził pismo „Petite Republique“ i t. d. 1893—1919 socjalistyczny deputowany z Paryża, był 1914—16 ministrem pracy. Napisał: „Faites un roi, sinon faites la paix“ (1913, 17 wyd.).

**Sembratowicz**, 1. Józef, arcybiskup metropo-

lita obrządku unickiego we Lwowie, (1821—1900), w r. 1882 zrzekł się godności arcybiskupiej i osiadł w Rzymie.

2. Sylwester, arcybp. metropol. unicki we Lwowie, kardynał, (1836—1892), po ustąpieniu swego stryja, Józefa, 1882 był przez 3 lata administratorem diecezji, potem od 1885 jego następcą, wreszcie 1895 kardynałem.

**Semecarpus L.** (n a s i e r d ź), drzewa o liściach prostych z rodziny Anacardiaceae, kwiaty barwy zielonawo-żółtej, mięsniaste dno kwiatowe obrasta owoce. S. anacardium L. fil. 10 m wysokości, liście 50 cm długie, sercowate, owoce jajowate, rośnie w górzystych okolicach Indyj wsch. Owoce mają czarny sok, z którego wyrabia się trwały atrament oraz pokost.

**Semejografja** (greck.), nauka o znakach muzycznych; pismo nutowe.

**Semejotyka** (greck.), nauka o znakach.

**Semel heres, semper heres**, zasada rzymskiego prawa, według której dziedzictwo czasowo ograniczone nie było dopuszczalne.

**Semele**, pierwotnie tracka bogini ziemi; w greckiej mitologii córka Kadmosa i Harmonji, kochanka Zeusa; na jej życzenie ukazał się jej Zeus w gromach i błyskawicach, od których zginęła. Umierając urodziła Dionizosa.

**Semen** (łac.), nasienie.

**Semendria**, ob. Smederevo.

**Semeneńko Piotr**, polski pisarz religijny, (1814—1886), uczestnik powstania listopad., na emigracji jeden z pierwszych członków Tow. Demokratycznego, w r. 1837 wraz z Kajsiewiczem udał się do Rzymu, gdzie obaj w r. 1840 przyjęli święcenia kapłańskie; w r. 1842 założyli zakon Zmartwychwstańców. Po śmierci Kajsiewicza od r. 1873 był generałem zgromadzenia. W r. 1885 odbył podróż na Wschód. Pisał dużo po polsku, po francusku i po łacinie. Zwalczał nauki niezgodne z wiarą katolicką, zwłaszcza wszelkie doktryny mistyczne; był zwolennikiem tomizmu. Z pism najważniejsze: „Prawda o Kościele Bożym“ (1843), „Towiański et sa doctrine“ (1850), „O magnetyzmie“ (1850), „Biesiady filozoficzne“ (1858), „O miłości ojczyzny“ (1864), „Kazania“ (1913, 2 t.).

**Semenik**, płyta górską w Banacie, wys. do 1.447 m, między dolinami: Temeszu, Nery, Bársavu i Caraszu.



P. Semenow.

**Semenow** (S. Tienszański) Piotr, geograf ros., (1827—1914), podróżował 1856—58 po Dżunga-

rji i środk. Azji i pierwszy badał góry Tien-szan. Przez długi czas był S. prezesem Rosyj. Centr. Komitetu Statystycznego. Głównym jego dziełem jest „Geograficznej Skowar Rossijskiej Imperii“ (5 t., 1863—85), tłumaczenie Geografji Azji K. Rittera z cennymi uzupełnieniami oraz 10-tomowy opis Rosji (Rossija, 1904—14).

**Semenowka**, miasto na Ukrainie, w okr. Głuchów, przy kolei: Nowosybkow—Nowogród Siewierski z 16.934 mieszk.

**Semi...** (łac.), w słowach złożonych: połowicznie, do połowy, niemal.

**Semiarjanie**, t. j. pójarianie, przeciwnicy nicejskiego wyznania wiary, lecz także przeciwnicy arjan. Sekta krzewiła się w IV. w. (ob. Arjanie).

**Semibrevis** (łac.), nuta dawnego pisma maturalnego, równa wartością dzisiejszej nucie całej.

**Semici**, potomkowie Sema (ob.). Dzisiejsze językoznawstwo obejmuje nazwą s. szereg ludów (Hebrajczycy, Syryjczycy, Arabowie, Abisyńczycy i in., z wymarłych szczególnie Asyryjczycy, Babilończycy, Fenicjanie), których języki wykazują widoczne pokrewieństwa między sobą (ob. Semickie języki). Dyskutowaną jest jeszcze kwestja, czy ludy semickie pochodzą od jednego ludu (prasemitów), a skoro tak, gdzie mogła leżeć jego pierwotna ojczyzna; naogół dopatrują się jej w Arabji albo w Afryce wsch. — W życiu codziennem określa się często w Europie Żydów nazwą s.

**Semickie języki**, stanowią grupę językową, sprowadzoną do wspólnego języka podstawowego (prasemicki). Ten ostatni dzielił się na wsch.-semicki (akkadyjski, babiloński, asyryjski) i zach.-semicki, dzielący się znów na amoryjski i aramejski. Z amoryjskiego wydzieliły się kanaaneński (hebrajski, fenicki, moabicki i i.) i północno-arabski, z którym spokrewniony jest blisko etjopski. Dawne języki południowo-arabskie, zazwyczaj łączone z półn.-arabskim i etjopskim we wspólną grupę połudn.-semicką, bywają przez niektórych badaczy zaliczane do wschodnio-semickiego. Pod północno-semickim rozumie się j. aramejski i kanaaneński. Jako podsemickie określa się języki z semickim dalej spokrewnione (Hamici).

**Semickie pisma**, pisma używane przez ludy semickie, z wyjątkiem Babilończyków i Asyryjczyków (ob. Klinowe pismo), zwłaszcza hebrajskie, syryjskie, arabskie i etjopskie, pochodzące ze wspólnego pnia, pisma prasemickiego.

**Semien** (Seměn, Saměn), najwyżej położona kraina w Abissynji, należąca do Amhary, wys. od 3.000—4.620 m (Ras Daszan). Stolicą jest Barna.

**Semigalja** (lot. Zemgale), okręg na Łotwie, między Polską i Litwą na pld., Dźwiną na pln. i Kurlandją na zach. z 13.621 km<sup>2</sup> i 279.257 mieszk., w tem dużo Polaków, zwłaszcza w pow. Hłukszta. Stolicą jest Mitawa. S. należała od ok. 1220 do Kawalerów Mieczowych, a od 1561 do księżstwa kurlandzkiego.

**Semiginowski** (Siemiginowski) Eleuter Jerzy, malarz polski, (1660—1711), studjo-

wał we Włoszech u Maraty, był jednym z nadwornych malarzy Jana Sobieskiego. Dzieła: portrety Jana III i jego rodziny, obrazy religijne („Chrystus na krzyżu“ i „Św. Roch“, Warszawa, kościół św. Krzyża; „Św. Anna“, kość. św. Anny w Krakowie i i.) oraz sztychy.

**Semik**, święto ludowe w Rosji, obchodzone w siódmy czwartek po Wielkanocy; jest ono pozostałością po pogańskim święcie wiosny.

**Semikarbazy**, produkty działania semikarbazydu na aldehydy i ketony. Są to ciała stałe, dobrze krystalizujące. Stosuje się je niekiedy do otrzymywania aldehydów wzgl. ketonów w stanie czystym.

**Semikarbazyd**, NH<sub>2</sub> C O. N H. N H<sub>2</sub> — powstaje przy działaniu hydrazyny na cyjanian potasowy. Tworzy ciało stałe, topniejące w 96°. Z aldehydami i ketonami daje związki krystaliczne, t. zw. semikarbazy (ob.).

**Semikolon** (greck.), średnik, ob.

**Semilajowie**, plemię Jakunów (ob.) z pln. Negri Sembilan (Malakka).

**Seminaristicum**, podatek, nałożony przez biskupa na księży, celem utrzymania seminarjum duch.

**Seminarjum** (z łac.), nauczycielskie, zakład naukowy dla kształcenia nauczycieli. O s. n. oraz państwowych pedagogach w Polsce, ob. w t. Polska art. Organizacja szkół (B. Zakłady kształcenia nauczycieli).

**Seminarjum duchowne**, zakład dla wykształcenia i wychowania katol. księży. S. są właściwie dziełem Soboru trydenckiego, który je polecił zakładać uchwałą z r. 1563, biorąc za wzór kolegia jezuickie. Przed soborem tryd., we wczesnym średniowieczu, kształcenie księży odbywało się naprzód w szkołach katedralnych, klasztornych i parafjalnych, potem w uniwersytetach.

**Seminarjum uniwersyteckie**, zakład uniwersytecki, służący do gruntowniejszego i bardziej samodzielniejszego badania i opanowania materiału naukowego, wykładanego na katedrach.

**Seminolowie**, rolnicze plemię Muskogów (ob.). Początkowo mieszkali w Georgji, 1750 emigrowali na Florydę, gdzie część ich pozostała niezawisła aż do 1926. Resztę, podbitą w początkach XIX. w. przez wojska St. Zj. Am. Pln., przeniesiono na terytorjum indyjskie Oklahoma, gdzie S. wytworzyli jedno z pięciu plemion cywilizowanych (por. Krik).

**Seminoza**, to samo, co mannoza, ob.

**Semio**, sultanat we wsch. części franc. Afryki Równikowej, zamieszkały przez lud Niam-Niam.

**Semiotyka** (semiologia), nauka o znamionach, znakach chorobowych, których systematyczne ujęcie umożliwia rozpoznanie choroby.

**Semipalatyńsk**, miasto okręg. (do 1928 gubernjalne) w republ. Kozackiej (Rosja azjat.), nad rz. Irtyszem, przy kolei: Nowo Sybirsk—S. z 56.411 mieszk., przemysłem rolniczym i znacznym handlem ze Wsch. Turkiestanem.

**Semipelagianizm**, nauka kilku teologów (semipelagianie) pld.-francuskich z V. w. (Kassjan, Wincenty z Lerynu, Faustus) o łasce



i wolnej woli człowieka, przeciwna z jednej strony nauce św. Augustyna, z drugiej pelagianizmowi. Według niej pierwszy popęd i krok do wiary nie jest dziełem łaski, lecz tylko wolnej woli ludzkiej, tak samo wytrwanie w dobrem do końca zależy ma tylko od woli człowieka. Dziełem łaski jest dopiero umocnienie w wierze i wykonanie czynu dobrego.

**Semipermeabilitas**, półprzepuszczalność, ob. Półprzepuszczalna przegroda.

**Semiramida** (Semiramis, arm. Szamiram), legendarna królowa Assyrii, córka bogini Derketo (ob.), żona króla Ninosa (ob.). Po jego śmierci sprawowała rządy w imieniu syna swego, Ninyasa. Przypisywano jej wielkie budowle („ogrody wiszące”). Jej historycznym wzorem była Sammuramat, żona assyryjskiego króla, Samsi-Adada V, a matka Adadniraris III, za którego sprawowała regencję 809—806 przed Chr. „Semiramidą północy” zwano rosyjską Katarzynę II.

**Semirjeczeńsk** (od 1922 Dżetyssu), do 1928 gubernia w republ. Kozackiej, między jez. Bałchasz i górami Tienszan nad rz. Ili, ze stolicą Ałma-Ata (dawniej Wiernyj).

**Semis** (semissis), rzymska moneta = 1/2 asa (ob. As), później także połowa złotego solida (ob. Solidus).

**Semitonium** (łac.), w muzyce półton; s. modi, nuta charakterystyczna.

**Semkowicz**, I. Aleksander, pol. historyk i bibliotekarz, (1850—1923), tytularny profesor uniwersytecki, od 1892 dyrektor biblioteki uniwersyteckiej we Lwowie, zasłużony około jej rozwoju, przez szereg lat redagował „Kwartalnik Historyczny” i dźwignął pismo na wysoki poziom naukowy. Napisał podstawowe dzieło: „Krytyczny rozbiór dziejów polskich Jana Długosza” (1887), nadto szereg rozpraw i artykułów historycznych i popularny podręcznik historii do nauki gimnazjalnej.

2. Władysław, syn poprz., historyk pol., ur. 1878, studja prawnicze i historyczne we Lwowie, gdzie habilitował się 1909, w 1916 został profesorem historii średniowiecznej i nauk pomocniczych w Uniw. krakowskim, prezes Tow. Heraldycznego i członek czynny Akademii Umiejętności, odbył szereg podróży archiwalnych po całej Europie. Badaniami swymi skierował nauki pomocnicze historii, zwł. heraldykę, genealogję i geografję historyczną na nowe tory, wyświecił szereg zagadnień i stworzył w Krakowie pierwszorzędną warsztat pracy dla młodych uczonych. Ważniejsze prace: „Nagana i oczyszczenie szlachectwa w Polsce XIV. i XV. w.” (1899), „Ród Pałuków” (1907), „Rocznik świętokrzyski dawny” (1910), „Bractwo szlachty polskiej z bojarstwem litewskim w Unji horodelskiej” (1913), „W sprawie początków szlachty na Litwie” (1916), „Ród Andańców w wiekach średnich” (1920), „Geograficzne podstawy Polski Chrobrego” (1925), „Sprawa św. Stanisława w świetle nowego źródła ikonograficznego” (1926) i in.

**Semler** Johann Salomo, niem. teolog protest., (1725—1791), pietysta, potem racjonalista, główny przedstawiciel krytyki historyczno-bi-

blijnej; nap.: „Abhandlungen von freier Untersuchung des Kanons” (1771—75, 4 t.) i in.

**Semliki**, odpływ jez. Edwarda w Kongo belgijskiem, jedna ze źródłowych rzek Nilu.

**Semlin**, ob. Zemuń.

**Semmelweis** Ignaz Philipp, lekarz, (1818—1865), 1854 profesor położnictwa w Peszcie, udowodnił, że połogowe zakażenie (ob.) powstaje przez zanieczyszczenie i zwalczał je skutecznie środkami desyntezy, tak, że śmiało można go uważać za twórcę nowoczesnej antyseptyki. Nauka jego trafiała na wrogi opór. Wyczerpująca walka zniszczyła wreszcie jego zdrowie, umarł w domu obłąkanych. Szereg lat po śmierci dopiero zyskał sobie miano zbawiciela matek. Główne dzieło: „Die Aetiologie, der Begriff und die Prophylaxis des Kindbettfiebers” (1861).

**Semmering**, przełęcz alpejska na granicy Austrii Dolnej i Styrii, wys. 981 m. Przez przełęcz przechodzi droga, idąca doliną Schwarzy i Mürz oraz kolej S. (wybudowana 1848—54), przechodząca przez 1.431 m długi tunel, 896 m nad poz. morza. Uzdrowisko klimatyczne i stacja sportów zimowych S. posiada mnóstwo hoteli i will (w 1927 r. — 56.756 gości).

**Semnai**, greck. przydomek Erynij (ob.).

**Semnonowie**, lud germański, należący do Swebów, zamieszkały między Łabą a Odrą. W r. 17 po Chr. odpadł od Maroboda i przystąpił do związku Cherusków. Później osiedli w Niemczech pld. i przyjęli nazwę Alematów.

**Semois**, prawoboczny dopływ Mozy w Belgii i Francji, długi 198 km, wypływa w Ardennach pod Arlon.

**Semon** Richard, biolog niem., (1859—1919), prof. anatomji i embriologii w Jenie. Pracował nad morfologją porówn. i biologją eksperymentalną, podróżował po Australji, przyczem badał specjalnie Monotremata. Napisał „Mneme als erhaltendes Prinzip im Wechsel des organischen Lebens” (1904) i w. in.

**Semonides** (mylnie Simonides) z Amorgos, grecki poeta jambiczny z Samos, ok. 650 prz. Chr. Zachowane dwa dłuższe fragmenty wskazują na jego ponure i zgorzkniałe usposobienie (wyd. Diehl „Anthologia Lyrica Graeca”, t. 1, 1925).

**Semotilus** Raf., ryba, należąca do karpio-watych, pochodzi z Amer. pln. S. corporalis Mitch. hodowana w akwarjach, ciemno błękitna, brzuch samca w porze godowej różowy. Płetwa grzbietowa z czarną plamą.

**Sempach**, miasto w kantonie Lucerna (Szwajcarja), nad jeziorem S. (14,5 km<sup>2</sup>) z 1.158 mieszk. 9 lipca 1386 pobili tu Szwajcarzy księcia austriackiego, Leopolda. Do tego zwycięstwa przyczyniła się według podania bohater-ska, ofiarna śmierć Winkelrieda.

**Semper** Gottfried, architekt niem., (1803—1879), podróżował po Włoszech i Grecji, 1834 prof. Akademii architektury w Dreźnie, 1849 ze względów politycznych przeniósł się do Paryża, następnie Londynu, 1853 do Zurychu, 1871 wezwany do Wiednia. Główne dzieła: Teatr Dworski i Synagoga w Dreźnie, Politechnika i Obserwatorium w Zurychu, prace nad

budową Burgu i muzeów we Wiedniu. Wydał szereg dzieł teoretycznych, jak: „Bemerkungen über bemalte Architektur u. Plastik bei den Alten“ (1834), „Über Polychromie und ihren Ursprung“ (1851) i „Der Stil in den technischen u. tektonischen Künsten“ (1860—63, 2 t.), dzieła, które dało początek specjalnej teorii, zw. semperjanizmem, określającej styl, jako wypadkową techniki, materiału i celu użytkowego.

**Semper idem** (łac. „zawsze ten sam“), cytaty z Cicerona, Tusc. III. 15, 31, gdzie autor sławi równowagę duchową Sokratesa.

**Sempervirens** (łac.), wiecznie zielone rośliny, które nie tracą ulistnienia.



*Sempervivum tectorum*.

a. kwiatostan, b. kwiat pojedynczy, c. różyczka liści.

**Sempervivum** L. (rojniki), zioła lub byliny z rodziny Crassulaceae. Liście mięsiste, ustawione spiralnie, tworzą różyczki przyziemne. Kwiaty białe, żółtawe lub czerwone. Występują w górach Azji i Europy. W Polsce *S. soboliferum* (r. pospolity), częsty na skałach. *S. tectorum* L. (r. m u r o w y) na skałach Europy pld. i w Alpach, u nas sadzony na murach i dachach. Na stanowiskach suchych o wystawie słonecznej hodowane *S. arachnoideum* L.

**Semplice** (włosk.), określenie muzyczne = z prostotą.

**Sempolowska** Stefania, pol. pisarka i działaczka oświatowa i pedagogiczna, ur. 1870, czynna w ruchu kobiecym i na innych polach pracy społecznej, oprócz różnych podręczników szkolnych i opracowań popularnych, napisała m. i.: „Z tajemnic Ciemnogrodu“ (1924—28, 2 cz.), rozważania o niskim stanie szkolnictwa polskiego.

**Sempolowski** Antoni, rolnik polski, ur. 1847, studiował rol. w Niemczech. Od r. 1875 wykładał w wyższej szkole rol. w Żbikowie uprawę roli i doświadczałnictwo, 1880 założył stację oceny nasion przy Muzeum przemysłu i rolnictwa w Warszawie, w 1892 objął kierownictwo stacji dośw. w Sobieszynie. Prace: „Ogólna uprawa roli“ 1884, „Gospodarstwo łąkowe“ 1889, „Nowe trawy łąkowe“ 1902 i w. i.

**Sempronius**, nazwa plebejskiego rodu w Rzymie, z którego pochodzili Grakchowie.

**Semuan**, miasto w prow. Chorassan (Persja), na pld. stokach gór Elburs, nad rzeką S.,

przy drodze karawanowej: Teheran—Meszhed z 20.000 mieszk. Wpobliżu kopalnie węgla, nafty i siarki.

**Semuncia** (łac.), rzymska jednostka wagi i moneta =  $\frac{1}{2}$  uncji =  $\frac{1}{24}$  asa (ob.).

**Sen**, 1. (seng), japońska moneta brązowa, od r. 1871 =  $\frac{1}{100}$  jena = ok. 5 groszy. — 2. Miara długości w Syjamie, wynosząca 20 wa — 39.6 m, jako miara powierzchni = 1.568 m<sup>2</sup>.

**Sen** (łac. somnus), fizjologiczny stan występujący w regularnych odstępach czasu, w którym świadomość w znacznej części lub zupełnie zanika. Za bezpośrednią przyczynę snu uważa się zmęczenie ośrodków nerwowych, względnie czynność specjalnych ośrodków snu, które działają okresowo. Podczas snu powieki są zamknięte, źrenice zwężone, gałki oczne zwrócone ku górze i na wewnątrz, tętno i oddech zwolnione. S. początkowy jest najgłębszy, potem głębokość s. obniża się. Potrzeba s. największa jest u osesków i w wieku niemowlęcym, starsze dzieci potrzebują 9—10 godzin snu na dobę, dorośli 5—7 godzin, starzy śpią znacznie krócej. Ob. też Senne marzenia.

**Sen zimowy**, ob. Zimowy sen.

**Sen**, jako personifikacja bóstwa, ob. Hypnos.

**Sena Gallica**, ob. Senigallia.

**Senancour** Etienne Pivert de, pisarz franc., (1770—1846), autor pesymistycznej powieści egotyckiej w listach „Obermann“ (1804, 2 t., ost. wyd. 1912—13, 2 t.), ocenionej dopiero w 25 lat później, oraz pisanych pod wpływem Rousseau: „Rêveries sur la nature primitive de l'homme“ (1800), „Libres méditations d'un solitaire inconnu“ (1819), nadto studjum filozoficznego „De l'amour“ (1806).

**Senâne** (z pers. zen), harem mahometan perskich i indyjskich.

**Senar** (łac.), starorzyski wiersz, składający się z 6 jambów.

**Senarmontyt**, minerał, trójtlenek antymonu Sb<sub>2</sub>O<sub>3</sub>, występuje w ośmiościanach barwy białej lub szarej, o połysku diamentowym, twardość 2—2,5. Sausa (Konstantine).

**Sénart** Emile Charles Marie, indolog franc., (1847—1927), napisał: „Essai sur la légende du Buddha“ (1875), „Inscriptions du Piyadasi“ (1881—6, 2 t.) i i., przełożył „Bhagavadgītā“ (1922) i i.

**Senat** (łac. senatus), „rada starszych“, czynnik doradczy lub rządzący w różnych państwach starożytnych (w Sparcie geruzja). S. rzymski ustanowiony rzekomo przez Romulusa, miał się składać pierwotnie ze 100 później z 300 członków patrycjuszowskich. Za republiki uzupełniono go (conscriptio) plebejuszami, stąd zwrot „patres conscripti“. Wielki był wpływ s. jako instytucji trwałej, wobec corocznie zmieniających się urzędników. S. kierował polityką zagraniczną; wszelkie wydatki z kasy państwowej mogły nastąpić tylko za jego zezwoleniem. S. uzupełniali pierwotnie konsulowie, a od 443 przed Chr. cenzorowie, powołując na senatorów przedewszystkiem byłych najwyższych urzędników. Za Cezara było senatorów 900, za Augusta każdy senator musiał mieć najmniej 1,000,000 sester-

ców w majątku. Prawo zwoływania s. mieli konsulowie, pretorowie i trybunowie ludu. Za cesarstwa utracił s. nadzór nad polityką zagraniczną, a częściowo i nad skarbem; uzyskał za to, kosztem zgromadzeń ludowych, prawo wyboru urzędników i uchwalania ustaw, miał prawo mianowania cesarzy. Znaczenie jego spadło zupełnie w III. w. po Chr. na rzecz „consilium principis”. — Dziś s. nazywają się rady rządzące uniwersytetami, wyższe kolegia sądowe i wyższe izby parlamentów w niektórych republikach, jak w Czechosłowacji, Francji, Polsce, Stanach Zjednoczonych, Włoszech. W Gdańsku stanowi s., na wzór wolnych miast hanzeatyckich, rząd krajowy, wybierany przez ludność.

O s. w Polsce ob. art. Sejm dawnej Rzeczypospolitej, Senat dawnej Rzeczypospolitej, Konstytucja (w t. Polska), Senat W. M. Krakowa.

**Senat dawnej Rzeczypospolitej**, część składowa sejmów oraz organ doradczy królewski, powstał z średniowiecznej rady król. (geneza i jego stosunek do sejmów ob. Sejm). S. składał się z biskupów, wojewodów, kasztelanów oraz ministrów, t. j. marszałka wielk. i nadw., kanclerza i podkanclerzego oraz podskarbiego. Dopiero 1768 weszli do s. hetmani, a 1775 podskarbi nadw. Ogólna liczba senatorów wynosiła ok. 150. Mianował ich król. Prócz znaczenia jako część składowa sejmów miał s. zadanie rady król. Pełny s. poza sejmem zwoływano rzadko, dopiero w drugiej poł. XVII. i XVIII. w. królowie, nie mogąc się porozumieć z sejmem, zwoływali go częścię. Szczególnie ważne były narady s. (senatus consilia), odbywane tuż po sejmie. S. przewodniczył marszałek koronny lub litewski. Króla rady s. nie kępowały. Artykuły henrycjańskie (1573) wprowadziły instytucję senatorów rezydentów, powoływanych przez króla z pośród senatorów raz na dwa lata, na okres pomiędzy dwoma sejmami. Liczba ich początkowo 16 zwiększyła się 1641 do 28. Czwarta część tej liczby miała być stale przy królu. W XVII. w. na narady senatorów rezydentów zapraszano i innych senatorów i ministrów, bawiących na dworze. Od 1607 ich uchwały t. zw. senatus consulta, króla nie wiążące, musiały być odczytywane na sejmie. Od 1717 król musiał się stosować do ich uchwał. Pod koniec Rzplitej senatorowie-rezydenci przestali funkcjonować, a zniesiono ich 1774. Rozwinięcie praw s. przyniosła konstytucja 3 maja, m. in. dostał wtedy s. prawo weta ograniczonego w stosunku do uchwał izby poselskiej. Postanowienia te nie weszły w życie. Lit. Kutrzeba: *Historja ustroju Polski*, t. I (1931).

**Senat Wolnego m. Krakowa**, był władzą rządzącą w Krakowie, (1815—1846). Składał się z prezesa i senatorów (12, od 1833 — 8-miu), częściowo dożywotnich. Senatorów wybierał Sejm wolnego miasta (ob.) z pośród kandydatów, mających wysokie kwalifikacje majątkowe i fachowe. Prezesa s. miał wybierać s., ale wybór ten faktycznie zależał od rezydentów: austriackiego, pruskiego i rosyjskiego, którzy przeważnie nominowali na to stanowisko swego kandydata. S. brał udział w pracach ustawo-

dawczych, jemu przysługiwała prawie wyłącznie inicjatywa prawodawcza i rządził Wolnem Miastem. — Prezes s., obok przewodniczenia w nim, reprezentował miasto na zewnątrz.

**Senator** (łac.), członek senatu.

**Senatorowie rezydenci**, ob. Rezydent, Senat dawnej Rzeczypospolitej.

**Senatus consultum** (w Rzymie staroż.), uchwała senatu o mocy ustawy.

**Senatus consulta** (w Polsce), ob. Senat dawnej Rzeczypospolitej.

**Senatus Populusque Romanus** (łac. skrót S. P. Q. R.), senat i rzymski naród, t. zn. całe państwo rzymskie; napis na herbie miasta Rzymu, przyjęty dziś przez faszyzm.

**Sendai**, stolica prow. Miyagi (Japonja), na wsch. wybrzeżu Hondo ze 142.894 mieszk., uniwersytetem Tohoku i znacznym handlem (port Siwogama).

**Sendzirlı**, wieś kurdyjska w tureckim wilajecie Adana z ruinami stolicy hettyckiego księstwa Sam'al. (VIII. i VII. w. przed Chr.); wykopaliska częściowo w muzeach w Berlinie i Konstantynopolu.

**Senebier Jean**, przyrodnik szwajc., (1742—1809), pracował nad fizyką i chemją fizjologiczną roślin.

**Seneca**, jezioro w stanie New York (Ameryka pñ.) ze 175 km<sup>2</sup>, głębokie 192 m. Rzeka S. odwadnia je do Oswego.

**Seneca**, 1. Lucius Annaeus, Starszy, retor, (55 przed Chr., 39 po Chr.), napisał „Oratorum et rhetorum sententiae, divisiones, colores”, antologję ćwiczeń retorycznych swoich czasów.

2. Lucius Annaeus, Młodszy, syn poprz., filozof, (4 przed Chr., 65 po Chr.), kwestor i konsul za Kaliguli, wychowawca Nerona, w pierwszych latach jego rządów wywierał nań zbawczy wpływ, wskutek podejrzenia o udział w spisku Pizona skazany na śmierć. Wyznawca stoicyzmu (specjalnie Posidoniusa). Napisał: „Dialogi” (12 ks.), „De clementia”, „De beneficiis”, „Epistulae morales ad Lucilium” (22 ks.), „Naturales quaestiones” (8 ks.), „Apocolocyntosis” (satyra na Klaudjusza), dziewięć tragedj retorycznych i patetycznych: „Hercules furens”, „Thyestes”, „Phoenissae”, „Phaedra”, „Oedipus”, „Troades”, „Medea”, „Agamemnon”, „Hercules Oetaeus”. — *Tłum. polskie*: Łukasz Górnicki: „Rzecz o Dobrodziejstwach” (1593), „Trojanki” (1589); Dawid Pilchowski: „Listy do Luciljusa” (Wilno, 1771); Maks. Ossoliński: „Trzy księgi o pocieszeniu” (1782); Alan Bardziński: „Tragedje” (1696).

**Senecio L.** (starzec), zioła, krzewy lub drzewa z rodziny Compositae, liście naprzemianległe, kwiaty zwykle żółte, owoc posiada pappus (puch). W Polsce 18 gatunków. S. vulgaris L. (s. z wyczajny), pospolity jako chwast ogrodowy i polny. S. vernalis K. (s. wiosenny), pospolity na niżu i w niższych położeniach górskich, ma filcowato owłosiony pęd, duże główki kwiatowe, przywędrował z Azji. Formy drzewiaste rosną na Madagaskarze, w Kamerunie, na Kilimandżaro i Św. Helenie. S. cruentus DC. (Cineraria hybrida Willd.) z wysp Kanaryjskich jest formą wyjściową po-

wszecznie hodowanych cyneraryj. Jako ogrodówki hodowane *S. suaveolens* Eil. (*Cacalia suaveolens* L.) i *S. wilsonianus* Hemsl.

**Senefelder** Aloys, austrij. wynalazca litografii (ob.) i oleodruku (ob.), (1771—1834).

**Senega** (*Polygala s.*), roślina, ob. *Polygala*.

**Senegal** (*Mayo Reo*), rzeka we Franc. Afryce Zach., długa 1.700 km. Wypływa jako *Bafing* na pd.-zach. od *Timbo*, łączy się koło *Bafulabe* z *Bakhoi*, przyjmuje później *Kolimbine* i *Faleme*, a uchodzi wielką (1.500 km<sup>2</sup>) deltą do Atlantyku. Dzięki nowszemu (od 1906) pracom regulacyjnym nabiera *S.* znaczenia jako arterja komunikacyjna. Kolej: *Kayes*—*Kulikoro* łączy ją z dorzeczem *Nigru*. Rzeka była znana już starożytnym (*Chretes*, *Nachyris*), w średniowieczu zwano jej ujście zatoką *Etjopską*.

**Senegal**, kolonia francuska we Franc. Afryce Zach., otaczająca zewsząd ang. *Gambję*, obejmująca dorzecze *S.*, aż po ujście *Falemy* i pas wybrzeża przy ujściu *S.* i *Kasamanze* z *Jarbatendą* i wyspami *Los* (przed 1904 do Anglii), razem 192.000 km<sup>2</sup> i 1,358.439 mieszk. Wnętrze kraju jest górzyste; od końca maja do listopada padają deszcze, reszta roku jest sucha i zdrowa. Ludność składa się z ludów: *Mandingo*, *Wolof*, *Serer*, *Fulbe* i mieszkających nad rzeką *S.* mahometańskich *Tukulerów*. Uprawia się orzechy ziemne, proso, kukurydzę, bawełnę, indygo, tytoń, trzcinę cukrową, manjok i i. Dużą rolę odgrywa chów bydła. Stolicą jest *Saint-Louis*, inne ważniejsze miasta: *Dakar* (stolica Franc. Afryki Zach.) i *Rufisque*. Z *Saint-Louis* prowadzi kolej (263 km) do *Dakar*, od niej odgałęzia się kolej do *Kayes* (580 km).

U ujścia *S.* osiedlili się 1364 Normanowie, po 1446 Portugalczycy, a po 1630 Holendrzy. Francuskie faktorie zaczęły powstawać po 1637, a od 1791 należy kraj ostatecznie do Francuzów, którzy w drugiej połowie XIX. w. podbili stąd okoliczne krainy.

**Senegambja**, przestarzała nazwa franc. kolonii *Senegalu*.

**Seneka**, ob. *Seneca*.

**Senes** Wawrzyniec, budowniczy włoski, pracujący w Polsce w XVII w., właściciel (1632, 1675) dwu kamienic w Krakowie, budował 1631—1644 zamek *Krzyżtopór* dla *Krzysztofa Ossolińskiego*, 1643 kolegiatę w *Klimontowie*.

**Senesowe liście** (*Folia Sennae*), liście rośliny *Cassia* (ob.), barwy jasno-zielonej o słabym zapachu i smaku. Używane na przeczyszczenie w postaci odwarów i preparatów.

**Seneszal** (*Sénéchal*, lub *Seneszalk*), wysoki urzędnik frankoński, któremu podlegał nadzór nad dworem i finansami, później nazwa dostojnika francuskiego. Godność tę ok. 900—1191 dziedziczyła rodzina *Anjou*. Ponadto istnieją prowincjonalni s. stojący na czele sądownictwa.

**Senftenberg**, miasto w *Brandenburgji* (Niemcy), nad *Czarną Elstera*, przy kolei: *Chociebuż*—*Ruhland* z 17.472 mieszk. oraz przemysłem żelaznym, maszynowym, szklanym i tytoniowym.

**Senhor** (portug., hiszp. *señor*), pan, władca; *senhora* (*señora*), pani, władczyni; *señorita*, panna.

**Senigallia** (*Sinigaglia*), miasto w prow. *Ancona* (*Włochy*) nad *Adriatykiem*, przy kolei: *Bolonia*—*Ankona* z 25.327 mieszk., katedrą (XVIII. w.), zamkiem (1480), kąpielami morskimi oraz przemysłem jedwabniczym i spożywczym. *S.* została założona 283 przed Chr. jako kolonia rzymska (*Sena Gallica*).

**Senikowie** (*Seneca*), liczne niegdyś plemię *Irokezów* z pd. brzegu jez. *Ontario*; resztki *S.* (2.600) osiedlono w rezerwacji stanu *New York* i na terytorjum indyjskim.

**Senja**, wyspa u wybrzeży *Norwegii* (okręg *Troms*) z 1.596 km<sup>2</sup> i 7.749 mieszk.

**Senjor** (łac. *senior*), starszy, przeciw.: „*junior*” (ob.); najstarszy członek rodziny; uprawniony z instytucji *senjoratu* (ob.); przewodniczący związku lub stowarzyszenia; w średniowieczu właściciel majątku ziemskiego, władca, pan, lenny; w imprezach sportowych zawodnik klasy starszej.

**Senjorat**, porządek dziedziczenia, na zasadzie którego dobra przechodzą na najstarszego członka familji, bez względu na bliskość pokrewieństwa ze zmarłym (przeciw.: *junjorat*). Por. *Majorat*.

**Senlac**, wzgórze koło *Hastings* (Anglja), miejsce bitwy pod *Hastings* (ob.).

**Senlis**, miasto okręg. w depart. *Oise* (Francja), przy kolei: *Chantilly*—*Crépy en Valois* z 6.472 mieszk. i szeregami zabytkowych budowli (zamek z XI—XIII. w., gotycka katedra z 1155—84) i muzeum.

**Sennar** (*Dar S.*; *El Dżesireh*), kraina między *Białym* i *Niebieskim Nilem*, sięgająca na płn. do 12° szer. płn., w szerszym znaczeniu obszar między *Abisynją* i *Kordofanem*. Ma ok. 125.000 km<sup>2</sup> i tworzy prowincję *Fundż* ang.-egip. *Sudanu*, a jest zamieszkała przez szczep *Fundż*, który utworzył tu ok. 1500 r. państwo *S.* Kraj jest pokryty częścią lasami i stepami, a w części pustynny. Stara stolica *S.* leży nad *Nilem Niebieskim*, przy kolei: *Chartum*—*El Obeid*, ongiś ludne miasto, ma obecnie 8.000 mieszk.

**Senne marzenia**, ogół świadomych procesów psychicznych, zachodzących podczas snu. Niektóre zmysły podczas snu pozostają czynne (np. zmysł słuchu, powonienia, liczne dziedziny wewnętrznego i zewnętrznego zmysłu dotyku) tak, że niewygodne ułożenie ciała wywołać może sen o śpieniu, zapach spalenizny, sen o niebezpieczeństwie pożaru; dźwięki i szmery, jakie oddziaływują na śpiącego mogą się złożyć na m. s. Często stany chorobowe organizmu odbijają się w s. m., np. cierpiący na trudności w oddychaniu śnią o dyszących zmorach. Treścią snów są często wspomnienia przeżytych minionych. Według psychoanalizy s. m. są wyrazem życzeń, jakie żyjemy na jawie. (Por. *Psychoterapię*). — *S. m.* odgrywały dużą rolę w wierzeniach religijnych, przypisywano im często charakter prorocstwa.

**Sennen i Abdon**, dwaj *Persowie*, chrześcijanie, święci męczennicy, zginęli za *Decjusza* 250.

**Sennik**, zbiór tłumaczeń snów; s. znane były już w starożytności, kiedyto tłumaczenie snów (*oneiromancja*) odgrywało wielką rolę w przepowiadaniu przyszłości. Opierało się ono na wierzeniu, że we śnie dusza opuszcza ciało i od

duchów zmarłych i bóstw otrzymuje prorocztwa. Należało ono do obowiązków kapłańskich, podobnie jak dziś u ludów pierwotnych.

**Senoa Milan**, pisarz chorw., ur. 1869, autor powieści „Njuta” (1890) i „Exodus” (1904), eposu prozą „Marko Kralevič (1891), zwłaszcza zaś dramatów historycznych „Księżniczka Dora” (1896) i „Ban Pavao” (1903) oraz komedji „Jak się wam podoba” (1893).

**Se non è vero, è ben trovato** (włos.), „jeśli to nie jest prawdą, to jednak jest dobrze zmyślone”, aforyzm Giordana Bruna z tegoż „Gli eroici furori”, II, 3.

**Senon**, piétro formacji kredowej, ob.

**Senonowie**, szczep celtycki, częścią w Gallji środkowej, częścią w Umbrji osiadły. Podbity przez Rzymian w r. 283 przed Chr.

**Señor, Señora, Señorita**, ob. Senhor.

**Sens**, miasto okręg. w depart. Yonne (Francja), przy kolei: Melun—Dijon z 16.172 mieszk., wczesnogotycką katedrą z XII—XIV. w., muzeum oraz przemysłem chemicznym, maszynowym i skórny. W starożytności stolica Senonów (Agedincum) była później siedzibą arcybiskupa, prymasa Galji i Germanji.

**Sens Guillaume de**, franc. budowniczy XII. w., wezwany został 1174 do budowy katedry w Canterbury. Uchodzi za twórcę stylu gotyckiego w Anglji.

**Sensacja** (z franc.), silne wrażenie, wywołane u większej grupy osób; rozgłos. **Sensacyjny**, głośny, wywołujący wrażenie, napięcie.

**Sensburg**, ob. Żądzbork.

**Sensibilis** (łac.), czuły, wrażliwy; czuciowy.

**Sensibilitas** (nowołac.), wrażliwość.

**Sensitivitas** (nowołac.), wrażliwość, także wzmozona czułość, zdolność do metapsychoznych postrzeżeń (ob. Metapsychika).

**Sensitometrja**, sposób określania czułości klisz i papierów fotograficznych zapomocą **sensitometru**.

**Sensorium** (nowo-lac.), świadomość i przytomność, także narząd świadomego odczuwania (kora mózgowia).

**Sensoryczne nerwy**, nerwy dośrodkowe, których podrażnienie wywołuje świadome wrażenie.

**Sensualizm** (z łac. sensus, zmysł), kierunek filozoficzny, według którego wszelkie objawy życia duchowego dadzą się wyprowadzić z wrażeń zmysłowych i nie są niczem innym, jak mniej lub więcej złożonemi kompleksami postrzeżeń. Najważniejszymi przedstawicielami w starożytności byli epikurejczycy, w nowszych czasach Condillac, Hume, w filozofji nowożytnej Spencer, Ziehen, Münsterberg.

**Sensuntepeque**, stolica depart. Cabañas (Salvador) z 22.290 mieszk.

**Sensus** (łac.), zmysł, rozsądek, wrażenie, uczucie. **S. communis**, zdrowy rozsądek. **Sensu stricto**, w ścisłym znaczeniu.

**Sensytywny** (nowołac.), wrażliwy, przeczułony. Por. **Sensitivitas**.

**Senta** (Zenta), miasto w Baczce (Jugosławja), w okręgu Dunaju, nad Cisą z 30.697 mieszk. i przemysłem młynarskim. 11 września 1697 pobił tu Eugenjusz Sabaudzki Turków.

**Sentencja** (z łac.), opinja, sąd, mniemanie, najczęściej w znaczeniu przysłowia, myśli filozoficznej, maksymy.

**Sentencjarjusz**, autor księgi sentencyj, pisanej na wzór Sentencyj Piotra Lombarda (ob. Petrus Lombardus).

**Sentinum**, ob. Sassoferrato (miasto).

**Sentyment** (franc.), uczucie.

**Sentymentalizm**, skłonność psychiczna do zwego reagowania uczuciowego na wszelkie podniety, połączona z wysokiem wartościowaniem takiej postawy; w znaczeniu raczej ujemnem: **czułośćkowość**. W literaturze ob. niżej.

**Sentymentalizm** w literaturze, prąd umysłowy XVIII. w., przeciwstawiający rozumowi Oświecenia prawa serca. Wprowadzili go w Anglji Richardson, Sterne, Macpherson (Osjan), we Francji jego przedstawicielem był Rousseau („La nouvelle Heloise”), w Niemczech „Werther” Goethego. Był to jeden z objawów t. zw. preromantyzmu. W Polsce przejawiał się wybitnie w poezji Karpińskiego i w powieści z pocz. XIX. w. („Malwina” Czar-toryskiej). Z kultem uczucia łączył się kult przyrody.

**Sentymentalny** (franc.), czułościkowy, przesadnie uczuciowy.

**Senussi** (S n u s i), członkowie zakonu mahometkańskich derwiszów, którzy pragną przywrócić islamowi jego dawną czystość, zepsutą przez europejską cywilizację. Zakon założony w r. 1837 w Mece rozwinął się pod kierownictwem Sidi-el-Mahdi (1844—1901). Dał się on szczególnie we znaki Francuzom w Sudanie i Marokku. W wojnie o Trypolis 1911—1912 pomagał zakon Turcji przeciw Włochom. Od r. 1917 zwyciężyły wśród S. wpływy Włoch i Anglji, także po wojnie są S. tym państwowi zupełnie oddane.

**Senwosret**, imię trzech królów egipskich 12. dynastji. — S. I (1980—1935 prz. Chr.) wiele budował, zaczął podbijać Nubję. Ostatecznie podbił ją S. III (1887—1849 prz. Chr., u Herodota zw. **Sesostris**). Piramida grobowa jego i jego żony leży pod Daszur, na południe od Kaira.

**Senza** (włosk.), bez; w muzyce: s. repetizione, bez powtórzenia.

**Seńkow** (ukr. Sińkiw), miasto na Ukrainie, w okręgu Połtawa z 10.905 mieszk.

**Seoul**, ob. Seul.

**Sepala** (łac.), działki kielicha, ob. Kwiat.

**Separacja** (z łac.), rozdział, wyrażenie głównie używane w prawie małżeńskim. Por. **Małżeńskie prawo osobowe**.

**Separanda** (remedia), (łac.), leki, przechowywane w aptece osobno, z zachowaniem ostrożności.

**Separator**, wirówka (centryfuga) mleczarska, także magnetyczny sortownik rudy.

**Separatyzm** (z nowołac.), dążenie do wyodrębnienia, odłączenia się. **Separatyści**, tacy, którzy się odłączają od pewnej spólnoty, całości. Termin używany często w znaczeniu politycznym, na oznaczenie grup, dążących do oderwania się od organizacji państwowej, do której należą.

**Sepet, sepecik** (z tur.), skrzynia okuta; s. nazywa się też torby podróżne ze skóry, lyka lub sitowia.

**Sepia**, ob. Mątwa. S. f a r b a, ob. Sepja.

**Sepik**, rzeka w płn.-wsch. Nowej Gwinei, ma ok. 400 km długości, żeglowna na 180 km.

**Sepja**, farba, uzyskiwana z brunatnego soku mątwy (*Sepia officinalis* L.). Rysunki wykonane tą barwą techniką akwarelową były szczególnie lubiane w pierwszej połowie XIX. w.

**Sepjolit**, minerał, wodny krzemian magnezu o składzie:  $H_4Mg_2Si_3O_{10}$ , podobny do zbitego talku; występuje w białych lub żółtawych ziemistych skupieniach, tworząc również pseudomorfozy po kalcycie. Tw. 2—2, 5. c. wł. 2, pozornie jednak mniejszy od 1. W dotknięciu tłusty, przylega do języka. Szczególnie często występuje łącznie z serpentynem, n. p. w Małej Azji na równinie Eski-Szer. Dzięki swej lekkości zwany również pianką morską; używa się go do wyrobu cygaretek i fajek.

**Sepoy** („sipaj“), angielski żołnierz tubylec w Indjach. O powstaniu s. ob. Indje Przedgangesowe, historia.

**Sepuku**, ob. Harakiri.

**Sepsis** (s a p r a e m i a, grec.), gnicie, ogólne określenie procesów chorobowych, wywołanych zakażeniem przez pewne bakterje, niebezpiecznych zazwyczaj dla życia, przebiegających z wysoką gorączką. Ob. Krwi zakażenie.

**Sepsyna**, bardzo trująca ptomaina, wydzielana przez gnijące drożdże.

**September** (łac.), wrzesień, w starożytnym kalendarzu siódmy (z łac. septem = siedm), dziś dziewiąty miesiąc w roku.

**Septennat** (septennium), okres siedmiu lat, n. p. czas urzędowania prezydenta francuskiej republiki.

**Septemvir**, członek władzy, złożonej z siedmiu mężów.

**Septenarius** (łac.), starożytny wiersz jambiczny, trochaiczny lub anapestowy, złożony z  $7\frac{1}{2}$  stóp.

**Septentrio** (Septemtrio), u Rzymian nazwa siedmiu gwiazd Niedźwiedzicy Wielkiej, później używana na oznaczenie północy albo wiatru północnego (Boreas, ob.).

**Septet** (franc. septuor, łac. settetto), kompozycja, przeznaczona na siedm samodzielnych (realnych) głosów solowych, instrumentalnych lub wokalnych.

**Septicopyaemia** (grec.), posocznico-ropnica, ob. Krwi zakażenie.

**Septidil** (łac.-franc.), siódmy dzień dekady w francuskim kalendarzu rewolucyjnym.

**Septimania**, staroż. prowincja Gallia Narbonensis, zwana S. w V—X. w., obejmowała kraj między Garonną, Sewennami, Rodanem i morzem Śródziemnym. Nazwa S. pochodzi od stacjonowanego tu legjonu rzymskiego (Septimani).

**Septimer**, przełęcz w Alpach Gryzońskich (Szwajcaria), między dolinami: Oberhalbstein i Bergell, wysoka 2.311 m.

**Septimius Severus**, ob. Severus.

**Septimontium** (łac.), ob. Rzym.

**Septimus** (łac.), siódmy.

**Septizonium** Septimiusa Severa na Palatynie,

budynek w rodzaju małoazjatyckich nimfeów (ob.) o 3 piętrach z kolumnadami i 3 eksedrach półkolistych. Wielki basen znajdował się przed s., które zburzone zostało 1586 r.

**Septola** (septymola), w muzyce figura, złożona z siedmiu nut, równych sześciu lub ośmiu nutom tego samego gatunku.

**Septoria** Fr., grzyb, należący do Fungi imperfecti powoduje chorobę plamistości liści, np. na gruszkach *S. piricola* Desm., na pszenicy *S. graminum* Desm., na owsie *S. avenae* Fr., na hortensjach *S. hydrangeae* Bizz. itd. *S. parasitica* Hart. wywołuje na młodych świerkach obumieranie młodych szpilek.

**Septuaginta** (łac., LXX, „siedmdziesiąt“), tłumaczenie greckie St. Test., dokonane według tradycji między III. a I. w. przed Chr., przez siedmdziesięciu uczonych żydowskich na polecenie króla Ptolemeusza Filadelfa w Egipcie.

**Septum** (łac.), przegroda, n. p. s. narium, przegroda nosowa.

**Septuor**, p. Septet.

**Septyczny** (z greck.), gnijący, wywołany przez zakażenie krwi (sepsis), oznacza zakaźne, zazwyczaj ropne procesy, powstające przez zakażenie bakterjami, najczęściej ropotwórczymi.

**Septyljon**, siódma potęga miliona, (jedynka i 42 zera po niej).

**Septyma**, w muzyce interwał, siódmy stopień diatonicznej skali; mała s.: np. c-b; wielka s.: c-h, zmniejszona s.: cis-b.

**Septymola**, ob. Septola.

**Septymowy akord** składa się z tercji, kwinty i septymy, np. g-h-d-f; przewroty: a k o r d k w i n t s e k s t o w y: h-d-f-g, t e r c k w a r t o w y: d-f-g-h i s e k u n d o w y: f-g-h-d.

**Sepulcrum** (łac., „grób“), w kościele katol. małe wgłębienie w środku ołtarza, w którym opieczowane są relikwie.

**Sepúlveda**, 1. Juan Ginés de, historyk i humanista hiszp., (ok. 1490—1573), od 1536 urzędujący historjograf Karola V, od 1557 kanonik w Salamanka. Szerzył humanizm w Hiszpanji, zwalczał scholastyzm. Napisał: „De rebus gestis Caroli V“, dzieło panegiryczne „De rebus gestis Philippi II“ i in. Jego dzieła wyszły w r. 1780 (4 tomy).

2. Lorenzo de, hiszp. poeta romanc., wyd. 1551, 1566, 1580, 1903.

**Sequana**, łac. nazwa Sekwany, ob.

**Sequens** (łac.), następny, — a, — e; następcza. Sequentes, następni, — e; następcy. Vivat s., niech żyje następca, naśladowca.

**Sequestromia** (łac.-greck.), chirurgiczne usunięcie kawałka obumarłej kości (wyjęcie martwiaka).

**Sequin**, franc. nazwa cekina, obecnie zowie się tak złoty funt egipski.

**Sequoia** Endl. (wellingtonia, s o s n o g r o m), wiecznie zielone drzewa szpilkowe, szpilki różnokształtne, kwiaty jednopłciowe, szyszki małe, jajowate, występuje w dwu gatunkach w Kalifornji. *S. sempervirens* Endl. dochodzi 90 m wysokości, szpilki 1—2 cm dług., rozwidłone, udaje się także w Europie pld. Drewno (red wood) barwy różowo-czerwonej, bardzo lekkie, używane do budowy i w stolarstwie. *S. gigantea* (m a m u t o w e d r z e w o), do 100 m wy-

sokości, przekrój pnia 12 m, korona wysoko. Stare okazy, liczące do 4000 lat pozostają pod ochroną państwa. Ob. tabl. XVI w t. 6.

**Ser** (franc. fromage), środek spożywczy, przygotowany z mleka. Wyrób polega na wytrąceniu sernika, który ścinając się więzi w sobie kuleczki tłuszczu mlecznego i pewną ilość rozpuszczalnych składników mleka. Ze względu na sposób przygotowania rozróżnia się s. słodkie i kwaśne. W pierwszym wypadku wydziela się sernik przy pomocy podpuszczki, t. j. fermentu zawartego w żołądku cielęcym, w drugim przez kwaszenie mleka. Zależnie od użytego mleka otrzymuje się s. śmietankowe, z mleka i śmietany, zawierające mniej więcej równe ilości tłuszczu i sernika; sery chude, z mleka zbieranego, zawierające około 1 części tłuszczu na 9 części sernika. Ze względu na konsystencję rozróżnia się s. miękkie, półtwarde i twarde. Zawartość wody w s. waha się zależnie od konsystencji od 20%—60%. — S. słodkie przygotowuje się przez ogrzewanie mleka z podpuszczką, w miedzianych, pobielanych kotłach. Mleko na s. miękkie ogrzewa się słabo, ale dłużej, 20°—25°, 60—90 minut, na twarde silnie, ale krócej, 30°—35°, 20—40 minut. Ściętą masę, t. zw. twaróg, kruszy się w kotle, soli, prasuje w drewnianych formach i przenosi do wilgotnych piwnic, gdzie s. przechodzi okres dojrzewania. Proces ten przebiega przy udziale różnych drobnoustrojów, pod działaniem których różne s. nabierają typowego dla nich posmaku. S. miękkie dojrzewają już po miesiącu, twarde, zwłaszcza w dużych bryłach, wymagają do 12 miesięcy dojrzewania i bywają w tym okresie codziennie obracane i nacierane solą. Wydzielający się dwutlenek węgla wydyma w nich charakterystyczne szczeliny. — Wyrób s. kwaśnych polega na ogrzaniu kwaśnego mleka i oddzieleniu twarogu od serwatki za pomocą prasowania we worku, na drewnianej prasie. S. te są zazwyczaj chude, półtwarde i gotowe do spożycia bez uprzedniego procesu dojrzewania.

Najważniejsze gatunki handlowe s.: 1. Słodkie, miękkie, śmietankowe, względnie tłuste: Imperial, Neu[f]châtel, Gervais, Limburski, Fromage de Brie, Fromage de Camembert, Roquefort (z mieszaniny mleka koziego i owczego, z dodatkiem specjalnych drobnoustrojów hodowanych na chlebie), bryndza owcza. — 2. Słodkie, twarde, tłuste: Emmentalski, Gorgonzola, Edamer, Tylżycki, Oszczypek góralski. — 3. Słodki, twarde, chudy: Parmezan. — 4. Do s. kwaśnych, półtwardych, chudych należą kwargle ołunieckie, wyrabiane z maślanki i różne suche s. do piwa, przyprawiane kminkiem lub ziołami.

S. jest bardzo odżywczy, jednakowoż gatunki chude są nieco ciężkostrawne. Zepsuty s. może wywołać po spożyciu niebezpieczne zatrucie organizmu.

**Seradela** (ptaszyniec), ob. Ornithopus.

**Seraf** (hebr. Saraf, l. m. Serafim, „płonące, świecące węże“), pierwotnie postać hebrajskich wierzeń ludowych, występująca w wyobraże-

niach jako uskrzydłony wąż i potwór z pustyni. W późniejszym żydostwie uchodziły za najwyższe duchy anielskie.

**Seraficy Bracia**, tak zwą się franciszkanie (od św. Franciszka z Asyżu, ojca serafickiego). Reguła seraficka tyle, co reg. franciszkańska.

**Serafinowicz Leszek**, ob. Lechoń Jan.

**Seraing**, miasto w prow. Liège (Belgia), nad rz. Mozą, przy kolei: Leodjum—Namur z 43.227 mieszk., przemysłem szklanym, metalurgicznym, maszynowym i kopalniami węgla.

**Seraj** (Saraj), stolica Złotej Ordy (Kipczak), założona w pocz. XIII. w. przez Batuchana na lewym brzegu Achtuby (odnoga Wołgi), a zburzona w 1480 przez Moskali. Ruiny S. znajdują się koło Carewa w gub. Stalingrad.

**Seraj** (z pers. serâi, „wielki dom“), pałac Eski s. („stary s.“), dawny pałac sułtański w Konstantynopolu. W potocznym języku, nielubnie, część domu Turka, w której mieszkają kobiety. Por. Karawanseraj.

**Serajewo**, ob. Sarajewo.

**Serampur** (Srirampur), miasto w Bengalji (Indje ang.), na prawym brzegu Hugli, 20 km na pñ. od Kalkuty z 33.197 mieszk., w l. 1781—1845 faktorja duńska: Frederiksnagor.

**Serang**, 1. ob. Ceram; 2. ob. Bantam.

**Seranin**, materiał wybuchowy, składający się z azotanu amonowego, węgla lub trocin drzewnych i benzyny.

**Serao Matilde** (zameżna Scarfoglio), pisarka włoska, (1856—1927), opisywała życie neapolitańskie w powieściach „Il ventre di Napoli“ (1884), „Il paese di cuccagna“ (1891) i i. Niektóre tłumaczone na polski.

**Serapeum**, świątynia Serapisa (ob.). Najślawniejsze serapea były w Aleksandrii i Memfis.

**Serapias L.** (wsta wacz), storczyk, kwiat o dużej warze bez ostrogi, pochodzi z Europy pñd. S. cordigera L. 30—40 cm wysokości.

**Serapis** (Sarapis), pierwotnie bóg babiloński Ea, ojciec Bel-Marduka z przydomkiem Sarapsi (król Oceanu). Aleksander W. chciał go uczynić najwyższym bogiem państwa. W Egipcie S. wprowadzony przez Ptolemeusza I. był identyfikowany z Osiris-Apisem, w Grecji z Zeusem, Heliosem, Hadesem; w Rzymie występowało państwo przeciw kultowi S. Przedstawiano go podobnie jak Zeusa w długiej szacie, z t. zw. modius („korzec“) na głowie, z zwierzęciem z głową psią, wilczą lub lwią, oplatanem przez węża u boku.

**Serapion**, nazwisko dwóch syryjsko-arabskich lekarzy X. i XI. w., których dzieła (kilkakrotnie drukowane po łacinie) były bardzo poczytne w w. XV. — Por. też Serapjon.

**Serapjon**, 1. święty chrześcijański, biskup z Tmuis w Dolnym Egipcie, um. po r. 362, zwalczał manicheizm. — 2. S. Sionita, asceta egipski, żył ok. 350. Okrywał się tylko jednym całunem (sindon), stąd nazwa.

**Seravezza**, miasto w prow. Lucca (Włochy), u podnóża Alp Apuańskich, przy kolei: Genua—Piza z 11.961 mieszk., Palazzo Mediceo (XVI w.) i łomami marmuru.

**Serawszan** (Sarafschan), nieżeglowna rzeka w Uzbekistanie, długa 650 km. Wypływa w Ta-

dzikistanie z gór S. (Koksu) z lodowca S., płynie na wsch. od Samarkandy, podzielona na 2 ramiona, które łączą się zpowrotem na płn. od Bucharji i ginie w pustyni piaszczystej.

**Serbal**, góra na półwyspie Synajskim, wys. 2.052 m. Według Lepsius'a i Ebers'a tu miał otrzymać Mojżesz tablice z przykazaniami (według innych na Dżebel Muza).

**Serbja** (Srbija), do 1918 osobne królestwo na Bałkanach, obecnie część Jugosławji. S. obejmowała do 1912 — 48.303 km<sup>2</sup> z 2,650.000 mieszcz., później 95.667 km<sup>2</sup> z 4,130.000 mieszcz. S., tworząca wsch. część Jugosławji jest przecięta południkową bródzą dolinną Morawa—siodło Prešovo—Wardar. Na wsch. od niej rozciągają się góry wsch. Serbji, zaczynające się od Żelaznej Bramy nad Dunajem i sięgające w Starej Planinie (Midzor) 2.160 m. Na zach. zaś od tej doliny, rozciąga się żyzna, pagórkowata Szumadija, kraj przecięty szeregiem pasm paleozoicznych i wybuchowych (Rudnik 1.169 m). Szerogę kotlin z młodszego trzeciorzędu nad zach. Morawą oddziela tę krainę od masywu Trackiego (Kopaonik, 2.140 m) na płd. Są to Kosowe Pole, Metoja, Tetovo i równina Pelagonji. Pasma górskie w płd.-wsch. S., tworzące dział wodny między Wardarem i Strumą, należą już do masywu Trackiego, zaś kredowe pasma w zachodniej S. do systemu dynarskiego. Płn. część kraju jest odwadniana do Dunaju (Drina, Kolubara, Pek, Timok i Morawa), a płd. do morza Egejskiego, (Wardar). Klimat jest kontynentalny, na płn. padają deszcze głównie w lecie, na płd. zaś w zimie i na wiosnę.

Ludność przeważnie serbska (na płd. Macedończycy), wyznaje w 81,3% prawosławie, a w 17,1% islam; mieszka zaś w lwiej części (83,6%) na wsi. Trudni się ona głównie rolnictwem, sadownictwem, chowem bydła i rękodzielami.

Dzisiaj. Północno-zachodnia część półwyspu bałkańskiego zamieszkała była w najdawniejszych czasach przez ludy illyrijskie, za cesarstwa rzymskiego uległa romanizacji. Ok. 600 osiedlili się tu południowi Słowianie, którzy początkowo nie tworzyli większych kompleksów państwowych i podlegali zwierzchnictwu bizantyńskiemu, frankońskiemu i bułgarskiemu. Nowsi badacze uważają również Serbów za lud nie-słowiański, który narzucił swoje panowanie żywiołom miejscowym, i czasem zesłowiańczył się. W IX. w. powstały odrębne państwa: właściwa Serbja w płd. Bośni i płn. wschodniej Hercegowinie, która rozszerzyła się niebawem na wschód, oraz popierane przez papieża Grzegorza VII królestwo Ceta na wybrzeżach. Oba kraje podlegające zwierzchnictwu bizantyńskiemu i rozdzielane walkami naczelników miejscowych (żupanów), zjednoczył w 2 poł. XII. w. Stefan Nemanja, który poddał swemu panowaniu również część Macedonji. Za jego następców Nemanidów (do 1367), stała się S. (nazwa występuje pierwszy raz w 1237) potęgą bałkańską, aczkolwiek jej północne terytoria należały przeważnie do Węgier, wschodnie do Bułgarów. Pod względem kulturalnym krzyżowały się wpływy bizantyńskie z zachodnimi. Szczyt potęgi osiągnęła S. w XIV. w. pod rządami Ste-

fana Duszana, który przybrał 1346 tytuł cara i opanował Tesalję, Albanję i Epir. Po jego śmierci 1355 nastąpił rozpad państwa s. na szereg oddzielnych księstw. 1389 uległ Serbowie najazdowi tureckiemu w pamiętnej bitwie na Kosowym Polu. Odtąd lawiruje S. pomiędzy Turcją a Węgrami. Od XV. w. ustala się ostatecznie panowanie tureckie. na dwa stulecia. W 1687 po załamaniu się potęgi militarnej Turcji dotarł Ludwik Badeński aż do płd. S. Patriarcha w Peć i ludność połączyli się z nim i po opróżnieniu kraju przez wojska cesarskie osiedlili się w połudn. Węgrzech, gdzie zżywali przywilejów kościelnych i politycznych i tworzyli do 2. poł. XIX. w. najwyżej kulturalnie stojącą część narodu s. Podobna emigracja żywiołu s. do Węgier nastąpiła w 1739, gdy w traktacie belgradzkim zwróciła Austria Porcie część nabytków, uzyskanych w pokoju passarowickim 1718. Pod względem kulturalnym weszli wtedy Serbowie w bliższy stosunek z Rosją, później z niemieckim Oświeceniem i romantyzmem.

W 1804 wybuchnęło w S. wielkie powstanie przeciw janczarom. Przywódca jego Karageorgewicz (Czarny Jerzy) wypędził Turków i zorganizował państwo serbskie. Ale rewolucja została 1813 stłumiona, gdy zabrakło pomocy rosyjskiej. Powtórne wielkie powstanie pod Miłoszem Obrenowiczem doprowadziło 1815 do uznania autonomji S. Pod naciskiem Rosji został Obrenowicz uznany 1830 przez Portę dziedzicznym księciem S. 1838 abdykował on na rzecz syna swego, Milana, nie chcąc przyjąć narzuconej mu przez Rosję i Portę konstytucji. Po wojnie krymskiej miejsce protektoratu tureckiego nad S. zajęła gwarancja wielkich mocarstw (1856); 1867 załogi tureckie opuściły twierdze serbskie. Zupełną niezawisłość uzyskała S. w wojnie rosyjsko-tureckiej 1876—78. Kongres berliński rozszerzył jej granice o Niš, Pirat, Lescovac i Vranje. W 1882 przybrał ks. Milan II tytuł królewski. W 1885 stoczył on nieszczęśliwą wojnę z Bułgarją, w 1889 po przeprowadzeniu reformy parlamentarnej abdykował na rzecz swego syna Aleksandra. Po niepomyślnych rządach został on w 1903 wraz z żoną Dragą zamordowany. Na tron S. wstąpiła dynastia Karageorgewiów, nastrojona wrogo wobec Austrii. Za rządów króla Piotra górę wzięło stronnictwo radykalno-narodowe pod wodzą Pašića, które szukało oparcia o Rosję i państwa zachodnie i zmierzało do zjednoczenia całego narodu serbskiego. To spowodowało naprężenie stosunków z Austro-Węgrami, które zaostrzyły się zwłaszcza wskutek aneksji Bośni i Hercegowiny (1908). 1912 przystąpiła S. do związku bałkańskiego przeciw Turcji, następnie walczyła z Bułgarją o Macedonję. Obie wojny przyniosły jej przyrost terytorjalny. Zamordowanie austro-węgierskiego następcy tronu w Sarajewie (28 czerw. 1914) i wojna światowa ściągnęła na S. 1915 najazd wojsk austriacko-niemieckich i bułgarskich, okupację i straszliwe spustoszenie kraju. Jądro armji przemieściło się na Korfu, tam została ona zreorganizowana i w 1918 wzięła udział w ofensywie sprzymierzonych. Dalsze ob. Jugosławja.





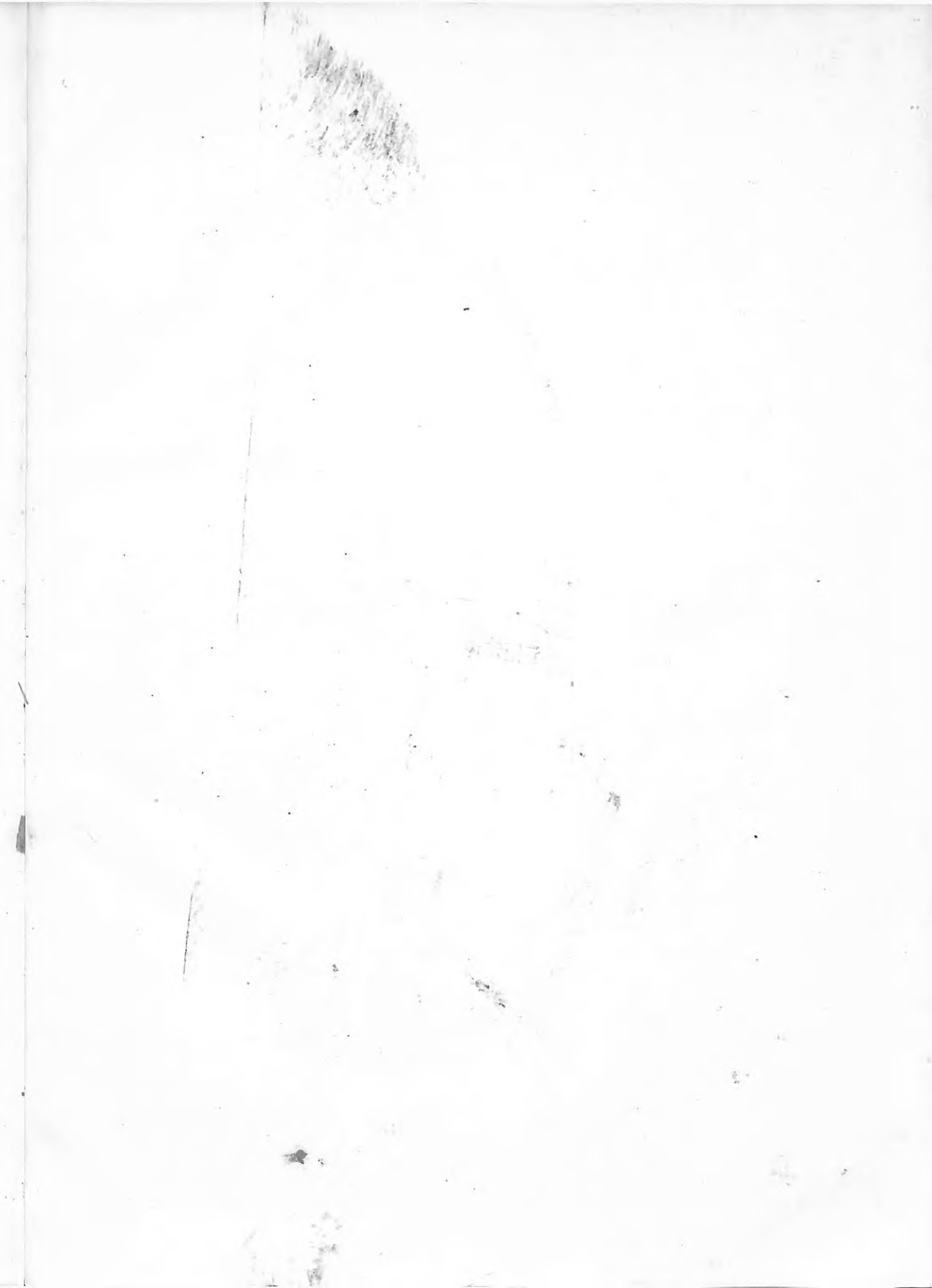



**735/15 KPiP**



1100735/15

**LIBRIS  
ARCHIVE  
NUMBER**



P000548753